

antipanic S.r.l.



Specialisti in sicurezza

maniglioni antipanic da montante: normali ed elettrici
maniglioni antipanic push-bar: normali, elettrici e **motorizzati**
maniglioni antipanic da fascia: normali ed elettrici
maniglione antipanic di alta sicurezza per porte a 2 ante
maniglione antipanic di alta sicurezza per porte a 2 ante a chiusura automatica
maniglione antipanic di alta sicurezza per porte a 2 ante a chiusura automatica e apertura motorizzata
maniglioni antipanic di alta sicurezza: 1 e 3 punti di chiusura
maniglioni antipanic di alta sicurezza a chiusura automatica
maniglioni antipanic di alta sicurezza a chiusura automatica e apertura motorizzata
serrature multipunto a chiusura automatica
serrature multipunto a chiusura automatica e apertura motorizzata
incontri elettrici simmetrici
incontri elettrici asimmetrici
incontri elettrici per antipanic



..... e l'innovazione continua

catalogo 2011

Indice per articolo – Index by article

Art.	Pag.	Art.	Pag.	Art.	Pag.
10	81-83	481	72-73-74	1083/xx	26
20	81-83	481/1	72-73-74	1090	67
30	81-83	481/2	72-73-74	1090P	67
40	81-83	481/3	72-73-74	1090P/SC	67
50	81-83	481/4	72-73-74	1090R	67
60Dx	81-83	481/5	72-73-74	1090/SC	67
60Sx	81-83	481/6	72-73-74	1090GL	72
101PT/xx	28-29	490/1FIRE	69	1092	68
101U/xx	28-29	490/2FIRE	69	1092P	68
101/MICRO	31	490/3	69	1092P/SC	68
103PT/xx	32-33	490/4	69	1092/SC	68
103U/xx	32-33	490/5	69	1095	54
103/MICRO	31	491/1	69	1100/1/xx	70
105U/xx	36-37	491/2	69	1100/2/xx	70
105U/xx AUT	40-41	491/3	69	1100/3/xx	70
105U/xx MOT	44-45	491/4	69	3000/xx	78-79
105U/MICRO	48	498	20-46	3100/xx	78-79
106U/xx	36-37	499	64	3200/xx	78-79
153PT/xx	14-15	600/xx	61	3300/xx	78-79
153U/xx	14-15	600/MICRO	61	4000	80-81
153/MICRO	19	601/xx/xx	56-57	4100	80-81
160PT/xx	16-17	601el/xx/xx	58	4200	80-81
160U/xx	16-17	602/xx/xx	56-57	4300	80-81
160/MICRO	19	603/xx/xx	56-57	4500	76-77
183PT/xx	22-23	603/xx/MOT	60	4600	76-77
183U/xx	22-23	1001/xx	30	4700	76-77
190PT/xx	24-25	1003/xx	34	4800	76-77
190U/xx	24-25	1005	38-42-46	4412	82-83
200/70T	62	1010/62C	20-47	4424	82-83
200/70TEL	63	1010/64DEC	20-47		
200/80T	62	1010/70C	20-47		
200/80TEL	63	1010/72DEC	20-47		
400/MICRO	61	1010/82C	20-47		
401/T	50-51	1010/82DEC	20-47		
401/MICRO	61	1010/K	20-47		
401/TEL	52	1030/62C	20-47		
402/T	50-51	1030/66DEC	20-47		
403/T	50-51	1030/70C	20-47		
411	65	1030/72DEC	20-47		
412	65	1030/82C	20-47		
413	65	1030/82DEC	20-47		
450/T	66	1030/K	20-47		
450L/T	66	1050/xx	64		
455/T	66	1052/xx	64		
455L/T	66	1040	68		
452/TDX	66	1040MC	60		
452L/TDX	66	1080	47-64		
452/TSX	66	1081	68		
452L/TSX	66	1053/xx	18		

le novità 2010

di-più 2 ante meccanico
pag. 35-38

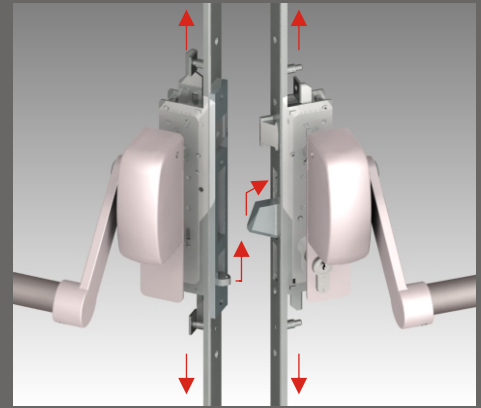

di-più 2 ante automatico
pag. 39-42

di-più 2 ante automatico
motorizzato pag. 43-46

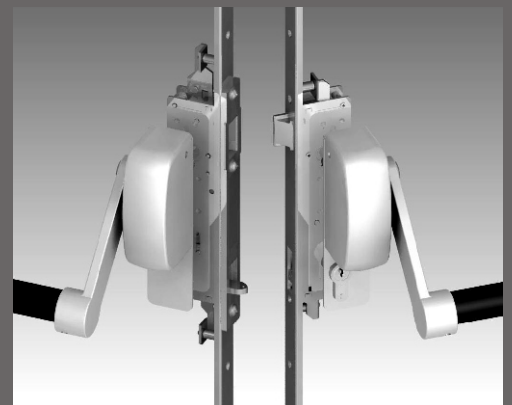

push motorizzato
pag. 59-60

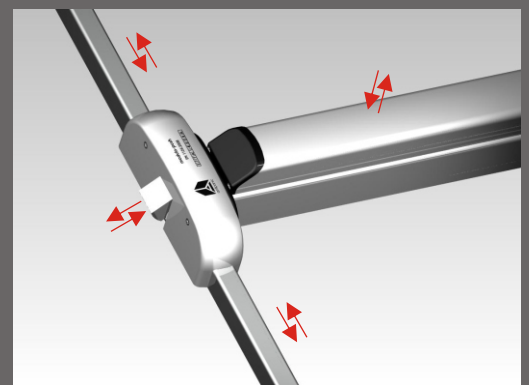

3 catenacci a riarmo manuale
 3 hand locking bolts
 3 pènes à fermeture manuel
 pagg. 27 - 34



catenacci a riarmo automatico
 automatic locking bolts
 pènes a fermeture automatique
 pagg. 13 - 15



catenacci a riarmo automatico
 e apertura motorizzata
 automatic locking bolts and
 remote opening
 pènes a fermeture automatique
 et ouverture motorisée
 pagg. 16 - 17

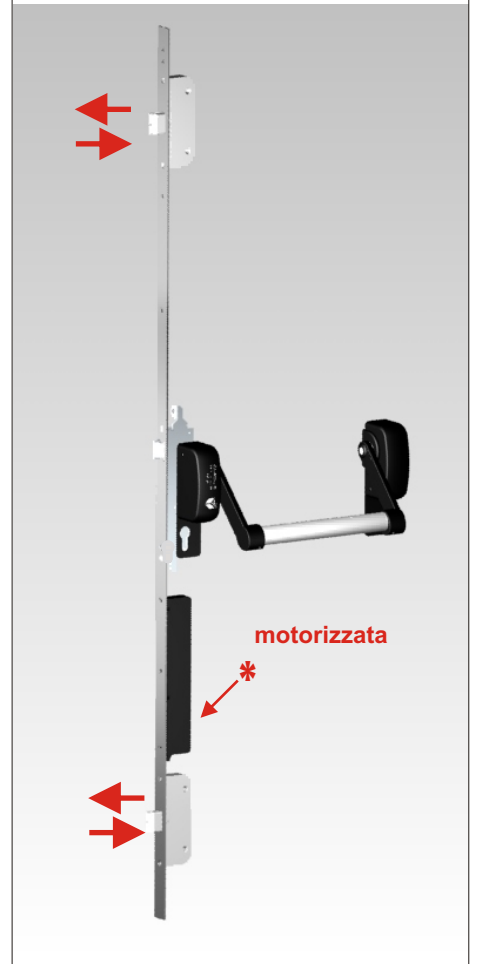

modulo tondo pag. 49 - 51



modulo elettrico pag. 52



effetto acciaio, cromo satinato e
 ottonato pag. 50 - 51



serratura multipunto a chiusura automatica
 multi point lock with automatic locking bolts
 serrure multi point avec fermeture des pènes automatique
 pagg. 21 - 23

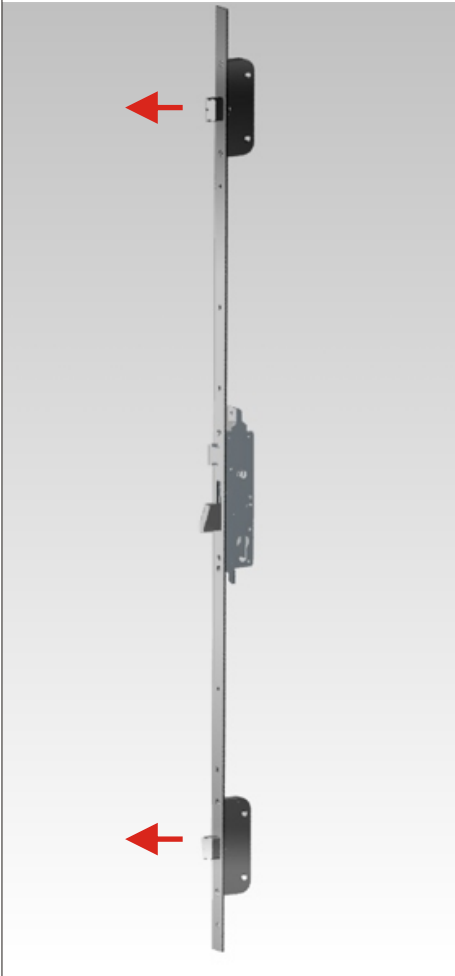

catenacci a riarmo automatico e apertura motorizzata
 automatic locking bolts and remote opening
 pènes a fermeture automatique et ouverture motorisée
 pagg. 24 - 25

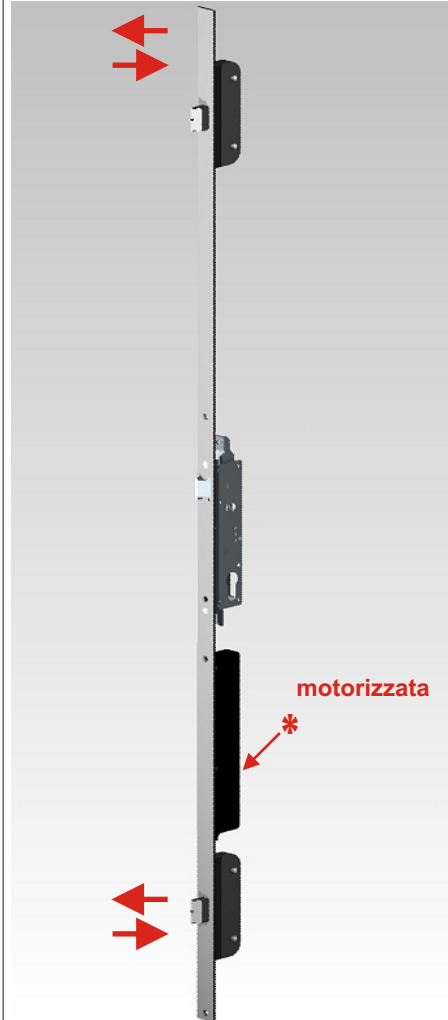

maniglia elettro meccanica
 electric outside trim
 module extérieur électrique
 pagg. 53 - 54



push-bar pag. 55 - 57

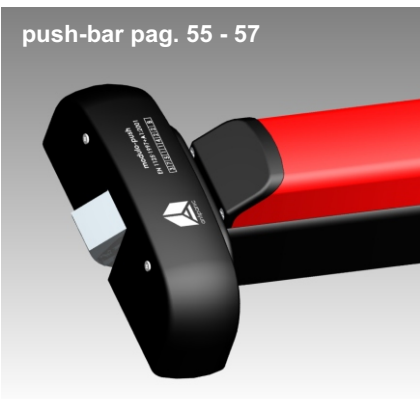

push-bar elettrico pag. 58

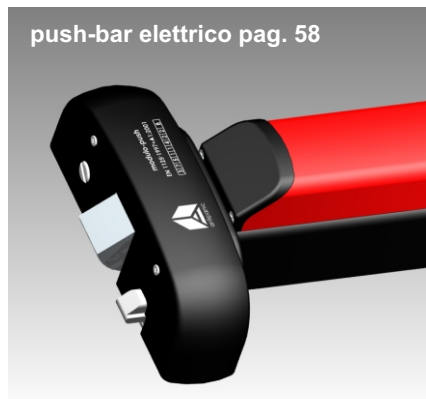

effetto acciaio, cromo satinato e
 ottonato pag. 56 - 57



pulsante d'emergenza pag. 61

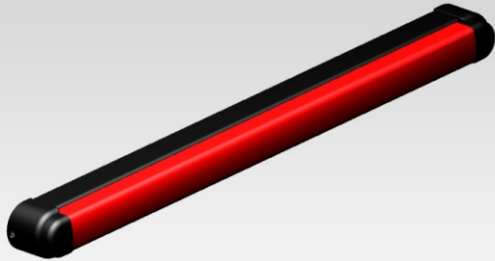

fascia modulare meccanico ed elettrico pag. 62 - 63



push-pad pag. 65



comandi esterni pag. 67 - 68



accessori vetro pag. 71 - 74

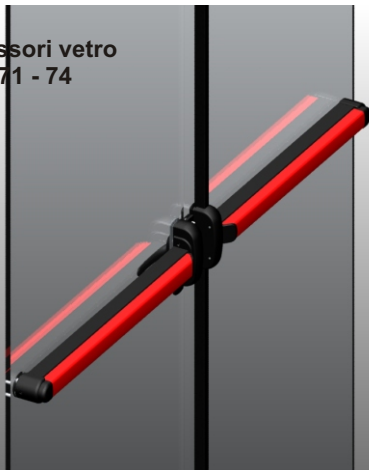

incontri elettrici pag. 75 - 83

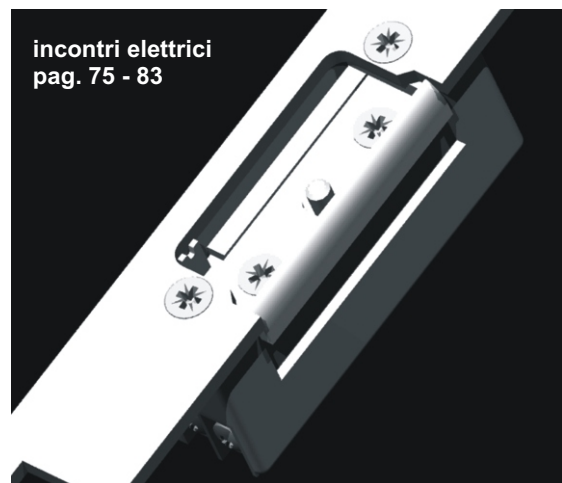



antipanic è un'azienda italiana al 100%

Tutti i maniglioni antipanic sono costruiti interamente in Italia (compresi i cilindri)

Chi può dire altrettanto?

Benvenuti in **antipanic**

Questa azienda nasce su tre pilastri:

- 1) una lunga e straordinaria esperienza sui maniglioni antipanic
- 2) una dichiarata forte volontà di seguire il mercato nella sua continua evoluzione individuandone i problemi e risolvendoli
- 3) il gusto di costruire e crescere insieme a voi

Se a tutto ciò saremo capaci di aggiungere un quarto pilastro (e cioè la vostra simpatia e il vostro consenso) potremo, insieme, costruire un grattacielo

Grazie per la consultazione del nostro catalogo

antipanic s.r.l.

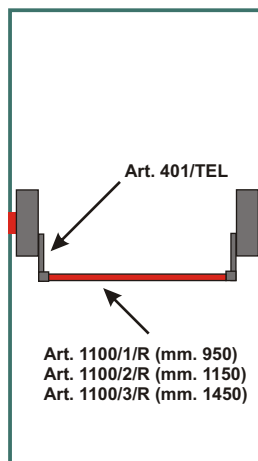
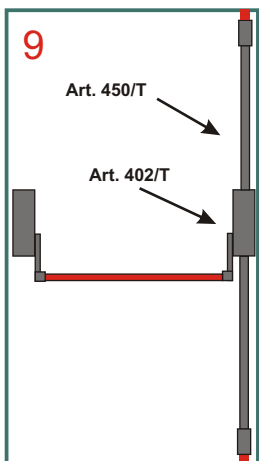
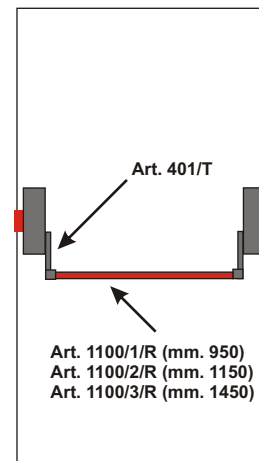
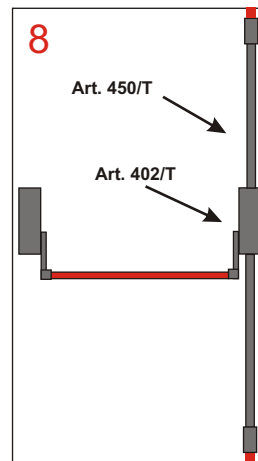
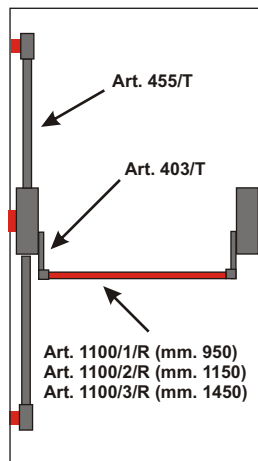
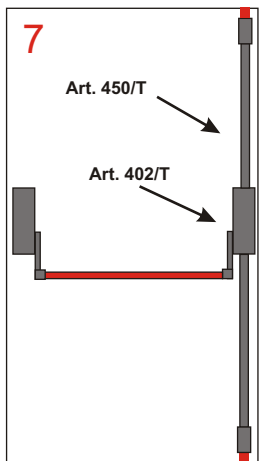
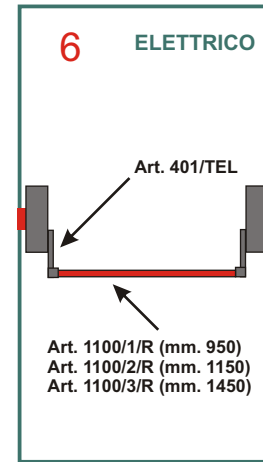
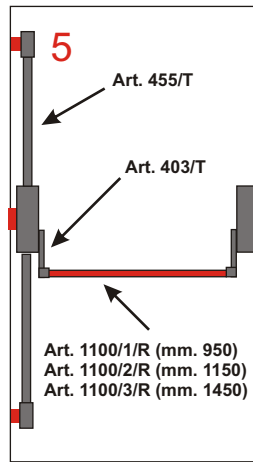
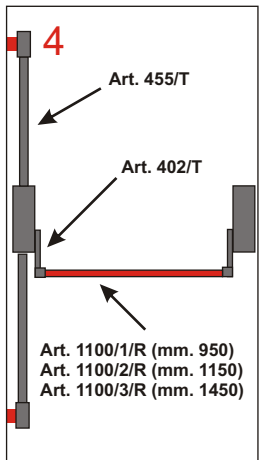
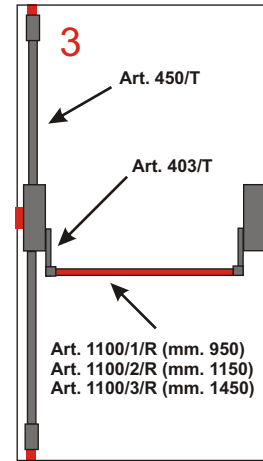
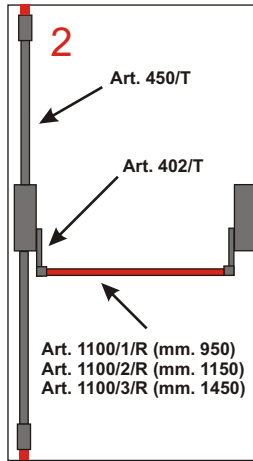
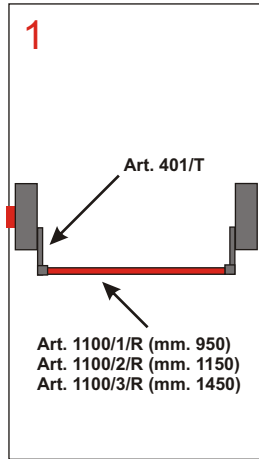

**ELETTRICO
2 ANTE**

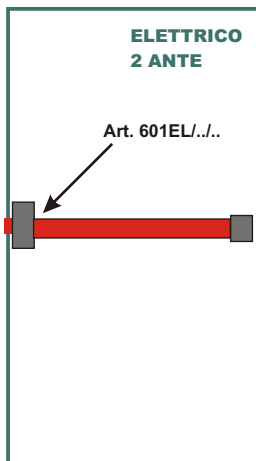
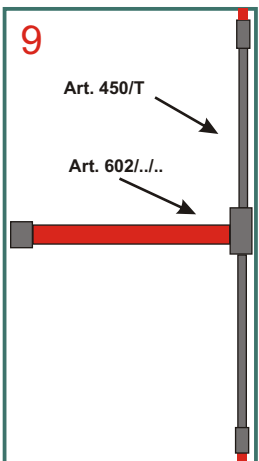
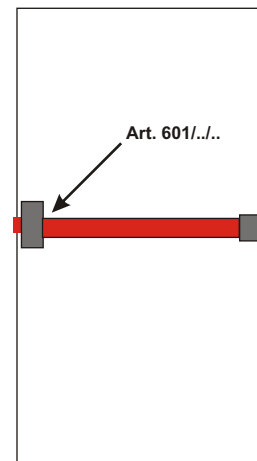
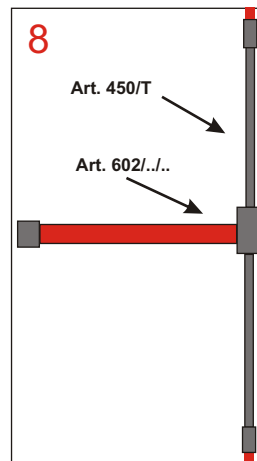
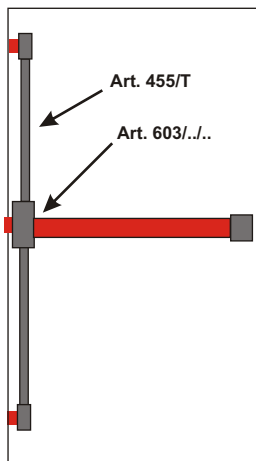
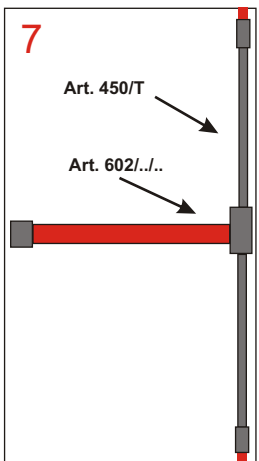
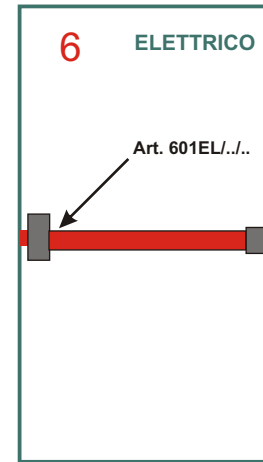
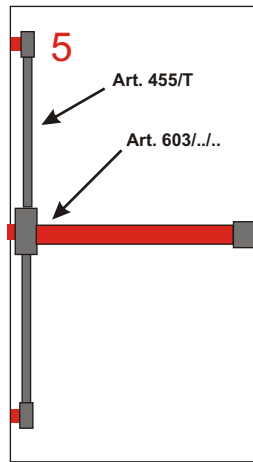
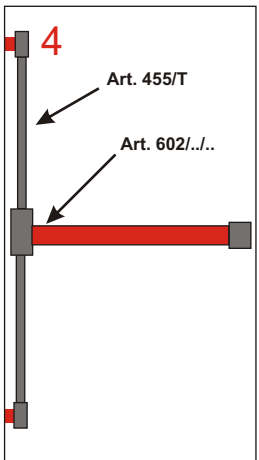
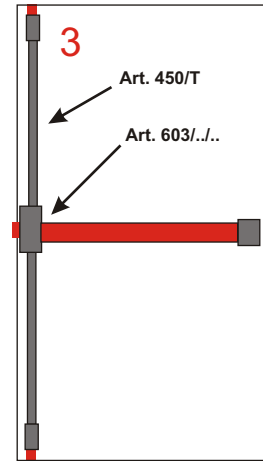
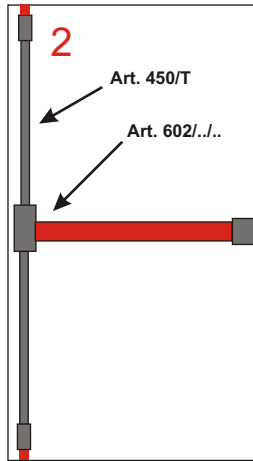
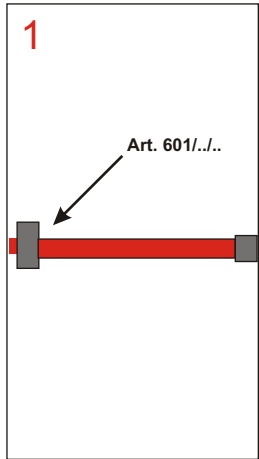

Il 16 Dicembre 2008 è stata pubblicata la NUOVA NORMA EUROPEA sui maniglioni antipanico EN 1125:2008 che sostituisce l'attuale EN 1125:1997:02.

La vecchia norma EN 1125:1997:02 potrà essere applicata fino al 31 Dicembre 2009.

A PARTIRE DAL 1° GENNAIO 2010 POTRANNO ESSERE IMMESSI SUL MERCATO SOLO PRODOTTI MARCATI CON LA NUOVA NORMA EN 1125:2008.

PER IMMISSIONE SUL MERCATO SI INTENDE IL PRIMO PASSAGGIO DI PROPRIETÀ DAL PRODUTTORE AL RIVENDITORE O ALL'APPLICATORE.

IN ALTRI TERMINI PER TUTTO IL 2009 POTRANNO ESSERE VENDUTI PRODOTTI CONFORMI ALLA VECCHIA NORMA (EN1125:1997:02) MENTRE, DAL 1° GENNAIO 2010, POTRANNO ESSERE VENDUTI SOLO PRODOTTI CONFORMI ALLA NUOVA NORMA (EN1125:2008)

Principali contenuti dalla Norma Europea UNI EN 1125:2008

- 1) Un maniglione antipanico deve essere sempre apribile in qualsiasi momento e da chiunque (compresi bambini, anziani, portatori di handicap ecc...) esercitando uno sforzo minimo con le mani, il corpo o altro su qualsiasi punto della barra orizzontale
- 2) Un maniglione antipanico deve poter essere applicato anche su porte di comune passaggio (ad esempio negozi, uffici, ospedali, scuole ecc...) e deve quindi garantire una alta o altissima frequenza d'uso:
 - se è classificato con codice 6 è testato per almeno 100.000 aperture
 - se è classificato con codice 7 è testato per almeno 200.000 aperture
- 3) Un maniglione antipanico, se applicato su una porta tagliafuoco deve poter garantire, dopo la fuga, la chiusura della porta anche in caso di altissime temperature:
 - se è classificato di grado 0 non è adatto a porte tagliafuoco
 - se è classificato di grado 1 è adatto a porte tagliafuoco
- 4) Un maniglione antipanico deve essere garantito contro la corrosione
 - se è classificato di grado 3 significa che è ad alta resistenza
 - se è classificato di grado 4 significa che è ad altissima resistenza
- 5) In un maniglione antipanico la sporgenza della barra non deve essere superiore a 150 mm.
 - se la sporgenza è inferiore a 100 mm. è classificato di grado 2 (sporgenza ridotta)
 - se la sporgenza è superiore a 100 mm. e inferiore a 150 mm. è classificato di grado 1 (sporgenza normale)
- 6) Ogni maniglione antipanico deve portare impresse le seguenti informazioni:
 - nome o marchio del fabbricante
 - codici per l'identificazione
 - numero della Norma Europea di riferimento (UNI EN 1125)
 - mese/anno del montaggio finale da parte del produttore
- 7) I maniglioni antipanico possono essere di due tipi:
 - barra a spinta classificata con codice A (vedi disegno 1)
 - barra a contatto classificata con codice B (vedi disegno 2)

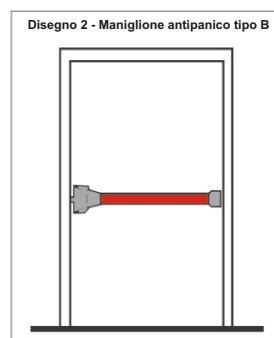
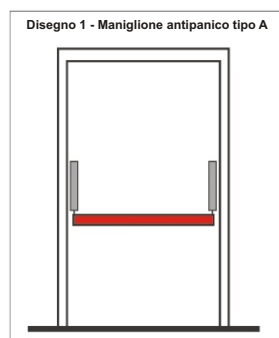

Cosa cambia tra vecchia e nuova norma ?

Vecchia Norma

A	B	C	D	E	F	G	H	I
3	6 opp. 7	5 opp. 6	0 opp. 1	1	3 opp. 4	2	1 opp. 2	A opp. B

Nuova Norma

A	B	C	D	E	F	G	H	I	L
3	6 opp. 7	5 opp. 6 opp. 7	0 opp. A opp. B	1	3 opp. 4	2	1 opp. 2	A opp. B	A opp. B opp. C

Significato dei codici riportati su ogni maniglione antipanic

- A)** Rimane invariato e significa che l'antipanic è adatto ad una alta frequenza d'uso
-
- B)** Rimane invariato e significa che l'antipanic è certificato a:
 grado 6 = 100.000 aperture
 grado 7 = 200.000 aperture
-
- C)** Viene aggiunto un grado di valutazione per la massa della porta:
 grado 5 = fino a 100 kg.
 grado 6 = fino a 200 kg.
 grado 7 = oltre 200 kg.
-
- D)** Viene aggiunto un grado di valutazione:
 Grado 0 = non adatto a porte tagliafuoco-antifumo
 grado A = adatto a porte tagliafuoco-antifumo secondo la norma EN 1634-3
 grado B = adatto a porte tagliafuoco-antifumo secondo la norma EN 1634-1
-
- E)** Rimane invariato e significa che è adatto a garantire la sicurezza delle persone
-
- F)** Rimane invariato e se è:
 grado 3 = alta resistenza alla corrosione
 grado 4 = altissima resistenza alla corrosione
-
- G)** Rimane invariato e significa che è adatto a garantire una normale sicurezza per le cose
-
- H)** Rimane invariato e se è:
 grado 1 = l'antipanic ha una normale sporgenza della barra (fino a 150 mm.)
 grado 2 = l'antipanic ha una ridotta sporgenza della barra (fino a 100 mm.)
-
- I)** Rimane invariato e se è:
 grado A = è un antipanic tipo "barra a spinta" (vedi disegno 1)
 grado B = è un antipanic "barra a contatto" (vedi disegno 2)
-
- L)** Viene aggiunto un grado di valutazione:
 categoria A = adatto a porte a 1 o 2 ante
 categoria B = adatto a porte a 1 sola anta
 categoria C = adatto a porte a 2 ante ma solo per l'anta semifissa (2° anta)



Il 3 Novembre 2004 il Ministero dell'Interno ha emanato un Decreto dal titolo:

“Disposizioni relative all’installazione e alla manutenzione dei dispositivi per l’apertura delle porte installate lungo le vie di esodo, relativamente alla sicurezza in caso di incendio”

Il Decreto è stato pubblicato sulla Gazzetta Ufficiale n. 271 del 18/11/2004 ed è entrato in vigore il 18/02/2005 e qui di seguito ne riassumiamo i punti più importanti

1) **Sulle porte installate lungo le vie di esodo DEVONO essere applicati dispositivi di apertura manuale conformi alle norme UNI EN 179 o UNI EN 1125**

2) **I criteri per la scelta dei dispositivi**

casi in cui è consentito l’uso di dispositivi conformi alla UNI EN 179 oppure UNI EN 1125

- attività aperte al pubblico, ma dove la porta di uscita sia utilizzabile da non più di 9 persone
- attività non aperte al pubblico, ma dove la porta sia utilizzabile da un numero compreso tra 10 e 25 persone

casi in cui è obbligatorio l’uso di dispositivi conformi alla norma UNI EN 1125

- attività aperte al pubblico e dove la porta sia utilizzabile da più di 9 persone
- attività non aperte al pubblico e dove la porta sia utilizzabile da più di 25 persone
- attività con lavorazioni e materiali che comportino pericoli di esplosione e specifici rischi di incendio con più di 5 lavoratori addetti

Nostro commento

Come si vede il Decreto Ministeriale contempla la possibilità di applicare in alcuni casi dispositivi conformi alla UNI EN 179 in alternativa alla UNI EN 1125.

A nostro avviso, pur nel rispetto di quanto riportato sul Decreto, è utile ricordare che le norme europee specificano che nei luoghi in cui vi sono dispositivi conformi alla norma UNI EN 179 tutte le persone presenti devono essere addestrate all’uso di tali dispositivi in modo da escludere situazioni di panico. In mancanza di tale certezza pensiamo che sia molto meglio non correre rischi ed applicare sempre, ove possibile, dispositivi certificati secondo la norma UNI EN 1125 (gli unici a poter essere chiamati, come affermato dalla norma stessa, “Maniglioni Antipanico”)

3) **Obblighi per il produttore, installatore e utente finale**

il produttore deve

- fornire istruzioni per la scelta in relazione all’impiego per l’installazione e la manutenzione

l’installatore deve

- effettuare l’installazione osservando tutte le istruzioni fornite dal produttore, redigere, sottoscrivere e consegnare all’utilizzatore una dichiarazione di corretta installazione

l’utilizzatore deve

- conservare la dichiarazione di corretta installazione
- effettuare la corretta manutenzione del dispositivo osservando le istruzioni fornite dal produttore
- annotare le operazioni di manutenzione su apposito registro

4) **Termini attuativi e disposizione transitoria**

Tutti i dispositivi non muniti di marcatura CE già installati **dovranno essere sostituiti entro Febbraio 2011.**



automatico

maniglioni antipanico con
chiusura automatica dei catenacci
dopo ogni passaggio

meccanico



motorizzato*

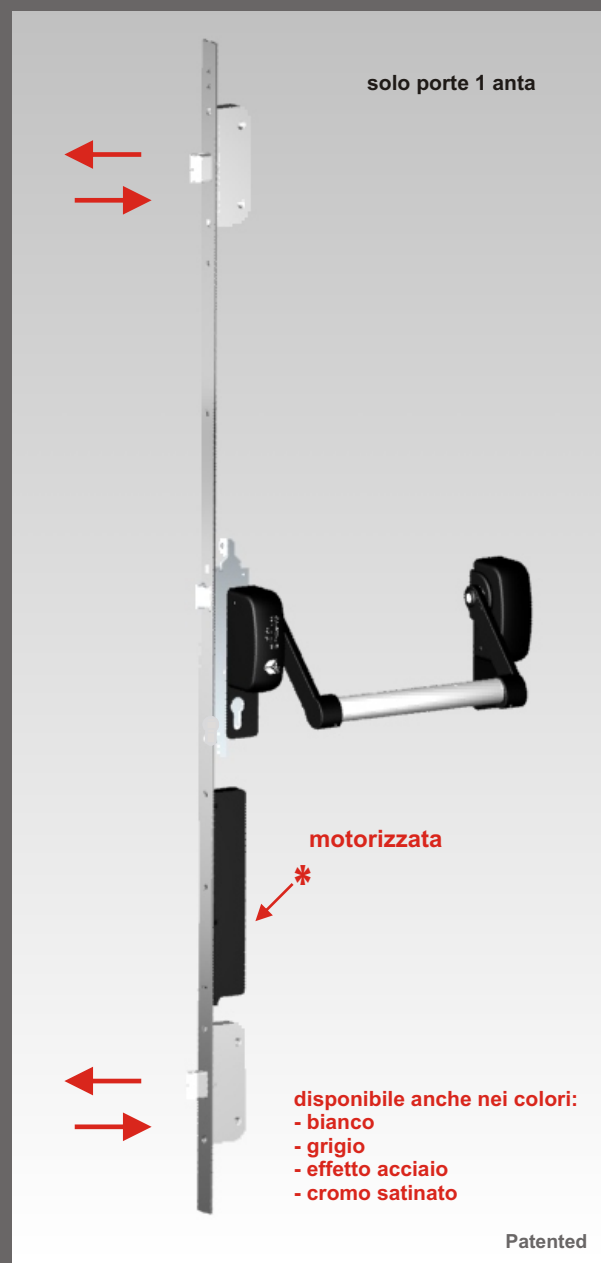

automatico

antipánico a chiusura automatica dopo ogni passaggio

ANTIPANICO DI SICUREZZA A CHIUSURA AUTOMATICA

2 catenacci automatici avanzanti autobloccanti più scrocco centrale

Frontale inox piatto e U da 2285 mm.
Entrate 30 e 35 mm.
Catenacci, scrocco e quadro maniglia in acciaio
Reversibile

SI RICHIUDE AUTOMATICAMENTE DOPO OGNI PASSAGGIO

N.B. Gli incontri per questo maniglione sono specifici. Il maniglione NON PUÒ funzionare con altri tipi di incontri.

SAFETY PANIC EXIT DEVICE WITH AUTOMATIC CLOSING SYSTEM

2 automatic dead locks and one central latch bolt

S/S flat and U-shaped front plate, 2285 mm.
Backset 30 and 35 mm.
Steel dead bolts, latch bolt and handle hub
Reversible

IT CLOSES AUTOMATICALLY AFTER EVERY PASSAGE

N.B. The strikers for this panic device are specifically studied. The panic device CANNOT work with other kind of strikers

SERRURE ANTIPANIQUE DE SÉCURITÉ À FERMETURE AUTOMATIQUE





2 pènes dormants automatiques et demi-tour central

Têtière plate et U en acier inox 2285 mm.
Axe 30 et 35 mm.
Pènes dormants, demi-tour et carré de poignée en acier
Réversible

FERMETURE AUTOMATIQUE APRÈS CHAQUE PASSAGE

N.B. Les gâches pour cet antipanique sont spécifiquement étudiés. La serrure antipanique NE PEUT PAS fonctionner avec des autres gâches

confezione - boxing : 1 pz. imballo - packing: 6 pz.

Cod. Art.	Frontale Front plate 24 mm.	E	A	B
153U/30		30	45	39
153U/35		35	50	44
153PT/30		30	45	42
153PT/35		35	50	47

Specifiche di capitolato

maniglione antipánico a chiusura automatica

maniglione antipánico a chiusura automatica inseribile all'interno di un profilato e dotato di 2 punti di chiusura a riarmo automatico meccanico autobloccanti più 1 scrocco centrale.

Dimensioni massime consentite della serratura interna mm. 170x50x19

Colori - Colour	
Nero - Black - Noir RAL 9005	
Bianco - White - Blanc RAL 9010	Aggiungere /B al codice Add /B code to the part number Ajouter le code /B
Grigio - Grey - Gris RAL 7040	Aggiungere /G al codice Add /G code to the part number Ajouter le code /G
Grigio RAL 9006	Aggiungere /G6 al codice Add /G6 code to the part number Ajouter le code /G6
Effetto acciaio - Steel finish special finition - Laquage spécial finition acier	Aggiungere /A al codice Add /A code to the part number Ajouter le code /A
Cromo satinato - Satiny chrome Cromé satiné	Aggiungere /TX al codice Add /TX code to the part number Ajouter le code /TX



Classificazione secondo la
NUOVA Norma EN 1125:2008

3 - 7 - 6 - 0 - 1 - 4 - 2 - 1 - A - B

Per gli incontri vedere alle pagg. 18
Per cilindri vedere a pag. 20
Per le barre orizzontali vedere a pag. 70

For strikers plates see page 18
For cylinders see page 20
For horizontal bars see page 70

Pour les gâches voir page 18
Pour les cylindres voir pag 20
Pour les barres horizontales voir pag 70

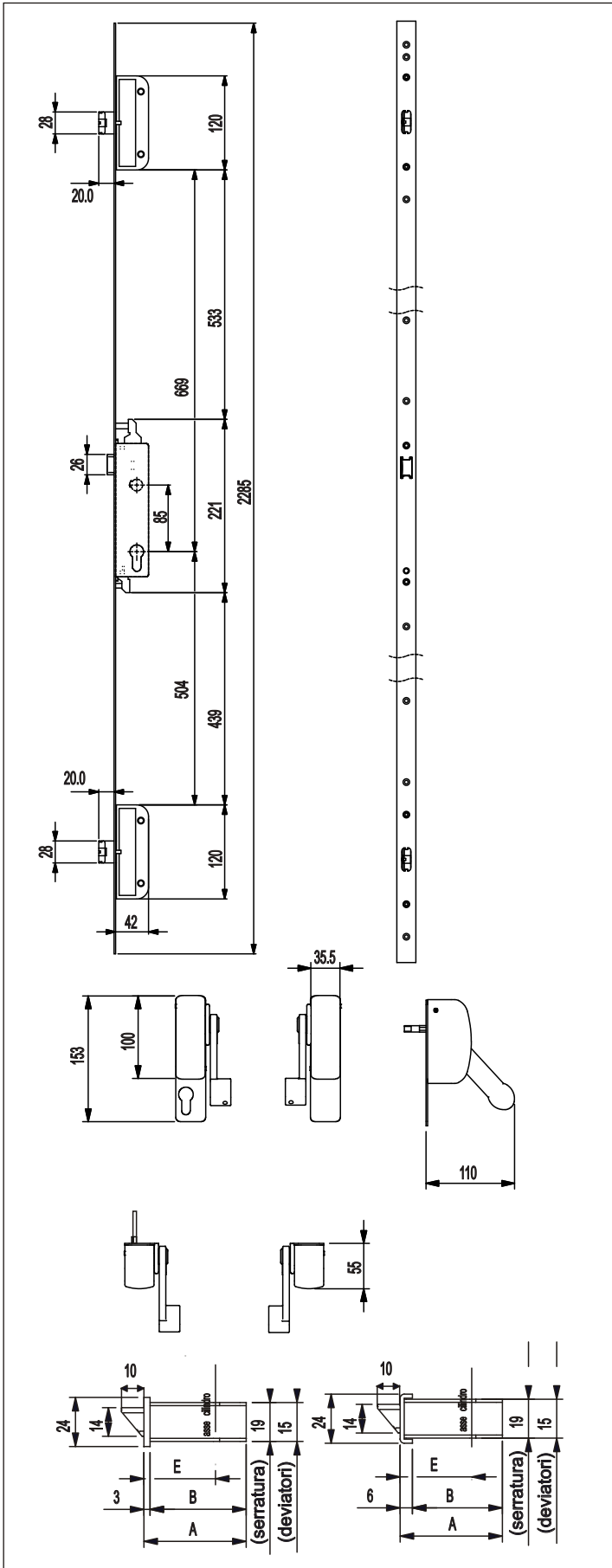

automatico-motorizzato 12V. AC/DC - 1A.

ANTIPANICO DI SICUREZZA A CHIUSURA AUTOMATICA E APERTURA MOTORIZZATA

2 catenacci automatici avanzanti autobloccanti più scrocco centrale

Frontale inox piatto e U da 2285 mm.
Entrate 30 e 35 mm.
Catenacci, scrocco e quadro maniglia in acciaio
Reversibile

SI RICHIUDE AUTOMATICAMENTE DOPO OGNI PASSAGGIO E SI APRE A DISTANZA

N.B. Gli incontri per questo maniglione sono specifici. Il maniglione NON PUÒ funzionare con altri tipi di incontri.

SAFETY PANIC EXIT DEVICE WITH AUTOMATIC CLOSING SYSTEM AND MOTORIZED OPENING

2 automatic dead locks and one central latch bolt

S/S flat and U-shaped front plate, 2285 mm.
Backset 30 and 35 mm.
Steel dead bolts, latch bolt and handle hub - Reversible

IT CLOSES AUTOMATICALLY AFTER EVERY PASSAGE AND REMOTE OPENING

N.B. The strikers for this panic device are specifically studied. The panic device CANNOT work with other kind of strikers

SERRURE ANTIPANIQUE DE SÉCURITÉ À FERMETURE AUTOMATIQUE ET OUVERTURE MOTORISÉE





2 pènes dormants automatiques et demi-tour central

Têtière plate et U en acier inox 2285 mm.
Axe 30 et 35 mm.
Pênes dormants, demi-tour et carré de poignée en acier - Réversible

FERMETURE AUTOMATIQUE APRÈS CHAQUE PASSAGE ET OUVERTURE À DISTANCE

N.B. Les gâches pour cet antipanique sont spécifiquement étudiés. La serrure antipanique NE PEUT PAS fonctionner avec des autres gâches

confezione - boxing : 1 pz. imballo - packing: 6 pz.

Cod. Art.	Frontale Front plate 24 mm.	E	A	B
160U/30		30	45	39
160U/35		35	50	44
160PT/30		30	45	42
160PT/35		35	50	47

Colori - Colour	
Nero - Black - Noir RAL 9005	
Bianco - White - Blanc RAL 9010	Aggiungere /B al codice Add /B code to the part number Ajouter le code /B
Grigio - Grey - Gris RAL 7040	Aggiungere /G al codice Add /G code to the part number Ajouter le code /G
Grigio RAL 9006	Aggiungere /G6 al codice Add /G6 code to the part number Ajouter le code /G6
Effetto acciaio - Steel finish special finition - Laquage spécial finition acier	Aggiungere /A al codice Add /A code to the part number Ajouter le code /A
Cromo satinato - Satiny chrome Cromé satiné	Aggiungere /TX al codice Add /TX code to the part number Ajouter le code /TX

Specifiche di capitolato

maniglione antipanico a chiusura automatica e apertura motorizzata

maniglione antipanico a chiusura automatica e apertura motorizzata inseribile all'interno di un profilato e dotato di 2 punti di chiusura a riarmo automatico meccanico autobloccanti più 1 scrocco centrale.
Dimensioni massime consentite della serratura interna mm. 170x50x19



Classificazione secondo la
NUOVA Norma EN 1125:2008

3 - 7 - 6 - 0 - 1 - 4 - 2 - 1 - A - B

Per gli incontri vedere alle pagg. 18
Per il passacavo vedere a pag. 20
Per cilindri vedere a pag. 20
Per le barre orizzontali vedere a pag. 70

For strikers plates see page 18
For door loop see pag. 20
For cylinders see page 20
For horizontal bars see page 70

Pour les gâches voir page 18
Pour passe-câbles voir pag 20
Pour les cylindres voir pag 20
Pour les barres horizontales voir pag 70

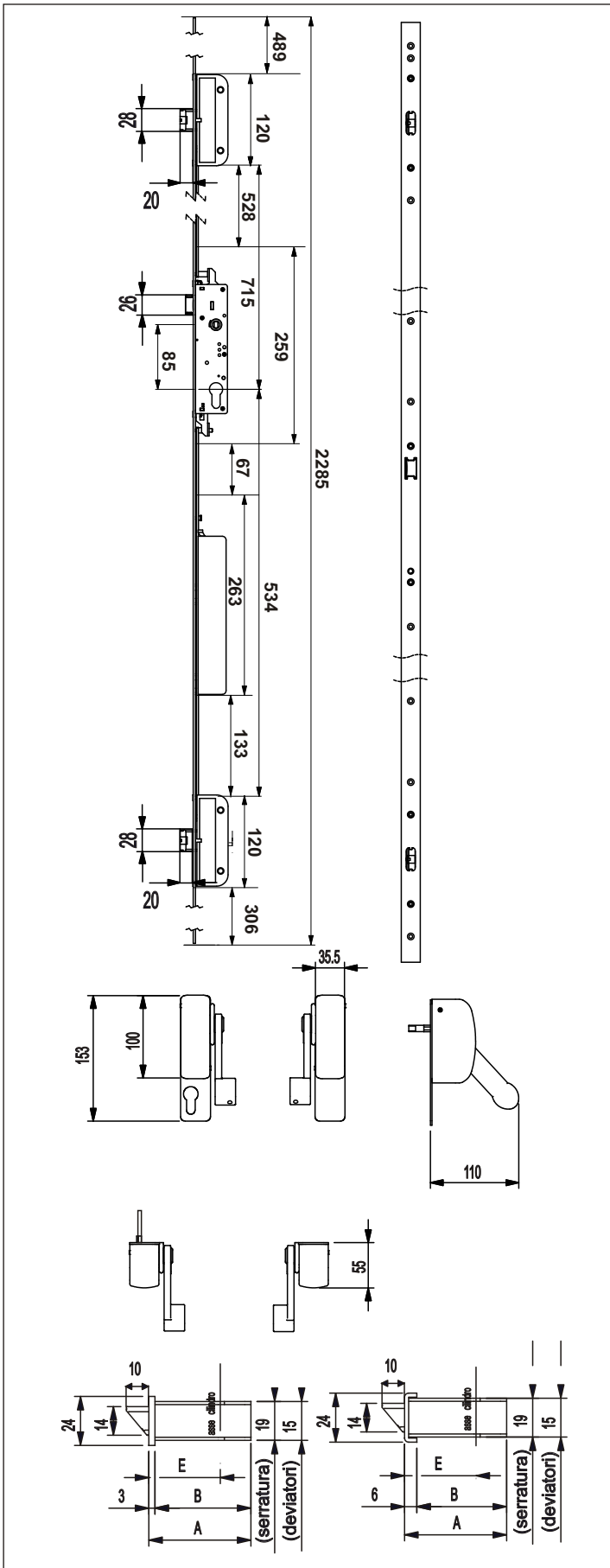

solo porte 1 anta
only for one-wing doors
uniquement sur portes à un vantail



motorizzata

disponibile anche nei colori:
- bianco
- grigio
- effetto acciaio
- cromo satinato

finishing upon request
- white
- grey
- steel finish
- satiny chrome

finition sur demande
- blanc
- gris
- finition acier
- cromé satiné

No maniglia esterna,
ma solo cilindro

Patented

Cod. Art.	Profilo - Profile
1053/1	Agnelli Metalli Esedra GA 53 complanare - Esedra T.T. 63 - Esedra T.T. 75 - Alcan Cristal - Green Keeper 53-60 - Aliplast 50 T.T. - All.co All.co K 40 - Export 40/50 - export 50 T.T. - Alu-mec Synthesis Allumafel Forma serie 31025 - Alusuisse Alsec 2000 - finestra -59 - Anodil Arkial serie Bx - A.ser Riviera serie rinforzata - Bodega Bga 50 - Cortizo Sistema cortizo 60 - Equipe Emal 40w - Ekonal I 70 apertura esterna - Exlabesa Platino puerta pr-7200 - Garcia padrones aluminio s.l. A 93 - Gruppo extrugral 40x40 R.p. 68 -p 45 - R.p. 52 puerta - Hydro alluminio Domal stopper pg - Domal break Pa 52 e 70 Inasa reynold 6040 - 7050 Rt - Indinvest Gold 400 - Gold 500 - Inespal Afill T.T. - Alfil - Kawneer System 1423 - System 1473 - K.L. Aluminio s.a. B.w. 50/52 - B.w. R. 57 - Laminex Star st 15/17 Euro star 9010 - La semilavorati Lido system complanare - Metra Nc 68 superthermic - Morelli Ma 8300 Ma 9500 - Ocma Fc 47 - Fc 55 - Fc 70 hercules - Passerini Ekip thermo sormonto - Ekip base Perfilv V/94 - Profils systemes Serie 13 - Provedora de aluminio s.a Optima 1992 - R.c. System Performance 51 - Reynaers Thermo system 50/57 - Parallel system 50 - Sunparadise Fiesta 42 Thermo 60 - Technal Pbi - Pxi apertura estrena - Pbi new - Trafileria emiliane Eku 64 T.T. - Van Beveren Serie R 50 e Bb 50 - Wicon a Serie 70000 - L/50 apertura esterna
1053/2	Alcan Green porta 1 anta - Green porta 1 anta con riporto - Open porta 1 anta - Open porta 1 anta con riporto - Alcoa Alublind - All.co All.co 5 porta - All.co 5 T.T. Porta - Sicurblind porta - Alumafel Forma serie 31020 - Alusuisse Alsec 2000 59 porta Alsec 2000 69 porta - Exlabesa 3000 puerta - Fwb brokelmann aluminium serie TF porta - Galipan v. 8000 puerta - Hydro alluminio Domal break pa 52 porta - Domal shops/break 70 porta - Domal stopper/pg porta - Indinvest Gold 500 porta - Gold 600 T.T.porta - K.I. Aluminio s.a. Bw 52 puerta - La semilavorati Lido porta - Metra Nc 45 international porta - Nc 50 nuovo porta - Nc 55 thermic porta - Nc 68 superthermic porta - Superblindo porta - Morelli Ma 9700 porta - New-Tec New-tec 68 super thermal breack porta - New tec 50 New tec 52 T.T. Porta - Ocma Sv 47 porta 1 e 2 ante - Sv 62 porta 1 e 2 ante - Sv 62 T.T. Porta - Fc 60 T.T. Porta - Passerini Ekip 53 thermo porta - Profils systemes Serie 16 - Provedora de aluminio s.a. Optima 1992/45 - Rc system Porta 93-3000 - R.c. confort 60 porta - Aleurotherm 55 n0983 porta - Reynold Reynotherm 55 porta apertura esterna - Schuco Royal 54 - Wicon a Serie 5000 apertura esterna
1053/4	Alcan Point - Alfa Alluminio Euro 40 complanare - Euro 40 sormonto - All.co All.co 5/p4 sormonto zeta reversibile - All.co 5 T.T. sormonto - Al-system Global 48 sormonto - Intrex Overlay - Metra Nc 40 nuovo sormonto 1 anta e sormonto con riporto - Nc 50 nuovo sormonto - Morelli Ma 9600 sormonto New-Tec New-Tec 50 - New-Tec 52 T.T. - Passerini Ekip 40 evoluzione - Ekip 40 sormonto Ekip 50 sormonto - Trafilerie emiliane Sistema 1 sormonto 1 anta complanare esterno 1 anta
1053/5	Alcoa R40 system sormonto - R40 system reversibile - R50/50 T.T. system sormonto e reversibile R60 T.T. System complanare - New-Tec New-Tec 50 - New-Tec 52 T.T. - Passerini Ekip maas. 53 porta 1 anta
1053/6	Allco Allco 5/p4 complanare - Allco 5 T.T. complanare - Al-system Global 48 complanare - Aluk Alu-k 45 reversibile/complanare - Alu-k n53 e 55/62/63/70 T.T - Esa Esa blindall 70 - Hydro alluminio Domal security porta Indinvest Alpha 445 porta - Metra Nc 40 nuovo complanare - Nc 50 nuovo complanare - Ocma Fc 45 piana - Passerini Ekip 53 thermo - Ekip 40 complanare - Ekip 50 complanare - Ekip maas th 60 porta - 1 anta - Ekip maas. Th 68 porta 1 anta - Provedora de aluminio s.a. 6000(40x40) Trafilerie emiliane Sistema 1 sormonto 1 anta con riporto e complanare esterno 2 ante - Wicon a Wicstyle 60 apertura esterna - Yawal Pi 50 porta apertura esterna
1053/8	Esa Esa blindall 60 - Heroal Herotherm 030 - Hueck Rd - 2.1 apertura esterna - 1.0 apertura esterna Klauke Serie 2.1 - Metalplast bielsko 60 T.T. apertura esterna - 60 - Passerini Ekip blindo - Reynaers Thermo system 50 porta - Parallel system 50 porta - Reynolds Reynotherm system 620 porta apertura esterna - Schuco Royal s 50 n - Profili in ferro Sistema acciaio secco e elegance c55 - Palladio trading Ferro wicstyle 55 - Forster presto, tore, norm 50 - Forster therm
1053/9	Alcoa Formula F 40 e F 50 System porta - F 40-50-60 T.T. porta all 60 - Indinvest Alpha 255 e Globo 55 - Alpha Blitz e 365/370 T.T. - Morelli MA 9600 Complanare - Trafilerie Emiliane Sistema 1 Complanare
1053/10	Aluk Aluk 45 porta - Aluk N53 porta -
1053/11	Per profilo porte con luce da 14 a 16 (tra anta e telaio)

Per i profili segnati in giallo si consigliano i maniglioni con frontale a U - For yellow profile is recommended exit panic device with U-shaped front plate - Pour le profile en jaunes on recommande serrure antipanique avec la t ti re en U

automatico e automatico motorizzato con micro-switch

“automatico (art. 153)” e
“automatico motorizzato (art. 160)”
possono essere dotati di
micro-switch MC2 (vedi figura)

Il micro-switch **MC2** segnala l'apertura
tramite la barra orizzontale

“automatico (art. 153)” and
“automatico motorizzato (art. 160)”
may be equipped with
micro-switches MC2 (see photo)

Micro-switch **MC2** signals the
door opening through the
horizontal bar

“automatico (art. 153)” et
“automatico motorizzato (art. 160)”
peuvent être équipés de
micro-interrupteur MC2 (voir figure)

Le micro-interrupteur **MC2** signale
l'ouverture par l'intermédiaire
de la barre horizontale

Per ordinare i “automatico” e
“automatico motorizzato”
con micro-switches aggiungere al
codice dell'articolo MC2
Esempio: 153PT/30/MC2

To order “automatico” and
“automatico motorizzato”
panic exit devices with
micro-switches add MC2 to the part
number
Example: 153PT/30/MC2

Pour commander les
“automatico” et
“automatico motorizzato” avec
micro-interrupteurs, ajouter au code
article MC2
Exemple : 153PT/30/MC2

confezione - boxing : 1 pz.

imballo - packing: 6 pz.

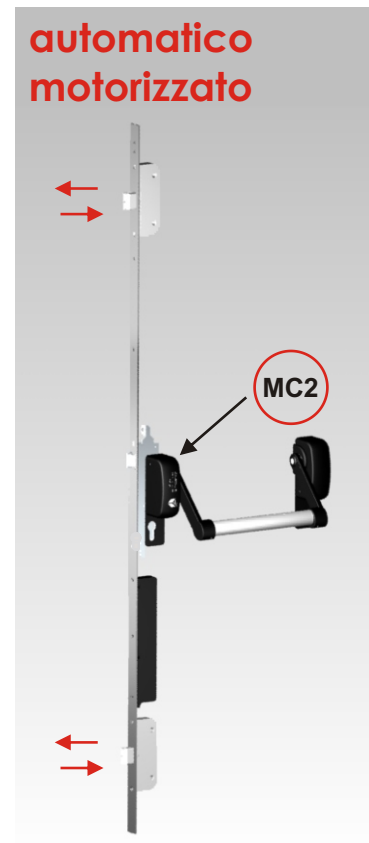

accessori specifici per “maniglione e serratura automatica”
 “maniglione e serratura automatica motorizzata”

**CILINDRO EUROPEO - EUROPROFILE CYLINDER
 CYLINDRE À PROFIL EUROPÉEN**

Cod.Art.	Perni/Pins	A		B	L
1010/62C	5	26	10	26	62
1010/64DEC	5	22	10	32	64
1010/70C	5	30	10	30	70
1010/72DEC	5	26	10	36	72
1010/82C	5	36	10	36	82
1010/82DEC	5	26	10	46	82

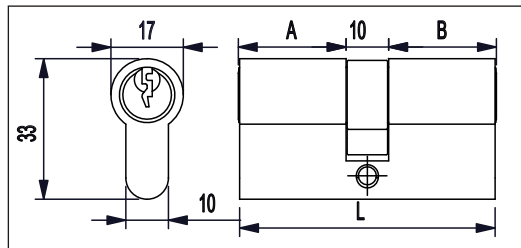

bozza chiave-key-clé

Cod. Art. 1010/K

**CILINDRO EUROPEO ALTA SICUREZZA ANTI-TRAPANO
 E ANTI-STRAPPO - HIGH SECURITY EUROPROFILE CYLINDER
 CYLINDRE À PROFIL EUROPÉEN DE SÉCURITÉ**

Cod.Art.	Perni/Pins	A		B	L
1030/62C	5	26	10	26	62
1030/66DEC	5	26	10	30	66
1030/70C	5	30	10	30	70
1030/72DEC	5	26	10	36	72
1030/82C	5	36	10	36	82
1030/82DEC	5	26	10	46	82

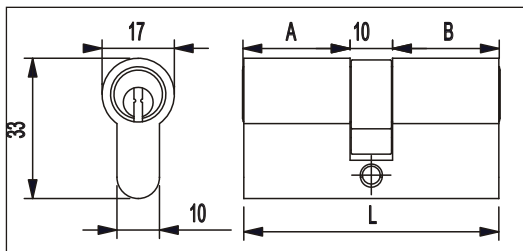

bozza chiave-key-clé

Cod. Art. 1030/K

**PASSACAVO
 DOOR LOOP
 PASSE-CÂBLES**

Cod.Art. 498

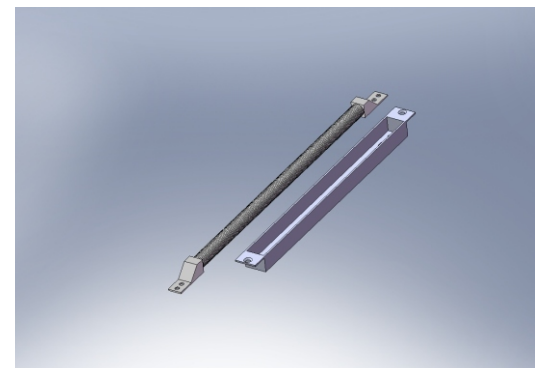



automatica

serratura multipunto con
chiusura automatica dei catenacci
dopo ogni passaggio

meccanica

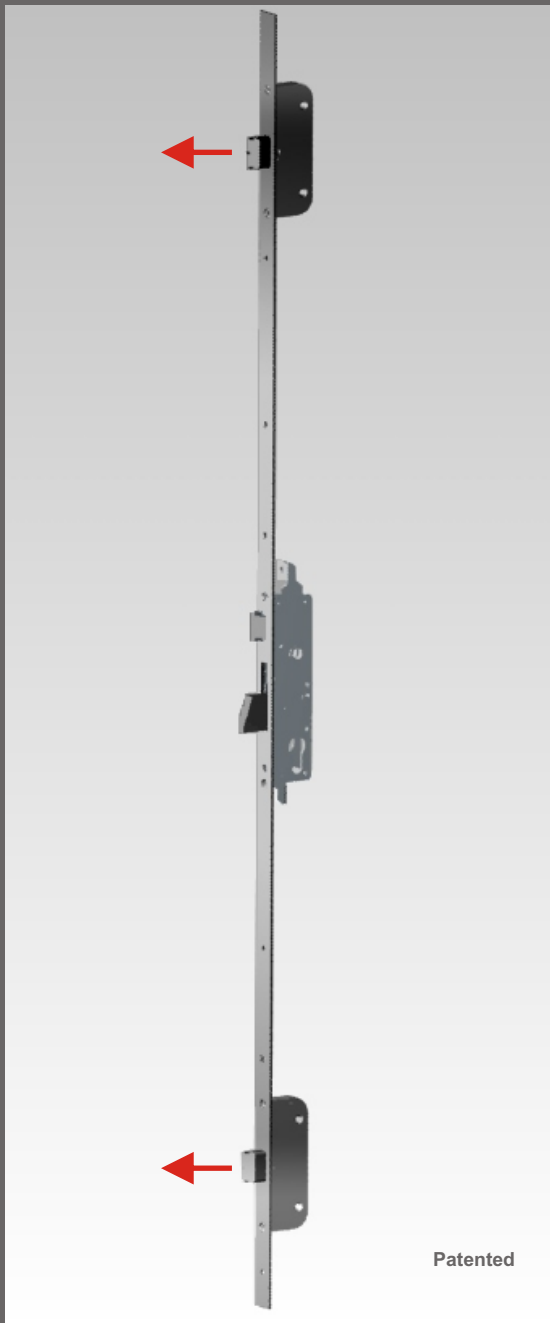

motorizzata*

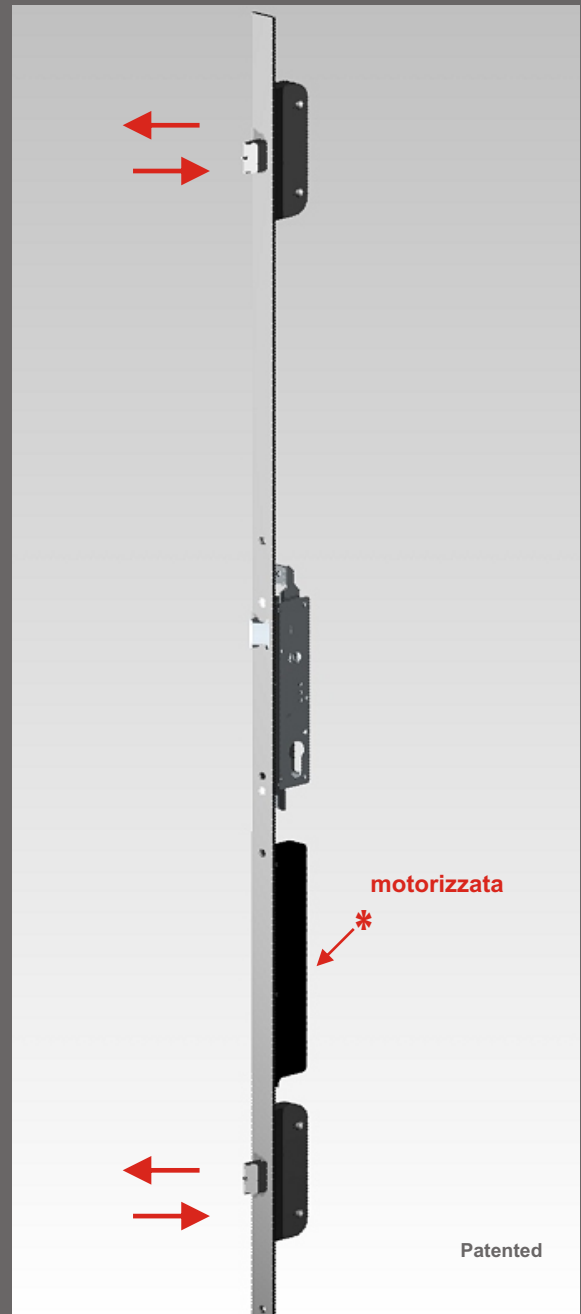

automatica

serratura a chiusura automatica dopo ogni passaggio

SERRATURA DI SICUREZZA A CHIUSURA AUTOMATICA

2 catenacci automatici avanzanti autobloccanti più catenaccio e scrocco centrale

Frontale inox piatto e U da 2285 mm.
Entrate 30 e 35 mm.
Catenacci, scrocco e quadro maniglia in acciaio
Reversibile

SI RICHIUDE AUTOMATICAMENTE DOPO OGNI PASSAGGIO

SAFETY LOCK WITH AUTOMATIC CLOSING SYSTEM

2 automatic dead locks and one central dead and latch bolt

S/S flat and U-shaped front plate, 2285 mm.
Backset 30 and 35 mm.
Steel dead bolts, latch bolt and handle hub - Reversible

IT CLOSES AUTOMATICALLY AFTER EVERY PASSAGE

SERRURE DE SÉCURITÉ À FERMETURE AUTOMATIQUE

2 pènes dormants automatiques et pènes dormants demi-tour central

Têtière plate et U en acier inox 2285 mm.
Axe 30 et 35 mm.
Pènes dormants, demi-tour et carré de poignée en acier
Réversible





FERMETURE AUTOMATIQUE APRÈS CHAQUE PASSAGE

N.B. Gli incontri per questa serratura sono specifici. La serratura NON PUÒ funzionare con altri tipi di incontri.

N.B. The strikers for this lock are specifically studied. The lock CANNOT work with other kind of strikers

N.B. Les gâches pour cet serrure sont spécifiquement étudiés. La serrure NE PEUT PAS fonctionner avec des autres gâches

confezione - boxing : 1 pz.

Cod. Art.	Frontale Front plate 24 mm.	E	A	B
183U/30		30	45	39
183U/35		35	50	44
183PT/30		30	45	42
183PT/35		35	50	47

Specifiche di capitolato

serratura multipunto a chiusura automatica

Serratura multipunto a chiusura automatica inseribile all'interno di un profilato e dotato di 2 punti di chiusura automatici autobloccanti più catenaccio centrale basculante e scrocco

Dimensioni massime consentite della serratura interna mm. 170x50x19

Per gli incontri vedere alle pagg. 26
Per la maniglia vedere a pag. 47
Per cilindri vedere a pag. 47

For strikers plates see page 26
For handle see pag. 47
For cylinders see page 47

Pour les gâches voir page 26
Pour la poignée voir pag 47
Pour les cylindres voir pag 47

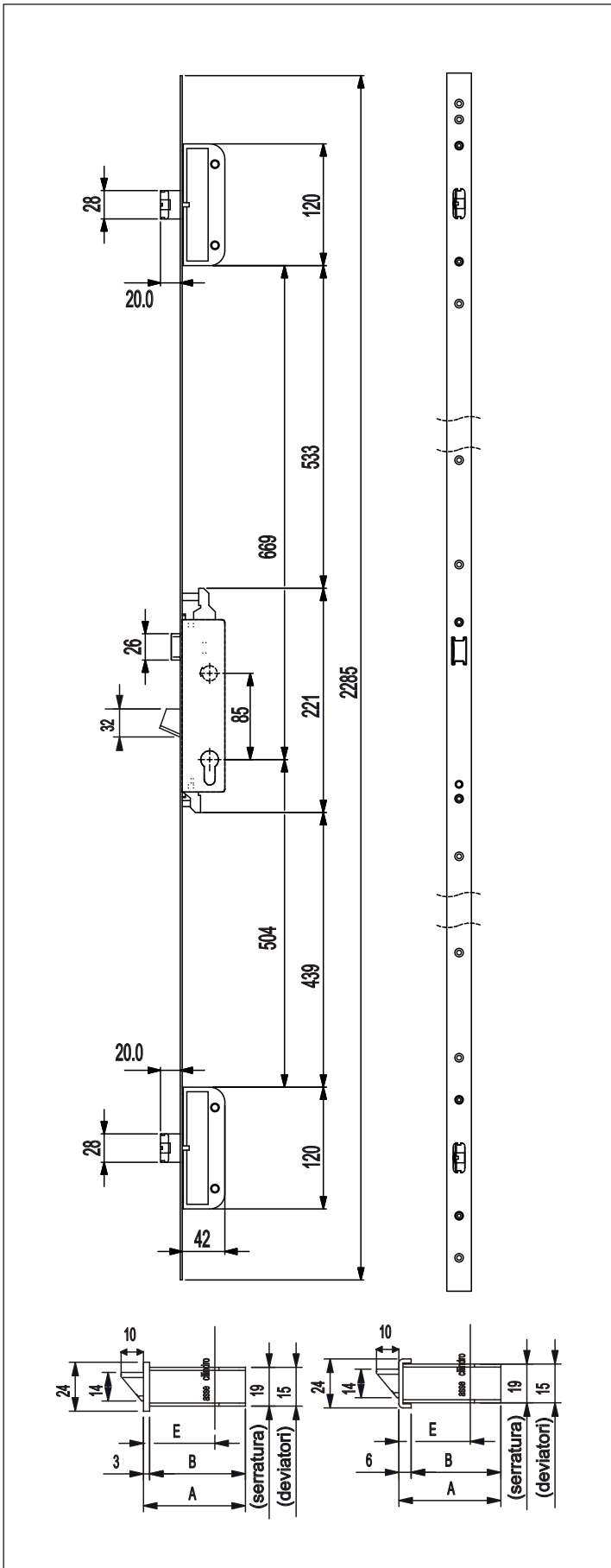

Patented

serratura automatica-motorizzata 12V. AC/DC - 1A.

SERRATURA AUTOMATICA DI SICUREZZA A CHIUSURA AUTOMATICA E APERTURA MOTORIZZATA

2 catenacci automatici avanzanti autobloccanti più scrocco centrale

Frontale inox piatto e U da 2285 mm.
Entrate 30 e 35 mm.
Catenacci, scrocco e quadro maniglia in acciaio - Reversibile

SAFETY LOCK WITH AUTOMATIC CLOSING SYSTEM AND MOTORIZED OPENING

2 automatic dead locks and one central dead and latch bolt

S/S flat and U-shaped front plate, 2285 mm.
Backset 30 and 35 mm.
Steel dead bolts, latch bolt and handle hub - Reversibile

SERRURE DE SÉCURITÉ À FERMETURE AUTOMATIQUE ET OUVERTURE MOTORISÉE

2 pènes dormants automatiques et pènes dormants demi-tour central

Têtière plate et U en acier inox 2285 mm.
Axe 30 et 35 mm.
Pênes dormants, demi-tour et carré de poignée en acier Réversible

SI RICHIUDE AUTOMATICAMENTE DOPO OGNI PASSAGGIO E SI APRE A DISTANZA

N.B. Gli incontri per questa serratura sono specifici. La serratura NON PUÒ funzionare con altri tipi di incontri.





IT CLOSES AUTOMATICALLY AFTER EVERY PASSAGE

N.B. The strikers for this lock are specifically studied. The lock CANNOT work with other kind of strikers

FERMETURE AUTOMATIQUE APRÈS CHAQUE PASSAGE

N.B. Les gâches pour cet serrure sont spécifiquement étudiés. La serrure NE PEUT PAS fonctionner avec des autres gâches

confezione - boxing : 1 pz. imballo - packing: 6 pz.

Cod. Art.	Frontale Front plate 24 mm.	E	A	B
190U/30		30	45	39
190U/35		35	50	44
190PT/30		30	45	42
190PT/35		35	50	47

Specifiche di capitolato

serratura multipunto a chiusura automatica e apertura motorizzata

Serratura multipunto a chiusura automatica e apertura motorizzata inseribile all'interno di un profilato e dotato di 2 punti di chiusura automatici autobloccanti più scrocco

Dimensioni massime consentite della serratura interna mm. 170x50x19

Utilizzare il quadro maniglia fornito in confezione

Per gli incontri vedere alle pagg. 26
Per il passacavo vedere pag. 46
Per la maniglia vedere pag. 47
Per cilindri vedere a pag. 47

For strikers plates see page 26
For door loop see page 46
For handle see pag. 47
For cylinders see page 47

Pour les gâches voir page 26
Pour le passe-câble voir page 46
Pour la poignée voir pag 47
Pour les cylindres voir pag 47

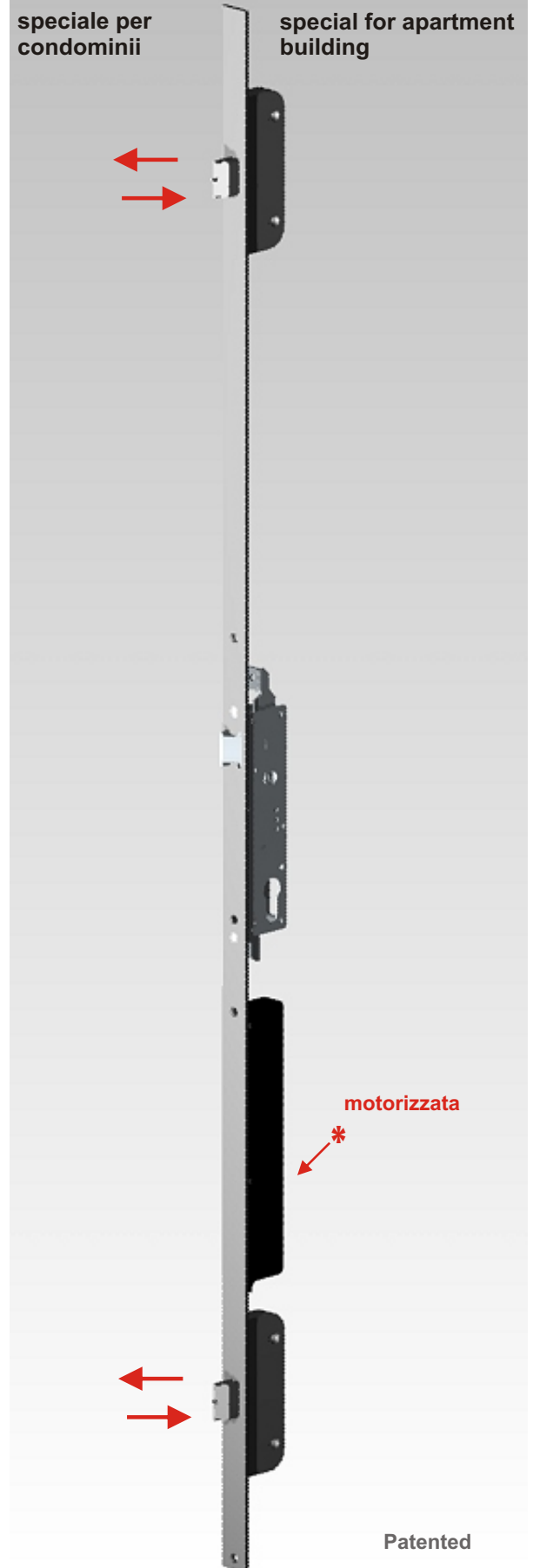
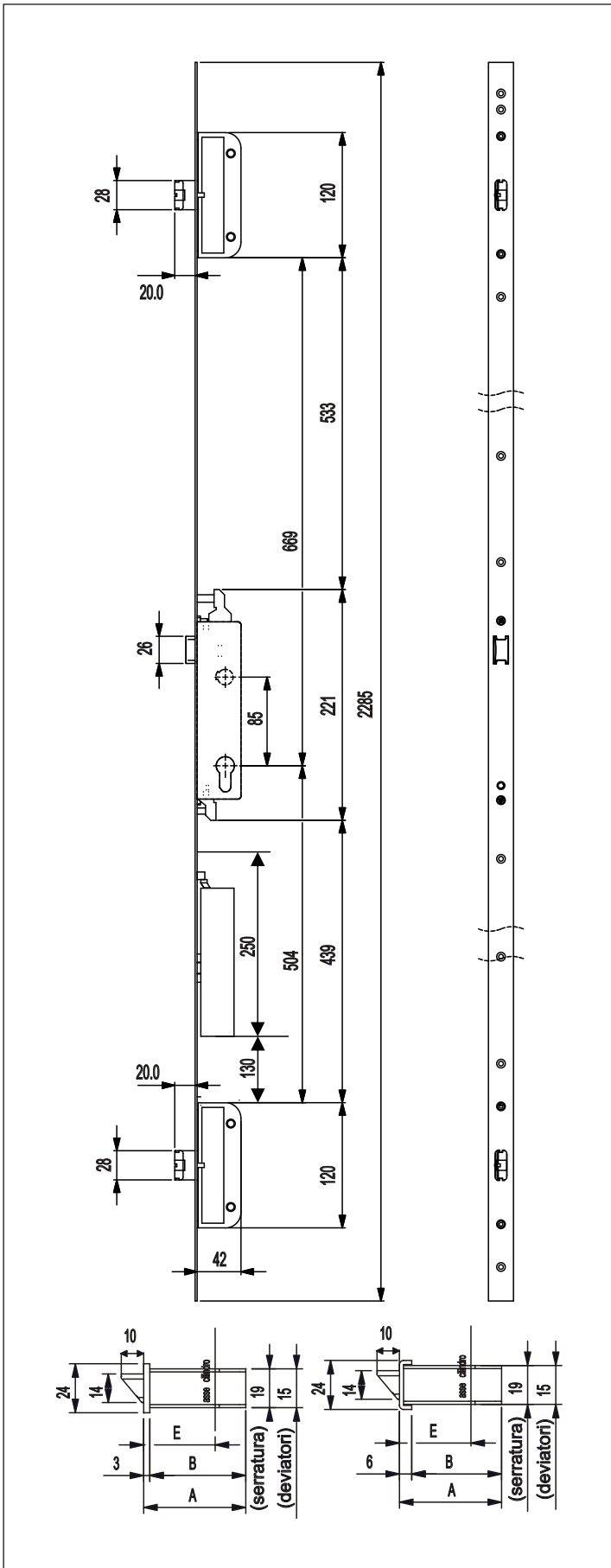

Cod. Art.	Profilo - Profile
1083/1	Agnelli Metalli Esedra GA 53 complanare - Esedra T.T. 63 - Esedra T.T. 75 - Alcan Cristal - Green Keeper 53-60 - Aliplast 50 T.T. - All.co All.co K 40 - Export 40/50 - export 50 T.T. - Alu-mec Synthesis Allumafel Forma serie 31025 - Alusuisse Alsec 2000 - finestra -59 - Anodil Arkial serie Bx - A.ser Riviera serie rinforzata - Bodega Bga 50 - Cortizo Sistema cortizo 60 - Equipe Emal 40w - Ekonal I 70 apertura esterna - Exlabesa Platino puerta pr-7200 - Garcia padrones aluminio s.l. A 93 - Gruppo extrugral 40x40 R.p. 68 -p 45 - R.p. 52 puerta - Hydro alluminio Domal stopper pg - Domal break Pa 52 e 70 Inasa reynold 6040 - 7050 Rt - Indinvest Gold 400 - Gold 500 - Inespal Afill T.T. - Alfil - Kawneer System 1423 - System 1473 - K.L. Aluminio s.a. B.w. 50/52 - B.w. R. 57 - Laminex Star st 15/17 Euro star 9010 - La semilavorati Lido system complanare - Metra Nc 68 superthermic - Morelli Ma 8300 Ma 9500 - Ocma Fc 47 - Fc 55 - Fc 70 hercules - Passerini Ekip thermo sormonto - Ekip base Perfival V/94 - Profils systemes Serie 13 - Provedora de aluminio s.a Optima 1992 - R.c. System Performance 51 - Reynaers Thermo system 50/57 - Parallel system 50 - Sunparadise Fiesta 42 Thermo 60 - Technal Pbi - Pxi apertura estrena - Pbi new - Trafileria emiliane Eku 64 T.T. - Van Beveren Serie R 50 e Bb 50 - Wicon a Serie 70000 - L/50 apertura esterna
1083/2	Alcan Green porta 1 anta - Green porta 1 anta con riporto - Open porta 1 anta - Open porta 1 anta con riporto - Alcoa Alublind - All.co All.co 5 porta - All.co 5 T.T. Porta - Sicurblind porta - Alumafel Forma serie 31020 - Alusuisse Alsec 2000 59 porta Alsec 2000 69 porta - Exlabesa 3000 puerta - Fwb brokelmann aluminium serie TF porta - Galipan v. 8000 puerta - Hydro alluminio Domal break pa 52 porta - Domal shops/break 70 porta - Domal stopper/pg porta - Indinvest Gold 500 porta - Gold 600 T.T.porta - K.I. Aluminio s.a. Bw 52 puerta - La semilavorati Lido porta - Metra Nc 45 international porta - Nc 50 nuovo porta - Nc 55 thermic porta - Nc 68 superthermic porta - Superblindo porta - Morelli Ma 9700 porta - New-Tec New-tec 68 super thermal breack porta - New tec 50 New tec 52 T.T. Porta - Ocma Sv 47 porta 1 e 2 ante - Sv 62 porta 1 e 2 ante - Sv 62 T.T. Porta - Fc 60 T.T. Porta - Passerini Ekip 53 thermo porta - Profils systemes Serie 16 - Provedora de aluminio s.a. Optima 1992/45 - Rc system Porta 93-3000 - R.c. confort 60 porta - Aleurotherm 55 n0983 porta - Reynold Reynotherm 55 porta apertura esterna - Schuco Royal 54 - Wicon a Serie 5000 apertura esterna
1083/4	Alcan Point - Alfa Alluminio Euro 40 complanare - Euro 40 sormonto - All.co All.co 5/p4 sormonto zeta reversibile - All.co 5 T.T. sormonto - Al-system Global 48 sormonto - Intrex Overlay - Metra Nc 40 nuovo sormonto 1 anta e sormonto con riporto - Nc 50 nuovo sormonto - Morelli Ma 9600 sormonto New-Tec New-Tec 50 - New-Tec 52 T.T. - Passerini Ekip 40 evoluzione - Ekip 40 sormonto Ekip 50 sormonto - Trafilerie emiliane Sistema 1 sormonto 1 anta complanare esterno 1 anta
1083/5	Alcoa R40 system sormonto - R40 system reversibile - R50/50 T.T. system sormonto e reversibile R60 T.T. System complanare - New-Tec New-Tec 50 - New-Tec 52 T.T. - Passerini Ekip maas. 53 porta 1 anta
1083/6	Allco Allco 5/p4 complanare - Allco 5 T.T. complanare - Al-system Global 48 complanare - Aluk Alu-k 45 reversibile/complanare - Alu-k n53 e 55/62/63/70 T.T - Esa Esa blindall 70 - Hydro alluminio Domal security porta Indinvest Alpha 445 porta - Metra Nc 40 nuovo complanare - Nc 50 nuovo complanare - Ocma Fc 45 piana - Passerini Ekip 53 thermo - Ekip 40 complanare - Ekip 50 complanare - Ekip maas th 60 porta - 1 anta - Ekip maas. Th 68 porta 1 anta - Provedora de aluminio s.a. 6000(40x40) Trafilerie emiliane Sistema 1 sormonto 1 anta con riporto e complanare esterno 2 ante - Wicon a Wicstyle 60 apertura esterna - Yawal Pi 50 porta apertura esterna
1083/8	Esa Esa blindall 60 - Heroal Herotherm 030 - Hueck Rd - 2.1 apertura esterna - 1.0 apertura esterna Klauke Serie 2.1 - Metalplast bielsko 60 T.T. apertura esterna - 60 - Passerini Ekip blindo - Reynaers Thermo system 50 porta - Parallel system 50 porta - Reynolds Reynotherm system 620 porta apertura esterna - Schuco Royal s 50 n - Profili in ferro Sistema acciaio secco e elegance c55 - Palladio trading Ferro wicstyle 55 - Forster presto, tore, norm 50 - Forster therm
1083/9	Alcoa Formula F 40 e F 50 System porta - F 40-50-60 T.T. porta all 60 - Indinvest Alpha 255 e Globo 55 - Alpha Blitz e 365/370 T.T. - Morelli MA 9600 Complanare - Trafilerie Emiliane Sistema 1 Complanare
1083/10	Aluk Aluk 45 porta - Aluk N53 porta -
1083/11	Per profilo porte con luce da 14 a 16 (tra anta e telaio)

Per i profili segnati in giallo si consigliano i maniglioni con frontale a U - For yellow profile is recommended exit panic device with U-shaped front plate - Pour le profile en jaunes on recommande serrure antipanique avec la t ti re en U

di-più a 1 e 2 ante

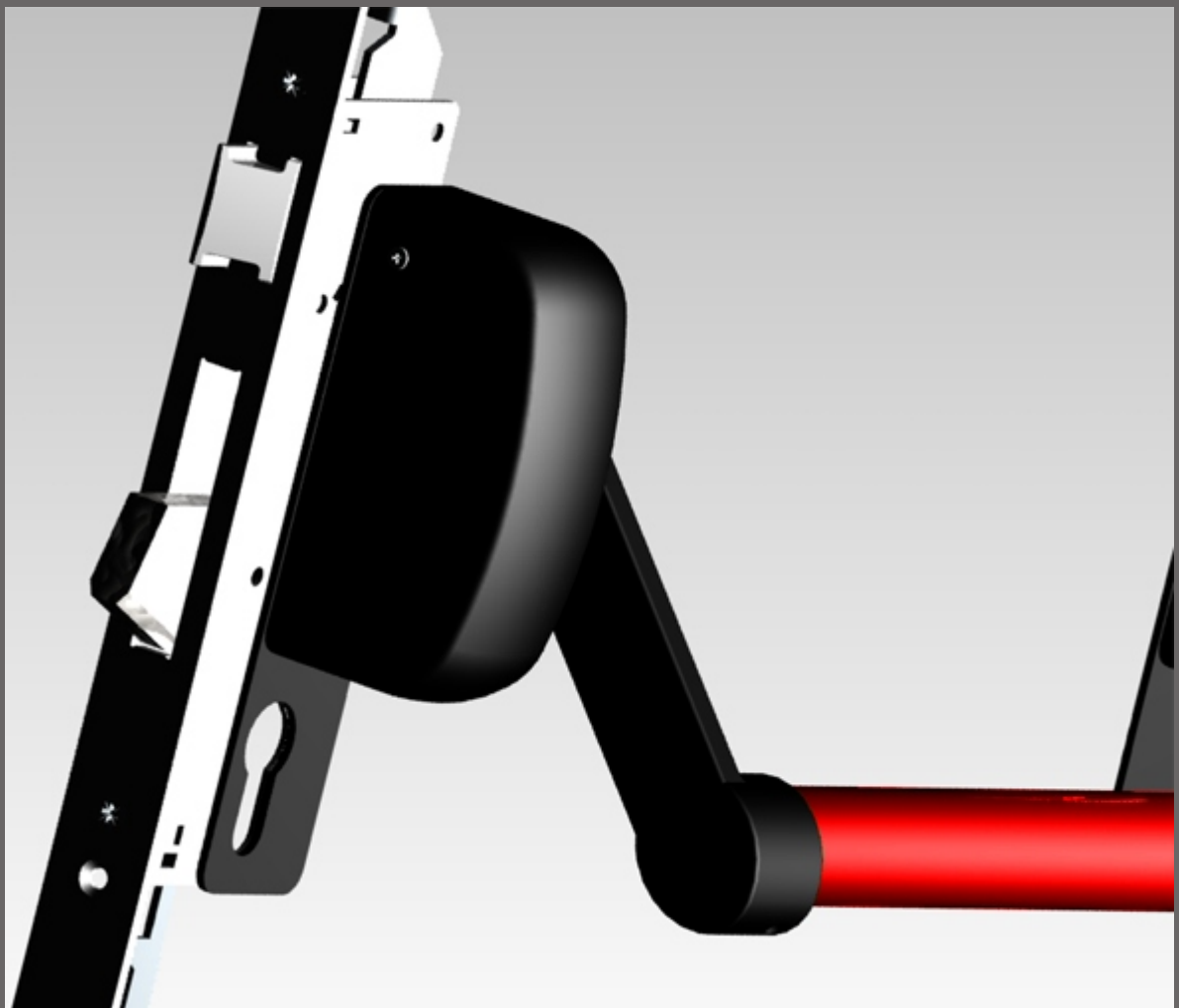

di-più 1

ti difende dalle effrazioni

ANTIPANICO DI SICUREZZA A 1 PUNTO DI CHIUSURA

Perfettamente intercambiabile con altri tipi preesistenti

Frontale inox piatto e U
Entrate 25 - 30 e 35 mm.
Catenacci, scrocco e quadro maniglia in acciaio
Reversibile







1 LOCKING POINT SECURITY PANIC EXIT DEVICE

S/S flat and U-shaped front plate
Backset 25 - 30 and 35 mm.
Steel dead bolts, latch bolt and handle hub
Reversible

SERRURE ANTIPANIQUE DE SECURITÉ À 1 POINT DE FERMETURE

Têtière plate et U en acier inox
Axe 25 - 30 et 35 mm.
Pênes dormants, demi-tour et carré de poignée en acier
Réversible

confezione - boxing : 1 pz.

Cod. Art.	Frontale Front plate 24 mm.	E	A	B
101U/25T		25	40	34
101U/30T		30	45	39
101U/35T		35	50	44
101PT/25T		25	40	37
101PT/30T		30	45	42
101PT/35T		35	50	47

Colori - Colour	
Nero - Black - Noir RAL 9005	
Bianco - White - Blanc RAL 9010	Aggiungere /B al codice Add /B code to the part number Ajouter le code /B
Grigio - Grey - Gris RAL 7040	Aggiungere /G al codice Add /G code to the part number Ajouter le code /G
Grigio RAL 9006	Aggiungere /G6 al codice Add /G6 code to the part number Ajouter le code /G6
Effetto acciaio - Steel finish special finition - Laquage spécial finition acier	Aggiungere /A al codice Add /A code to the part number Ajouter le code /A
Cromo satinato - Satiny chrome Cromé satiné	Aggiungere /TX al codice Add /TX code to the part number Ajouter le code /TX



Classificazione secondo la
NUOVA Norma EN 1125:2008

3 - 7 - 6 - 0 - 1 - 4 - 2 - 1 - A - B

Specifiche di capitolato

Maniglione antipanico "di-più Serie 101"

Maniglione antipanico inseribile all'interno di un profilato e dotato di 1 punto di chiusura a catenaccio basculante. Il collegamento tra la serratura interna ed il meccanismo esterno è costituito da uno speciale dispositivo a duplice funzione ambidestro già predisposto a ricevere sia il comando antipanico che la maniglia esterna di servizio (senza alcun intervento dell'applicatore). Dimensioni massime consentite della serratura interna mm. 170x50x19

Per gli incontri vedere alle pagg. 30
Per la maniglia vedere a pag. 47
Per cilindri vedere a pag. 47
Per le barre orizzontali vedere a pag. 70

For strikers plates see page 30
For handle see page 47
For cylinders see page 47
For horizontal bars see page 70

Pour les gâches voir page 30
Pour la poignée voir page 47
Pour les cylindres voir pag 47
Pour les barres horizontales voir pag 70

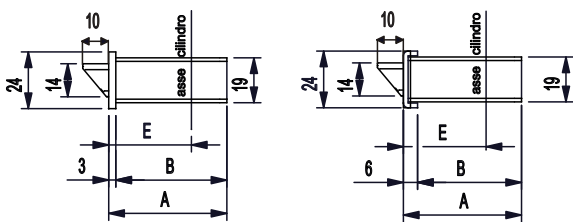
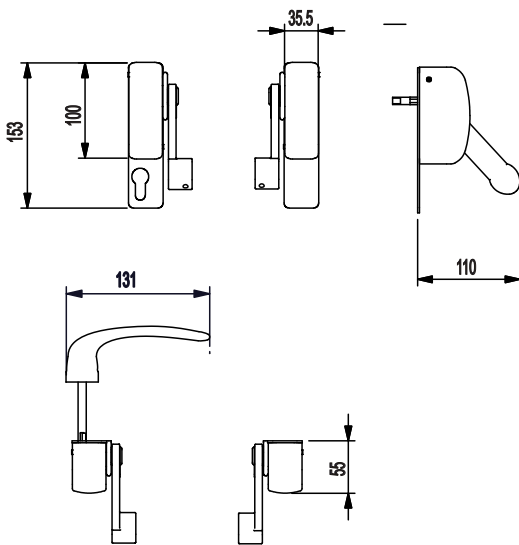
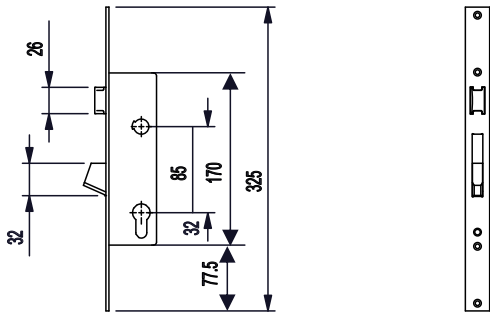

solo porte 1 anta
only for one-wing doors
uniquement sur portes à un vantail

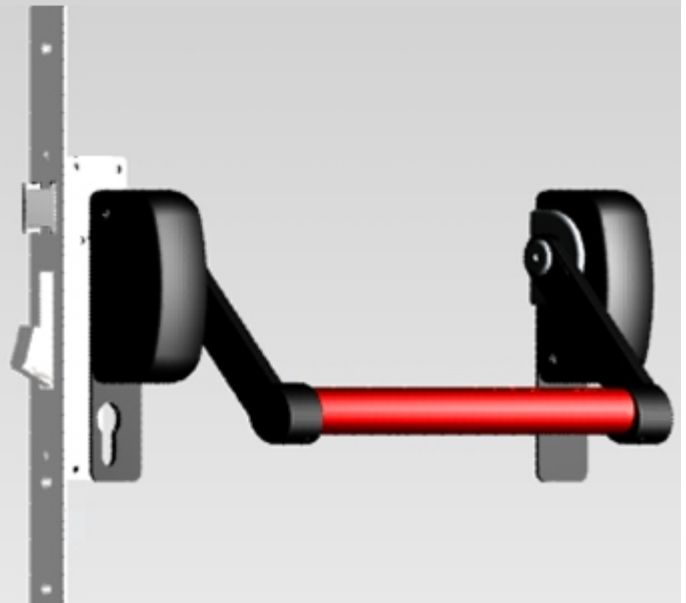

disponibile anche nei colori:

- bianco
- grigio
- effetto acciaio
- cromo satinato

finishing upon request

- white
- grey
- steel finish
- satiny chrome

finition sur demande

- blanc
- gris
- finition acier
- cromé satiné

Patented

Cod. Art.	Profilo - Profile
1001/1	Agnelli Metalli Esedra GA 53 complanare - Esedra T.T. 63 - Esedra T.T. 75 - Alcan Cristal - Green Keeper 53-60 - Aliplast 50 T.T. - All.co All.co K 40 - Export 40/50 - export 50 T.T. - Alu-mec Synthesis Allumafel Forma serie 31025 - Alusuisse Alsec 2000 - finestra -59 - Anodil Arkial serie Bx - A.ser Riviera serie rinforzata - Bodega Bga 50 - Cortizo Sistema cortizo 60 - Equipe Emal 40w - Ekonal I 70 apertura esterna - Exlabesa Platino puerta pr-7200 - Garcia padrones aluminio s.l. A 93 - Gruppo extrugral 40x40 R.p. 68 -p 45 - R.p. 52 puerta - Hydro alluminio Domal stopper pg - Domal break Pa 52 e 70 Inasa reynold 6040 - 7050 Rt - Indinvest Gold 400 - Gold 500 - Inespal Afill T.T. - Alfil - Kawneer System 1423 - System 1473 - K.L. Aluminio s.a. B.w. 50/52 - B.w. R. 57 - Laminex Star st 15/17 Euro star 9010 - La semilavorati Lido system complanare - Metra Nc 68 superthermic - Morelli Ma 8300 Ma 9500 - Ocma Fc 47 - Fc 55 - Fc 70 hercules - Passerini Ekip thermo sormonto - Ekip base Perfival V/94 - Profils systemes Serie 13 - Provedora de aluminio s.a Optima 1992 - R.c. System Performance 51 - Reynaers Thermo system 50/57 - Parallel system 50 - Sunparadise Fiesta 42 Thermo 60 - Technal Pbi - Pxi apertura estrena - Pbi new - Trafileria emiliane Eku 64 T.T. - Van Beveren Serie R 50 e Bb 50 - Wicon a Serie 70000 - L/50 apertura esterna
1001/2	Alcan Green porta 1 anta - Green porta 1 anta con riporto - Open porta 1 anta - Open porta 1 anta con riporto - Alcoa Alublind - All.co All.co 5 porta - All.co 5 T.T. Porta - Sicurblind porta - Alumafel Forma serie 31020 - Alusuisse Alsec 2000 59 porta Alsec 2000 69 porta - Exlabesa 3000 puerta - Fwb brokelmann aluminium serie TF porta - Galipan v. 8000 puerta - Hydro alluminio Domal break pa 52 porta - Domal shops/break 70 porta - Domal stopper/pg porta - Indinvest Gold 500 porta - Gold 600 T.T.porta - K.I. Aluminio s.a. Bw 52 puerta - La semilavorati Lido porta - Metra Nc 45 international porta - Nc 50 nuovo porta - Nc 55 thermic porta - Nc 68 superthermic porta - Superblindo porta - Morelli Ma 9700 porta - New-Tec New-tec 68 super thermal breack porta - New tec 50 New tec 52 T.T. Porta - Ocma Sv 47 porta 1 e 2 ante - Sv 62 porta 1 e 2 ante - Sv 62 T.T. Porta - Fc 60 T.T. Porta - Passerini Ekip 53 thermo porta - Profils systemes Serie 16 - Provedora de aluminio s.a. Optima 1992/45 - Rc system Porta 93-3000 - R.c. confort 60 porta - Aleurotherm 55 n0983 porta - Reynold Reynotherm 55 porta apertura esterna - Schuco Royal 54 - Wicon a Serie 5000 apertura esterna
1001/4	Alcan Point - Alfa Alluminio Euro 40 complanare - Euro 40 sormonto - All.co All.co 5/p4 sormonto zeta reversibile - All.co 5 T.T. sormonto - Al-system Global 48 sormonto - Intrex Overlay - Metra Nc 40 nuovo sormonto 1 anta e sormonto con riporto - Nc 50 nuovo sormonto - Morelli Ma 9600 sormonto New-Tec New-Tec 50 - New-Tec 52 T.T. - Passerini Ekip 40 evoluzione - Ekip 40 sormonto Ekip 50 sormonto - Trafilerie emiliane Sistema 1 sormonto 1 anta complanare esterno 1 anta
1001/5	Alcoa R40 system sormonto - R40 system reversibile - R50/50 T.T. system sormonto e reversibile R60 T.T. System complanare - New-Tec New-Tec 50 - New-Tec 52 T.T. - Passerini Ekip maas. 53 porta 1 anta
1001/6	Allco Allco 5/p4 complanare - Allco 5 T.T. complanare - Al-system Global 48 complanare - Aluk Alu-k 45 reversibile/complanare - Alu-k n53 e 55/62/63/70 T.T - Esa Esa blindall 70 - Hydro alluminio Domal security porta Indinvest Alpha 445 porta - Metra Nc 40 nuovo complanare - Nc 50 nuovo complanare - Ocma Fc 45 piana - Passerini Ekip 53 thermo - Ekip 40 complanare - Ekip 50 complanare - Ekip maas th 60 porta - 1 anta - Ekip maas. Th 68 porta 1 anta - Provedora de aluminio s.a. 6000(40x40) Trafilerie emiliane Sistema 1 sormonto 1 anta con riporto e complanare esterno 2 ante - Wicon a Wicstyle 60 apertura esterna - Yawal Pi 50 porta apertura esterna
1001/8	Esa Esa blindall 60 - Heroal Herotherm 030 - Hueck Rd - 2.1 apertura esterna - 1.0 apertura esterna Klauke Serie 2.1 - Metalplast bielsko 60 T.T. apertura esterna - 60 - Passerini Ekip blindo - Reynaers Thermo system 50 porta - Parallel system 50 porta - Reynolds Reynotherm system 620 porta apertura esterna - Schuco Royal s 50 n - Profili in ferro Sistema acciaio secco e elegance c55 - Palladio trading Ferro wicstyle 55 - Forster presto, tore, norm 50 - Forster therm
1001/9	Alcoa Formula F 40 e F 50 System porta - F 40-50-60 T.T. porta all 60 - Indinvest Alpha 255 e Globo 55 - Alpha Blitz e 365/370 T.T. - Morelli MA 9600 Complanare - Trafilerie Emiliane Sistema 1 Complanare
1001/10	Aluk Aluk 45 porta - Aluk N53 porta -
1001/11	Per profilo porte con luce da 14 a 16 (tra anta e telaio)

Per i profili segnati in giallo si consigliano i maniglioni con frontale a U - For yellow profile is recommended exit panic device with U-shaped front plate - Pour le profile en jaunes on recommande serrure antipanique avec la t ti re en U

“di-più 1” con micro-switch

“di-più 1 (art. 101)” può essere dotato di micro-switch MC2 (vedi figura)

Il micro-switch **MC2** segnala l’apertura tramite la barra orizzontale

“di-più 1 (art. 101)” peuvent être équipé de micro-interrupteur MC2 (voir figure)

Le micro-interrupteur **MC2** signale l’ouverture par l’intermédiaire de la barre horizontale

“di-più 1 (art. 101)” may be equipped with micro-switch MC2 (see photo)

Micro-switch **MC2** signals the door opening through the horizontal bar

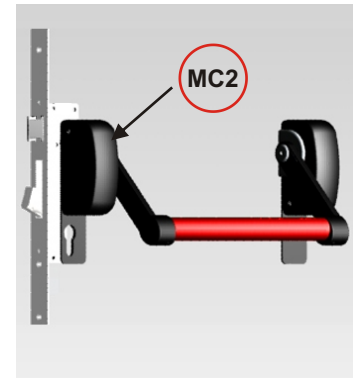

“di-più 3” con micro-switch

“di-più 3 (art. 103)” può essere dotato di micro-switch in una o due posizioni (vedi figura)

Il micro-switch **MC1** segnala se i catenacci sono aperti
Il micro-switch **MC2** segnala l’apertura tramite la barra orizzontale

“di-più 3 (art. 103)” peuvent être équipés de micro-interrupteur sur une ou deux positions (voir figure)

Le micro-interrupteur **MC1** signale si les pènes sont ouverts
Le micro-interrupteur **MC2** signale l’ouverture par l’intermédiaire de la barre horizontale

“di-più 3 (art. 103)” may be equipped with micro-switches on one or two positions (see photo)

Micro-switch **MC1** signals if dead bolts are open
Micro-switch **MC2** signals the door opening through the horizontal bar

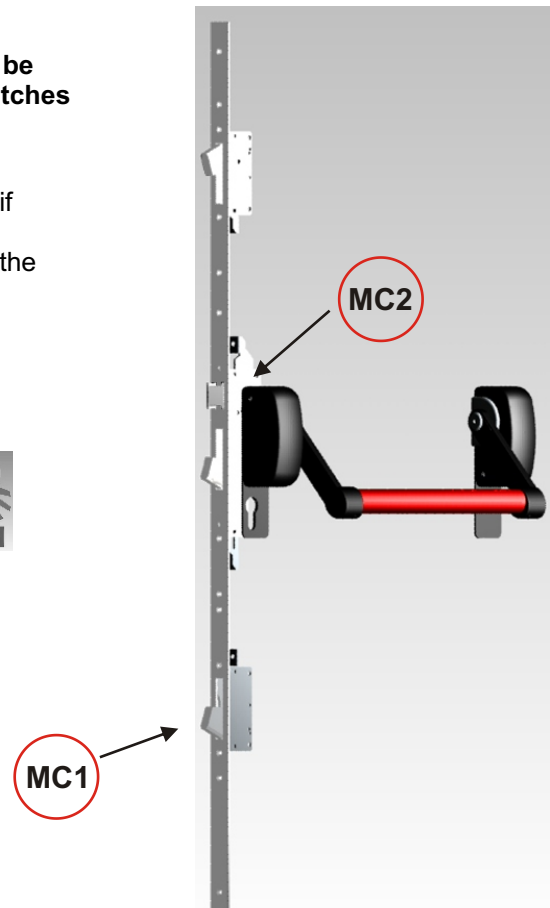

Per ordinare i “di-più” con micro-switches aggiungere al codice dell’articolo MC1 oppure MC2 oppure MC1+2
Esempio: 103PT/30/MC1

To order “di-più” panic exit devices with micro-switches add MC1 or MC2 or MC1+2 to the part number
Example: 103PT/30/MC1

Pour commander les “di-più” avec micro-interrupteurs, ajouter au code article MC1 ou MC2 ou MC1+2
Exemple : 103PT/30/MC1

di-più 3

ti difende dalle effrazioni - protects you against burglary

ANTIPANICO DI SICUREZZA A 3 PUNTI DI CHIUSURA

Perfettamente intercambiabile con altri tipi preesistenti

Frontale inox piatto e U da 2285 mm.
Entrate 25 - 30 e 35 mm.
Catenacci, scrocco e quadro maniglia in acciaio
Reversibile

3 LOCKING POINTS SECURITY PANIC EXIT DEVICE







S/S flat and U-shaped front plate, 2285 mm.
Backset 25 - 30 and 35 mm.
Steel dead bolts, latch bolt and handle hub
Reversible

SERRURE ANTIPANIQUE DE SECURITE À 3 POINTS DE FERMETURE

Têtière plate et U en acier inox 2285 mm.
Axe 25 - 30 et 35 mm.
Pênes dormants, demi-tour et carré de poignée en acier
Réversible

confezione - boxing : 1 pz.

imballo - packing: 6 pz.

Cod. Art.	Frontale Front plate 24 mm.	E	A	B
103U/25T		25	40	34
103U/30T		30	45	39
103U/35T		35	50	44
103PT/25T		25	40	37
103PT/30T		30	45	42
103PT/35T		35	50	47

Colori - Colour	
Nero - Black - Noir RAL 9005	
Bianco - White - Blanc RAL 9010	Aggiungere /B al codice Add /B code to the part number Ajouter le code /B
Grigio - Grey - Gris RAL 7040	Aggiungere /G al codice Add /G code to the part number Ajouter le code /G
Grigio RAL 9006	Aggiungere /G6 al codice Add /G6 code to the part number Ajouter le code /G6
Effetto acciaio - Steel finish special finition - Laquage spécial finition acier	Aggiungere /A al codice Add /A code to the part number Ajouter le code /A
Cromo satinato - Satiny chrome Cromé satiné	Aggiungere /TX al codice Add /TX code to the part number Ajouter le code /TX



Classificazione secondo la
NUOVA Norma EN 1125:2008

3 - 7 - 6 - 0 - 1 - 4 - 2 - 1 - A - B

Specifiche di capitolato

Maniglione antipanico "di-più Serie 103"

Maniglione antipanico inseribile all'interno di un profilato e dotato di 3 punti di chiusura a catenacci basculanti. Il collegamento tra la serratura interna ed il meccanismo esterno è costituito da uno speciale dispositivo a duplice funzione ambidestro già predisposto a ricevere sia il comando antipanico che la maniglia esterna di servizio (senza alcun intervento dell'applicatore). Dimensioni massime consentite della serratura interna mm. 170x50x19

Per gli incontri vedere alle pagg. 34
Per la maniglia vedere a pag.47
Per cilindri vedere a pag. 47
Per le barre orizzontali vedere a pag. 70

For strikers plates see page 34
For handle see page 47
For cylinders see page 47
For horizontal bars see page 70

Pour les gâches voir page 34
Pour la poignée voir page 47
Pour les cylindres voir pag 47
Pour les barres horizontales voir pag 70

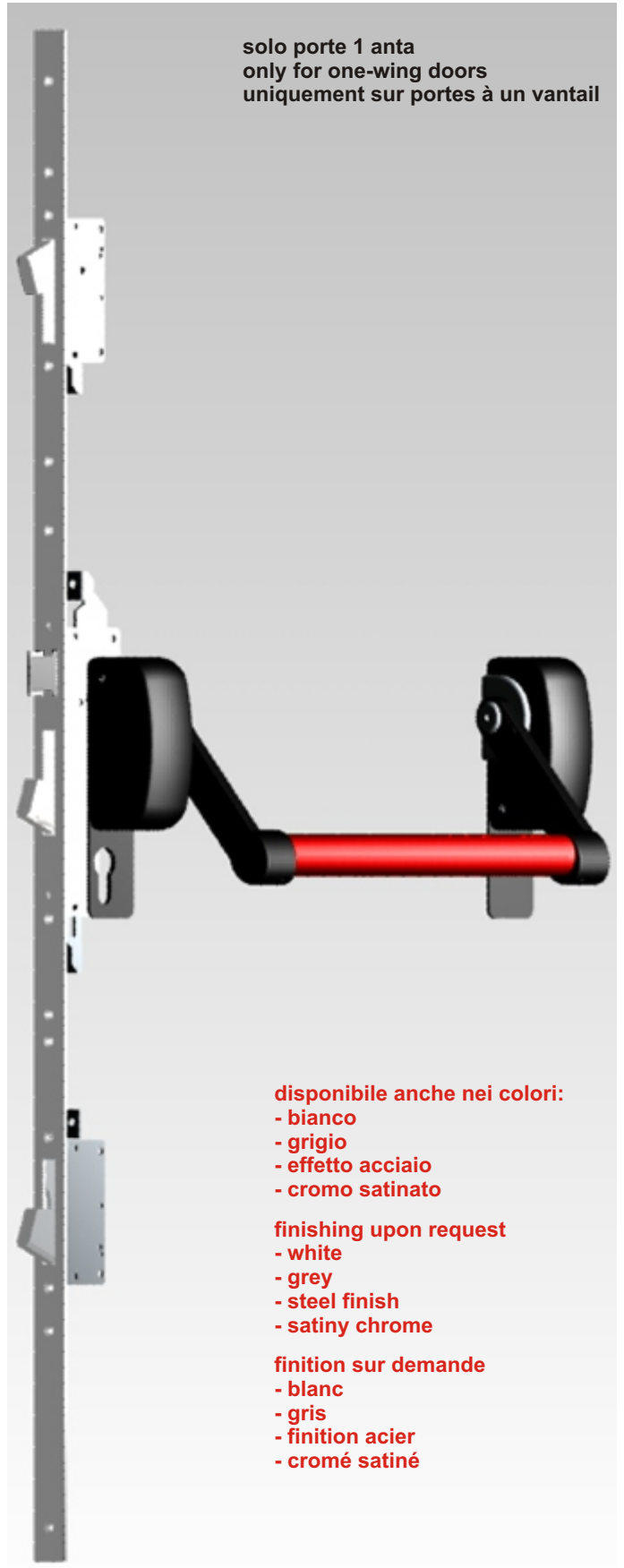
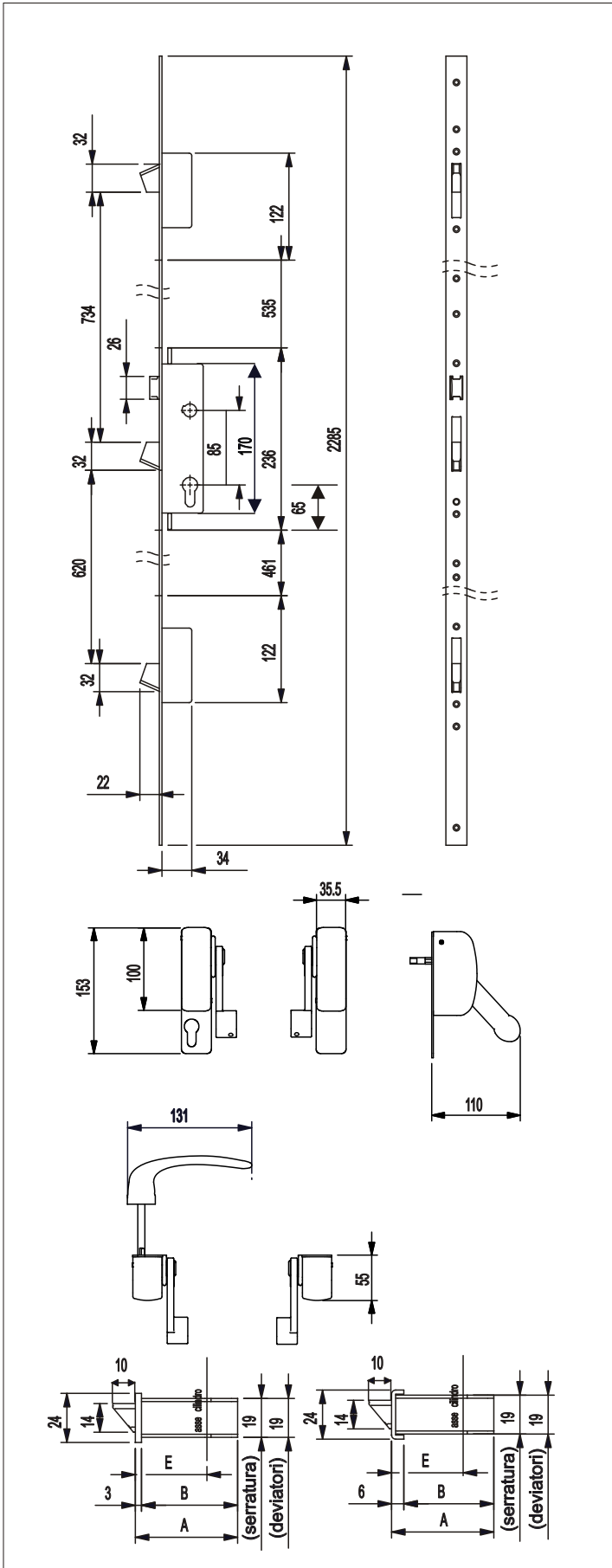

solo porte 1 anta
only for one-wing doors
uniquement sur portes à un vantail

disponibile anche nei colori:
- bianco
- grigio
- effetto acciaio
- cromo satinato

finishing upon request
- white
- grey
- steel finish
- satiny chrome

finition sur demande
- blanc
- gris
- finition acier
- cromé satiné

Patented

Cod. Art.	Profilo - Profile
1003/1	<p>Agnelli Metalli Esedra GA 53 complanare - Esedra T.T. 63 - Esedra T.T. 75 - Alcan Cristal - Green Keeper 53-60 - Aliplast 50 T.T. - All.co All.co K 40 - Export 40/50 - export 50 T.T. - Alu-mec Synthesis Allumafel Forma serie 31025 - Alusuisse Alsec 2000 - finestra -59 - Anodil Arkial serie Bx - A.ser Riviera serie rinforzata - Bodega Bga 50 - Cortizo Sistema cortizo 60 - Equipe Emal 40w - Ekonal I 70 apertura esterna - Exlabesa Platino puerta pr-7200 - Garcia padrones aluminios s.l. A 93 - Gruppo extrugral 40x40 R.p. 68 -p 45 - R.p. 52 puerta - Hydro alluminio Domal stopper pg - Domal break Pa 52 e 70 Inasa reynold 6040 - 7050 Rt - Indinvest Gold 400 - Gold 500 - Inespal Afill T.T. - Alfil - Kawneer System 1423 - System 1473 - K.L. Aluminio s.a. B.w. 50/52 - B.w. R. 57 - Laminex Star st 15/17 Euro star 9010 - La semilavorati Lido system complanare - Metra Nc 68 superthermic - Morelli Ma 8300 Ma 9500 - Ocma Fc 47 - Fc 55 - Fc 70 hercules - Passerini Ekip thermo sormonto - Ekip base Perfival V/94 - Profils systemes Serie 13 - Provedora de aluminio s.a Optima 1992 - R.c. System Performance 51 - Reynaers Thermo system 50/57 - Parallel system 50 - Sunparadise Fiesta 42 Thermo 60 - Technal Pbi - Pxi apertura estrena - Pbi new - Trafileria emiliane Eku 64 T.T. - Van Beveren Serie R 50 e Bb 50 - Wicona Serie 70000 - L/50 apertura esterna</p>
1003/2	<p>Alcan Green porta 1 anta - Green porta 1 anta con riporto - Open porta 1 anta - Open porta 1 anta con riporto - Alcoa Alublind - All.co All.co 5 porta - All.co 5 T.T. Porta - Sicurblind porta - Alumafel Forma serie 31020 - Alusuisse Alsec 2000 59 porta Alsec 2000 69 porta - Exlabesa 3000 puerta - Fwb brokelmann aluminium serie TF porta - Galipan v. 8000 puerta - Hydro alluminio Domal break pa 52 porta - Domal shops/break 70 porta - Domal stopper/pg porta - Indinvest Gold 500 porta - Gold 600 T.T.porta - K.I. Aluminio s.a. Bw 52 puerta - La semilavorati Lido porta - Metra Nc 45 international porta - Nc 50 nuovo porta - Nc 55 thermic porta - Nc 68 superthermic porta - Superblindo porta - Morelli Ma 9700 porta - New-Tec New-tec 68 super thermal breack porta - New tec 50 New tec 52 T.T. Porta - Ocma Sv 47 porta 1 e 2 ante - Sv 62 porta 1 e 2 ante - Sv 62 T.T. Porta - Fc 60 T.T. Porta - Passerini Ekip 53 thermo porta - Profils systemes Serie 16 - Provedora de aluminio s.a. Optima 1992/45 - Rc system Porta 93-3000 - R.c. confort 60 porta - Aleurotherm 55 n0983 porta - Reynold Reynotherm 55 porta apertura esterna - Schuco Royal 54 - Wicona Serie 5000 apertura esterna</p>
1003/4	<p>Alcan Point - Alfa Alluminio Euro 40 complanare - Euro 40 sormonto - All.co All.co 5/p4 sormonto zeta reversibile - All.co 5 T.T. sormonto - Al-system Global 48 sormonto - Intrex Overlay - Metra Nc 40 nuovo sormonto 1 anta e sormonto con riporto - Nc 50 nuovo sormonto - Morelli Ma 9600 sormonto New-Tec New-Tec 50 - New-Tec 52 T.T. - Passerini Ekip 40 evoluzione - Ekip 40 sormonto Ekip 50 sormonto - Trafilerie emiliane Sistema 1 sormonto 1 anta complanare esterno 1 anta</p>
1003/5	<p>Alcoa R40 system sormonto - R40 system reversibile - R50/50 T.T. system sormonto e reversibile R60 T.T. System complanare - New-Tec New-Tec 50 - New-Tec 52 T.T. - Passerini Ekip maas. 53 porta 1 anta</p>
1003/6	<p>Allco Allco 5/p4 complanare - Allco 5 T.T. complanare - Al-system Global 48 complanare - Aluk Alu-k 45 reversibile/complanare - Alu-k n53 e 55/62/63/70 T.T - Esa Esa blindall 70 - Hydro alluminio Domal security porta Indinvest Alpha 445 porta - Metra Nc 40 nuovo complanare - Nc 50 nuovo complanare - Ocma Fc 45 piana - Passerini Ekip 53 thermo - Ekip 40 complanare - Ekip 50 complanare - Ekip maas th 60 porta - 1 anta - Ekip maas. Th 68 porta 1 anta - Provedora de aluminio s.a. 6000(40x40) Trafilerie emiliane Sistema 1 sormonto 1 anta con riporto e complanare esterno 2 ante - Wicona Wicstyle 60 apertura esterna - Yawal Pi 50 porta apertura esterna</p>
1003/8	<p>Esa Esa blindall 60 - Heroal Herotherm 030 - Hueck Rd - 2.1 apertura esterna - 1.0 apertura esterna Klauke Serie 2.1 - Metalplast bielsko 60 T.T. apertura esterna - 60 - Passerini Ekip blindo - Reynaers Thermo system 50 porta - Parallel system 50 porta - Reynolds Reynotherm system 620 porta apertura esterna - Schuco Royal s 50 n - Profili in ferro Sistema acciaio secco e elegance c55 - Palladio trading Ferro wicstyle 55 - Forster presto, tore, norm 50 - Forster therm</p>
1003/9	<p>Alcoa Formula F 40 e F 50 System porta - F 40-50-60 T.T. porta all 60 - Indinvest Alpha 255 e Globo 55 - Alpha Blitz e 365/370 T.T. - Morelli MA 9600 Complanare - Trafilerie Emiliane Sistema 1 Complanare</p>
1003/10	<p>Aluk Aluk 45 porta - Aluk N53 porta -</p>
1003/11	<p>Per profilo porte con luce da 14 a 16 (tra anta e telaio)</p>

Per i profili segnati in giallo si consigliano i maniglioni con frontale a U - For yellow profile is recommended exit panic device with U-shaped front plate - Pour le profile en jaunes on recommande serrure antipanique avec la t ti re en U

di-più 2 ante

5 punti di chiusura

(4 dei quali solidamente ancorati
a telaio e pavimento)

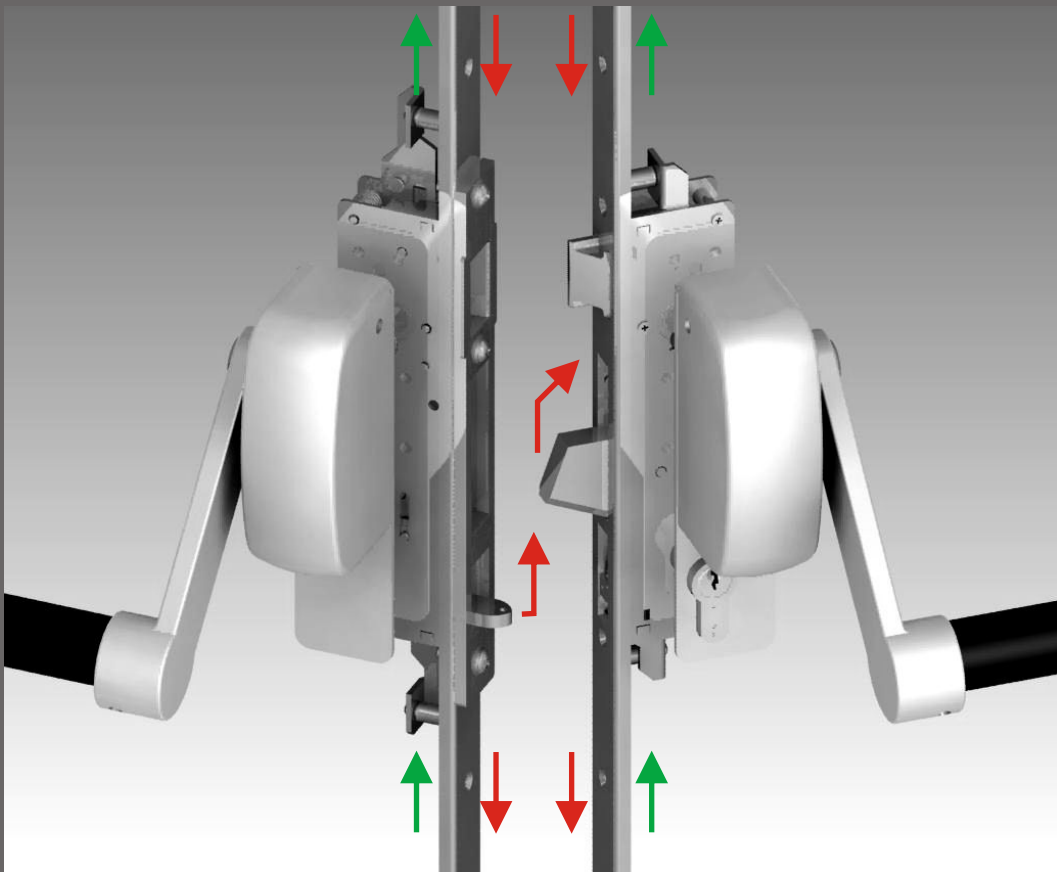

facile da applicare
solo aste esterne
interasse 85 mm.

1 solo tipo per tutti i profili porta



di-più 2 ante

antipanico di sicurezza per 2 ante con 5 punti di chiusura

tipo unico per tutti i "profili porta"

Frontale inox U per porte fino a 2600 mm.
Entrate 30 e 35 mm.
Reversibile

Tutti gli incontri (alto, basso e centrale) sono già compresi nella confezione dell'art. 106 e adatti a tutti i "profili porta" con luce da 18 a 28 mm.

5 LOCKING MORTICE PANIC EXIT DEVICE FOR DOUBLE METAL DOORS

U Inox front plate
Backset 30 and 35 mm.
Reversible
All strikers (central, top and bottom) included



ANTIPANIQUE A MORTAISER POUR PORTE METALLIQUE DOUBLE A 5 POINTS DE FERMETURE

Tête U en acie inox
Axe 30 et 35 mm.
Réversible
Gâche centrale, haute et bas inclus dans l'emballage



N.B. Le versioni anta principale e anta secondaria sono VENDUTE SEPARATAMENTE. Per l'acquisto del solo art. 105 aggiungere il kit incontro art. 1005 a pag. 38

confezione - boxing : 1 pz.
imballo - packing: 6 pz.

anta principale - main door leaf ventail principal

Cod. Art.	Frontale Front plate 24 mm.	E	A	B
105U/30		30	45	39
105U/35		35	50	44

anta secondaria - second door leaf ventail secondaire

Cod. Art.	Frontale Front plate 24 mm.	E	A	B
106U/30		30	45	39
106U/35		35	50	44
106U/60		60	75	69

Studiato per i profili di riporto



Classificazione secondo la NUOVA Norma EN 1125:2008

3 - 7 - 6 - 0 - 1 - 4 - 2 - 1 - A - A

Colori - Colour	
Nero - Black - Noir RAL 9005	
Bianco - White - Blanc RAL 9010	Aggiungere /B al codice Add /B code to the part number Ajouter le code /B
Grigio - Grey - Gris RAL 7040	Aggiungere /G al codice Add /G code to the part number Ajouter le code /G
Grigio RAL 9006	Aggiungere /G6 al codice Add /G6 code to the part number Ajouter le code /G6
Effetto acciaio - Steel finish special finition - Laquage spécial finition acier	Aggiungere /A al codice Add /A code to the part number Ajouter le code /A
Cromo satinato - Satiny chrome Cromé satiné	Aggiungere /TX al codice Add /TX code to the part number Ajouter le code /TX

Specifiche di capitolato

Maniglione antipanico "di-più 2 ante Serie 105-106"

Maniglione antipanico di-più 2 ante Serie 105-106 funzionante ad aste esterne e con interasse tra cilindro e maniglia mm. 85.

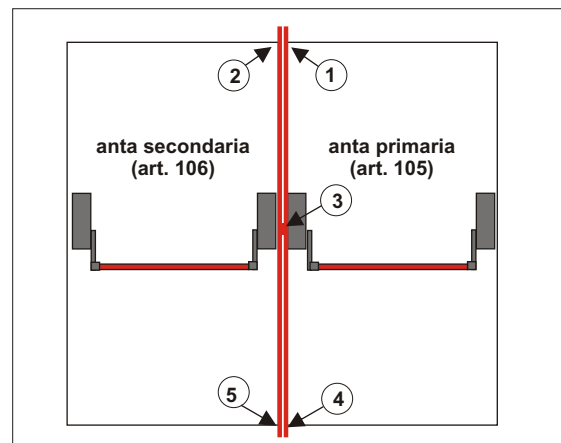

Per la maniglia vedere a pag. 47
Per cilindri vedere a pag. 47
Per le barre orizzontali vedere a pag. 70

For handle see page 47
For cylinders see page 47
For horizontal bars see page 70

Pour la poignée voir page 47
Pour les cylindres voir pag 47
Pour les barres horizontales voir pag 70

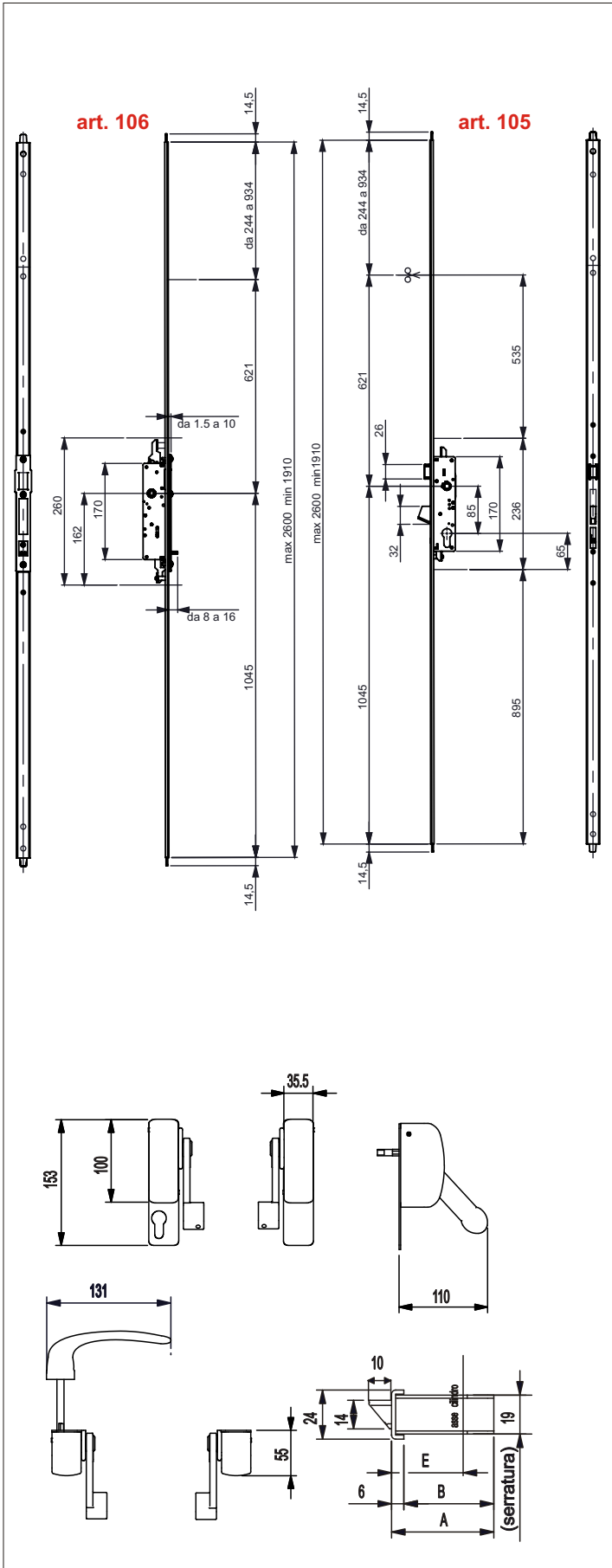

Patented

accessori

KIT INCONTRO ALTO/BASSO PER ART. 105
STRIKER TOP/BOTTOM FOR ART. 105
GÂCHE AUT/BAS POUR ART. 105

Cod.Art.

1005

PER L'INCONTRO CENTRALE VEDERE ART. 1001/xx A PAG. 18
FOR SIDE STRIKER SEE ART. 1001/xx PAGE 18
POUR GÂCHE LATÉRALE VOIR ART. 1001/xx PAG 18

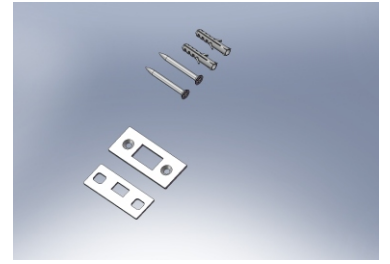
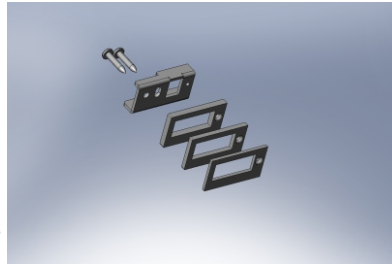

confezione - boxing : 1 pz.

di-più 2 ante automatico

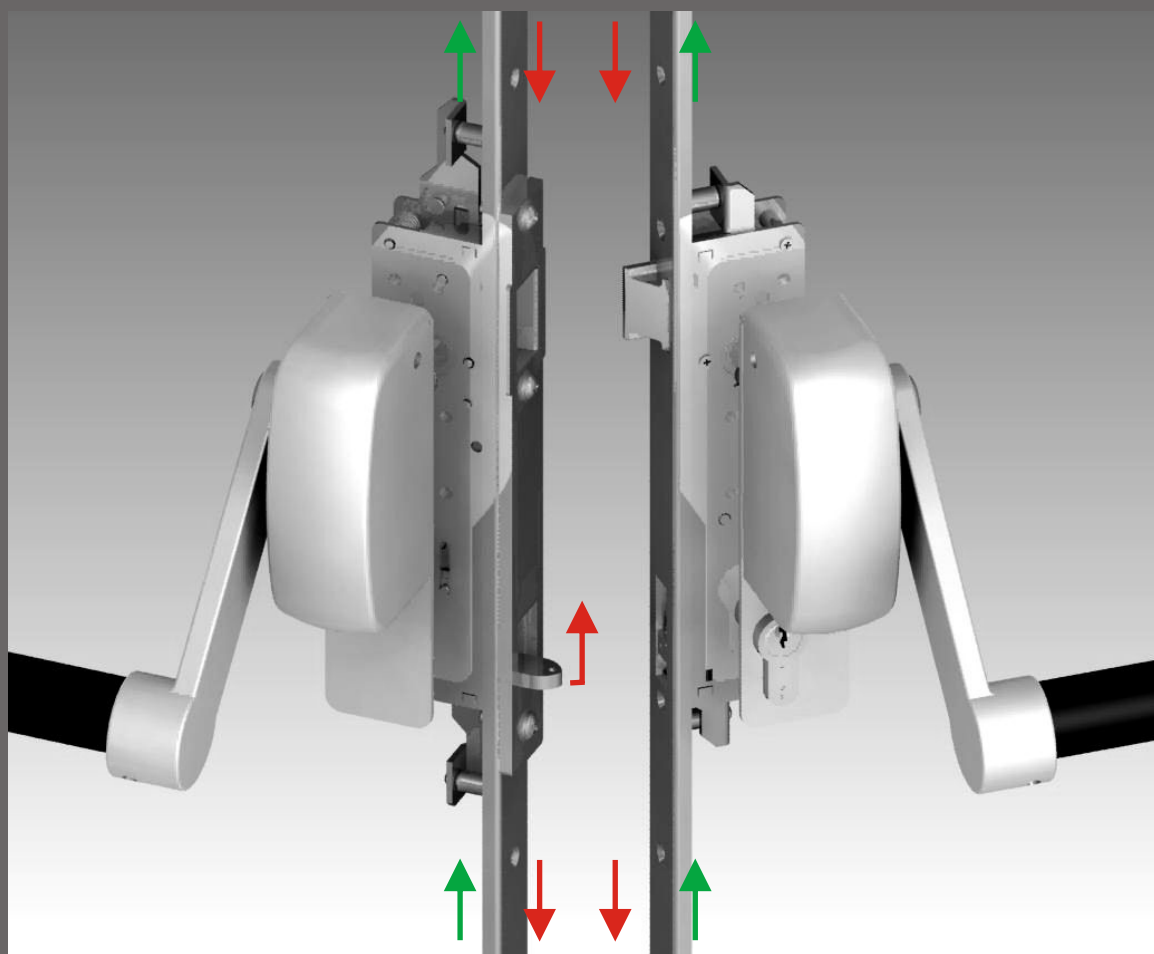

come art. 105 ma con
chiusura automatica delle aste
dopo ogni passaggio



di-più 2 ante automatico

chiusura automatica dopo ogni passaggio

tipo unico per tutti i "profili porta"

Frontale inox U per porte fino a 2600 mm.
Entrate 30 e 35 mm.
Reversibile

Tutti gli incontri (alto, basso e centrale) sono già compresi nella confezione dell.art. 106 e adatti a tutti i "profili porta" con luce da 18 a 28 mm.

4 LOCKING MORTICE PANIC EXIT DEVICE FOR DOUBLE METAL DOORS

U Inox front plate
Backset 30 and 35 mm.
Reversible
All strikers (central, top and bottom) included

ANTIPANIQUE A MORTAISER POUR PORTE METALLIQUE DOUBLE A 4 POINTS DE FERMETURE

Tête U en acie inox
Axe 30 et 35 mm.
Réversible
Gâche centrale, haute et bas inclus dans l'emballage

SI RICHIUDE AUTOMATICAMENTE DOPO OGNI PASSAGGIO



IT CLOSES AUTOMATICALLY AFTER EVERY PASSAGE

FERMETURE AUTOMATIQUE APRÈS CHAQUE PASSAGE

N.B. Le versioni anta principale e anta secondaria sono VENDUTE SEPARATAMENTE. Per l'acquisto del solo art. 105/AUT aggiungere il kit incontro art. 1005 a pag. 42

confezione - boxing : 1 pz.
imballo - packing: 6 pz.

anta principale - main door leaf ventail principal

Cod. Art.	Frontale Front plate 24 mm.	E	A	B
105U/30AUT		30	45	39
105U/35AUT		35	50	44

per l'anta secondaria vedere art. 106 a pag. 36 - 37
For second door leaf see art. 106 page 36 - 37
Pour ventail secondaire voir art. 106 page 36 - 37

Colori - Colour

Nero - Black - Noir RAL 9005

Bianco - White - Blanc RAL 9010

Grigio - Grey - Gris RAL 7040

Grigio RAL 9006

Effetto acciaio - Steel finish special finition - Laquage spécial finition acier

Cromo satinato - Satiny chrome Cromé satiné

Aggiungere /B al codice
Add /B code to the part number
Ajouter le code /B

Aggiungere /G al codice
Add /G code to the part number
Ajouter le code /G

Aggiungere /G6 al codice
Add /G6 code to the part number
Ajouter le code /G6

Aggiungere /A al codice
Add /A code to the part number
Ajouter le code /A

Aggiungere /TX al codice
Add /TX code to the part number
Ajouter le code /TX

Specifiche di capitolato

Maniglione antipanic "di-più 2 ante Serie 105 Automatico"

Maniglione antipanic di-più 2 ante Serie 105 a riarmo automatico delle aste di chiusura

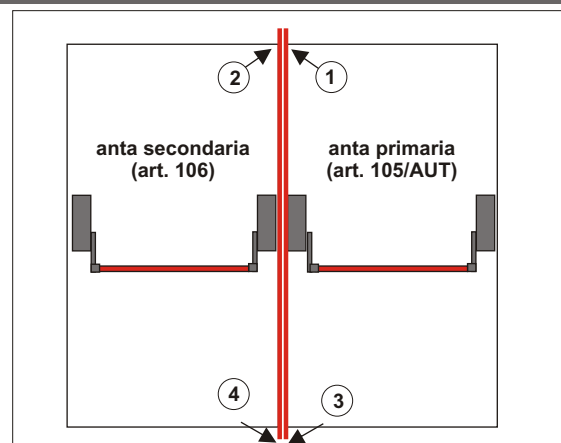

Classificazione secondo la NUOVA Norma EN 1125:2008

3 - 7 - 6 - 0 - 1 - 4 - 2 - 1 - A - A

Per cilindri vedere a pag. 47
Per le barre orizzontali vedere a pag. 70

For cylinders see page 47
For horizontal bars see page 70

Pour les cylindres voir pag 47
Pour les barres horizontales voir pag 70

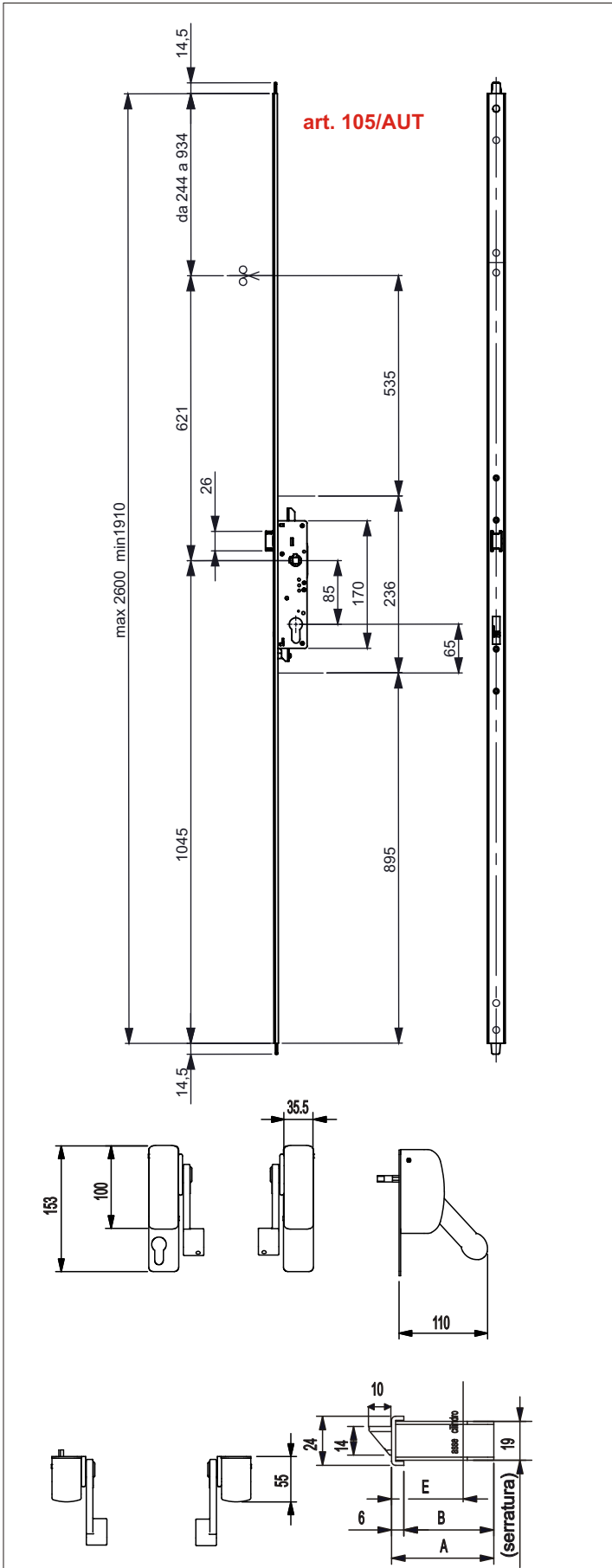

**No maniglia esterna,
ma solo cilindro**

Patented

accessori

KIT INCONTRO ALTO/BASSO PER ART. 105
STRIKER TOP/BOTTOM FOR ART. 105
GÂCHE AUT/BAS POUR ART. 105

Cod.Art.

1005

PER L'INCONTRO CENTRALE VEDERE ART. 1053/xx A PAG. 18
FOR SIDE STRIKER SEE ART. 1053/xx PAGE 18
POUR GÂCHE LATÉRALE VOIR ART. 1053/xx PAG 18

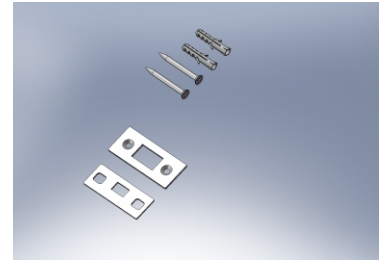
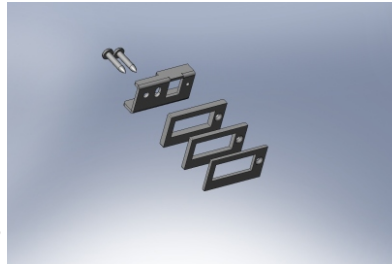

confezione - boxing : 1 pz.

di-più 2 ante automatico motorizzato

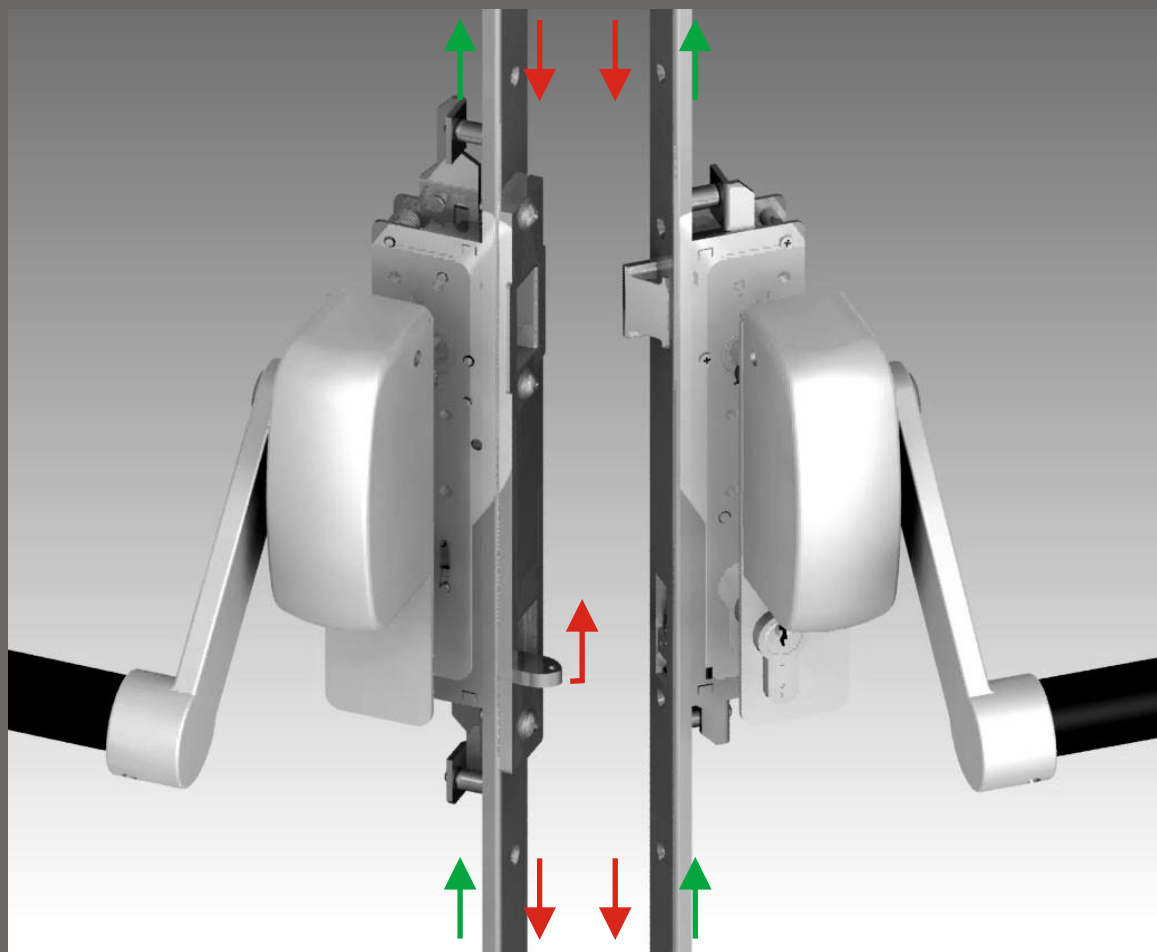

come art. 105/AUT ma con
apertura motorizzata



di-più 2 ante automatico e motorizzato

chiusura automatica dopo ogni passaggio e apertura a distanza

tipo unico per tutti i "profili porta"

Frontale inox U per porte fino a 2600 mm.

Entrate 30 e 35 mm.

Reversibile

Tutti gli incontri (alto, basso e centrale) sono già compresi nella confezione dell.art. 106 e adatti a tutti i "profili porta" con luce da 18 a 28 mm.

SI RICHIUDE AUTOMATICAMENTE DOPO OGNI PASSAGGIO E SI APRE A DISTANZA

4 LOCKING MORTICE PANIC EXIT DEVICE FOR DOUBLE METAL DOORS

U Inox front plate
Backset 30 and 35 mm.

Reversible

All strikers (central, top and bottom) included

ANTIPANIQUE A MORTAISER POUR PORTE METALLIQUE DOUBLE A 4 POINTS DE FERMETURE

Tête U en acce inox
Axe 30 et 35 mm.

Réversible

Gâche centrale, haute et bas inclus dans l'emballage



IT CLOSES AUTOMATICALLY AFTER EVERY PASSAGE AND REMOTE OPENING

FERMETURE AUTOMATIQUE APRÈS CHAQUE PASSAGE ET OUVERTURE À DISTANCE

N.B. Le versioni anta principale e anta secondaria sono VENDUTE SEPARATAMENTE. Per l'acquisto del solo art. 105/MOT aggiungere il kit incontro art. 1005 a pag. 46

**confezione - boxing : 1 pz.
imballo - packing: 6 pz.**

anta principale - main door leaf ventail principal

Cod. Art.	Frontale Front plate 24 mm.	E	A	B
105U/30MOT		30	45	39
105U/35MOT		35	50	44

**per l'anta secondaria vedere art. 106 a pag. 36 - 37
For second door leaf see art. 106 page 36 - 37
Pour ventail secondaire voir art. 106 page 36 - 37**

Colori - Colour

Nero - Black - Noir RAL 9005

Bianco - White - Blanc RAL 9010

Aggiungere /B al codice
Add /B code to the part number
Ajouter le code /B

Grigio - Grey - Gris RAL 7040

Aggiungere /G al codice
Add /G code to the part number
Ajouter le code /G

Grigio RAL 9006

Aggiungere /G6 al codice
Add /G6 code to the part number
Ajouter le code /G6

Effetto acciaio - Steel finish special finition - Laquage spécial finition acier

Aggiungere /A al codice
Add /A code to the part number
Ajouter le code /A

Cromo satinato - Satiny chrome Cromé satiné

Aggiungere /TX al codice
Add /TX code to the part number
Ajouter le code /TX

Specifiche di capitolato

Maniglione antipanico "di-più 2 ante Serie 105 Automatico"

Maniglione antipanico di-più 2 ante Serie 105 a riarmo automatico delle aste di chiusura



Classificazione secondo la
NUOVA Norma EN 1125:2008

3 - 7 - 6 - 0 - 1 - 4 - 2 - 1 - A - A

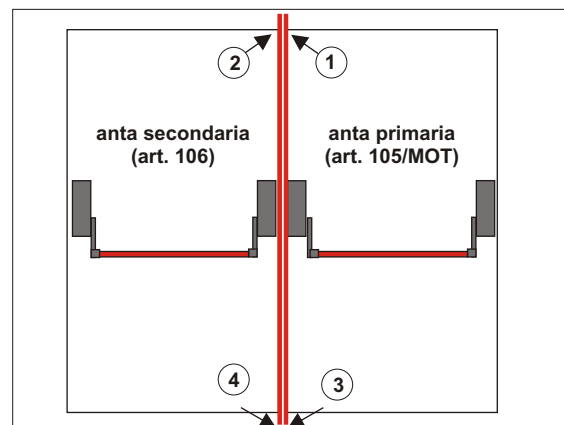

Per il passacavo vedere pag. 46
Per cilindri vedere a pag. 47
Per le barre orizzontali vedere a pag. 70

For door loop see pag. 46
For cylinders see page 47
For horizontal bars see page 70

Pour le passe-câble voir page 46
Pour les cylindres voir pag 47
Pour les barres horizontales voir pag 70

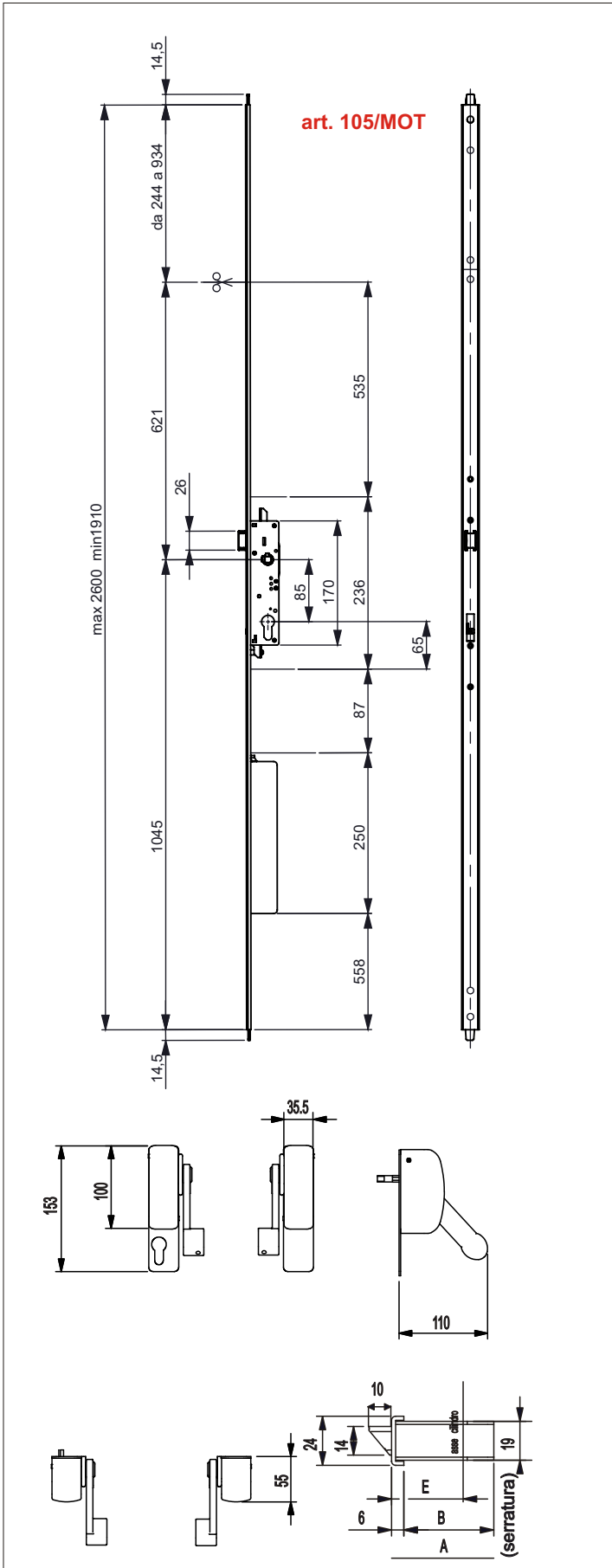

disponibile anche nei colori:

- bianco
- grigio
- effetto acciaio
- cromo satinato

finishing upon request

- white
- grey
- steel finish
- satiny chrome

finition sur demande

- blanc
- gris
- finition acier
- cromé satiné

**No maniglia esterna,
ma solo cilindro**

Patented

accessori

KIT INCONTRO ALTO/BASSO PER ART. 105
STRIKER TOP/BOTTOM FOR ART. 105
GÂCHE AUT/BAS POUR ART. 105

Cod.Art.

1005

PER L'INCONTRO CENTRALE VEDERE ART. 1053/xx A PAG. 18
FOR SIDE STRIKER SEE ART. 1053/xx PAGE 18
POUR GÂCHE LATÉRALE VOIR ART. 1053/xx PAG 18

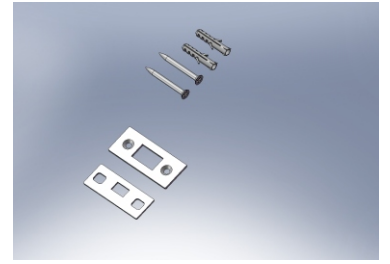
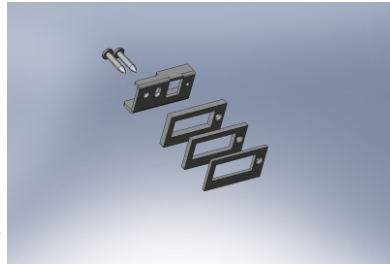

confezione - boxing : 1 pz.

PASSACAVO
DOOR LOOP
PASSE-CÂBLES

Cod.Art. 498

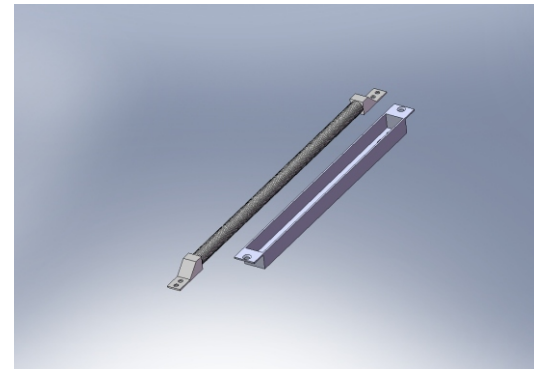

accessori

**MANIGLIA ESTERNA IN ALLUMINIO VERNICIATO CON
MOLLA DI RITORNO
PAINTED ALUMINIUM OUTER HANDLE WITH SPRING
POIGNÉE EXTÉRIEURE A RESSORT EN ALUMINIUM LAQUÉ**

Cod.Art.	Colore - Colour
1080	Nero - Black - Noir
1080/G	Grigio - Grey - Gris
1080/B	Bianco - White - Blanc
1080/A	Verniciatura effetto acciaio - Steel finish special painting - Laquage spécial finition acier
1080/X	Cromo satinato - Satiny chrome Chrome satinée

confezione - boxing : 1 pz. imballo - packing : 8 pz.



**CILINDRO EUROPEO - EUROPFILE CYLINDER
CYLINDRE À PROFIL EUROPÉEN**

Cod.Art.	Perni/Pins	A		B	L
1010/62C	5	26	10	26	62
1010/64DEC	4	22	10	32	64
1010/70C	5	30	10	30	70
1010/72DEC	5	26	10	36	72
1010/82C	5	36	10	36	82
1010/82DEC	5	26	10	46	82

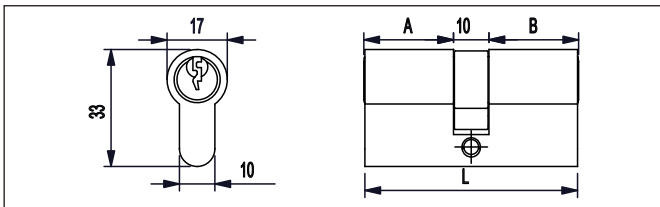

bozza chiave-key

Cod. Art. 1010/K



**CILINDRO EUROPEO ALTA SICUREZZA ANTI-TRAPANO
E ANTI-STRAPPO - HIGH SECURITY EUROPFILE
CYLINDER - CYLINDRE À PROFIL EUROPÉEN DE SECURITÉ**

Cod.Art.	Perni/Pins	A		B	L
1030/62C	5	26	10	26	62
1030/66DEC	5	26	10	30	66
1030/70C	5	30	10	30	70
1030/72DEC	5	26	10	36	72
1030/82C	5	36	10	36	82
1030/82DEC	5	26	10	46	82

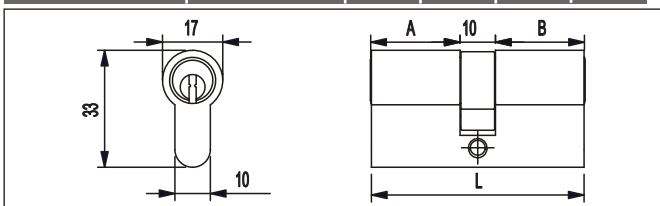

bozza chiave-key-clé-schlüssel-llave-chave

Cod. Art. 1030/K



“di-più 2 ante” con micro-switch

“di-più 2 ante (art. 105)” può essere dotato di micro-switch MC2 (vedi figura)

Il micro-switch **MC2** segnala l'apertura tramite la barra orizzontale

“di-più 2 ante (art. 105)” peuvent être équipés de micro-interrupteur MC2 (voir figure)

Le micro-interrupteur **MC2** signale l'ouverture par l'intermédiaire de la barre horizontale

“di-più 2 ante (art. 105)” may be equipped with micro-switches MC2 (see photo)

Micro-switch **MC2** signals the door opening through the horizontal bar



Per ordinare i “di-più 2 ante” con micro-switches aggiungere al codice dell'articolo MC2

Esempio: 105U/30/MC2 - 105U/30AUTO/MC2 - 105U/30MOT/MC2

To order “di-più 2 ante” panic exit devices with micro-switches add MC2 to the part number

Example: 105U/30/MC2 - 105U/30AUTO/MC2 - 105U/30MOT/MC2

Pour commander les “di-più 2 ante” avec micro-interrupteurs, ajouter au code article MC2

Exemple : 105U/30/MC2 - 105U/30AUTO/MC2 - 105U/30MOT/MC2

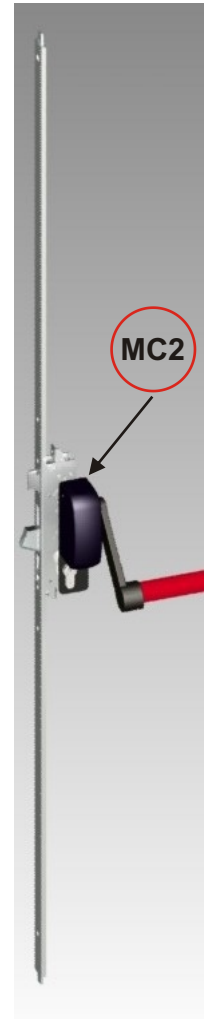



modulo-tondo

Il maniglione antipanico
più robusto che ci sia
(normale ed elettrico)



componibile (1-2-3 punti di chiusura)
reversibile
intercambiabile (con altri tipi preesistenti)
possibilità di microswitch per segnalazione
aperto/chiuso

ma soprattutto

di grandissima affidabilità nel tempo

modulo-fondo



REVERSIBILE COMPONIBILE

Perfettamente intercambiabile
con altri tipi da montante

Scrocco in acciaio
Cuffie in acciaio verniciato

REVERSIBLE MODULAR

Steel latch bolts
Black painted steel covers

Perfectly interchangeable
with other kind of
door style panic device



RÉVERSIBLE MODULAIRE

Pênes dormants en acier
Caches en acier laqué noir

Parfaitment interchangeable
avec autres types de
ouverture antipanique
pour montant

confezione - boxing : 1 pz.

imballo - packing: 8 pz.

Cod. Art.	Colore - Colour	Descrizione - Description	
401/T	Nero - Black - Noir RAL 9005	 <p>1 punto di chiusura 1 locking point 1 point de fermeture</p>	
401/TG	Grigio - Grey - Gris RAL 7040 o RAL 9006 Aggiungere /G6 al codice		
401/TB	Bianco - White - Blanc RAL 9010		
401/TA	Verniciatura effetto acciaio Steel finish special painting Laquage spécial finition acier		
402/T	Nero - Black - Noir RAL 9005	 <p>2 punti di chiusura 2 locking points 2 points de fermeture</p>	
402/TG	Grigio - Grey - Gris RAL 7040 o RAL 9006 Aggiungere /G6 al codice		
402/TB	Bianco - White - Blanc RAL 9010		
402/TA	Verniciatura effetto acciaio Steel finish special painting Laquage spécial finition acier		
403/T	Nero - Black - Noir RAL 9005	 <p>componibile 3 punti di chiusura modular 3 locking points modulaire 3 points de fermeture</p>	<p>disponibile anche con FERMO A GIORNO Aggiungere FG al codice available with DOGGING MECHANISM. Add FG code to the part number Disponibile avec MÉCANISME DE DOGGING. Ajouter le code FG</p>
403/TG	Grigio - Grey - Gris RAL 7040		
403/TG6	Grigio RAL 9006		
403/TB	Bianco - White - Blanc RAL 9010		
403/TA	Verniciatura effetto acciaio Steel finish special painting Laquage spécial finition acier		
403/TX	Cromo satinato Satiny chrome Chrome satinée		

Finitura a richiesta - Finition on request - Finition on demande:
O = Ottonato - Brass finisced - Finition laiton

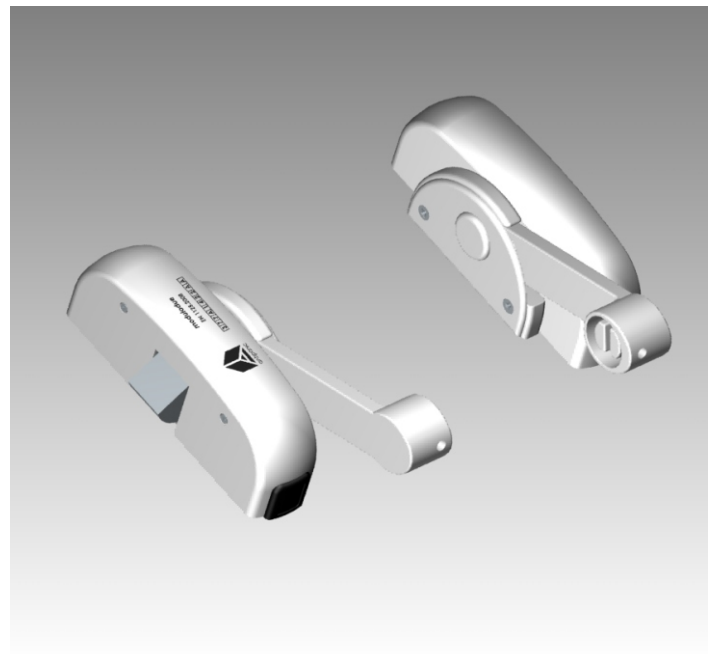
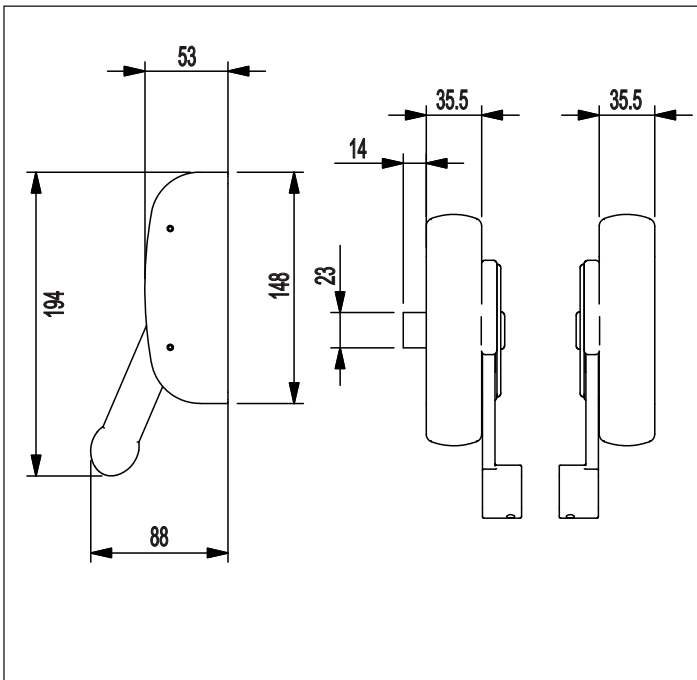

verniciatura speciale "effetto acciaio" vedi tabella pag. 50
 "steel finish" special painting see page 50
 laquage spécial "finition acier" voir page 50

cromo satinato vedi tabella pag. 50
 satiny chrome see page 50
 chrome satinée voir page 50

disponibili anche in versione con MICROSWITCH
 vedere a pag. 61
 available with MICROSWITCH see page 61
 disponible avec MICROSWITCH voir page 61

Per aste/scrocchi e gruppo cilindro
 maniglia vedere alle pagg. 66 - 67 - 68
 Per le barre orizzontali vedere
 a pag. 70

For rods/latch bolts, cylinders and
 handle, see pages 66 - 67 - 68
 For horizontal bars see page 70

Pour tringles/pênes dormants,
 cylindres et poignée, voir
 pages 66 - 67 - 68
 Pour les barres horizontales voir pag 70

Specifiche di capitolato

Maniglione antipanic "modulo-tondo Serie 400"

Maniglione antipanic da montante, reversibile e componibile a 1-2 e 3 punti di chiusura.

La reversibilità deve essere ottenuta tramite un solido blocco esterno senza alcuna interferenza con il meccanismo interno.

Classificazione secondo la
 NUOVA Norma EN 1125:2008

3 - 7 - 7 - B - 1 - 4 - 2 - 2 - A - A

modulo-elettrico



REVERSIBILE

Perfettamente intercambiabile con altri tipi da montante

Scrocchi in acciaio
Cuffie in acciaio verniciato
12 V. AC-DC - 1 A.

REVERSIBLE

Steel latch bolts
Black painted steel covers
12 V. AC-DC - 1 A.

Perfectly interchangeable with other kind of door style panic device

RÉVERSIBLE

Pênes dormants en acier
Caches en acier laqué noir
12 V. AC-DC - 1 A.

Parfaitment interchangeable avec autres types de ouverture antipanique pour montant

confezione - boxing : 1 pz.

imballo - packing: 8 pz.

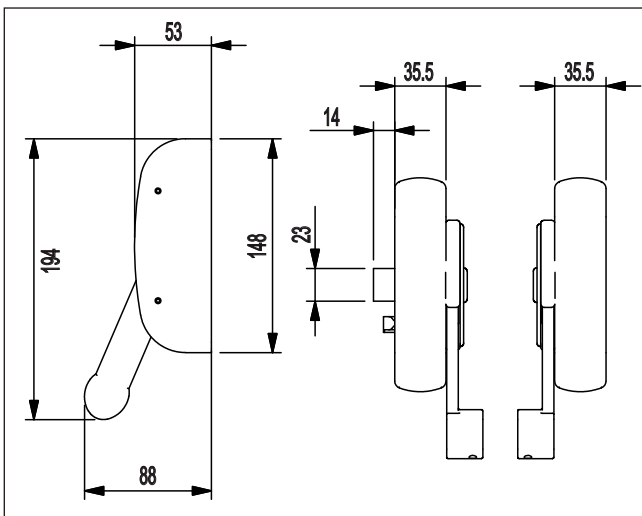

Cod. Art.	Colore - Colour	Descrizione - Description
401/TEL	Nero - Black - Noir RAL 9005	1 punto di chiusura 1 locking point 1 point de fermeture con FERMO A GIORNO with DOGGING MECHANISM avec MÉCANISME DE DOGGING
401/TEL/G	Grigio - Grey - Gris RAL 7040	
401/TEL/G6	Grigio RAL 9006	
401/TEL/B	Bianco - White - Blanc RAL 9010	
401/TEL/A	Verniciatura effetto acciaio Steel finish special painting Laquage spécial finition acier	
401/TEL/X	Cromo satinato Satiny chrome Chrome satinée	

Finitura a richiesta - Finition on request - Finition on demande:
O = Ottonato - Brass finisced - Finition laiton

Specifiche di capitolato

Maniglione antipanico elettrico a 12 V. "modulo-tondo Serie 400"

Maniglione antipanico da montante, reversibile a 1 punto di chiusura.
La reversibilità deve essere ottenuta tramite un solido blocco esterno
senza alcuna interferenza con il meccanismo interno.

Per gruppo cilindro maniglia vedere alle pag. 67 - 68
Per i contatti elettrici vedere a pag. 64
Per le barre orizzontali vedere a pag. 70

For otside trim, see pages 67 - 68
For pair of nylon contacts see pag. 64
For horizontal bars see page 70

Classificazione secondo la NUOVA Norma EN 1125:2008

3 - 7 - 7 - 0 - 1 - 4 - 2 - 2 - A - A

Pour module extérieure, voir pages 67 - 68
Pour paire de contact en nylon voir pag. 64
Pour les barres horizontales voir pag 70

maniglia elettrica

per “modulo-tondo”
“push-bar” e “push-pad”



comando esterno elettrico

GRUPPO CILINDRO MANIGLIA ELETTRO MECCANICA

Per aprire a distanza anche in maniglioni antipanic a 1 - 2 o 3 punti di chiusura

Con fermo a giorno elettrico

Montaggio e collegamenti elettrici semplicissimi

In lega pressofusa verniciata

ELECTRIC OUTSIDE TRIM

For remote opening of panic devices also with 1 - 2 or 3 locking points

Whit alectric dogging mechanism

Very easy application and very simple electrical connections

Painted pressure die-cast alloy

MODULE EXTERIEUR ELECTRIQUE

Ouverture électrique des anti-panique 1, 2 et 3 points

Avec électrique mécanisme de dogging

montage très simplifié

En alliage moulé sous pression et laqué

CARATTERISTICHE PRINCIPALI:

- alimentazione 12-24v. Ac/dc 1 A. auto selezionante
- maniglia in "folle" ambidestra
- apertura temporizzata da 3 a 20 secondi regolabile in fase di installazione (1)
- segnalazione di apertura a led e con segnale acustico
- interfaccia seriale per connessione ad un sistema di controllo accessi
- possibilità di apertura meccanica tramite cilindro con funzione condominio (2)
- compatibile con le gamme "modulo-tondo" - "push-bar" e "push-pad" a 1, 2 e 3 punti di chiusura

MAIN CHARACTERISTICS:

- 12-24v ac/dc 1 A. auto select power supply
- ambidextrous "idle" handle
- timed opening, 3 to 20 seconds adjustable at time of installation (1)
- opening signalled by means of a LED and audible signal
- serial interface for connection to an access control system
- possibility of mechanical opening via a cylinder with key mechanism (2)
- compatible with "modulo tondo" "push-bar" and "push-pad" ranges with 1, 2 and 3 locking points

CARACTÉRISTIQUES PRINCIPALES:

- alimentation 12-24V ac/dc 1 A. à commutation automatique
- poignée ambidextre sur "neutre"
- ouverture temporisée de 3 à 20 secondes réglable durant la phase d'installation (1)
- indicateur d'ouverture par voyant et signal sonore
- interface sérielle pour branchement à un système de contrôle d'accès
- possibilité d'ouverture mécanique par cylindre fonctionnant en modalité mécanisme à clé (2)
- compatibilité avec les gammes "modulo-tondo" "push-bar" et "push-pad" à 1, 2 et 3 trois points de fermeture

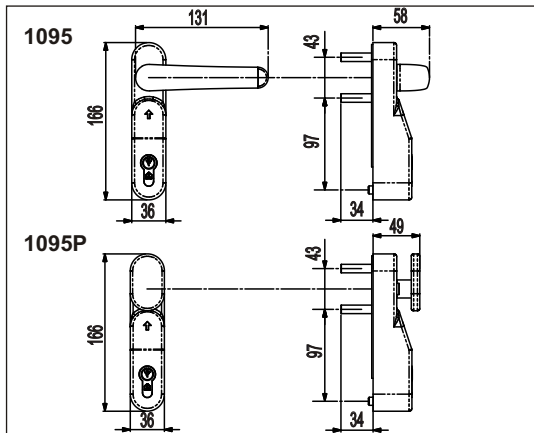

Note:

- (1) la regolazione del tempo di apertura si effettua prima dell'installazione agendo sull'apposito comando
- (2) la funzione "condominio" consente l'apertura della porta solo con la chiave inserita e ruotata, sfilando la chiave la maniglia torna nella condizione di "folle"

Notes:

- (1) the opening time must be set prior to installation by means of the specific control
- (2) the key mechanism allows the door to be opened only when the key is inserted; on removal of the key the handle will return into the "idle" condition

1095



1095P



Finitura a richiesta:
Finition on request:
Finition on demande:
O = Ottonato
Brass finished -
Finition laiton

confezione - boxing : 1 pz.

Cod.Art.	Colore - Colour	Con maniglia With handle Avec module extérieure
1095	Nero - Black - Noir RAL 9005	Versione condominio lever handle with key mechanism
1095/G	Grigio - Grey - Gris RAL 7040	
1095/G6	Grigio RAL 9006	
1095/B	Bianco - White - Blanc RAL 9010	
1095/A	Verniciatura effetto acciaio Steel finish special painting Laquage spécial finition acier	
1095/X	Cromo satinato - Satiny chrome - Chrome satinée	

Cod.Art.	Colore - Colour	Con pomolo With knob Avec bouton
1095P	Nero - Black - Noir RAL 9005	Versione condominio lever handle with key mechanism
1095P/G	Grigio - Grey - Gris RAL 7040	
1095P/G6	Grigio RAL 9006	
1095P/B	Bianco - White - Blanc RAL 9010	
1095P/A	Verniciatura effetto acciaio Steel finish special painting Laquage spécial finition acier	
1095P/X	Cromo satinato - Satiny chrome - Chrome satinée	

Notes:

- (1) temps d'ouverture réglable avant l'installation, en utilisant la commande prévue.
- (2) la fonction "mécanisme à clé" permet l'ouverture de la porte en utilisant la clé. Si la clé n'est pas engagée, la poignée revient sur la condition "neutre"

push-bar

- meccanico
- elettrico (1 punto di chiusura)
- **motorizzato (3 punti di chiusura)**

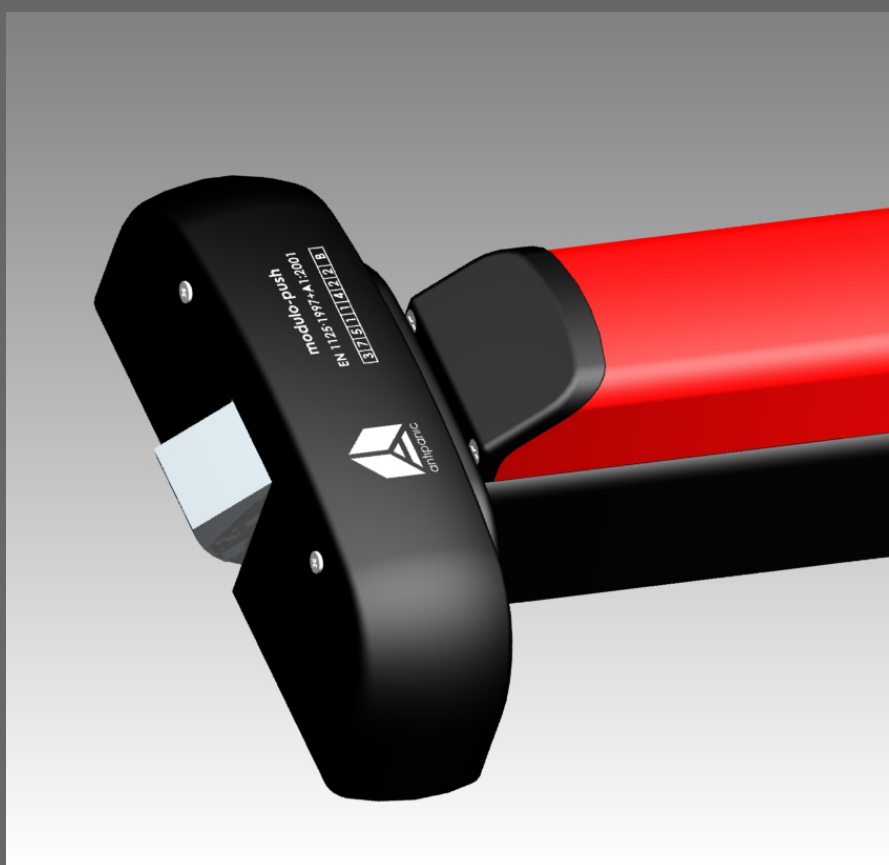

modulo-push bar



REVERSIBILE COMPONIBILE

Scrocchi in acciaio
Cuffie in acciaio verniciato
Carter e barra in alluminio

TOUCH-BAR REVERSIBLE - MODULAR

Steel latch bolts
Black painted steel covers

PUSH-BAR RÉVERSIBLE MODULAIRE









Pênes dormants en acier
Caches en acier laqué noir

ASTE VERTICALI E COMANDI ESTERNI UGUALI A QUELLI DEL "MODULO-TONDO"

VERTICAL RODS AND OUTSIDE TRIMS SAME AS "MODULO-TONDO"

TRINGLES VERTICALES ET MODULE EXTERIEUR MÊMES QUE "MODULO-TONDO"

confezione - boxing : 1 pz.

Cod. Art.	Lunghezza Lenght	Descrizione Description	Colori - Colours	
			Cod. NR	
601/1/...	840	1 punto di chiusura 1 locking point 1 point de fermeture		Nero/rosso - Black/red - Noire/rouge RAL 9005/3020
601/2/...	1170			Nero/verde - Black/green - Noire/vert RAL 9005/6029
601/3/...	1300			Nero/nero - Black/black - Noire/noire RAL 9005/9005
602/1/...	840	2 punti di chiusura 2 locking points 2 point de fermeture		Grigio/grigio - Grey/Grey - Gris/Gris RAL 7040/7040 oppure - or -ou
602/2/...	1170			Grigio/grigio RAL 9006/9006
602/3/...	1300			Bianco/bianco - White/White - Blanc/Blanc RAL 9010/9010
603/1/...	840	3 punti di chiusura 3 locking points 3 point de fermeture		Nero/Silver - Black/Silver - Noire/argent RAL 9005/all. anodizzato - anodized alum.
603/2/...	1170			Effetto acciaio - steel finish special painting Laquage spécial finition acier
603/3/...	1300			Cromo satinato - Satiny chrome Chrome satinée Solo per - only for - seulement pour Art. 603/2/XX(mm. 1170) e Art. 603/3/XX (mm. 1300)

Classificazione secondo la
NUOVA Norma EN 1125:2008

3 - 7 - 7 - B - 1 - 4 - 2 - 2 - B - A

disponibile anche con FERMO A GIORNO.
Aggiungere FG al codice
available with DOGGING MECHANISM.
Add FG code to the part number
Disponible avec MÉCANISME DE DOGGING.
Ajouter le code FG

Finitura a richiesta - Finition on request - Finition on demande:
O = Ottonato - Brass finisced - Finition laiton
Solo per - only for - seulement pour:
Art. 603/2/OO(mm. 1170) e Art. 603/3/OO (mm. 1300)

Specifiche di capitolato

Maniglione antipanic "modulo-push bar Serie 600"

Maniglione antipanic, reversibile a 1-2 e 3 punti di chiusura. Con meccanismo interno a cremagliera.



Cod. Art.	Lunghezza Lenght	Descrizione - Description
603/1/AA	840	3 punti di chiusura 3 locking point 3 point de fermeture
603/2/AA	1170	Effetto acciaio Steel finish special painting Laquage spécial finition acier
603/3/AA	1300	



Cod. Art.	Lunghezza Lenght	Descrizione - Description
603/2/XX	1170	3 punti di chiusura 3 locking point 3 point de fermeture
603/3/XX	1300	Cromo satinato - Satiny chrome Chrome satinée

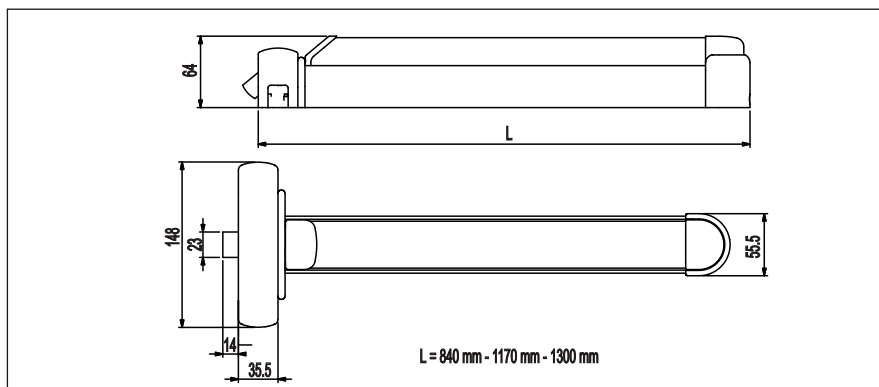

Per aste/scrocchi e gruppo cilindro maniglia vedere alle pagg. 66 - 67 - 68

For rods/latch bolts, cylinders and handle, see pages 66 - 67 - 68

Pour tringles/pênes dormants, cylindres et poignée, voir pages 66 - 67 - 68

push bar elettrico



IL PRIMO PUSH-BAR ELETTRICO

Reversibile 1 punto di chiusura
 Scrochi in acciaio
 Cuffie in acciaio verniciato
 Carter e barra in alluminio
 12 V. AC-DC - 1 A.

ELECTRIC PUSH-BAR

Reversible 1 locking point
 Steel latch bolts
 Black painted steel covers
 12 V. AC-DC - 1 A.

PUSH-BAR ELECTRIQUE

Réversible 1 point de fermeture
 Pênes dormants en acier
 Caches en acier laqué noir
 12 V. AC-DC - 1 A.

confezione - boxing : 1 pz.





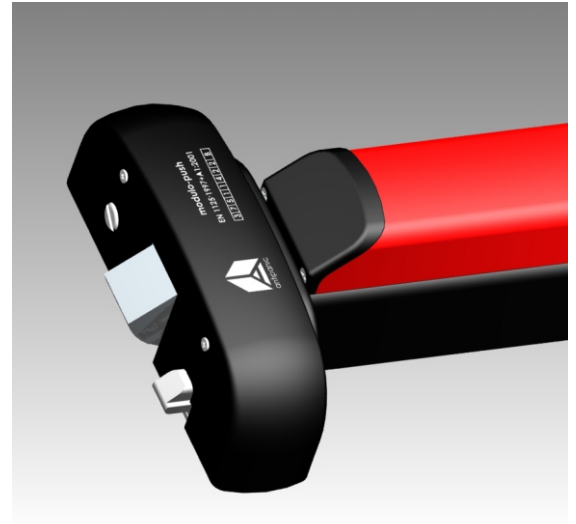

Cod. Art.	Lunghezza Lenght	Descrizione - Description
601EL/1/...	840	1 punto di chiusura 1 locking point 1 point de fermeture
601EL/2/...	1170	con FERMO A GIORNO with DOGGING MECHANISM avec MÉCANISME DE DOGGING
601EL/3/...	1300	

Classificazione secondo la
 NUOVA Norma EN 1125:2008

3 - 7 - 7 - 0 - 1 - 4 - 2 - 2 - B - A

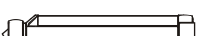

Colori - Colours

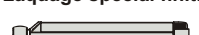
- Cod. NR**  Nero/rosso - Black/red - Noire/rouge
 RAL 9005/3020
- Cod. NV**  Nero/verde - Black/green - Noire/vert
 RAL 9005/6029
- Cod. NN**  Nero/nero - Black/black - Noire/noire
 RAL 9005/9005
- Cod. GG**  Grigio/grigio - Grey/Grey - Gris/Gris
 RAL 7040/7040 oppure - or -ou
- Cod. GG6** Grigio/grigio RAL 9006/9006
- Cod. BB**  Bianco/bianco - White/White - Blanc/Blanc
 RAL 9010/9010
- Cod. NS**  Nero/argento - Black/Silver - Noire/argent
 RAL 9005/all. anodizzato - anodized alum.
- Cod. AA**  Effetto acciaio - steel finish special painting
 Laquage spécial finition acier
- Cod. XX**  Cromo satinato - Satiny chrome - Chrome satinée
 Solo per - only for - seulement pour
 art. 601EL/2/XX (mm. 1170) e 601EL/3/XX (mm. 1300)

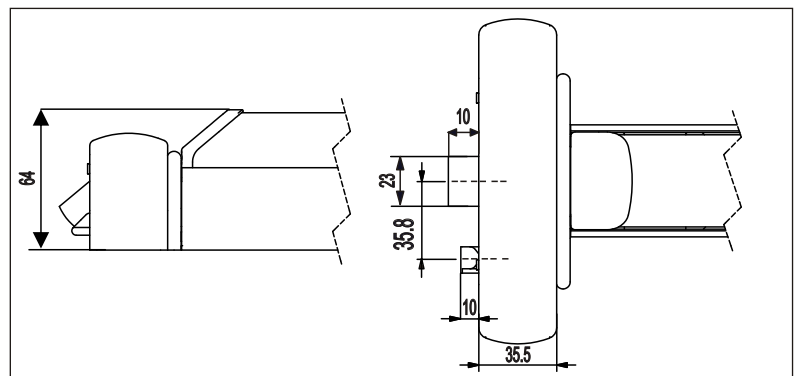

Specifiche di capitolato

Maniglione antipanic elettrico a 12 V. "modulo-push bar Serie 600"

Maniglione antipanic, reversibile a 1 punto di chiusura.
 Con meccanismo interno a cremagliera.

Finitura a richiesta - Finition on request - Finition on demande:

O = Ottonato - Brass finisced - Finition laiton

Solo per - only for - seulement pour:

Art. 601EL/2/OO(mm. 1170) e Art. 601EL/3/OO (mm. 1300)

Per gruppo cilindro maniglia
 vedere alle pag. 67 - 68

Per i contatti elettrici vedere pag. 64

For outside trim, see pages 67 - 68

For pair of nylon contacts

see pag 64

Pour module extérieure, voir

pages 67 - 68. Pour paire de contacts

en nylon voir pag 64

push-bar motorizzato

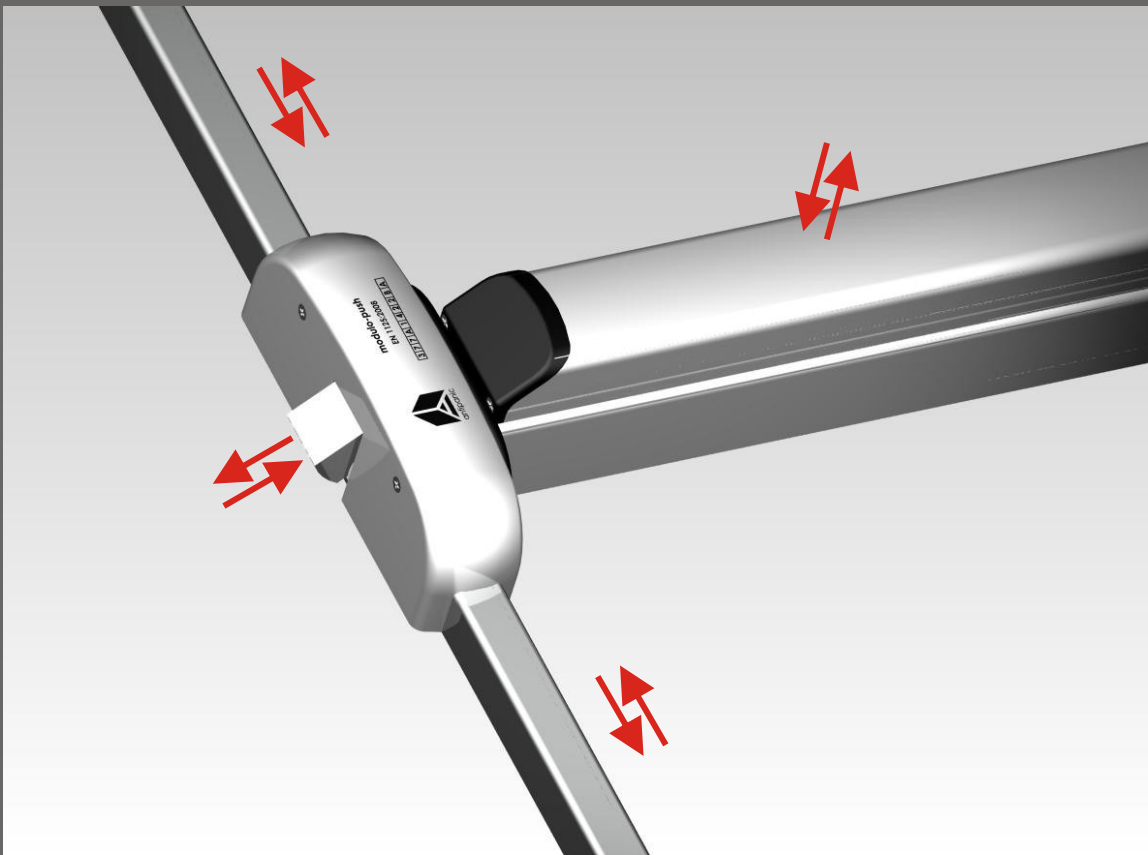

per 1-2-3 punti di chiusura

push bar motorizzato 12 V. AC/DC - 1A.

REVERSIBLE COMPONIBILE

Scrochi in acciaio - Cuffie in acciaio verniciato - Carter e barra in alluminio
Segnalazione acustica di apertura - Possibilità fermo a giorno elettrico (mediante interruttore o temporizzatore esterno)

ASTE VERTICALI E COMANDI ESTERNI UGUALI A QUELLI DEL "MODULO-TONDO"

TOUCH-BAR REVERSIBLE - MODULAR

Steel latch bolts
Black painted steel covers
Opening acoustic signal
Possibility of electric dogging mechanism (with switch or external timer)

VERTICAL RODS AND OUTSIDE TRIMS SAME AS "MODULO-TONDO"

PUSH-BAR RÉVERSIBLE MODULAIRE

Pênes dormants en acier
Caches en acier laqué noir
Signal acoustique d'ouverture
Possibilité d'avoir le dogging électrique (avec interrupteur ou timer externe).

TRINGLES VERTICALES ET MODULE EXTERIEUR MÊMES QUE "MODULO-TONDO"

confezione - boxing : 1 pz.

Classificazione secondo la
NUOVA Norma EN 1125:2008

3 - 7 - 7 - B - 1 - 4 - 2 - 2 - B - A

Cod. Art.	Lunghezza Lenght	Descrizione Description
603/2.../MOT	1170	1-2-3 punti di chiusura 1-2-3 locking points
603/3.../MOT	1300	1-2-3 point de fermeture

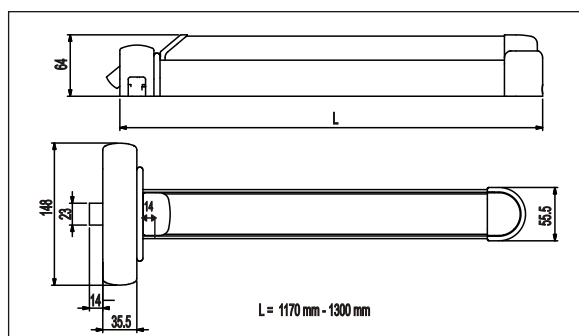

Colori - Colours

Cod. NR	 Nero/rosso - Black/red - Noire/rouge RAL 9005/3020
Cod. NV	 Nero/verde - Black/green - Noire/vert RAL 9005/6029
Cod. NN	 Nero/nero - Black/black - Noire/noire RAL 9005/9005
Cod. GG	 Grigio/grigio - Grey/Grey - Gris/Gris RAL 7040/7040 oppure - or -ou
Cod. GG6	Grigio/grigio RAL 9006/9006
Cod. BB	 Bianco/bianco - White/White - Blanc/Blanc RAL 9010/9010

Cod. NS	 Nero/Silver - Black/Silver - Noire/argent RAL 9005/all. anodizzato - anodized alum.
Cod. AA	 Effetto acciaio - steel finish special painting Laquage spécial finition acier
Cod. XX	 Cromo satinato - Satiny chrome Chrome satinée

Finitura a richiesta - Finition on request
Finition on demande:

O = Ottonato - Brass finisced - Finition laiton



solo cilindro con micro-switch

SOLO CILINDRO CON MICRO - Raccomandato per 603/.../MOT
ONLY CYLINDER WITH MICROSWITCH - Better for 603/.../MOT
CYLINDRE SEULEMENT AVEC MICROSWITCH - Préférable pour 603/.../MOT

Cod.Art.

1040MC

per gruppo cilindro maniglia vedere art. 1090 ecc. a pag. 67 - 68
for outside trim, see art. 1090 etc. see pag. 67 - 68
pour module extérieure voir art. 1090 etc. voir pag 67 - 68

Cod.Art. 1040MC

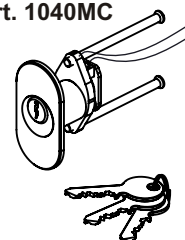

pulsante d'emergenza

PULSANTE D'EMERGENZA

Microswitch Abbinabile ad un sistema di controllo accessi tramite elettromagneti

TOUCH SENSITIVE BAR

Microswitch To be used as an accessories to be integrated into an access control system

BARRE DE DETECTION

Microswitch Pour integrer un systeme de verrouillage electro-magnetique

confezione - boxing : 1 pz.

Cod. Art.	Lunghezza Lenght
600/1	834
600/2	1164
600/3	1294

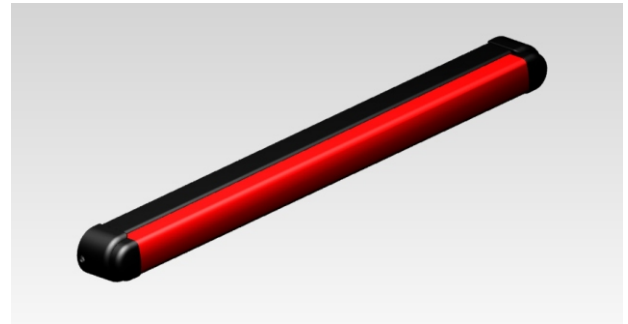

Colori - Colours

Cod. NR 

Nero/rosso - Black/red - Noire/rouge
RAL 9005/3020

Cod. NV 

Nero/verde - Black/green - Noire/vert
RAL 9005/6029

Cod. NN 

Nero/nero - Black/black - Noire/noire
RAL 9005/9005

Cod. GG 

Grigio/grigio - Grey/Grey - Gris/Gris
RAL 7040/7040 oppure - or - ou

Cod. BB 

Bianco/bianco - White/White - Blanc/Blanc
RAL 9010/9010

Cod. NS 

Nero/silver - Black/Silver - Noire/argent
RAL 9005/all. anodizzato - anodized alum.

Cod. GG6 Grigio/grigio RAL 9006/9006

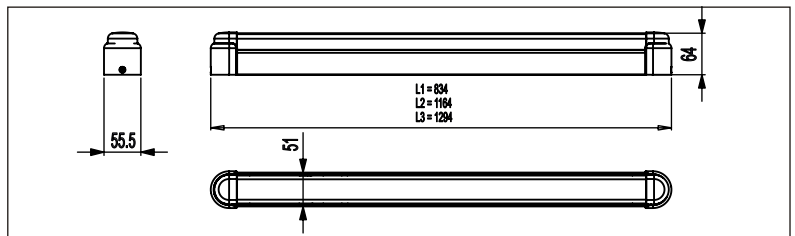

“modulo-tondo” e push-bar” con micro-switch

“modulo-tondo” e “push-bar” possono essere dotati di micro-switch MC1 o MC2 o MC1+2 (vedi figura)

Il micro-switch MC1 segnala il richiamo dello scrocco

Il micro-switch MC2 segnala l'apertura tramite la barra orizzontale

Per ordinare aggiungere al codice dell'articolo MC1 o MC2 o MC1+2 - Esempio: 401T/MC2

“modulo-tondo” and “push-bar” may be equipped with micro-switches MC1 or MC2 or MC1+2 (see photo)

Micro-switch MC1 signals the opening of the latch

Micro-switch MC2 signals the door opening through the horizontal bar

To order add MC1 or MC2 or MC1+2 to the part number - Ex: 401T/MC2

“modulo-tondo” and “push-bar” peuvent être équipé de micro-interrupteur MC1 ou MC2 ou MC1+2 (voir figure)

Le micro-interrupteur MC1 signale l'ouverture de la demi tour

Le micro-interrupteur MC2 signale l'ouverture par l'intermédiaire de la barre horizontale

Pour le commander ajoutez MC1 ou MC2 ou MC1+2 au code article - Ex: 401T/MC2

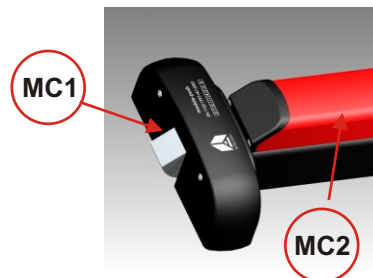

modulo-fascia

il primo antipanico da fascia reversibile e componibile

REVERSIBILE
COMPONIBILE
VERSIONE UNICA per CILINDRI
OVALI e a PROFILO EUROPEO

Due modelli: entrata 70 mm. e 80 mm.

Perfettamente intercambiabile
con altri tipi da fascia

Scrocchi in acciaio
 Cuffie in acciaio verniciato nero

confezione - boxing : 1 pz.



Reversibile



Patented

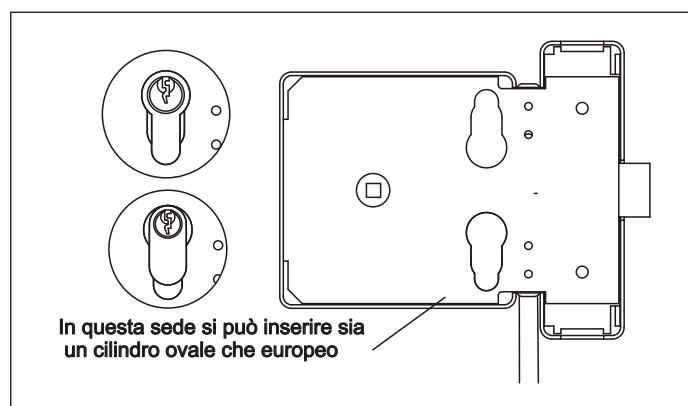
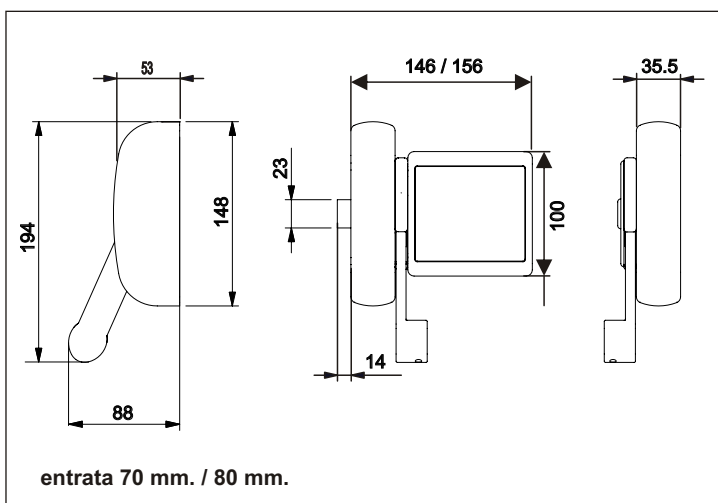

Ogni antipanico può funzionare indifferentemente con un cilindro ovale o un cilindro a profilo europeo

Cod. Art.	Entrata	Colore
200/70T	70	Nero RAL 9005
200/80T	80	

Specifiche di capitolato

Maniglione antipanico "modulo-fascia Serie 200"

Maniglione antipanico da applicare su fascie orizzontali, reversibile, componibile ed in grado di funzionare indifferentemente con cilindro esterno ovale o a profilo europeo.

Per aste/scrocchi e maniglia e cilindro vedere alle pagg. 67 - 68 - 64
 Per le barre orizzontali vedere a pag. 70

Classificazione secondo la
 NUOVA Norma EN 1125:2008

3 - 7 - 7 - B - 1 - 4 - 2 - 2 - A - A

modulo-fascia -elettrico

**REVERSIBILE A 1 PUNTO DI CHIUSURA
VERSIONE UNICA PER CILINDRI OVALI E
A PROFILO EUROPEO**
Due modelli: entrata 70 mm. e 80 mm.

**Perfettamente intercambiabile con altri
tipi da fascia**

Scrochi in acciaio
Cuffie in acciaio verniciato
12 V. AC-DC - 1 A.

confezione - boxing : 1 pz.

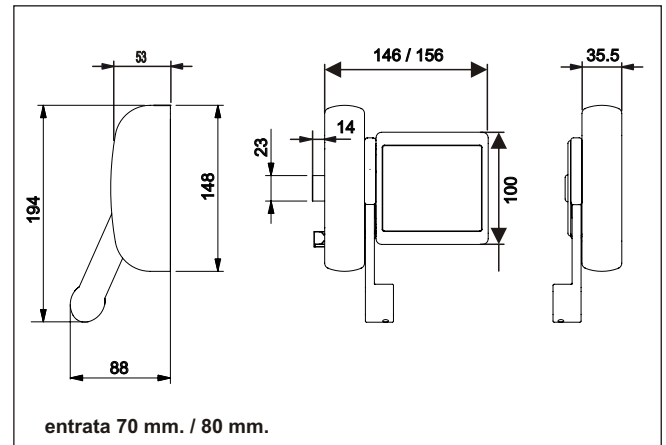

Cod. Art.	Entrata	
200/70TEL	70	Nero RAL 9005 Con FERMO A GIORNO with DOGGING MECHANISM avec MÉCANISME DE DOGGING
200/80TEL	80	

Specifiche di capitolato

Maniglione antipanico elettrico 12 V. "modulo-fascia elettrico Serie 200 "

Maniglione antipanico da applicare su fasce orizzontali,
reversibile a 1 punto di chiusura.

In grado di funzionare indifferentemente con cilindro
esterno ovale o a profilo europeo.

Per la maniglia e cilindro vedere
a pag. 64
Per le barre orizzontali vedere
a pag. 70

Classificazione secondo la
NUOVA Norma EN 1125:2008

3 - 7 - 7 - 0 - 1 - 4 - 2 - 2 - A - A

accessori specifici per modulo-fascia

**MANIGLIA ESTERNA IN ALLUMINIO VERNICIATO CON
MOLLA DI RITORNO**
PAINTED ALUMINIUM OUTER HANDLE WITH SPRING
POIGNÉE EXTÉRIEURE A RESSORT EN ALUMINIUM LAQUÉ

Cod.Art.	Colore - Colour
1080	Nero - Black - Noir
1080/G	Grigio - Grey - Gris
1080/B	Bianco - White - Blanc
1080/A	Verniciatura effetto acciaio - Steel finish special painting - Laquage spécial finition acier
1080/X	Cromo satinato - Satiny chrome Chrome satinée

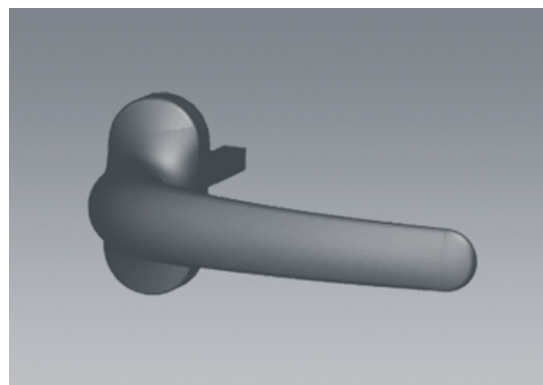

confezione - boxing : 1 pz.

imballo - packing: 8 pz.

MEZZO CILINDRO EUROPEO - HALF EUROPROFILE
CYLINDER - DEMI CYLINDRE À PROFIL EUROPÉEN

Cod.Art.	B	L
1052/A	55	80
1052/B	65	90
1052/C	82	107

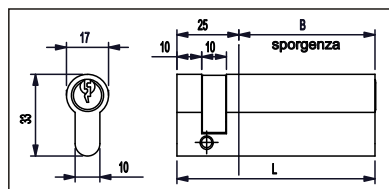

bozza chiave-key

Cod. Art. 1010/K

MEZZO CILINDRO OVALE - OVAL HALF CYLINDER -
DEMI CYLINDRE OVAL

Cod.Art.	B	L
1050/A	55	80
1050/B	65	90
1050/C	82	107

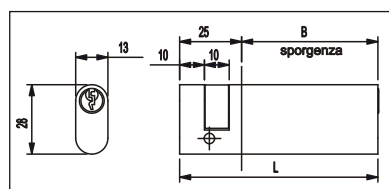

bozza chiave-key-clé

Cod. Art. 1050/K

accessori specifici per maniglioni elettrici

COPPIA CONTATTI
PAIR OF NYLON
CONTACTS
PAIRE DE CONTACTS
EN NYLON

Cod.Art. 499

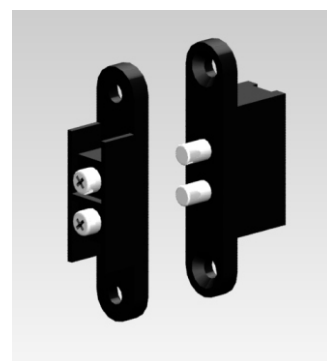

push-pad (fotoluminescente)

REVERSIBILE COMPONIBILE

Scrocco in acciaio
Cuffie in acciaio verniciato

REVERSIBLE - MODULAR FIRE RATED

Steel latch bolts
Black painted steel covers

PHOTOLUMINESCENT

CREMONE POMPIER ANTI-PANIQUE - COUPE-FEU

Pênes dormants en acier inox
Caches en acier laqué noir

PHOTOLUMINESCENT





Classificazione secondo la
NUOVA Norma EN 179:2008

confezione - boxing : 1 pz.

imballo - packing: 8 pz.

3 - 7 - 7 - B - 1 - 4 - 4 - 2 - B - A

Cod. Art.	Colore - Colour	Descrizione - Description	
411	Nero - Black - Noir RAL 9005	 <p>1 punto di chiusura 1 locking point 1 point de fermeture</p>	
411/G	Grigio - Grey - Gris RAL 7040		
411/B	Bianco - White - Blanc RAL 9010		
411/A	Verniciatura effetto acciaio Steel finish special painting Laquage spécial finition acier		
412	Nero - Black - Noir RAL 9005	 <p>2 punti di chiusura 2 locking points 2 points de fermeture</p>	
412/G	Grigio - Grey - Gris RAL 7040		
412/B	Bianco - White - Blanc RAL 9010		
412/A	Verniciatura effetto acciaio Steel finish special painting Laquage spécial finition acier		
413	Nero - Black - Noir RAL 9005	 <p>componibile 3 punti di chiusura modular 3 locking points modulaire 3 points de fermeture</p>	<p>disponibile anche con FERMO A GIORNO Aggiungere FG al codice available with DOGGING MECHANISM. Add FG code to the part number Disponible avec MÉCANISME DE DOGGING. Ajouter le code FG</p>
413/G	Grigio - Grey - Gris RAL 7040		
413/B	Bianco - White - Blanc RAL 9010		
413/A	Verniciatura effetto acciaio Steel finish special painting Laquage spécial finition acier		

accessori "modulo-tondo" - "push-bar" "modulo-fascia" e "push-pad"

KIT ASTE e SCROCCHI ALTO/BASSO - VERTICAL RODS AND LATCH BOLTS - KIT TRINGLES ET PÊNES VERTICAUX

Cod.Art.	A	B	Colore - Colour
450/T	1030	1490	Nero - Black - Noir RAL 9005
450L/T	1030	2000	
450/TG	1030	1490	Grigio - Grey - Gris RAL 7040 o RAL 9006 Aggiungere /G6 al codice
450L/TG	1030	2000	
450/TB	1030	1490	Bianco - White - Blanc RAL 9010
450L/TB	1030	2000	
450/TA	1030	1490	Verniciatura effetto acciaio Steel finish special painting Laquage spécial finition acier
450L/TA	1030	2000	
450/TX	1030	1490	Cromo satinato - Satiny chrome Chrome satinée

confezione - boxing : 1 pz.

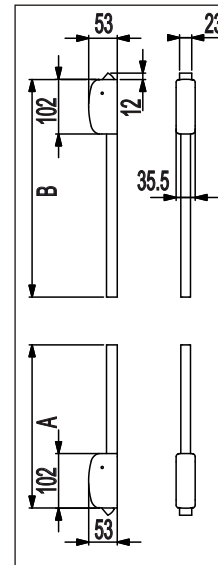

Finitura a richiesta - Finition on request - Finition on demande: O = Ottonato - Brass finished - Finition laiton

KIT ASTE e SCROCCHI LATERALI - VERTICAL RODS AND LATERAL LATCH BOLTS - KIT TRINGLES ET PÊNES LATÉRAUX

Cod.Art.	A	B	Colore - Colour
455/T	1030	1490	Nero - Black - Noir RAL 9005
455L/T	1030	2000	
455/TG	1030	1490	Grigio - Grey - Gris RAL 7040 o RAL 9006 Aggiungere /G6 al codice
455L/TG	1030	2000	
455/TB	1030	1490	Bianco - White - Blanc RAL 9010
455L/TB	1030	2000	
455/TA	1030	1490	Verniciatura effetto acciaio Steel finish special painting Laquage spécial finition acier
455L/TA	1030	2000	
455/TX	1030	1490	Cromo satinato - Satiny chrome Chrome satinée

confezione - boxing : 1 pz.

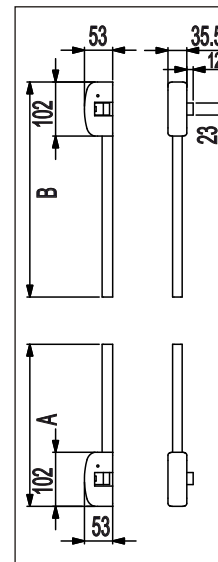

Finitura a richiesta - Finition on request - Finition on demande: O = Ottonato - Brass finished - Finition laiton

KIT ASTE e SCROCCHI VERTICALI E LATERALI - VERTICAL RODS AND VERTICAL AND LATERAL LATCH BOLTS - KIT TRINGLES ET PÊNES VERTICAUX ET LATÉRAUX

Cod.Art.	A	B	Colore - Colour
452/T	1030	1490	Nero - Black - Noir RAL 9005
452L/T	1030	2000	
452/TG	1030	1490	Grigio - Grey - Gris RAL 7040 o RAL 9006 Aggiungere /G6 al codice
452L/TG	1030	2000	
452/TB	1030	1490	Bianco - White - Blanc RAL 9010
452L/TB	1030	2000	
452/TA	1030	1490	Verniciatura effetto acciaio Steel finish special painting Laquage spécial finition acier
452L/TA	1030	2000	
452/TX	1030	1490	Cromo satinato - Satiny chrome Chrome satinée

confezione - boxing : 1 pz.



Aggiungere DX oppure SX al codice
Add DX or SX code to the part number
Ajouter DX ou SX au code

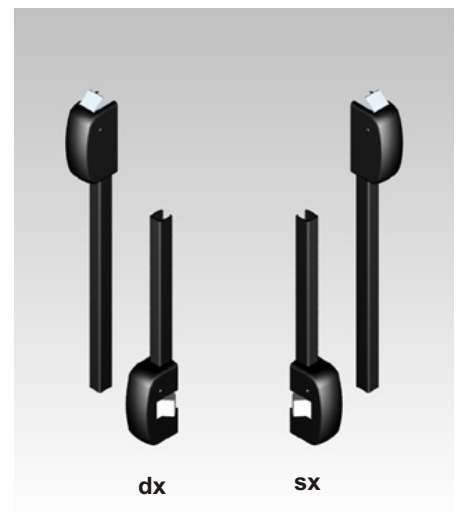

Finitura a richiesta - Finition on request - Finition on demande: O = Ottonato - Brass finished - Finition laiton

comandi esterni per "modulo-tondo" - "push-bar" e "push-pad"

GRUPPO CILINDRO MANIGLIA

In lega pressofusa verniciata

OUTSIDE TRIM

Painted pressure die-cast alloy

MODULE EXTERIEUR

En alliage moulé sous pression et laqué

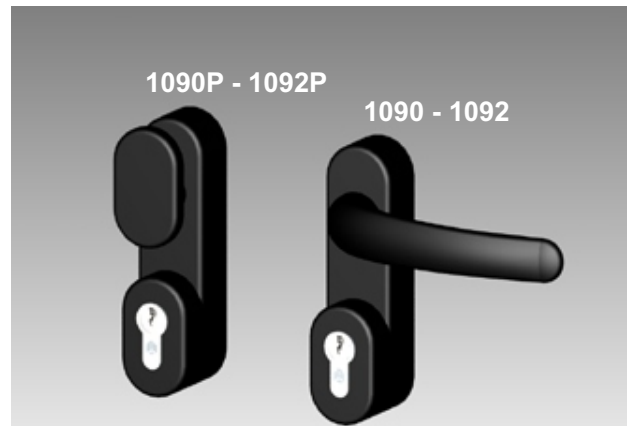
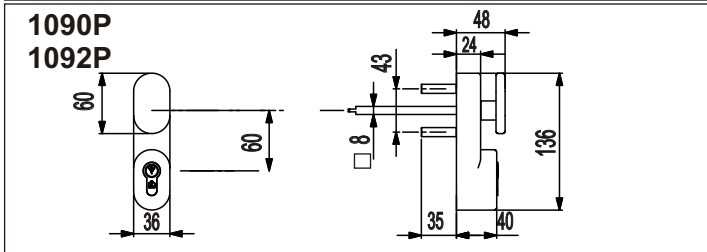
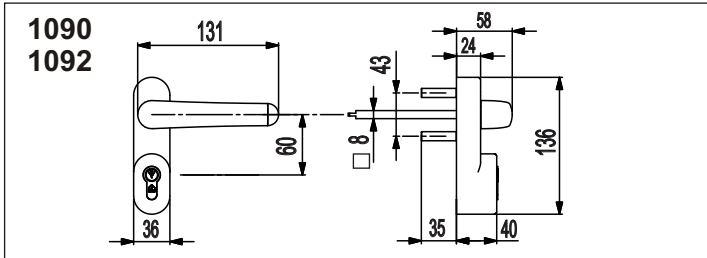

confezione - boxing: 1 pz.
imballo - packing: 8 pz.

Finitura a richiesta:
Finition on request:
Finition on demande:
O = Ottonato
Brass finished -
Finition laiton

Cod.Art.	Colore - Colour	Con maniglia With handle Avec module exterieure
1090	Nero - Black - Noir RAL 9005	Cilindro europeo Europrofile cylinder Cylindre à profil européen
1090/G	Grigio - Grey - Gris RAL 7040	
1090/G6	Grigio RAL 9006	
1090/B	Bianco - White - Blanc RAL 9010	
1090/A	Verniciatura effetto acciaio Steel finish special painting Laquage spécial finition acier	
1090/X	Cromo satinato - Satiny chrome - Chrome satinée	

Cod.Art.	Colore - Colour	Con maniglia With handle Avec module exterieure
1090P	Nero - Black - Noir RAL 9005	Cilindro europeo Europrofile cylinder Cylindre à profil européen
1090P/G	Grigio - Grey - Gris RAL 7040	
1090P/G6	Grigio RAL 9006	
1090P/B	Bianco - White - Blanc RAL 9010	
1090P/A	Verniciatura effetto acciaio Steel finish special painting Laquage spécial finition acier	
1090P/X	Cromo satinato - Satiny chrome - Chrome satinée	

Cod.Art.	Colore - Colour	Con maniglia With handle Avec module exterieure
1090/SC	Nero - Black - Noir RAL 9005	Come Art. 1090, senza cilindro Like Art. 1090, but without cylinder Comme Art. 1090, mais sans cylindre
1090/G/SC	Grigio - Grey - Gris RAL 7040	
1090/B/SC	Bianco - White - Blanc RAL 9010	
1090/A/SC	Verniciatura effetto acciaio Steel finish special painting Laquage spécial finition acier	

Cod.Art.	Colore - Colour	Con maniglia With handle Avec module exterieure
1090P/SC	Nero - Black - Noir RAL 9005	Come Art. 1090, senza cilindro Like Art. 1090, but without cylinder Comme Art. 1090, mais sans cylindre
1090P/G/SC	Grigio - Grey - Gris RAL 7040	
1090P/B/SC	Bianco - White - Blanc RAL 9010	
1090P/A/SC	Verniciatura effetto acciaio Steel finish special painting Laquage spécial finition acier	

GRUPPO CILINDRO MANIGLIA RIBASSATA

IDEALE PER PORTONI INDUSTRIALI - In lega pressofusa verniciata

SLIM OUTSIDE ACCES

Painted pressure die-cast alloy

MODULE EXTERIEUR REDUITE

En alliage moulé sous pression et laqué

Cod.Art. 1090R

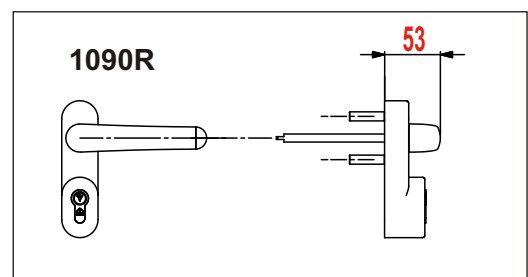

comandi esterni versioni condominio per "modulo-tondo" - "push-bar" e "push-pad"

GRUPPO CILINDRO MANIGLIA VERSIONE CONDOMINIO

In lega pressofusa verniciata

SECURISED OUTSIDE ACCESS

Painted pressure die-cast alloy

MODULE EXTERIEUR SECURISÉE

En alliage moulé sous pression et laqué

Cod.Art.	Colore - Colour	Con maniglia With handle Avec module extérieure	Cod.Art.	Colore - Colour	Con maniglia With handle Avec module extérieure
1092	Nero - Black - Noir RAL 9005	Cilindro europeo Europrofile cylinder Cylindre à profil européen	1092P	Nero - Black - Noir RAL 9005	Cilindro europeo Europrofile cylinder Cylindre à profil européen
1092/G	Grigio - Grey - Gris RAL 7040		1092P/G	Grigio - Grey - Gris RAL 7040	
1092/G6	Grigio RAL 9006		1092P/G6	Grigio RAL 9006	
1092/B	Bianco - White - Blanc RAL 9010		1092P/B	Bianco - White - Blanc RAL 9010	
1092/A	Verniciatura effetto acciaio Steel finish special painting Laquage spécial finition acier		1092P/A	Verniciatura effetto acciaio Steel finish special painting Laquage spécial finition acier	
1092/X	Cromo satinato - Satiny chrome - Chrome satinée		1092P/X	Cromo satinato - Satiny chrome - Chrome satinée	
Cod.Art.	Colore - Colour	Con maniglia With handle Avec module extérieure	Cod.Art.	Colore - Colour	Con maniglia With handle Avec module extérieure
1092/SC	Nero - Black - Noir RAL 9005	Come Art. 1092, senza cilindro Like Art. 1092, but without cylinder Comme Art. 1092, mais sans cylindre	1092P/SC	Nero - Black - Noir RAL 9005	Come Art. 1092, senza cilindro Like Art. 1092, but without cylinder Comme Art. 1092, mais sans cylindre
1092/G/SC	Grigio - Grey - Gris RAL 7040		1092P/G/SC	Grigio - Grey - Gris RAL 7040	
1092/B/SC	Bianco - White - Blanc RAL 9010		1092P/B/SC	Bianco - White - Blanc RAL 9010	
1092/A/SC	Verniciatura effetto acciaio Steel finish special painting Laquage spécial finition acier		1092P/A/SC	Verniciatura effetto acciaio Steel finish special painting Laquage spécial finition acier	

solo cilindro

SOLO CILINDRO

Consigliato per maniglioni ad 1 punto di chiusura e maniglioni elettrici

ONLY CYLINDER

Better for electric and 1 locking point panic device

CYLINDRE SEULEMENT

Préférable pour antipanique électriques et à 1 point de fermeture

Cod.Art. 1040

confezione - boxing : 1 pz.

imballo - packing: 8 pz.

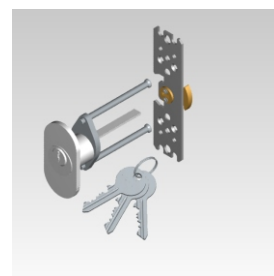

solo maniglia

MECCANISMO PER ANTIPANICO SOLO MANIGLIA ETERNA - ONLY HANDLE POIGNÉE SEULE

Cod.Art.	Colore - Colour
1081	Nero - Black - Noir
1081/G	Grigio - Grey - Gris
1081/B	Bianco - White - Blanc

Cod.Art.	Colore - Colour
1081/A	Verniciatura effetto acciaio - Steel finish special painting - Laquage spécial finition acier
1081/X	Cromo satinato - Satiny chrome - Chrome satinée

Finitura a richiesta - Finition on request - Finition on demande:
O = Ottonato - Brass finisced - Finition laiton



incontri per “modulo-fondo” - “push-bar” - “modulo-fascia” e “push-pad”

INCONTRO A PAVIMENTO - BOTTOM STRIKER - GÂCHE INFERIEURE

Cod.Art.	Descrizione - Description
490/1FIRE	In acciaio inox - Stainless steel - Acier inox

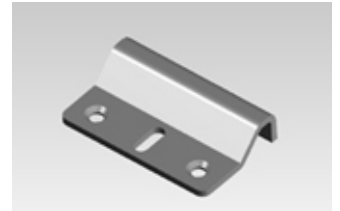

INCONTRO LATERALE CON FORI FILETTATI PER ALLUMINIO - SIDE STRIKER - GÂCHE LATERALE

Cod.Art.	Descrizione - Description
490/2FIRE	In acciaio inox - Stainless steel - Acier inox



INCONTRO LATERALE CON FORI SVASATI PER LEGNO - SIDE STRIKER FOR WOOD - GÂCHE LATERALE POUR BOIS

Cod.Art.	Descrizione - Description
490/3	In acciaio inox - Stainless steel - Acier inox



INCONTRO LATERALE PER LEGNO - SIDE STRIKER FOR WOOD - GÂCHE LATERALE POUR BOIS

Cod.Art.	Descrizione - Description
490/4	In acciaio verniciato - Steel - Acier

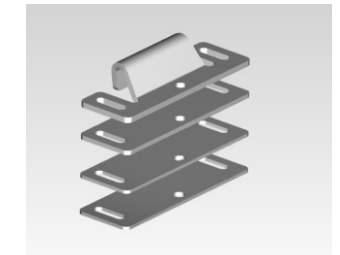

INCONTRO LATERALE REGOLABILE - ADJUSTABLE SIDE STRIKER - GÂCHE LATERALE RÉGLABLES

Cod.Art.	Descrizione - Description
490/5	In acciaio inox - Stainless steel - Acier inox



INCONTRO PER PVC - SIDE STRIKER FOR PVC - GÂCHE LATERALE POUR PVC

Cod.Art.	Step mm.	Descrizione - Description
491/1	14 - 17	In acciaio inox Stainless steel Acier inox
491/2	17 - 20	
491/3	20 - 23	
491/4	23 - 26	

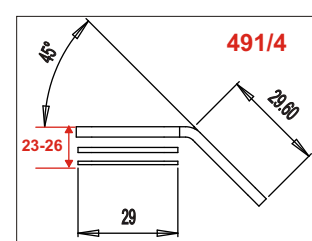
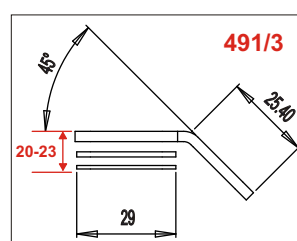
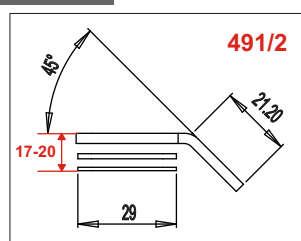
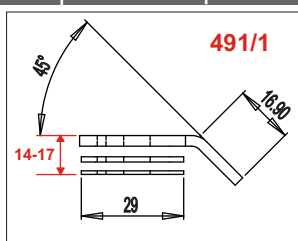
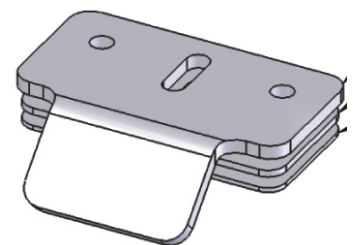
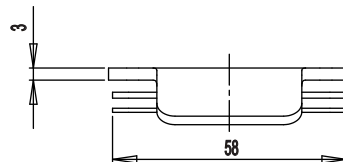

accessori

BARRE ORIZZONTALI
HORIZONTAL BARS
BARRES HORIZONTALES

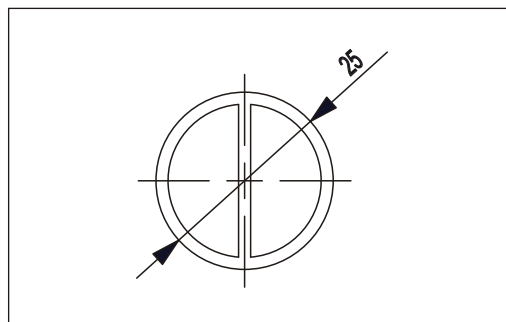

Cod.Art.	mm.	Colore Colour	Descrizione Description
1100/1/ARG	950	Argento Silver Argent	Alluminio anodizzato Anodized aluminium Aluminium anodisé
1100/2/ARG	1150		
1100/3/ARG	1450		
1100/1/INOX	950	Acciaio inox Stainless steel Acier inox	
1100/2/INOX	1150		
1100/3/INOX	1450		
1100/1/R	950	Rosso Red Rouge	
1100/2/R	1150		
1100/3/R	1450		
1100/1/V	950	Verde Green Vert	
1100/2/V	1150		
1100/3/V	1450		
1100/1/N	950	Nero Black Noire	Alluminio verniciato Painted aluminium Aluminium laqué
1100/2/N	1150		
1100/3/N	1450		
1100/1/B	950	Bianco White Blanc	
1100/2/B	1150		
1100/3/B	1450		
1100/3/O	1450	Ottone Brass finisced Finition laiton	

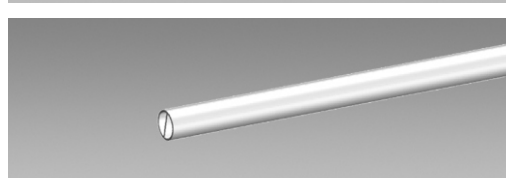
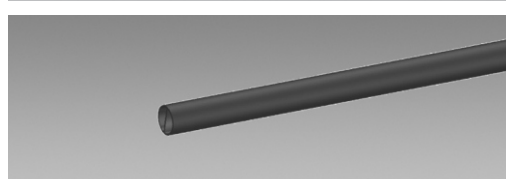
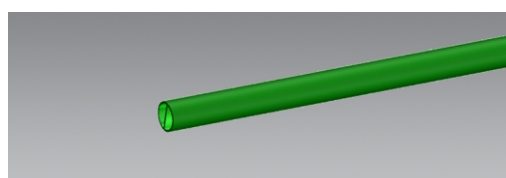
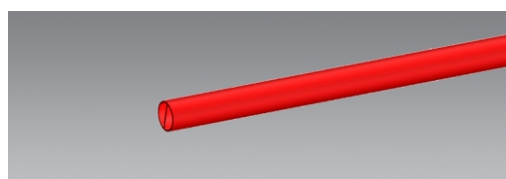
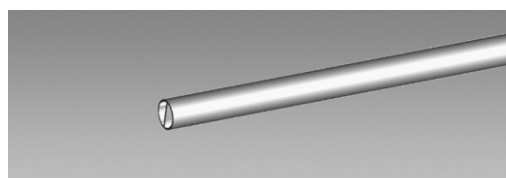
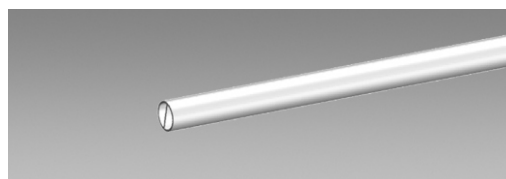

confezione - boxing : 1 pz. imballo - packing : 25 pz.

accessori vetro

per “modulo-tondo”
“push-bar” e “push-pad”

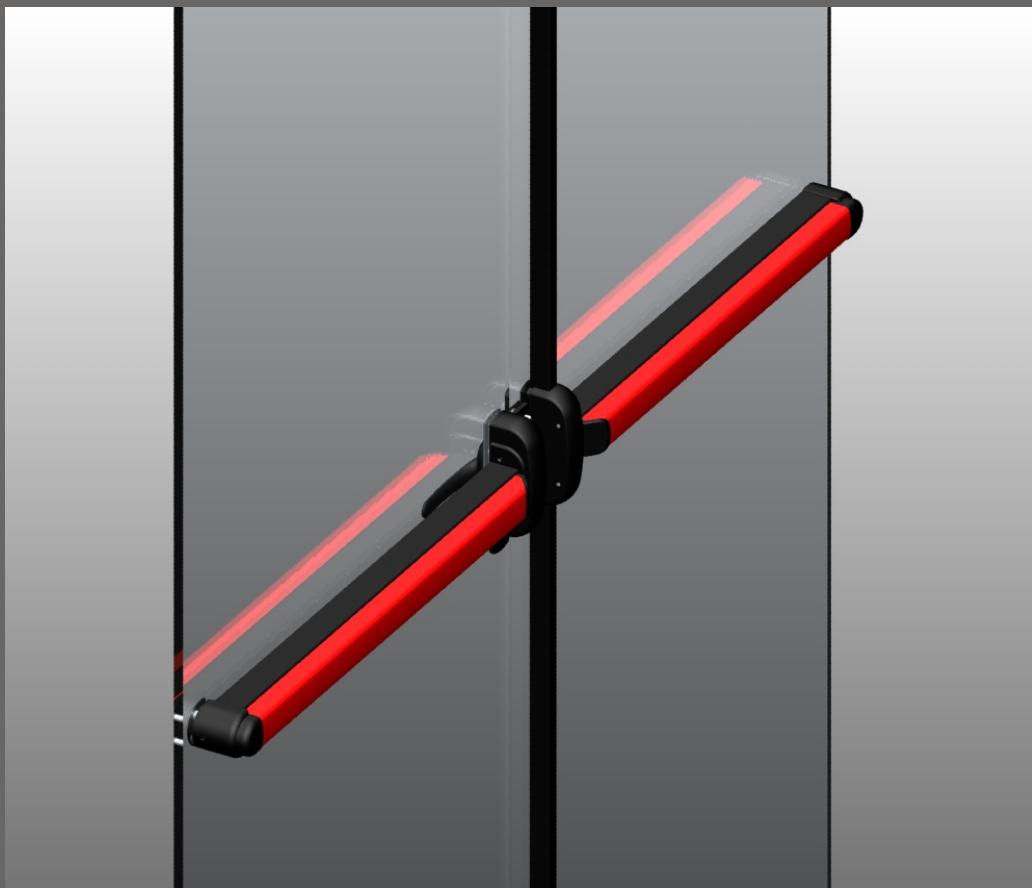

accessori vetro

KIT ACCESSORI PER APPLICAZIONE SU PORTE IN VETRO

- Finiture disponibili:
- Verniciato nero
 - Verniciato effetto acciaio
 - Cromo satinato

PATCH FITTINGS FOR GLASS DOORS

- Available finishings:
- Black
 - Stainless steels
 - Satiny chrome

ACCESSOIRES POUR PORTE EN VERRE

- Laquage disponibles:
- Noir
 - Acier inox
 - Chrome satinée

Colori - Colour	
Nero - Black - Noir RAL 9005	
Effetto acciaio - Steel finish special finition - Laquage spécial finition acier	Aggiungere /A al codice Add /A code to the part number Ajouter le code /A
Cromo satinato - Satiny chrome Cromé satiné	Aggiungere /TX al codice Add /TX code to the part number Ajouter le code /TX

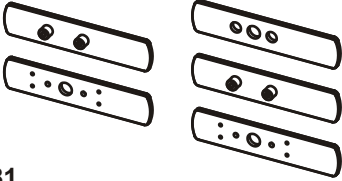
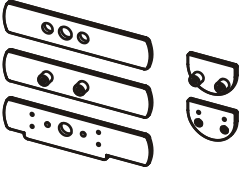
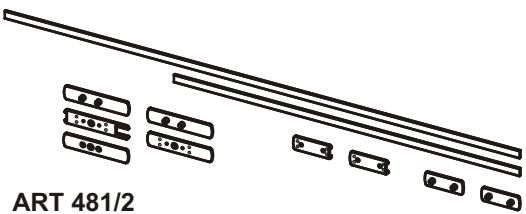
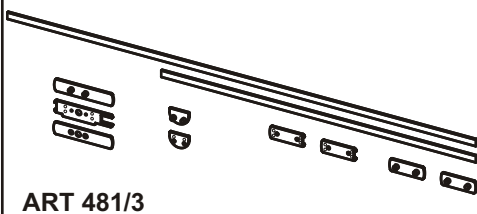
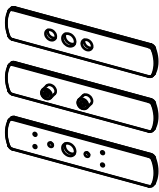
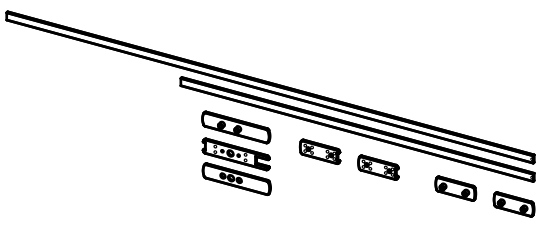
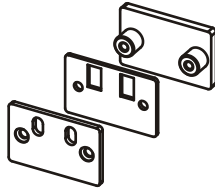
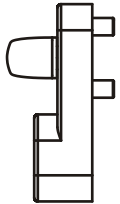
	SERIE MODULO	SERIE PUSH-BAR
1 punto di chiusura 1 locking point 1 point de fermeture	 ART 481	 ART 481/1
2/3 punti di chiusura 2/3 locking points 2/3 points de fermeture	 ART 481/2	 ART 481/3
PUSH-PAD 1 punto di chiusura - 1 locking point - 1 point de fermeture	 ART 481/5	 ART 481/6
accessori modulo e push touch and push accessories accessoires cross et push	 ART 481/4	 ART 1090GL

quote di foratura per 481/2 - fitting scheme for 481/2 - plan d'installation pour 481/2

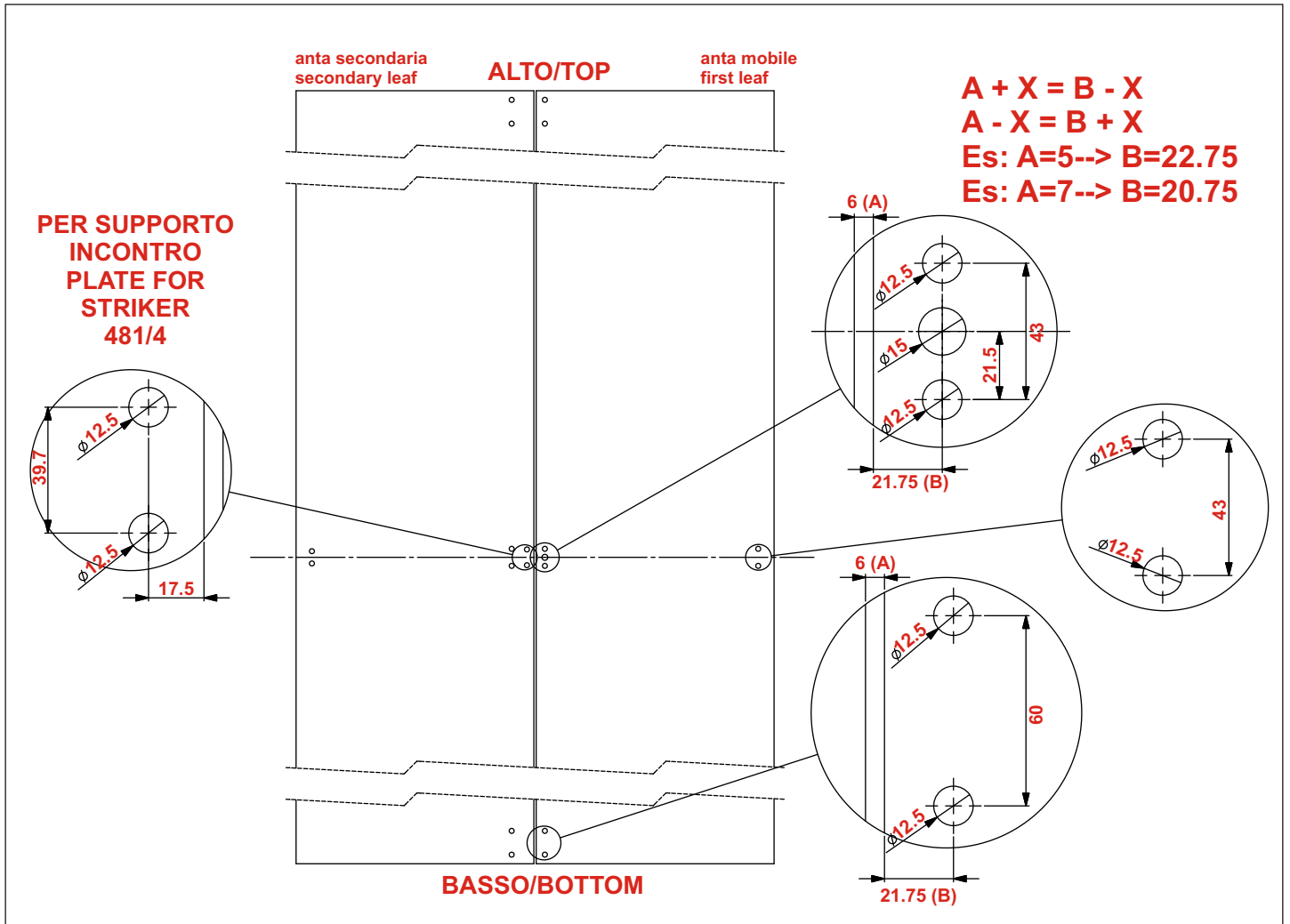

quote di foratura per 481/3 - fitting scheme for 481/3 - plan d'installation pour 481/3

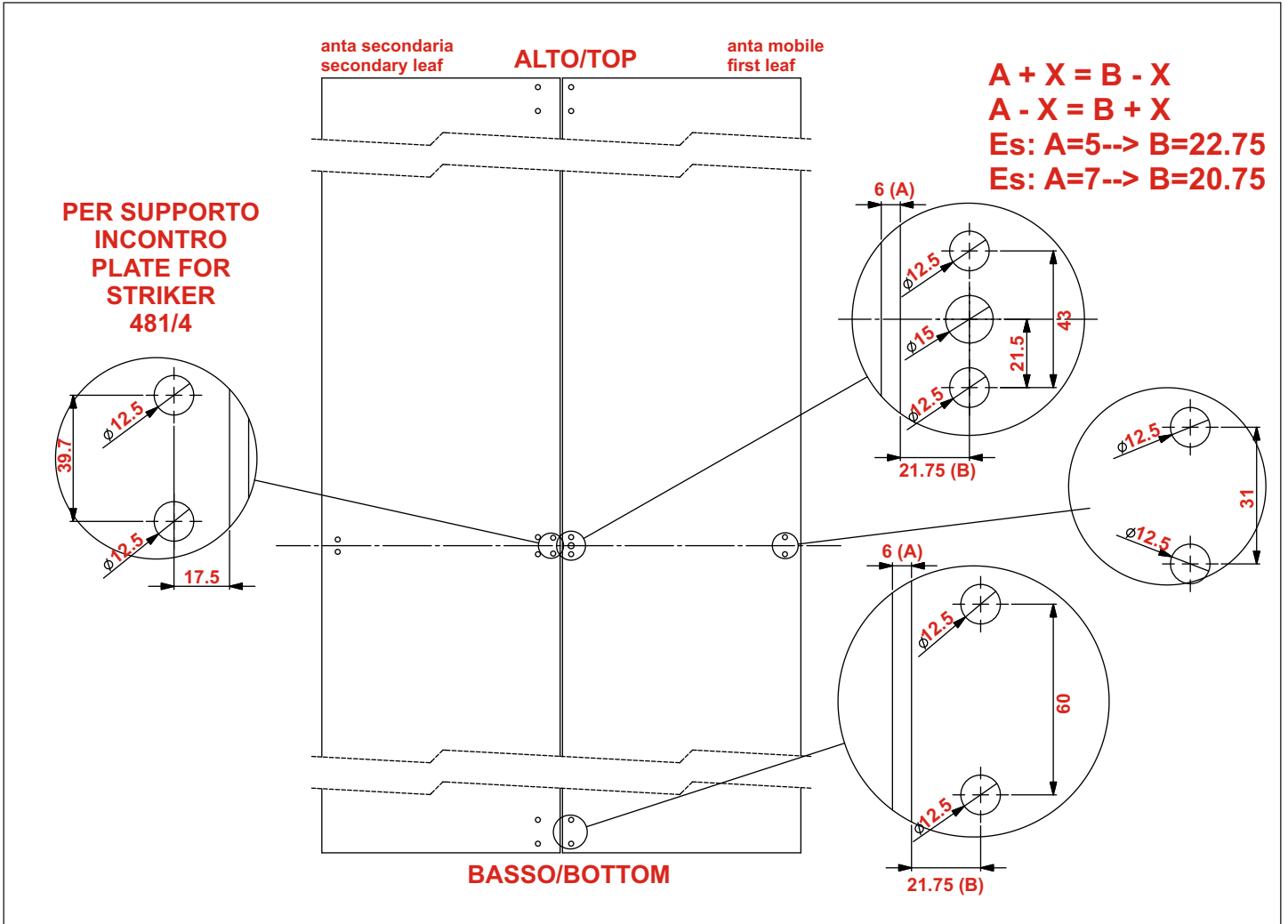

incontri elettrici

simmetrici
asimmetrici
per antipanic

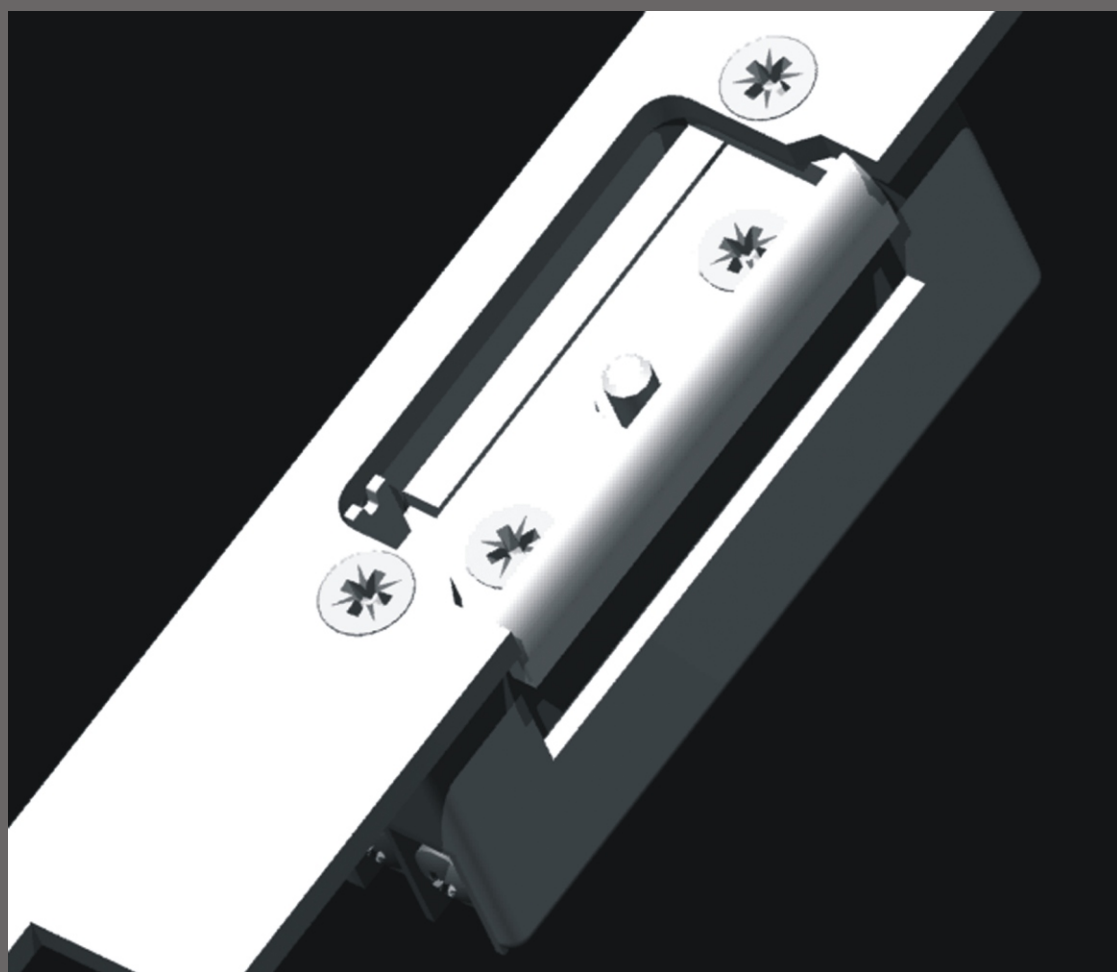

Incontri elettrici per “di-più”

Volts 6 - 12 \approx 
 Assorbimento
 Input - Intensité 0,5 - 0,8 A

Reversibile - Scrocco regolabile
 Frontale acciaio inox

Reversible - Adjustable latch bolt
 S/S front plate

Réversible - Pêne réglable
 Têtière en acier inox

Cod.Art.	Descrizione Description	
4500	Con leva di sbloccaggio With release lever Avec levier de déverrouillage	Sganciamento permanente La chiusura si ripristina dopo che la porta è stata aperta e richiusa Permanent release Locking function is restored upon the door being opened and closed again Déclenchement permanent La fermeture se réenclenche une fois que la porte a été ouverte puis refermée
4600	Senza leva di sbloccaggio Without release lever Sans levier de déverrouillage	
4700	Con leva di sbloccaggio With release lever Avec levier de déverrouillage	Sganciamento limitato Terminato l'impulso elettrico la chiusura si ripristina automaticamente Limited release Upon electrical contact being discontinued, locking function is automatically restored Déclenchement limité Quand cesse l'impulsion, la fermeture se réenclenche automatiquement
4800	Senza leva di sbloccaggio Without release lever Sans levier de déverrouillage	

confezione - boxing : 1 pz.

sganciamento permanente

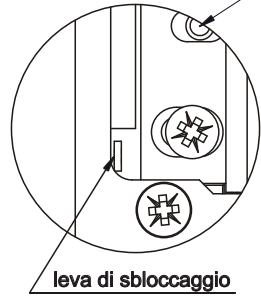

4500

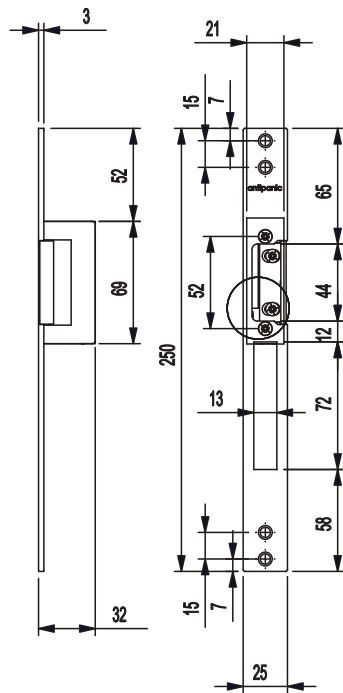

sganciamento permanente

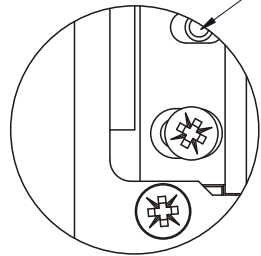

4600

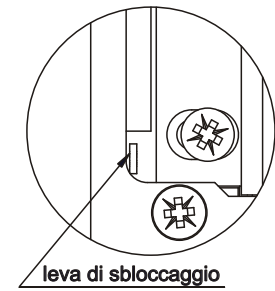

4700

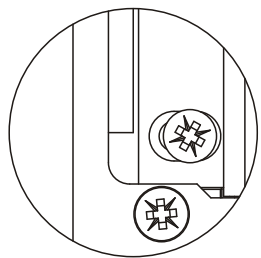

4800



Collaudato a 300.000 cicli
Resistenza alla spinta 400 Kg.

Tested to 300,00 cycles
Pressure resistance 400 Kg.

Testé à 300.000 cycles
Résistance à la poussée 400 Kg.

Reversibile - Scrocco regolabile

Reversible - Adjustable latch bolt

Réversible - Pêne réglable

Cod. Art.	Colore Colour	Descrizione Description	
3000/G	Grigio-Grey Gris	Con leva di sbloccaggio With release lever Avec levier de déverrouillage	Sganciamento permanente La chiusura si ripristina dopo che la porta è stata aperta e richiusa Permanent release Locking function is restored upon the door being opened and closed again
3000/BR	Marrone-Brown Marron		
3100/G	Grigio-Grey Gris	Senza leva di sbloccaggio Without release lever Sans levier de déverrouillage	Déclenchement permanent La fermeture se réenclenche une fois que la porte a été ouverte puis refermée
3100/BR	Marrone-Brown Marron		
3200/G	Grigio-Grey Gris	Con leva di sbloccaggio With release lever Avec levier de déverrouillage	Sganciamento limitato Terminato l'impulso elettrico la chiusura si ripristina automaticamente Limited release Upon electrical contact being discontinued, locking function is automatically restored
3200/BR	Marrone-Brown Marron		
3300/G	Grigio-Grey Gris	Senza leva di sbloccaggio Without release lever Sans levier de déverrouillage	Déclenchement limité Quand cesse l'impulsion, la fermeture se réenclenche automatiquement
3300/BR	Marrone-Brown Marron		
3000L/G	Grigio-Grey Gris	Con leva di sbloccaggio With release lever Avec levier de déverrouillage	Sganciamento permanente La chiusura si ripristina dopo che la porta è stata aperta e richiusa Permanent release Locking function is restored upon the door being opened and closed again
3000L/BR	Marrone-Brown Marron		
3100L/G	Grigio-Grey Gris	Senza leva di sbloccaggio Without release lever Sans levier de déverrouillage	Déclenchement permanent La fermeture se réenclenche une fois que la porte a été ouverte puis refermée
3100L/BR	Marrone-Brown Marron		
3200L/G	Grigio-Grey Gris	Con leva di sbloccaggio With release lever Avec levier de déverrouillage	Sganciamento limitato Terminato l'impulso elettrico la chiusura si ripristina automaticamente Limited release Upon electrical contact being discontinued, locking function is automatically restored
3200L/BR	Marrone-Brown Marron		
3300L/G	Grigio-Grey Gris	Senza leva di sbloccaggio Without release lever Sans levier de déverrouillage	Déclenchement limité Quand cesse l'impulsion, la fermeture se réenclenche automatiquement
3300L/BR	Marrone-Brown Marron		

confezione - boxing : 1 pz.

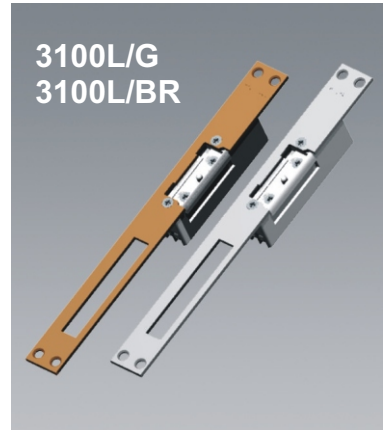
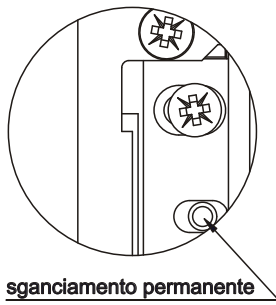
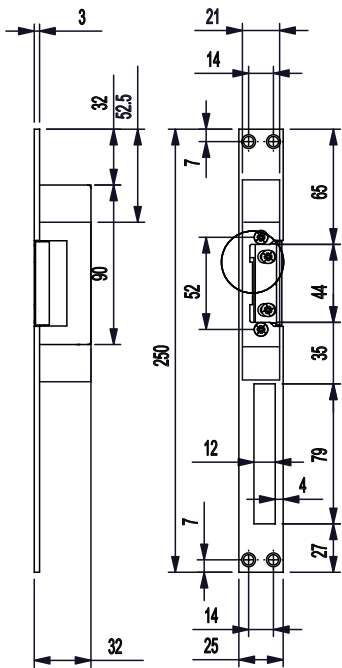
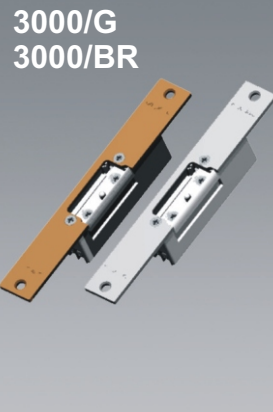
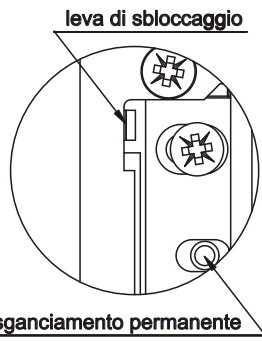
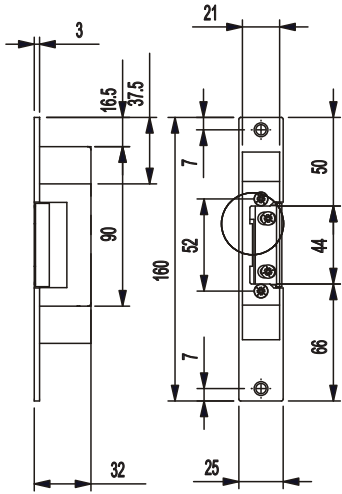

Collaudato a 300.000 cicli
Resistenza alla spinta 400 Kg.

Tested to 300,00 cycles
Pressure resistance 400 Kg.

Testé à 300.000 cycles
Résistance à la poussée 400 Kg.

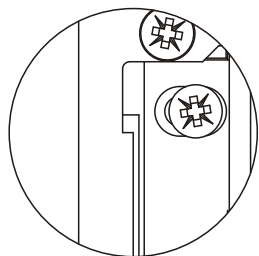
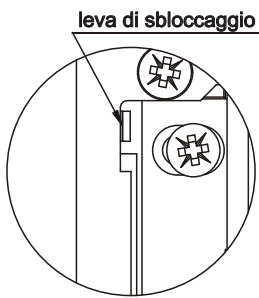

Reversibile - Scrocco regolabile

Reversible - Adjustable latch bolt

Réversible - Pêne Réglable

meccanismo - mechanism - mécanisme

Cod. Art.	CON SGANCIAMENTO PERMANENTE E LEVA DI SBLOCCAGGIO La chiusura si ripristina dopo che la porta è stata aperta e richiusa PERMANENT RELEASE ELECTRIC STRIKERS AND RELEASE LEVER Locking function is restored upon the door being opened and closed again GÂCHES ÉLECTRIQUE À DÉCLENCHEMENT PERMANENT ET LEVIER DE DÉVERROUILLAGE La fermeture se réenclenche une fois que la porte a été ouverte puis refermée
4000	

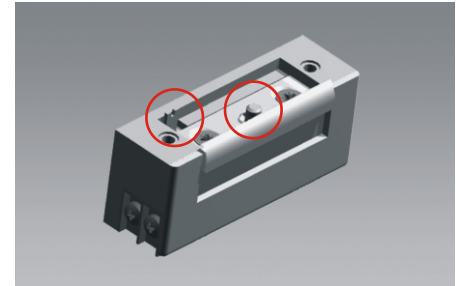

Cod. Art.	CON SGANCIAMENTO PERMANENTE SENZA LEVA DI SBLOCCAGGIO La chiusura si ripristina dopo che la porta è stata aperta e richiusa PERMANENT RELEASE ELECTRIC STRIKERS WITHOUT RELEASE LEVER Locking function is restored upon the door being opened and closed again GÂCHES ÉLECTRIQUE À DÉCLENCHEMENT PERMANENT SANS LEVIER DE DÉVERROUILLAGE La fermeture se réenclenche une fois que la porte a été ouverte puis refermée
4100	

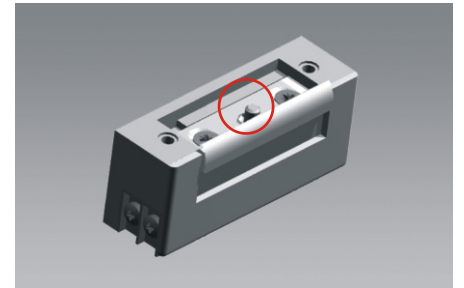

Cod. Art.	CON SGANCIAMENTO LIMITATO E LEVA DI SBLOCCAGGIO Terminato l'impulso elettrico la chiusura si ripristina automaticamente LIMITED RELEASE ELECTRIC STRIKERS AND RELEASE LEVER Upon electrical contact being discontinued, locking function is automatically restored GÂCHES ÉLECTRIQUE À DÉCLENCHEMENT LIMITÉ ET LEVIER DE DÉVERROUILLAGE Quand cesse l'impulsion, la fermeture se réenclenche automatiquement
4200	

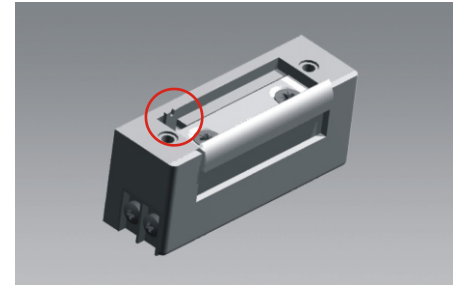

Cod. Art.	CON SGANCIAMENTO LIMITATO SENZA LEVA DI SBLOCCAGGIO Terminato l'impulso elettrico la chiusura si ripristina automaticamente LIMITED RELEASE ELECTRIC STRIKERS WITHOUT RELEASE LEVER Upon electrical contact being discontinued, locking function is automatically restored GÂCHES ÉLECTRIQUE À DÉCLENCHEMENT LIMITÉ SANS LEVIER DE DÉVERROUILLAGE Quand cesse l'impulsion, la fermeture se réenclenche automatiquement
4300	



Collaudato a 300.000 cicli
 Resistenza alla spinta 400 Kg.
 Tested to 300,00 cycles
 Pressure resistance 400 Kg.
 Testé à 300.000 cycles
 Résistance à la poussée 400 Kg.

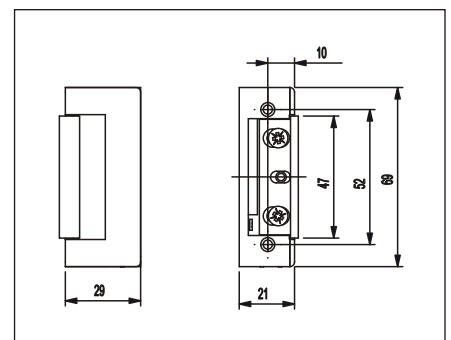

frontali - front plate - têteière

acciaio inox satinato
brush-polished stainless steel



cod. art. 10

acciaio inox satinato
brush-polished stainless steel



cod. art. 20

acciaio inox satinato
brush-polished stainless steel



cod. art. 30

acciaio inox satinato
brush-polished stainless steel



cod. art. 40

acciaio inox satinato
brush-polished stainless steel



cod. art. 50

acciaio verniciato
painted steel

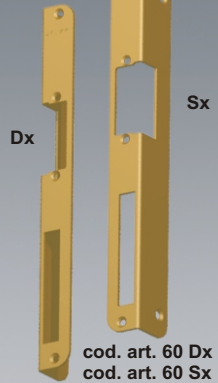

cod. art. 60 Dx
cod. art. 60 Sx

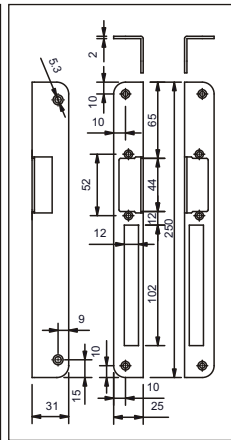
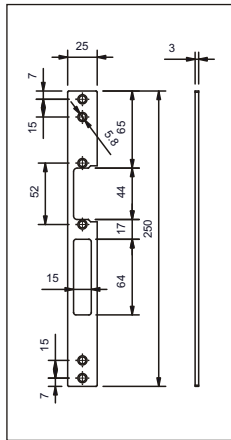
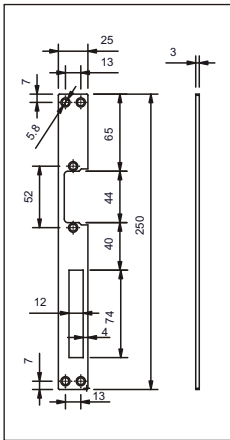
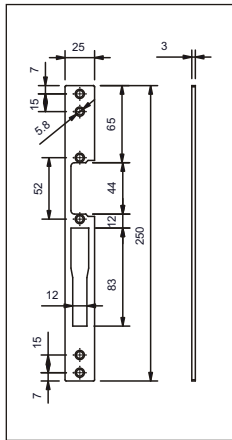
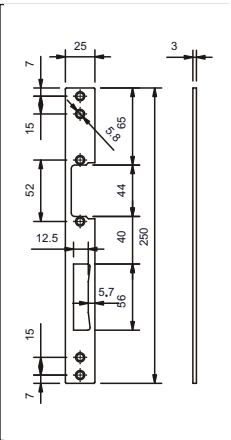
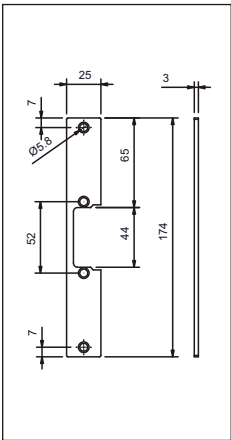

meccanismo più frontale - mechanism and front plate - mécanisme et têteière



cod. art. 4000/10 - 4100/10 - 4200/10 - 4300/10



cod. art. 4000/20 - 4100/20 - 4200/20 - 4300/20



cod. art. 4000/30 - 4100/30 - 4200/30 - 4300/30



cod. art. 4000/40 - 4100/40 - 4200/40 - 4300/40



cod. art. 4000/50 - 4100/50 - 4200/50 - 4300/50

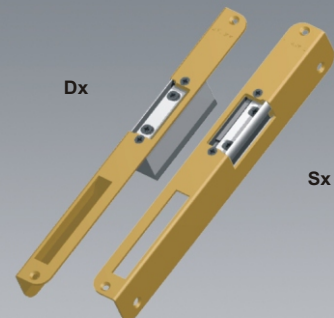

cod. art. 4000/60SX - 4100/60SX - 4200/60SX - 4300/60SX
cod. art. 4000/60DX - 4100/60DX - 4200/60DX - 4300/60DX

serie 4400 simmetrico

Volts 12 - 24 — 
 Assorbimento Input
 Intensité 0,25 - 0,12 A

**INCONTRI ELETTRICI A
 INTERRUZIONE DI CORRENTE
 SENZA LEVA DI SBLOCCAGGIO**

Reversibile - Scrocco regolabile

**FAILSAFE ELECTRIC
 STRIKERS
 WITHOUT RELEASE LEVER**

Reversibile - Adjustable latch bolt

**GÂCHES ÉLECTRIQUE À
 RUPTURE DE COURANT
 SANS LEVIER DE DÉVERROUILLAGE**

Réversible - Pêne Réglable

meccanismo - mechanism - mécanisme

Cod. Art.	Volts	Assorbimento Input - Intensité
4412	12 —	0,25 A
4424	24 —	0,12 A

confezione - boxing : 1 pz.

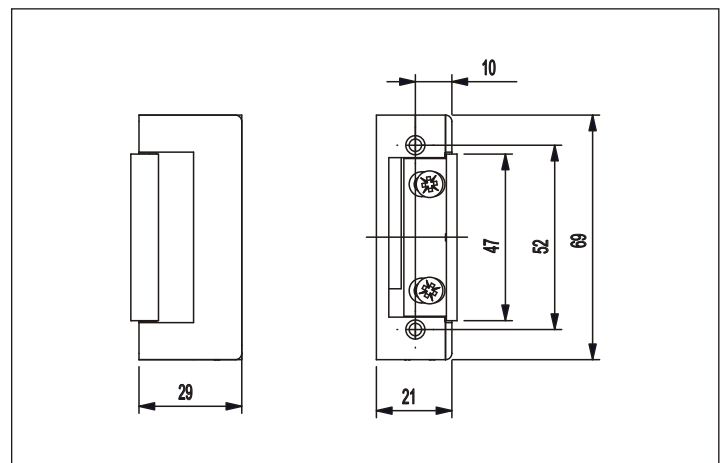
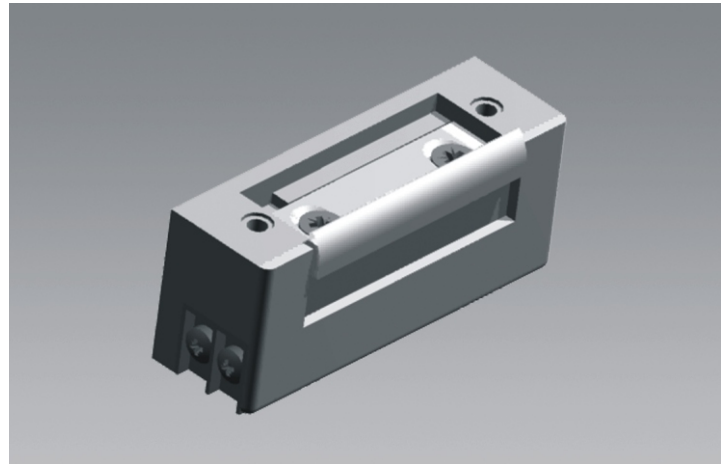

Collaudato a 300.000 cicli
 Resistenza alla spinta 400 Kg.

Tested to 300,00 cycles
 Pressure resistance 400 Kg.

Testé à 300.000 cycles
 Résistance à la poussée 400 Kg.

frontali - front plate - têteière

acciaio inox satinato
brush-polished stainless steel



cod. art. 10

acciaio inox satinato
brush-polished stainless steel



cod. art. 20

acciaio inox satinato
brush-polished stainless steel



cod. art. 30

acciaio inox satinato
brush-polished stainless steel



cod. art. 40

acciaio inox satinato
brush-polished stainless steel



cod. art. 50

acciaio verniciato
painted steel

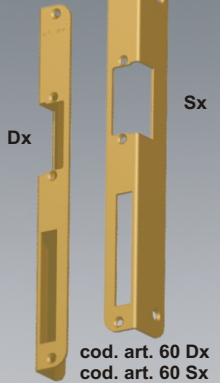

cod. art. 60 Dx
cod. art. 60 Sx

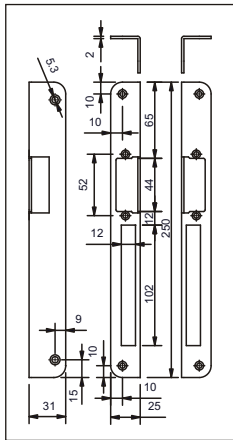
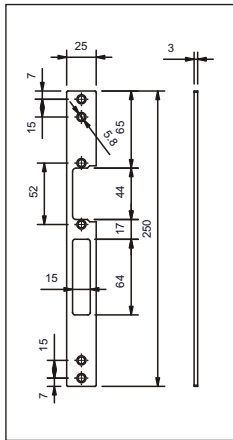
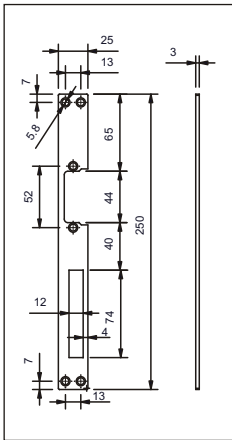
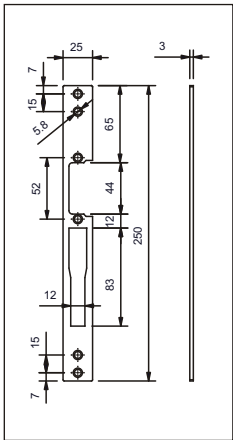
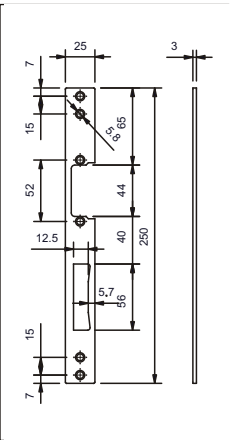
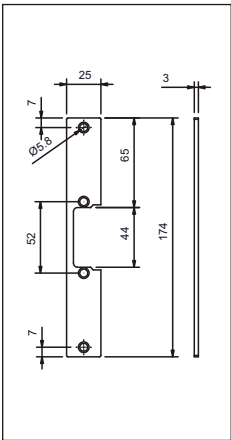

meccanismo più frontale - mechanism and front plate - mécanisme et têteière



cod. art. 4412/10
cod. art. 4424/10



cod. art. 4412/20
cod. art. 4424/20



cod. art. 4412/30
cod. art. 4424/30



cod. art. 4412/40
cod. art. 4424/40



cod. art. 4412/50
cod. art. 4424/50

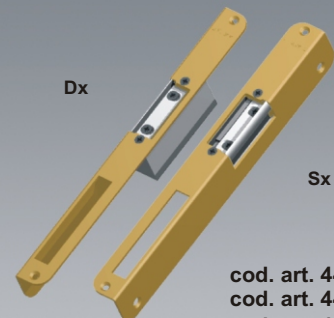

cod. art. 4412/60 Dx
cod. art. 4412/60 Sx
cod. art. 4424/60 Dx
cod. art. 4424/60 Sx

antipanic

l'innovazione continua

antipanic s.r.l.

Via Boaria 5 - 40065 Pianoro - Bologna - Italy
Tel. +39 051 808045 - Fax. +39 051 803843
e-mail: antipanic@antipanic.it - www.antipanic.it

