

Domal TOP TB65
Finestre

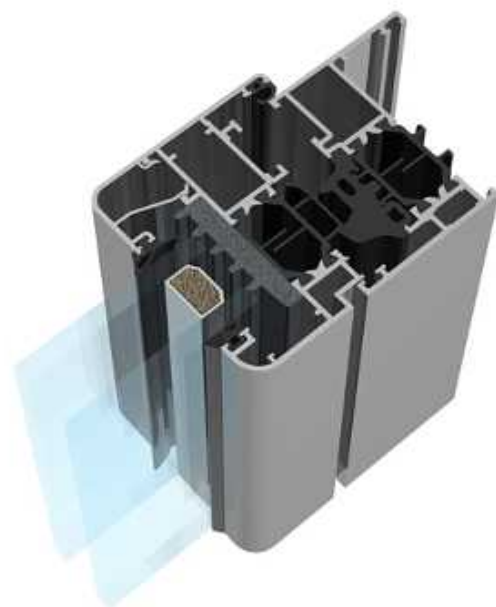

By  Hydro

Indice

I	Introduzione tecnica
A	Accessori
B	Guarnizioni
C	Attrezzature
D	Profilati - p / Tabella fermavetri
E	Profilati I:I
F	Distinte di taglio
G	Sezioni
H	Lavorazioni
L	Schemi di montaggio
	Condizioni generali di vendita

VERIFICARE SEMPRE LA DISPONIBILITA' DI NUOVI AGGIORNAMENTI

DOC-0000925270 - F
D9057000

GIUGNO 2025

CONSIGLI PRATICI PER:

- LAVORAZIONE
- PROTEZIONE
- PULIZIA
- MANUTENZIONE

DELL' ALLUMINIO VERNICIATO ED OSSIDATO

1. **IMBALLAGGIO.** Impiegare la giusta protezione, evitando di esporre il profilo protetto direttamente ai raggi solari. In ogni caso il prodotto impiegato per eventuali reimpballi deve essere compatibile con la verniciatura o con l'ossidazione ed occorre seguire le istruzioni del fornitore.
2. **LAVORAZIONE.** Durante tutte le fasi di lavorazione manovrare i profilati con estrema delicatezza ed accertarsi che l'ambiente di lavoro sia pulito. Usare la massima cura nella movimentazione dei pezzi. Evitare il contatto con scorie o residui di limature delle lavorazioni precedenti.
3. **ATTREZZATURE.** Accertarsi che i macchinari e gli utensili siano sempre efficienti ed adatti al compito da svolgere, in particolare le lame e le troncatrici. Per il raffreddamento degli utensili evitare prodotti che possono intaccare la colorazione dei profilati e pregiudicarne la qualità.
4. **SIGILLATURA.** Sigillare accuratamente con prodotti idonei tutti i tagli e/o fori di lavorazione del serramento, bloccando ogni zona soggetta ad infiltrazione. Accertarsi sempre che ci sia un corretto drenaggio all'interno dello scatolato del serramento.
5. **ACCESSORI.** Utilizzare esclusivamente accessoristica di ottima qualità. La viteria deve sempre essere in materiale adatto e, possibilmente, isolato. Ricordare sempre che tutto ciò che non è alluminio, ma è in contatto con quest'ultimo, può creare problemi di corrosione. Evitare l'uso delle squadrette in ferro non opportunamente trattate.
6. **LUBRIFICANTI.** Eseguire con particolare attenzione ed appositi olii la lubrificazione dell'accessoristica.
7. **POSA IN OPERA.** La buona norma richiede sempre di installare per ultimo il serramento in alluminio, evitando in questo modo possibili inconvenienti dovuti al contatto con sostanze presenti in cantiere che possono danneggiare le superfici verniciate o anodizzate.
8. **MANUTENZIONE E PULIZIA.** Per mantenere il più possibile inalterate nel tempo le superfici anodizzate o verniciate, è necessario che le stesse vengano opportunamente pulite con prodotti appositi.

In ogni caso si raccomanda vivamente di:

- Pulire le superfici quando non sono esposte a fonti di calore diretto, ad esempio i raggi solari.
- Usare per la pulizia una spugna o un panno bagnato con l'apposito detergente.
- Il detergente deve essere: neutro, non abrasivo, non a base di ammoniaca, non a base di cloro (ad esempio candeggina).
- Le parti meccaniche debbono essere: pulite ed oliate tramite spray al silicone oppure al teflon e controllate anche a livello di usura.

HYDRO BUILDING SYSTEMS ITALY S.P.A. fornisce prodotti con finiture garantite dai marchi QUALANOD e QUALICOAT

PESO PROFILATI E GUARNIZIONI

Il peso riportato sul catalogo per i profilati e le guarnizioni è quello teorico quindi potrà variare in funzione delle tolleranze dimensionali e di spessore regolamentate dalle norme.

(Norma EN 12020/2 per i profilati e norma UNI EN 12365-1 per le guarnizioni).

Lega di estrusione:

I profilati sono estrusi in lega EN AW 6060 – conformi alla norma UNI EN 573/3 con stato di fornitura T66 – EN 515.

Lunghezza delle barre:

La lunghezza commerciale delle barre dei profilati è di mm 6500.
Per eventuali dimensioni differenti contattare i servizi commerciali.

Dimensione dei profilati:

Le dimensioni riportate per i profilati sono quelle teoriche quindi potranno variare, a causa delle tolleranze di estrusione (Norma EN12020/2).

Detta variabilità può risultare più evidente nelle cavità previste per l'inserimento di accessori e guarnizioni.

Anche gli accoppiamenti possono risentire di queste variazioni dimensionali.

Le cave piccole, in particolare quelle delle guarnizioni, possono essere sensibilmente ridotte, nel caso di profilati verniciati, dello spessore della vernice stessa.

Dimensioni di taglio:

Nel presente catalogo sono riportate le distinte di taglio e gli schemi di lavorazione.

Le dimensioni teoriche riportate sono esatte, ma nella pratica dovranno essere considerati gli arrotondamenti che la tecnica e l'attrezzatura della propria officina consigliano.

Riferimento quote per la costruzione dei serramenti:

I riferimenti delle quote L e H del catalogo, coincidenti con la parte tubolare del profilato, corrispondono ai riferimenti riportati sulle troncatrici.

Schemi, sezioni e collegamenti al muro:

Gli schemi, le sezioni e gli attacchi a muro riportati sul catalogo, non hanno valore limitativo, ma sono soluzioni consigliate ed esemplificazioni di alcune situazioni più comunemente riscontrate nelle realtà.

Tolleranza posa in opera:

Tra l'interno del controtelaio e l'esterno della parte tubolare del serramento è consigliabile lasciare una tolleranza di posa di circa mm.7 per lato.

Considerata la sporgenza (mm.2÷3) della piastrina circolare di appoggio degli espansori, per il fissaggio a muro rimane uno spazio utile per le eventuali imperfezioni di verticalità e orizzontalità di mm. 5÷4 per lato in modo da poter sistemare a piombo e a livello il serramento.

Dimensioni dei serramenti:

Nel determinare le dimensioni dei serramenti occorre valutare diversi fattori: il momento di inerzia dei profilati, le dimensioni delle ante mobili, la qualità e la portata degli accessori, il tipo di fissaggio a muro, la posa (altezza del suolo, esposizione dell'infisso, velocità dei venti agenti nella zona). Questi dati sono valutabili sulla base delle indicazioni comprese nei vari cataloghi, manuali tecnici e prescrizioni UNICMI.

I diagrammi riportati sono stati elaborati sulla base dei momenti d'inerzia frontale dei profili.

Verniciatura:

Al fine di limitare il processo di corrosione filiforme si devono seguire alcune importanti regole: sigillare le parti tagliate, evitare ristagni di condensa all'interno del serramento e prestare la massima attenzione alla posa in opera.

I profilati a taglio termico, se sottoposti a verniciatura, devono subire un trattamento di cottura a temperatura di 180°(0°+20°) per circa 20-22 minuti.

Durante tutto il processo di verniciatura, i profilati devono essere opportunamente supportati in modo da mantenere la rettilineità iniziale e non subire deformazioni.

La verniciatura possiede le proprietà previste dalla norma UNI 12206-1.

Tutti i dati riportati nel presente catalogo sono indicativi e non impegnano HYDRO BUILDING SYSTEMS ITALY S.p.A.

HYDRO BUILDING SYSTEMS ITALY S.p.A. si riserva la facoltà di apportare, in qualsiasi momento, le modifiche che riterrà opportune.

Profilati, accessori e guarnizioni riportati su questo catalogo sono brevettati.

Quanto riportato in questo catalogo è di proprietà esclusiva di HYDRO BUILDING SYSTEMS ITALY S.p.A. e, a termini di legge, ne è vietata la vendita e la riproduzione, anche parziale, se non esplicitamente autorizzata.

Nella costruzione e nella posa in opera dei serramenti si consiglia di osservare e rispettare le normative, le prescrizioni e le raccomandazioni specifiche, esistenti in Italia.

Per la realizzazione dei serramenti si invita ad attenersi alla tecnologia costruttiva ed applicativa riportata sul catalogo tecnico e di utilizzare le guarnizioni e gli accessori consigliati.

La responsabilità di HYDRO BUILDING SYSTEMS ITALY S.p.A. è in ogni caso limitata alla sola sostituzione di quei prodotti che risultassero difettosi all'origine, prima di qualsiasi lavorazione.

DESCRIZIONE TECNICA DEL SISTEMA FINESTRE

Profilati estrusi in lega: EN AW-6060 secondo norma EN573/3

Trattamento termico: T66 secondo norma EN 515

Tolleranze dimensionali e spessori: EN 12020/2

Tipo di tenuta aria-acqua: Guarnizione centrale (giunto aperto)

Bloccaggio del vetro con fermavetro a scatto, a contrasto (tubolari) o con clips

DIMENSIONI DI BASE

Telaio fisso profondità : 65 / 74.5 mm

Telaio mobile profondità : 74.5 mm

Altezza aletta sede del vetro: 20 mm (altezza netta)

Sovrapposizione al muro dei telai fissi: 22.5 mm

Spazio per vetro o pannello: variabile fino a 60.5 mm a secondo del fermavetro impiegato





Spazio per inserimento accessori: come da camera europea.

Impiego:

I profilati a catalogo consentono la costruzione di finestre ad una, due o tre ante a battente, specchiature fisse, ante a ribalta e vasistas. Le finestre possono essere complanari all'interno e all'esterno e con sormonto all'interno.

PRESTAZIONI

Isolamento acustico

Tipologia		Dimensioni L x H	Vetrazione	Rw Vetro	Rw Infixso	N° Certificato CE
	A/R 1 anta	1,23 x 1,48	8-9 St.Sil./15 Ar/6+6 St.Sil.	47 dB	46 (-2;-7) dB	5018/RP/10
	A/R 1 anta	1,23 x 1,48	6+4/12 Ar/4+4 St. Sil.	43 dB	44 (-2;-6) dB	5019/RP/10
	2A	1,23 x 1,48	LamiGlass 88SC/20/LamiGlass 66SC	-	47 (-1;-4) dB	228448
Serie Top TB65 Minimale						
	A/R 1 anta	1,23 x 1,48	44.1 Sil / 12 argon / 55.2	43 dB	42 (-2;-6) dB	337042-10219-CPR
	A/R 1 anta	1,23 x 1,48	66.1 Sil / 15 argon / 44.2 Sil	47 dB	44 (-2;-7) dB	337042-10219-CPR

N.B.:

I certificati dei collaudi sono necessari per la Marcatura CE secondo la norma di prodotto UNI EN 14351-1

Prestazioni di tenuta

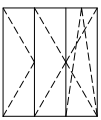
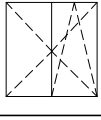
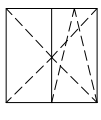
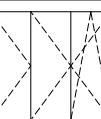
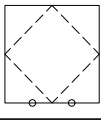
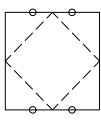
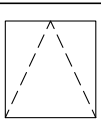
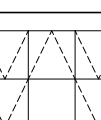
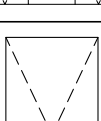
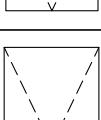
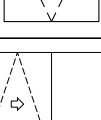
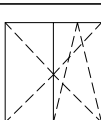
Tipologia	Dimensioni	Permeabilità all'aria	Tenuta all'acqua	Resistenza al vento	N° Certificato CE	
		classe	classe	classe		
	A/R 3 ante ALU16	2,00 x 2,30	4	9A	C4	0970-CPD-RP0906
	A/R 2 ante	1,44 x 1,49	4	E1500	C5	0970-CPD-RP0723
	A/R 2 ante	1,44 x 1,49	4	E1500	C5	0970-CPD-RP1085
	A/R 3 ante	2,55 x 2,30	3	E1050	C4	0970-CPD-RP0756
	Bilico orizzontale a 2 punti di chiusura	1,44 x 1,49	2	8A	C3	0970-CPD-RP0981
	Bilico orizzontale a 4 punti di chiusura	1,44 x 1,49	3	8A	C5	0970-CPD-RP0982
	Finestra ad 1 anta a vasistas	1,04 x 1,11	4	8A	C2	1994-CPR-RP1731
	Modulo a 6 ante (1 fissa e 5 apribili)	3,20 x 2,20	4	8A	C2	1994-CPR-RP1722
	Finestra ad 1 anta a sporgere con inversione di battuta	1,06 x 1,12	4	E1200	C2	1994-CPR-RP1729
	Finestra ad 1 anta a sporgere senza inversione di battuta	1,09 x 1,13	4	E1200	C2	1994-CPR-RP1730
	Scorrevole parallelo	3,30 x 2,49	4	E1500	C2/B3	1994-CPR-RP1690
Serie Top TB65 Minimale						
	A/R 2 ante	1,44 x 1,49	4	E1500	C4	0970-CPD-RP1088

N.B.:

I certificati dei collaudi sono necessari per la Marcatura CE secondo la norma di prodotto UNI EN 14351-1

Trasmittanza termica

Valore Uf (W/mq K)	N° Certificato CE
1,4 - 2,8 (**)	RT - 027 - 2010
2,1 - 3,6 (**)	RT - 069 - 2013
1,3 - 2,8 (**)	RT - 162 - 2017
2,2 - 2,5 (**)	1994-CPD-RP0855
2,2 - 2,3 (**)	1994-CPD-RP0754
Top TB65 HI	
1,3 - 2,2 (**)	1994-CPR-RP1256
Top TB65 Anta Sagomata	
1,6 - 2,2 (**)	1994-CPR-RP2051
Top TB65 Loft	
1,7 - 1,8 (**)	1994-CPR-RP2050
Top TB65 Minimale	
1,7 - 2,3 (**)	1994-CPR-RP1255

(**): i valori vengono riportati a titolo indicativo e definiscono i limiti della serie; i valori Uf dei singoli nodi devono essere calcolati utilizzando i certificati

Uf MAX (W/mq K)	N° Certificato CE
2,8	RT - 162 - 2017
Top TB65 Minimale	
2,3	1994-CPR-RP1255

Nel caso di un nodo con presenza profili di 2 FAMIGLIE, deve essere preso il valore massimo, cioè l'Uf più alto delle 2 FAMIGLIE. Di conseguenza basta che sia presente un profilo PORTE che il nodo prende il valore massimo della famiglia PORTE

Antieffrazione

Valore RC	N° Certificato CE
RC3	0260/RP/18
RC3	0266/RP/18

N.B.:

I certificati dei collaudi sono necessari per la Marcatura CE secondo la norma di prodotto UNI EN 14351-1

DESCRIZIONE CAPITOLATO

FINESTRE:

I serramenti sono realizzati con profilati estrusi in lega di alluminio EN AW 6060 secondo norma EN 573/3.

Il telaio fisso ha profondità totale di 65mm e 74.5mm; il telaio mobile, per garantire una maggiore resistenza alla pressione dinamica del vento, ha una profondità di 74.5mm e aletta cingivetro diritta, smussata o stondata.

L'aletta di sovrapposizione interna al muro è di 22.5mm ed ha una sede per la guarnizione.

I profilati sono di tipo isolato avendo la sagoma composta da due estrusi in alluminio collegati meccanicamente e separati termicamente mediante listelli in materiale plastico che riducono lo scambio termico tra le masse metalliche.

L'interruzione del ponte termico è ottenuta dall'interposizione dei listelli separatori composti da poliammide rinforzato con fibra di vetro e caratterizzati da un basso valore di conduttività termica e da guarnizioni in EPDM a doppia densità, la dimensione dei listelli è di 20mm di profondità e il loro bloccaggio è meccanico con rullatura dall'esterno previa zigrinatura delle sedi di alluminio per evitare scorrimenti.

Il sistema di tenuta all'aria è a giunto aperto con una guarnizione centrale in EPDM inserita nel telaio fisso ed in appoggio diretto sul piano del profilato mobile.

Nella traversa inferiore fissa dovrà essere consentito lo scarico verso l'esterno dell'acqua e quindi dovranno essere praticate le asole per lo scarico; gli angoli dovranno essere sigillati con mastici per evitare le infiltrazioni di aria e di acqua.

Nella traversa inferiore delle ante mobili, nel caso di utilizzo di vetri isolanti, dovranno essere praticati dei fori di aerazione per la zona perimetrale del vetro.

Il serramento finito dovrà presentare la superficie esterna piana con fughe di 5mm tra un profilato e l'altro mentre all'interno il piano individuato dalle parti apribili potrà essere complanare o sporgere di 9.5mm rispetto a quello delle parti fisse.

I fermavetri saranno installati mediante uno scatto ottenuto per elasticità del materiale o a contrasto e hanno sedi per l'inserimento delle guarnizioni di tenuta del vetro.

Accessori e guarnizioni dovranno essere quelli studiati e realizzati per la serie. Per quanto riguarda la tenuta all'aria (UNI EN 12207), all'acqua (UNI EN 12208) ed al vento (UNI EN 12210) i serramenti dovranno garantire le seguenti classi di tenuta:

Tenuta all'aria =	Classe 4
Tenuta all'acqua =	Classe E1500
Resistenza ai carichi del vento =	Classe C5

Ai fini dell'immissione del prodotto finito sul mercato della Comunità Europea, ogni serramento dovrà essere marcato CE in conformità al Regolamento Prodotti da Costruzione (UE) n° 305/2011 ed alla relativa norma tecnica armonizzata di prodotto EN 14351-1.

LA MARCATURA CE DELLE FINESTRE E PORTE PEDONALI SENZA CARATTERISTICHE DI RESISTENZA AL FUOCO E/O DI TENUTA AL FUMO

Il marchio CE, apposto sui prodotti da costruzione, attesta la loro conformità ai requisiti di base definiti dal Regolamento Europeo Prodotti da Costruzione (CPR) n. 305/2011.

La marcatura CE di uno specifico prodotto da costruzione diviene obbligatoria, al fine di immettere il prodotto in un mercato della Comunità Europea, allorché sia stata emessa dal CEN, su mandato della Comunità Europea, una “specificazione tecnica” (norma oppure benessere tecnico) che regolamenti la sua applicazione.

La responsabilità per la verifica dei requisiti del prodotto e per l’apposizione della marcatura CE spetta al suo fabbricante.

Al fine di garantire i requisiti richiesti dalle relative norme, il fabbricante è tenuto a:

1. Predisporre un piano di controllo della produzione (FPC). E’ un sistema di procedure e controlli da eseguire durante le fasi di produzione;
2. Effettuare delle “prove iniziali di tipo” (ITT) sul prodotto al fine di determinare le prestazioni. Le modalità di prova dei requisiti del prodotto sono definite dalle norme richiamate dalla specifica “norma prodotto”.

Alcune prove possono essere eseguite dal produttore stesso, secondo le disposizioni delle relative norme armonizzate, mentre altri requisiti sono di competenza di laboratori in possesso di una notifica attribuita loro dallo stato membro di appartenenza (organismi notificati).

Il fabbricante può procedere in più modi: eseguire autonomamente i test sui propri prodotti presso un Istituto Notificato, diventando quindi titolare degli ITT oppure far riferimento ai risultati di prove effettuate dal detentore del sistema di serramento, purché quest’ultimo abbia espresso il proprio consenso per mezzo di un contratto di licenza d’uso stipulato fra le parti.

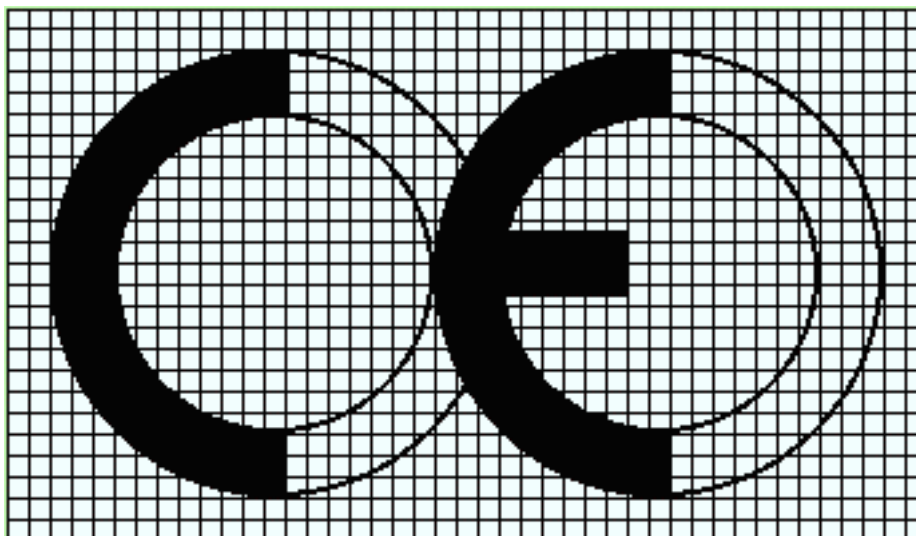

CONFORMAZIONE DEL MARCHIO CE

MARCATURA CE PER FINESTRE E PORTE ESTERNE PEDONALI SENZA CARATTERISTICHE DI RESISTENZA AL FUOCO E/O DI TENUTA AL FUMO

Dal mese di febbraio 2010 è obbligatoria la marcatura CE per finestre e porte pedonabili senza caratteristiche di resistenza al fuoco e tenuta al fumo.

L'appendice ZA della norma UNI EN 14351-1 specifica le caratteristiche essenziali per finestre e porte e attribuisce le competenze delle prove iniziali di tipo.

Per finestre e porte senza funzione di compartimentazione del fuoco o fumo e non poste nelle vie di fuga (sistema di attestazione della conformità 3):

CARATTERISTICHE ESSENZIALI	ESPRESSIONE DELLE PRESTAZIONI	COMPETENZA DELLE PROVE INIZIALI DI TIPO		
		ON – ORGANISMO NOTIFICATO	PR – PRODUTTORE	
		Finestre	Porte	Lucernari
Comportamento al fuoco dall'esterno		-	-	ON
Reazione al fuoco		-	-	ON
Tenuta all'acqua	Classi tecniche	ON	ON	ON
Sostanze pericolose		ON	ON	-
Resistenza al carico del vento	Classi tecniche	ON	ON	PR
Resistenza al carico della neve e al carico permanente	KN/m ²	-	-	PR
Resistenza all'urto	Classi tecniche	-	PR	ON
Capacità portante dei dispositivi di sicurezza	Soglia	ON	ON	ON
Altezza	mm	-	PR	-
Capacità di sblocco	Classi tecniche	-	ON	-
Prestazione acustica	dB	ON	ON	ON
Trasmittanza termica	W/m ² K	ON	ON	ON
Proprietà radiative		PR	PR	PR
Permeabilità all'aria	Classi tecniche	ON	ON	ON

Il requisito relativo ad una determinata caratteristica non è applicabile in quegli Stati Membri nei quali non sussistono requisiti di regolamentazione per tale caratteristica per l'impiego previsto del prodotto. In questo caso, i fabbricanti che immettono i loro prodotti sul mercato di questi Stati Membri non sono obbligati né a determinare né a dichiarare le prestazioni dei loro prodotti in relazione a questa caratteristica e può essere utilizzata l'opzione "Nessuna Prestazione Determinata" (NPD) nelle informazioni che accompagnano la marcatura CE (vedere punto ZA.3). Tuttavia, l'opzione NPD non può essere utilizzata nel caso in cui la caratteristica sia soggetta a un livello soglia.

(Citazione integrale tratta dalla norma UNI EN 14351-1 – appendice ZA).

Pertanto, la valutazione delle caratteristiche da dichiarare è funzione della destinazione d'uso del prodotto e della legislazione vigente nello Stato Membro, ove esso è immesso.

ESEMPIO DI DICHIARAZIONE DI PRESTAZIONE CE DOMAL

[FACSIMILE PER FINESTRE SENZA CARATTERISTICHE DI RESISTENZA AL FUOCO E TENUTA AI FUMI]

Fonte: UNICMI

Dichiarazione di Prestazione n° ???

[conservazione a cura del ricevente]

Codice di identificazione unico del prodotto-tipo: ??? [da stabilire a propria discrezione]

Il sottoscritto ???, titolare [oppure legale rappresentante] dell'azienda ???, ubicata in ???, sotto la sua responsabilità esclusiva e a piena conoscenza della responsabilità penale prevista per le dichiarazioni false dall'art.76 del D.P.R. 445/2000 e dalle disposizioni del Codice Penale e dalle leggi speciali in materia

DICHIARA

che i seguenti manufatti prodotti nello stabilimento di ???

finestre a due ante ad anta-ribalta, senza caratteristiche di resistenza al fuoco e tenuta ai fumi, in alluminio verniciato RAL ??? spessore ??? µm [se trattasi di manufatti anodizzati specificare lo spessore di strato anodico ed eventuali ulteriori specifiche della finitura che si ritengono opportune], adatte all'impiego in edifici [indicare la tipologia: residenziale, commerciale, ecc].

[NOTA: *Indicare, se sussistenti, eventuali condizioni particolari a cui è soggetto l'utilizzo del prodotto*]

- ricadono sotto il sistema di valutazione e verifica della costanza della prestazione del prodotto da costruzione 3;
- risultano conformi a quanto previsto dal Regolamento Prodotti da Costruzione (UE) n°305/2011 e alla pertinente norma tecnica armonizzata di prodotto.

e possiedono le prestazioni riportate al **Prospetto 1** in relazione alle caratteristiche essenziali e al **Prospetto 2** in relazione a quelle volontarie.

Prospetto 1 (continua)

Caratteristiche essenziali	Prestazioni	Specifica tecnica armonizzata	Ente e luogo presso cui sono state accertate le prestazioni
1. Tenuta all'acqua	E1500	EN 14351-1:2006+A1:2010	IRCCOS scarl di Milano
2. Sostanze pericolose	vedere Dichiarazione in allegato		
3. Resistenza al carico del vento	C5		IRCCOS scarl di Milano
4. Capacità portante dei dispositivi di sicurezza	N.P.D		

[FACSIMILE PER FINESTRE SENZA CARATTERISTICHE DI RESISTENZA AL FUOCO E TENUTA AI FUMI]

Fonte: UNICMI

Prospetto 1

Caratteristiche essenziali	Prestazioni	Specifica tecnica armonizzata	Organismo notificato
5. Prestazione acustica	N.P.D	EN 14351-1:2006+A1:2010	
6. Trasmissione termica	$U_w = 1,40 \text{ W/m}^2\text{K}$		<i>[indicare il nome in lingua originale dell'Organismo Notificato che ha accertato la prestazione]</i>
7. Permeabilità all'aria	4		IRCcOS scarl di Milano

Prospetto 2

Caratteristiche volontarie	Prestazioni	Specifica tecnica	Ente e luogo presso cui sono state accertate le prestazioni
1. Trasmissione luminosa	vedere Documentazione attestante l'apposizione della marcatura CE sulle vetrazioni in allegato <i>[se riporta informazione in merito al parametro trasmissione luminosa]</i>		

Le prestazioni dichiarate sono state trasferite dalla ditta *Hydro Building Systems Italy S.p.A.* alla ??? [rif. Contratto Generale di Licenza d'uso dei certificati ITT di proprietà di Hydro Building Systems Italy S.p.A.].

Il presente documento ottempera anche agli obblighi derivanti dal D.M. 2 aprile 1998.

La prestazione del prodotto sopra indicato è conforme all'insieme delle prestazioni dichiarate. La presente dichiarazione di responsabilità viene emessa, in conformità al regolamento (UE) n°305/2011, sotto la sola responsabilità del fabbricante sopra identificato.

Firmato a nome e per conto del fabbricante da:

[nome e cognome]

in *[luogo]*

[firma]

addì *[data di emissione]*

[facoltativo] La presente dichiarazione è disponibile sul sito web ???

TEST INIZIALI DI TIPO EFFETTUATI SULLE FINESTRE DOMAL TOP TB65

La serie Domal Top è stata sottoposta a test iniziali di tipo (ITT) relativamente ai requisiti previsti dalla norma prodotto UNI EN 14351-1.

I risultati dei test iniziali di tipo sono estendibili a serramenti di differente tipologia e con differenti dimensioni e componenti, secondo le indicazioni fornite dalla norma EN 14351-1 in Appendice A (interdipendenza fra le caratteristiche e i componenti), Appendice E (determinazione delle caratteristiche) ed Appendice F (selezione facoltativa di provini rappresentativi per le finestre e le porte).

Il costruttore di serramenti ha la responsabilità di verificare la rispondenza del serramento prodotto rispetto al campione sottoposto a prova.

Hydro Building Systems Italy mette a disposizione dei propri clienti i risultati dei test effettuati, a seguito della stipulazione di un contratto d'uso gratuito degli stessi.

DICHIARAZIONE DI PRESTAZIONE

Il fabbricante del serramento è tenuto a consegnare al committente una dichiarazione di prestazione la quale, in accordo alla norma UNI EN 14351-1, deve includere

- un numero di riferimento identificativo della dichiarazione stessa [*è attribuibile a discrezione del Costruttore di Serramenti, è consigliato che sia un numero progressivo*];
- un codice unico d'identificazione del prodotto-tipo a cui la dichiarazione si riferisce [*è attribuibile a discrezione del Costruttore di Serramenti – esempio: F2A_all-le*];
- il Sistema di Valutazione e Verifica della Costanza della Prestazione del prodotto da costruzione (AVCP) a cui la dichiarazione si riferisce [*per i serramenti senza caratteristiche di resistenza al fuoco e tenuta ai fumi AVCP 3*];
- il riferimento della norma di prodotto a cui il prodotto è conforme (nel caso dei serramenti la norma di prodotto UNI EN 14351-1+A1:2010);
- nome ed indirizzo del costruttore, o di un suo legale rappresentante autorizzato, e il luogo di produzione;
- [*eventuale*] nome e posizione ricoperta all'interno dell'azienda della persona che è stata incaricata dal Costruttore, o da un suo legale rappresentante autorizzato, di firmare la dichiarazione di prestazione;
- descrizione del prodotto (nome generico, materiali costituenti, dimensioni, destinazione d'uso, indicazione delle condizioni particolari a cui è soggetto l'utilizzo del prodotto ecc.);
- le caratteristiche essenziali definite dalla norma di prodotto UNI EN 14351-1+A1:2010 e relativa risposta (livello prestazionale oppure l'opzione N.P.D. Prestazione Non Determinata);
- [*eventuale*] Informazione sui livelli prestazionali in corrispondenza di caratteristiche volontarie;
- il numero identificativo o i riferimenti dello/degli ente/i notificato/i presso cui sono state eseguite le prove iniziali di tipo per accertare le prestazioni delle caratteristiche essenziali.

ETICHETTATURA E MARCATURA

Il fabbricante deve fornire informazioni sufficienti ad assicurare la rintracciabilità del suo prodotto fornendo il collegamento fra il prodotto, il fabbricante e la produzione. Queste informazioni devono essere contenute su un'etichetta o specificate in documenti di accompagnamento o nelle specifiche tecniche pubblicate dal fabbricante.

Le informazioni seguenti devono accompagnare il simbolo di marcatura CE:

- Il simbolo grafico della marcatura CE. In caso di riduzione o di ingrandimento della marcatura CE, devono essere rispettate le proporzioni previste. I diversi elementi della marcatura CE devono avere sostanzialmente la stessa dimensione verticale, che non può essere inferiore a 5 mm.

- nome ed indirizzo del costruttore, o di un suo legale rappresentante autorizzato, e il luogo di produzione;
- [eventuale] nome e posizione ricoperta all'interno dell'azienda della persona che è stata incaricata dal Costruttore, o da un suo legale rappresentante autorizzato, di firmare la dichiarazione di prestazione;
- il numero di riferimento della Dichiarazione di Prestazione;
- il codice unico d'identificazione del prodotto-tipo a cui la Dichiarazione di Prestazione si riferisce;
- il numero di riferimento della commessa oppure il numero di riferimento del lotto di produzione oppure qualsiasi altro codice che consenta l'identificazione della fornitura a cui il prodotto marcato CE appartiene;
- il nome nella lingua originale, senza traduzione in altra lingua, dello/degli ente/i notificato/i presso cui sono state eseguite le prove iniziali di tipo per accertare le prestazioni delle caratteristiche essenziali.
- le ultime due cifre dell'anno in cui si è cominciato a produrre a marcatura CE;
- descrizione del prodotto e uso previsto (nome generico, materiali costituenti, dimensioni, ecc.);
- il riferimento della norma di prodotto a cui il prodotto è conforme (nel caso dei serramenti la norma di prodotto UNI EN 14351-1+A1:2010);
- le caratteristiche essenziali definite dalla norma di prodotto UNI EN 14351-1+A1:2010 e relativa risposta (livello prestazionale oppure l'opzione N.P.D. Prestazione Non Determinata);
- [eventuale] Informazione sui livelli prestazionali in corrispondenza di caratteristiche volontarie.

Le informazioni della Documentazione di Accompagnamento devono essere apposte in modo visibile, leggibile e indelebile e possono comparire su:

prodotto da costruzione

oppure

un'etichetta ad esso applicata.

Se fosse impossibile o ingiustificato a causa della natura del prodotto apporre le informazioni sui prodotti finiti oppure su etichette ad essi applicate, è possibile apporre:

sull'imballaggio

oppure

su documentazione a parte consegnata insieme ai prodotti.

E' anche possibile che le informazioni possano essere poste in parte su etichette e in parte nella documentazione di accompagnamento (in questo caso etichette e documentazione di accompagnamento s'integrano).

Qualora le informazioni siano separate, nella posizione più bassa nella gerarchia deve essere ripetuta quella parte di informazioni già apposta più in alto nella gerarchia.

Informazioni sulle caratteristiche non essenziali così come su eventuali marcature di qualità commerciale volontaria possono essere apposte in qualsiasi posizione, purché non compromettano la visibilità e leggibilità del logo CE e purché non richiedano il ricorso a terzi per decifrare il significato e la forma del marchio CE.

DOCUMENTAZIONE TECNICA DI ACCOMPAGNAMENTO

Il fabbricante deve fornire informazioni su quanto segue:

- Immagazzinaggio e movimentazione, se il fabbricante non è responsabile dell'installazione del prodotto;
- Requisiti e tecniche d'installazione (sul posto), se il fabbricante non è responsabile dell'installazione del prodotto (*Guida UNICMI*);
- Manutenzione e pulizia (*Manuale DOMAL*);
- Istruzioni d'uso finali incluse le istruzioni per la sostituzione di componenti;
- Istruzioni per l'uso in condizioni di sicurezza.

In Italia le caratteristiche per cui è obbligatorio dichiarare la prestazione nell'ambito della marcatura CE sono:

- Permeabilità all'aria
- Trasmittanza termica
- Proprietà radiative: Fattore solare g , Trasmissione luminosa Φ_v (per serramenti con trasmittanza inferiore ai 5 W/m²K).

ESEMPIO DI DICHIARAZIONE DI INFORMAZIONI DEL MARCHIO CE

[FACSIMILE PER FINESTRE SENZA CARATTERISTICHE DI RESISTENZA AL FUOCO E TENUTA AI FUMI]

Fonte: UNICMI

Documento di accompagnamento

[conservazione a cura del ricevente]

Dichiarazione di Prestazione n. ???

Codice di identificazione unico del prodotto-tipo: ??? [cfr. Dichiarazione di Prestazione]

Numero di tipo, lotto, serie o qualsiasi altro elemento che consenta l'identificazione del prodotto: ??? [indicare il lotto di produzione o la commessa dei serramenti di produzione marcati CE a cui il documento di accompagnamento si riferisce o qualsiasi altro elemento che ne consenta l'identificazione]



Regolamento Prodotti da Costruzione (UE) n. 305/2011

Nome o marchio identificativo e indirizzo registrato del Costruttore

Ultime due cifre dell'anno in cui si è apposta per la prima volta la marcatura CE

finestre a due ante ad anta-ribalta, senza caratteristiche di resistenza al fuoco e tenuta ai fumi, in alluminio verniciato RAL ??? spessore ??? μm [se trattasi di manufatti anodizzati specificare lo spessore di strato anodico ed eventuali ulteriori specifiche della finitura che si ritengono opportune], adatte all'impiego in edifici [indicare la tipologia: residenziale, commerciale, ecc].

[NOTA: Indicare, se sussistenti, eventuali condizioni particolari a cui è soggetto l'utilizzo del prodotto]

Prospetto 1 (continua)

Caratteristiche essenziali	Prestazioni	Specifica tecnica armonizzata	Organismo/i notificato/i
1. Tenuta all'acqua	E1500	EN 14351-1:2006+A1:2010	IRCcOS scarl di Milano
2. Sostanze pericolose	vedere Dichiarazione in allegato		IRCcOS scarl di Milano
3. Resistenza al carico del vento	C5		IRCcOS scarl di Milano

[FACSIMILE PER FINESTRE SENZA CARATTERISTICHE DI RESISTENZA AL FUOCO E TENUTA AI FUMI]

Fonte: UNICMI

Prospetto 1

Caratteristiche essenziali	Prestazioni	Specifica tecnica armonizzata	Organismo notificato
4. Capacità portante dei dispositivi di sicurezza	N.P.D	EN 14351-1:2006+A1:2010	
5. Prestazione acustica	N.P.D		
6. Trasmissione termica	$U_w = 1,40 \text{ W/m}^2\text{K}$		[indicare il nome in lingua originale dell'Organismo Notificato che ha accertato la prestazione]
7. Permeabilità all'aria	4		IRCCOS scari di Milano

Prospetto 2

Caratteristiche volontarie	Prestazioni	Specifica tecnica	Ente e luogo presso cui sono state accertate le prestazioni
1. Trasmissione luminosa	vedere Documentazione attestante l'apposizione della marcatura CE sulle vetrazioni in allegato [se riporta informazione in merito al parametro trasmissione luminosa]		

I risultati di prova e/o di calcolo sono stati trasferiti dalla ditta *Hydro Building Systems Italy S.p.A.* alla ??? [rif. Contratto Generale di Licenza d'uso dei certificati ITT di proprietà di Hydro Building Systems Italy S.p.A.].

Il presente documento ottempera anche agli obblighi derivanti dal D.M. 2 aprile 1998.

TRASMITTANZA TERMICA DEGLI EDIFICI

In materia di efficienza energetica la Comunità Europea ha indicato ai Paesi membri la strada da percorrere con la Direttiva 2002/91/CE "Rendimento energetico nell'edilizia" detta anche EPBD, ovvero Energy Performance Buildings Directive successivamente aggiornata con la Direttiva 2010/31/UE (detta anche EPBD2) in vigore dal 9 luglio 2010.

L'Italia introduce nel proprio regolamento nazionale le indicazioni delle due direttive attraverso il DLgs 192/05 (di recepimento della direttiva 2002/91) e il Decreto Legge 63/13 (di recepimento della direttiva 2010/31) convertito in legge il 3 agosto 2013 dalla Legge 90/13. L'ultimo atto dell'evoluzione legislativa nazionale riguarda la pubblicazione a luglio 2015 del decreto attuativo della Legge 90/13 ovvero il Decreto Ministeriale del 26 giugno 2015.

Attualmente sono in vigore i seguenti decreti e leggi: DLgs 192/05 + DLgs 311/06 + DLgs 28/11 + DL 63/13 + L90/13 + DM 26/06/15

I decreti attuativi contenuti nel DM 26/6/15 riguardano i seguenti 3 argomenti:

- **DM requisiti minimi:** prescrizioni e requisiti da rispettare nonché definizione dell'edificio ad energia quasi zero;
- **Linee Guida Nazionali per la certificazione energetica:** modalità di classificazione e nuovo modello di attestato di certificazione energetica;
- **Nuovi modelli per la relazione tecnica.**

Le disposizioni dei decreti attuativi della Legge 90/13 si applicano alle Regioni e alle Province autonome che non hanno ancora adottato provvedimenti di recepimento della Direttiva 2010/31/UE. Le Regioni che hanno già recepito la direttiva europea hanno due anni di tempo per uniformarsi ai provvedimenti nazionali.

Le esclusioni:

Secondo il DLgs 192/05 modificato dalla Legge 90/13, sono esclusi dall'applicazione del decreto le seguenti categorie di edifici:

- Immobili con vincoli storici, artistici o paesaggistici;
- Fabbricati industriali, artigianali ed agricoli riscaldati per esigenze del processo produttivo o utilizzando reflui energetici del processo produttivo non altrimenti utilizzabili;
- Fabbricati isolati con una superficie totale inferiore a 50m²;
- Edifici rurali non residenziali sprovvisti di impianti di climatizzazione;
- Edifici adibiti a luogo di culto e allo svolgimento di attività religiose.

Inoltre in base al DM 26/6/15 i seguenti interventi sono esclusi dall'applicazione dei requisiti minimi:

- Interventi su strati di finitura ininfluenti dal punto di vista termico;
- Rifacimento di porzioni di intonaco su superfici <10% della superficie disperdente.

Secondo il DM 26/6/15 sono identificati i seguenti tipi di intervento:

- **Nuova costruzione.** Edificio il cui titolo abilitativo è stato richiesto dopo l'entrata in vigore del DM 26/06/15 (*ndr, ovvero dal 1° ottobre 2015*);
Sono assimilati a nuova costruzione anche gli interventi di
 - ✓ **Demolizione e ricostruzione;**

- ✓ **Ampliamento di edifici esistenti** (dotati di nuovi impianti tecnici) per il quale valga almeno una delle seguenti condizioni: nuovo volume lordo climatizzato > 15% volume lordo climatizzato esistente o nuovo volume lordo climatizzato > 500m³.
- **Ristrutturazione importante di primo livello.** La ristrutturazione prevede contemporaneamente:
 - ✓ un intervento che interessa l'involucro edilizio con un'incidenza > 50% della superficie disperdente lorda complessiva dell'edificio;
 - ✓ la ristrutturazione dell'impianto termico per il servizio di climatizzazione invernale e/o estiva asservito all'intero edificio.

In tal caso i requisiti di prestazione energetica si applicano all'intero edificio.

- **Ristrutturazione importante di secondo livello.** L'intervento interessa l'involucro edilizio con un'incidenza > 25% sulla superficie disperdente lorda e può interessare l'impianto termico per il servizio di climatizzazione invernale e/o estiva;
- **Riqualificazione energetica.** Sono tutti quegli interventi non riconducibili ai casi precedenti e che hanno comunque un impatto sulla prestazione energetica dell'edificio. In particolare la riqualificazione energetica dell'involucro riguarda interventi che coinvolgono una superficie ≤ 25% della superficie disperdente lorda complessiva.

Per quanto riguarda la ristrutturazione importante di secondo livello e la riqualificazione energetica è necessario verificare che:

- Trasmittanza strutture opache verticali ≤ valori limite (Appendice B Tab. 1);
- Trasmittanza strutture opache orizzontali coperture ≤ valori limite (Appendice B Tab.2) (escl.E8);
- Trasmittanza strutture opache orizzontali pavimenti ≤ valori limite (Appendice B Tab.3);
- Trasmittanza chiusure tecniche trasparenti o opache ≤ valori limite (Appendice B Tab.4) (escl.E8).

Inoltre si deve verificare che per le chiusure tecniche trasparenti delimitanti il volume climatizzato verso l'esterno con orientamento da Est a Ovest, passando per Sud: $g_{gl+sh} \leq 0,35$. Dove g_{gl+sh} è il valore del fattore di trasmissione solare totale della componente finestrata, quando la schermatura solare è utilizzata.

Per le chiusure tecniche trasparenti quindi le tabelle di riferimento sono le seguenti:

TABELLA 4 (Appendice B)		
Trasmittanza termica U massima delle chiusure tecniche trasparenti e opache e dei cassonetti, comprensivi degli infissi, verso l'esterno e verso ambienti non climatiz. soggetti a riqualificazione		
Zona climatica	U _{limite} [W/m ² K]	
	Dal 1° ottobre 2015	Dal 1° gennaio 2021
A-B	3,20	3,00
C	2,40	2,00
D	2,10	1,80
E	1,90	1,40
F	1,70	1,00

TABELLA 5 (Appendice B)		
Valore del fattore di trasmissione solare totale g_{gl+sh} per componenti finestrati con orientamento da Est a Ovest passando per Sud, in presenza di una schermatura mobile		
Zona climatica	g_{gl+sh} [-]	
	Dal 1° ottobre 2015	Dal 1° gennaio 2021
Tutte	0,35	0,35

Alcune regioni hanno legiferato per anticipare i tempi di entrata in vigore dei decreti attuativi contenuti nel DM 26/6/15. Si raccomanda di verificare per le singole regioni, i valori limite da rispettare.

Valutazione della prestazione termica posseduta dai serramenti.

La trasmittanza termica rappresenta il parametro più significativo per la valutazione del comportamento termico di un prodotto edilizio: minore è il suo valore migliore è la prestazione termica posseduta dal componente stesso.

La trasmittanza termica U_w dei serramenti nel loro complesso (telaio e vetratura) può essere calcolata con la procedura di calcolo semplificata descritta nella norma EN ISO 10077-1 che tiene conto della trasmittanza termica del telaio, del vetrocamera o del pannello e della trasmittanza termica lineare del distanziatore tra le due lastre vetrate del vetrocamera:

$$U_w = \frac{U_f A_f + U_g A_g + U_p A_p + \psi_g L_g + \psi_p L_p}{A_f + A_g + A_p} \quad \left[\frac{W}{m^2 K} \right]$$

dove:

A_f area del telaio in m^2 definita come l'area della proiezione della superficie del telaio su un piano parallelo al vetro. Corrisponde all'area più grande tra l'area della superficie frontale interna $A_{f,i}$ e l'area della superficie frontale esterna $A_{f,e}$;

U_f trasmittanza termica del telaio metallico in W/m^2K .

A_g area della vetratura in m^2 ;

U_g trasmittanza termica dell'elemento vetrato in W/m^2K ;

U_p trasmittanza termica del pannello opaco in W/m^2K ;

A_p area del pannello in m^2 ;

L_g perimetro della vetratura in metri; se il perimetro visto dall'interno differisce da quello visto dall'esterno deve essere assunto il valore maggiore delle lunghezze perimetrali;

L_p perimetro del pannello opaco in metri;

ψ_i trasmittanza lineare in W/mK (da considerarsi solo nel caso del vetro camera) dovuta alla presenza del distanziatore posto tra i due vetri; si ricava in funzione del tipo di vetro e del materiale del telaio; tale valore si considera nullo per vetri singoli. Questo parametro è introdotto per tenere conto della *dispersione termica perimetrale* che si verifica in prossimità del bordo del vetrocamera per la presenza del distanziatore.

ψ_p trasmittanza termica lineare in W/mK . Può essere calcolata secondo la metodologia descritta dalla norma UNI EN ISO 10077-2. Questo valore può essere posto uguale a zero quando:

- le superfici interne ed esterne del pannello sono di materiale con conduttività termica inferiore a $0,5 W/mK$;
- la conduttività termica di qualsiasi materiale di collegamento al bordo del pannello è inferiore a $0,5 W/mK$.

Con calcolo semplificato può essere valutata anche la trasmittanza termica di serramenti doppi U_{WD} (costituiti cioè da telai fissi separati):

$$U_{WD} = \frac{1}{\frac{1}{U_{W1}} - R_{SI} + R_S + R_{SE} + \frac{1}{U_{W2}}} \quad \left[\frac{W}{m^2K} \right]$$

dove:

- U_{W1} trasmittanza termica del serramento esterno calcolata secondo la prima formula, in W/m^2K .
- U_{W2} trasmittanza termica del serramento interno calcolata secondo la prima formula in W/m^2K
- R_{SI} resistenza termica superficiale interna del serramento esterno quando previsto da solo.
- R_{SE} resistenza termica superficiale esterna del serramento interno quando previsto da solo.
- R_S resistenza termica dello spazio compreso tra le vetrazioni dei due serramenti in m^2K/W

Con calcolo semplificato può essere valutata anche la trasmittanza termica di **serramenti accoppiati** U_{WA} (caratterizzati dalla presenza di un telaio fisso unico):

$$U_{WA} = \frac{1}{\frac{1}{U_{G1}} - R_{SI} + R_S + R_{SE} + \frac{1}{U_{G2}}} \quad \left[\frac{W}{m^2K} \right]$$

dove:

- U_{G1} trasmittanza termica della vetratura esterna
- U_{G2} trasmittanza termica della vetratura interna
- R_{SI} resistenza termica superficiale interna della vetratura esterna quando applicata da sola.
- R_{SE} resistenza termica superficiale esterna della finestra interna
- R_S resistenza termica dello spazio compreso tra la vetratura esterna e quella interna del serramento accoppiato in m^2K/W .

La resistenza termica di una lastra di vetro è fortemente influenzata dalle resistenze superficiali sia interne sia esterne, di conseguenza la presenza di elementi di schermatura contribuisce a modificare lo scambio termico (e conseguentemente tali valori di resistenza liminare) aumentandone la sua resistenza termica.

Pertanto è possibile considerare per i serramenti una *resistenza termica aggiuntiva* che tiene conto della presenza di schermi esterni (tapparelle, persiane, ecc.) e della permeabilità all'aria del serramento. Si esprime cioè la prestazione termica dei serramenti a schermi chiusi tramite la cosiddetta trasmittanza termica notturna U_{WS} :

$$U_{WS} = \frac{1}{\frac{1}{U_W} + \Delta R} \quad \left[\frac{W}{m^2K} \right]$$

dove:

- U_W trasmittanza termica del serramento in W/m^2K ;
- ΔR resistenza termica aggiuntiva in m^2K/W dovuta alla presenza degli schermi chiusi il cui valore può essere definito in funzione della permeabilità e della resistenza termica R_{sh} degli schermi.

Per la valutazione del contributo delle chiusure oscuranti si può far riferimento alla procedura descritta nella norma EN ISO 10077-1.

DIMENSIONI MASSIME-MINIME DEL SISTEMA

1 Anta Z - 800 Pa

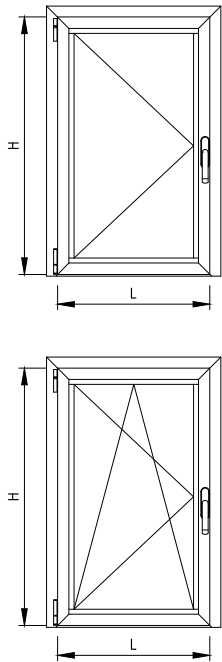

Nota: L e H riferite a punta massima dell'anta

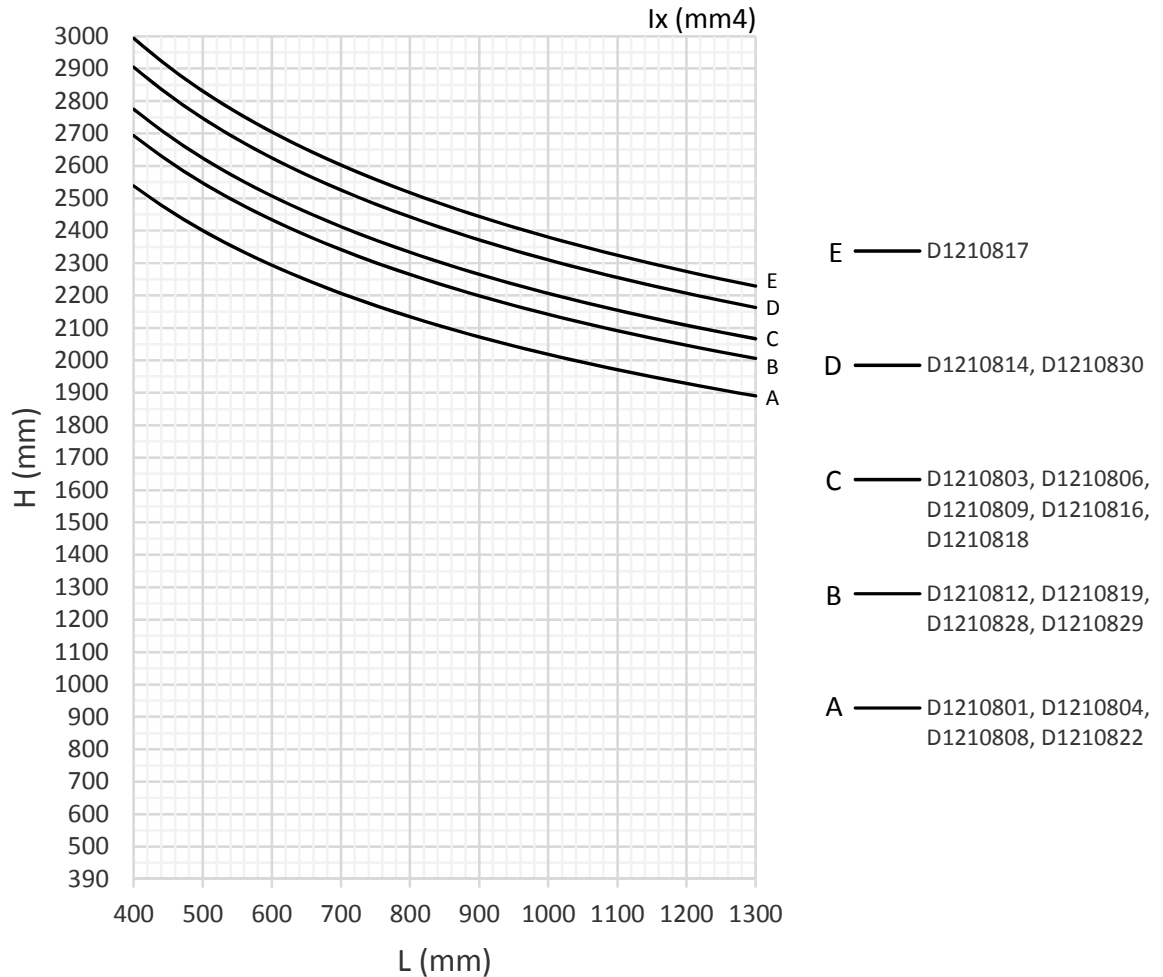

Nota: Verificare la compatibilità dei limiti di impiego tra profilati di sistema e ferramenta
Verificare la portata massima delle cerniere. Per i profili delle sezioni C-D-E si consiglia l'utilizzo di cerniere fino a 160 Kg

A		B		C		D		E	
	D1210801*		D1210812		D1210803		D1210814		D1210817
	D1210804*		D1210819*		D1210806*		D1210830		
	D1210808*		D1210828		D1210809				
	D1210822		D1210829*		D1210816				
					D1210818				

	Hmin anta (mm)	Hmin maniglia (mm)
1 Anta battente	390	205
1 Anta ribalta	605	255

*Profilato disponibile anche nella versione HI; valore di inerzia Ix assimilabile

1 Anta Z - 1200 Pa

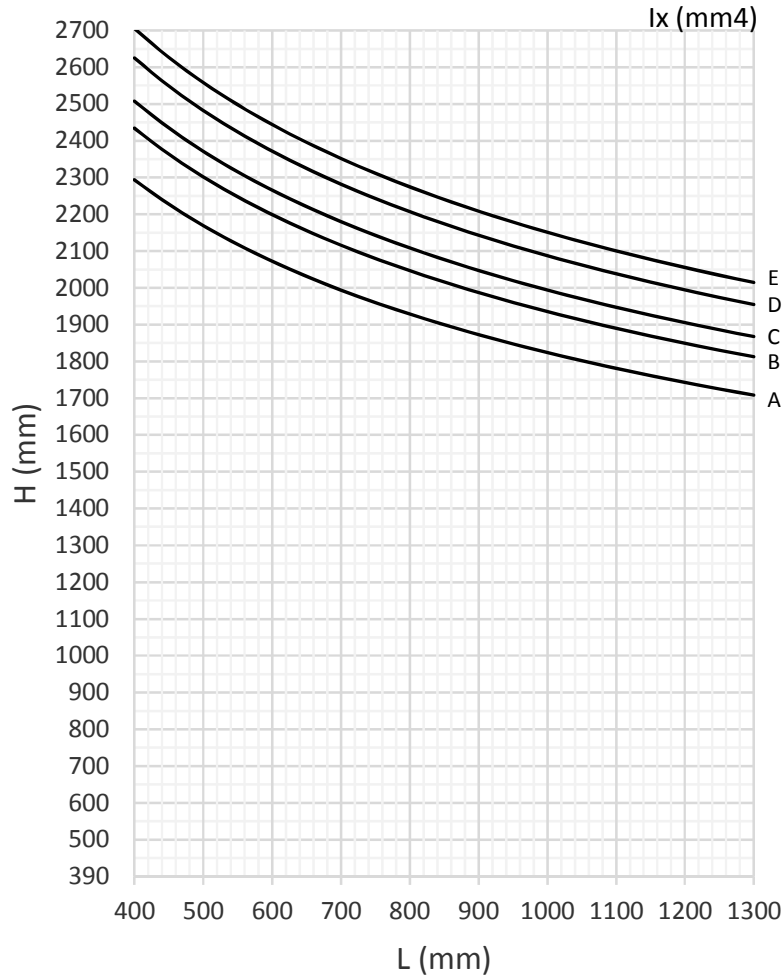
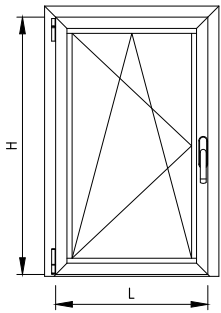
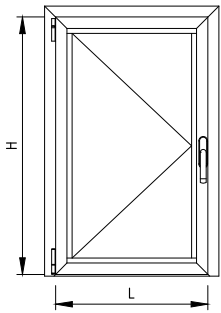

- E — D1210817
- D — D1210814, D1210830
- C — D1210803, D1210806, D1210809, D1210816, D1210818
- B — D1210812, D1210819, D1210828, D1210829
- A — D1210801, D1210804, D1210808, D1210822

Nota: Per le altezze minime di anta e maniglia vedere tabella a pag. 21

Nota: Verificare la compatibilità dei limiti di impiego tra profilati di sistema e ferramenta
Verificare la portata massima delle cerniere. Per i profili delle sezioni C-D-E si consiglia l'utilizzo di cerniere fino a 160 Kg

A		B		C		D		E	
	D1210801*		D1210812		D1210803		D1210814		D1210817
	D1210804*		D1210819*		D1210806*		D1210830		
	D1210808*		D1210828		D1210809				
	D1210822		D1210829*		D1210816				
					D1210818				

*Profilato disponibile anche nella versione HI; valore di inerzia Ix assimilabile

2 Ante T-Z - 800 Pa

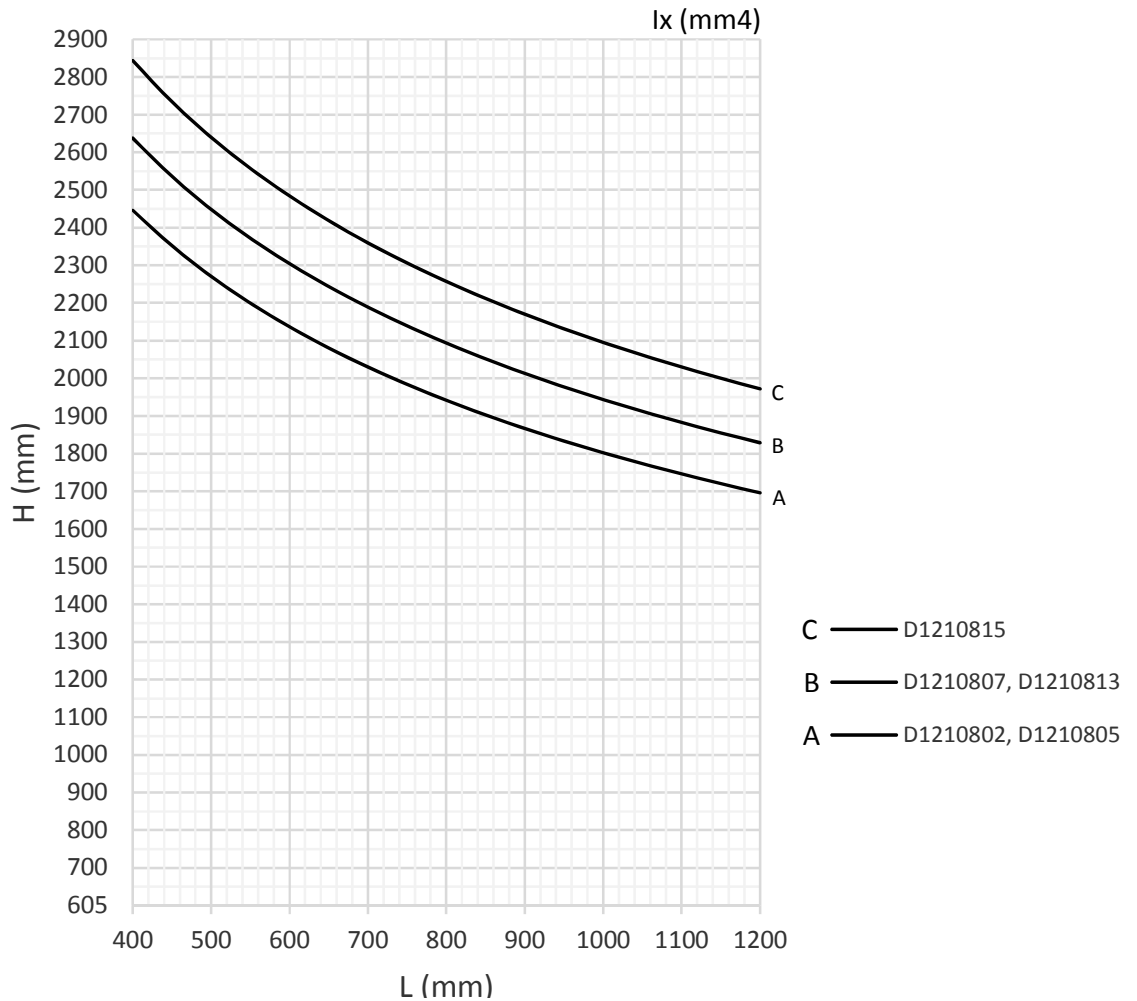
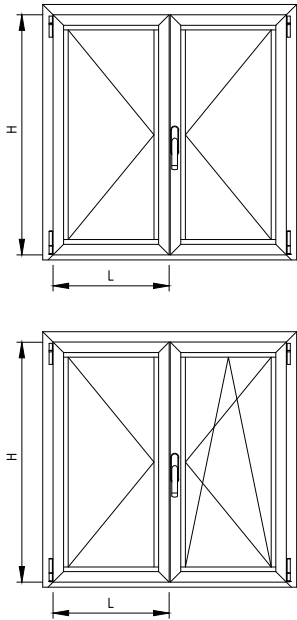

Nota: Verificare la compatibilità dei limiti di impiego tra profilati di sistema e ferramenta
 Verificare la portata massima delle cerniere. Per i profili delle sezioni B-C si consiglia l'utilizzo di cerniere fino a 160 Kg

A		B		C	
	D1210802		D1210807*		D1210815
	D1210805*		D1210813		

*Profilato disponibile anche nella versione HI; valore di inerzia Ix assimilabile

	Hmin anta (mm)	Hmin maniglia (mm)
2 Ante battente (anta secondaria con comando a leva bidirezionale + terminale D6240004)	615	205
2 Ante battente (anta secondaria con coppia catenacci registrabili)	730	375
2 Ante ribalta (anta secondaria con comando a leva bidirezionale + terminale D6057019)	810	255
2 Ante ribalta (anta secondaria con coppia catenacci registrabili)	605	255

2 Ante T-Z - 1200 Pa

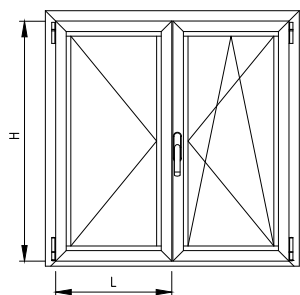
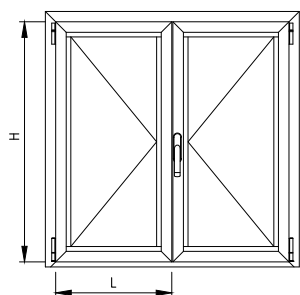

Nota: Per le altezze minime di anta e maniglia vedere tabella a pag. 23

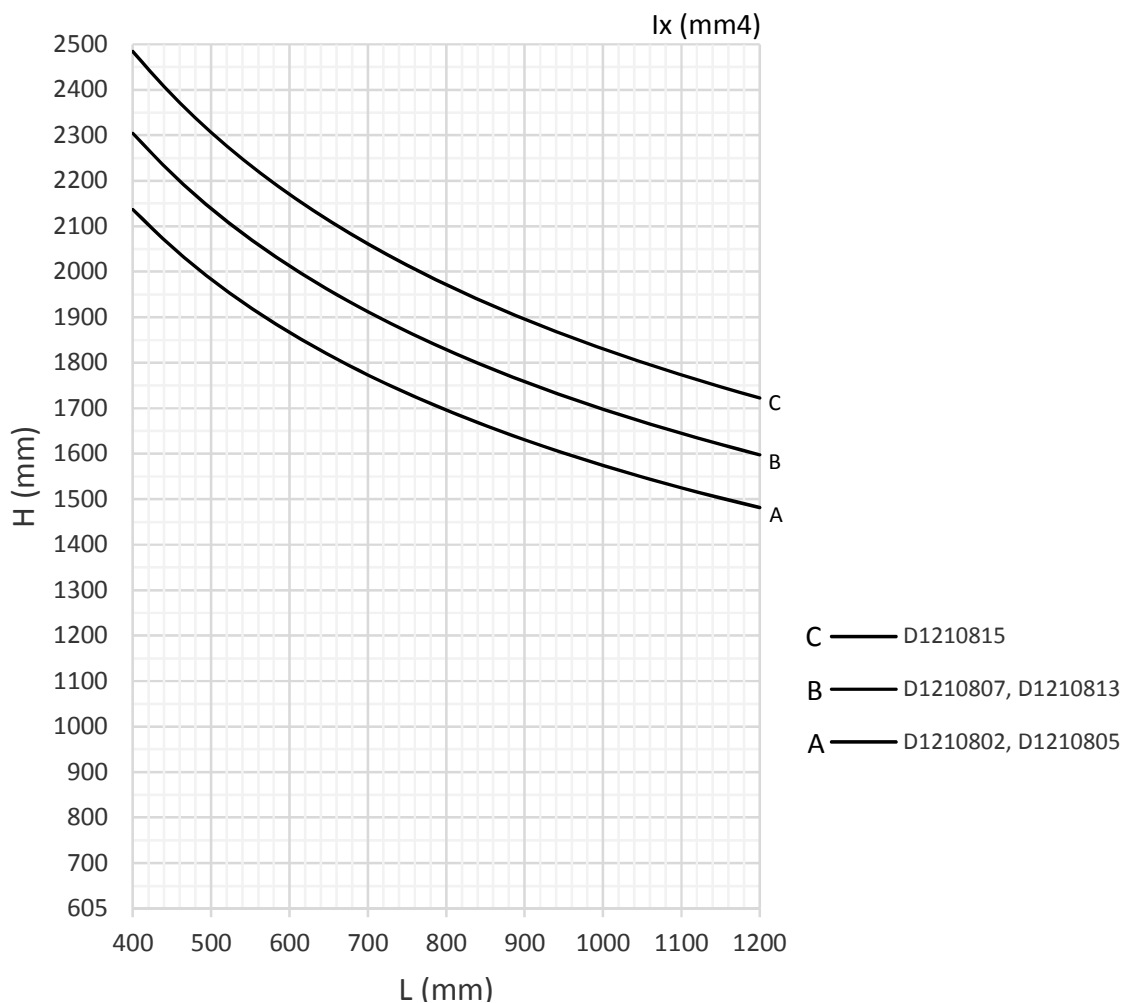

Nota: Verificare la compatibilità dei limiti di impiego tra profilati di sistema e ferramenta
Verificare la portata massima delle cerniere. Per i profili delle sezioni B-C si consiglia l'utilizzo di cerniere fino a 160 Kg

A		B		C	
	D1210802		D1210807*		D1210815
	D1210805*		D1210813		

*Profilato disponibile anche nella versione HI; valore di inerzia Ix assimilabile

2 Ante STULP - 800 Pa

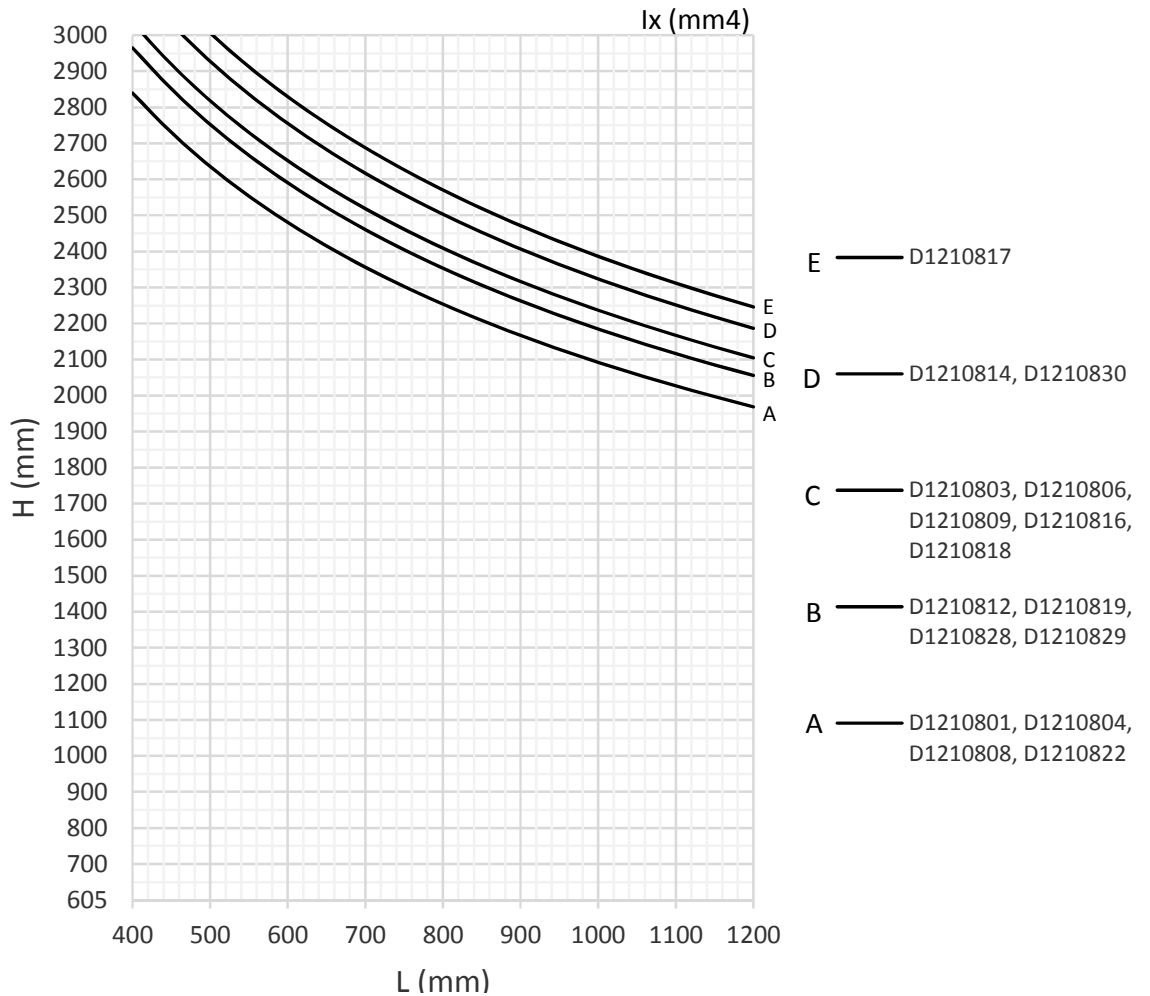
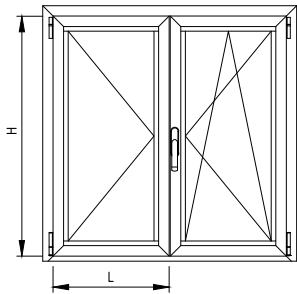
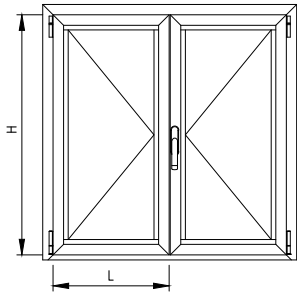

Nota: Per le altezze minime di anta e maniglia vedere tabella a pag. 23

Nota: Verificare la compatibilità dei limiti di impiego tra profilati di sistema e ferramenta
Verificare la portata massima delle cerniere. Per i profili delle sezioni C-D-E si consiglia l'utilizzo di cerniere fino a 160 Kg

A		B		C		D		E	
	D1210801*		D1210812		D1210803		D1210814		D1210817
	D1210804*		D1210819*		D1210806*		D1210830		
	D1210808*		D1210828		D1210809				
	D1210822		D1210829*		D1210816				
					D1210818				

*Profilato disponibile anche nella versione HI; valore di inerzia Ix assimilabile

2 Ante STULP - 1200 Pa

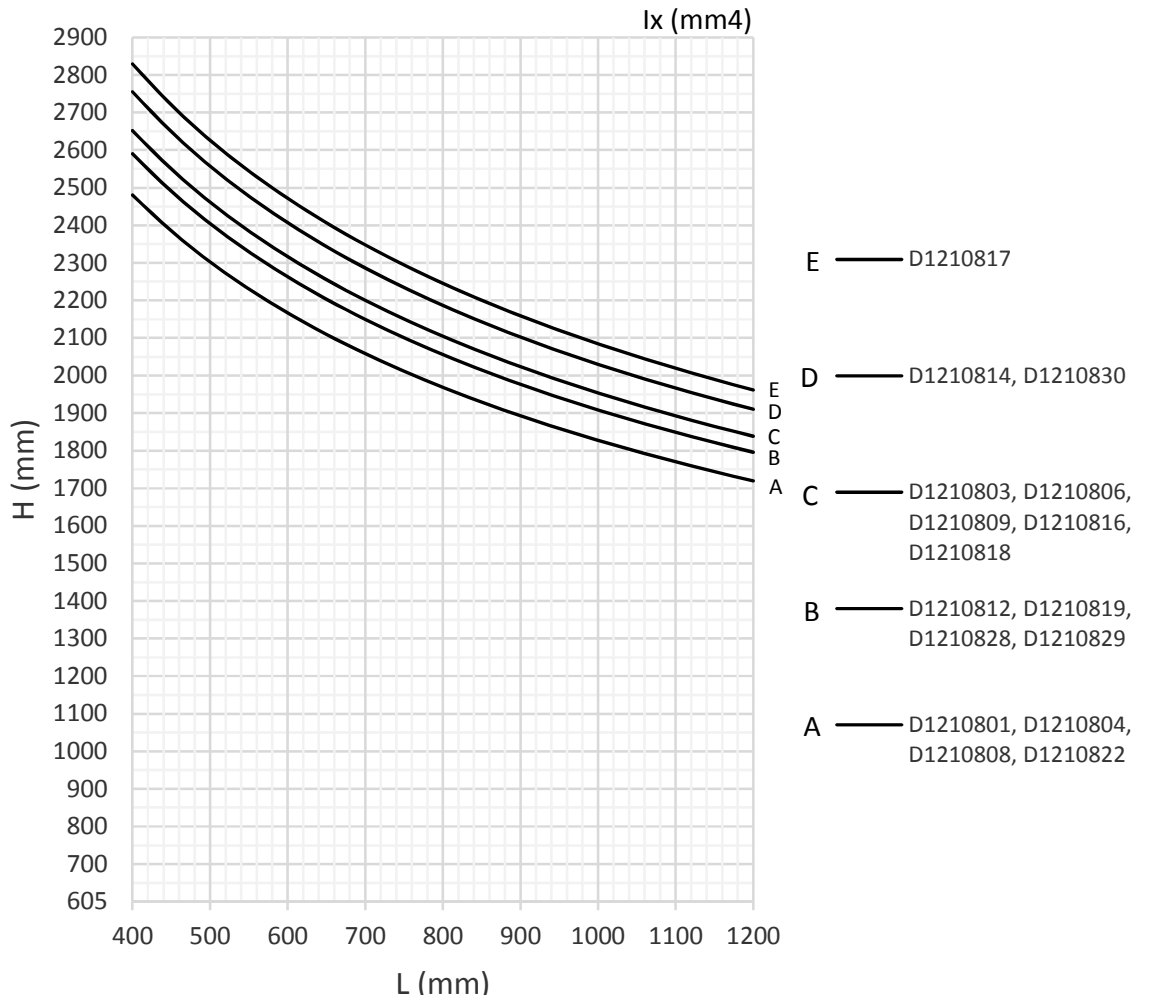
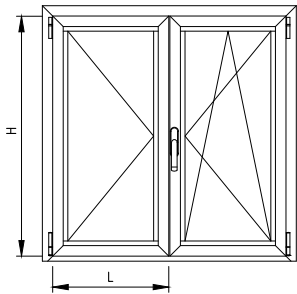
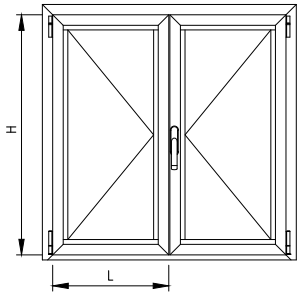

Nota: Per le altezze minime di anta e maniglia vedere tabella a pag. 23

Nota: Verificare la compatibilità dei limiti di impiego tra profilati di sistema e ferramenta
Verificare la portata massima delle cerniere. Per i profili delle sezioni C-D-E si consiglia l'utilizzo di cerniere fino a 160 Kg

A		B		C		D		E	
	D1210801*		D1210812		D1210803		D1210814		D1210817
	D1210804*		D1210819*		D1210806*		D1210830		
	D1210808*		D1210828		D1210809				
	D1210822		D1210829*		D1210816				
					D1210818				

*Profilato disponibile anche nella versione HI; valore di inerzia Ix assimilabile

Serie Top TB65 Minimale

1 Anta Z - 800 Pa

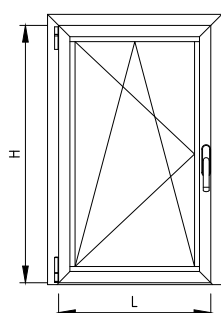
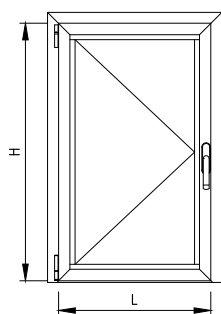

Nota: L e H riferite a punta massima dell'anta

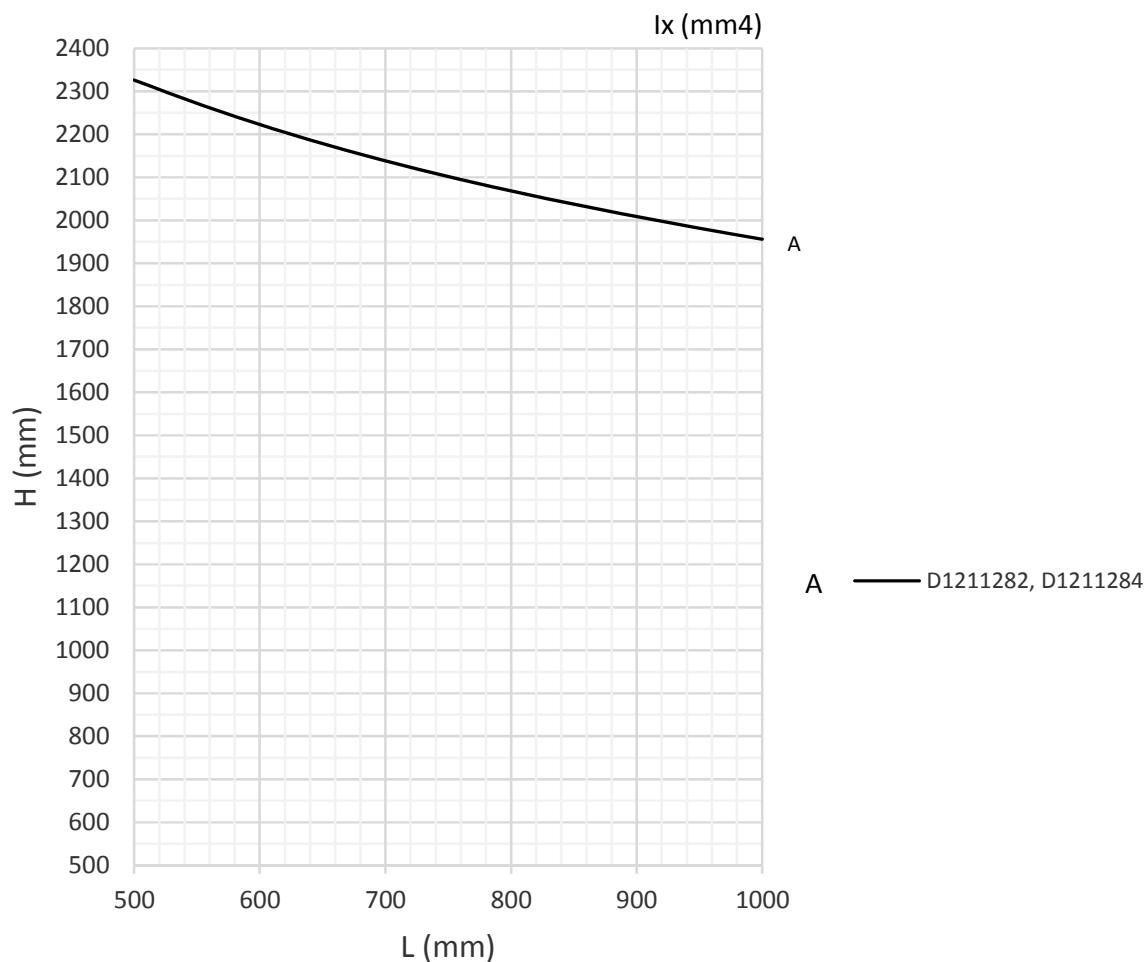

Nota: Verificare la compatibilità dei limiti di impiego tra profilati di sistema e ferramenta
Verificare la portata massima delle cerniere

A

	D1211282
	D1211284

	Hmin anta (mm)	Hmin maniglia (mm)
1 Anta battente	390	205
1 Anta ribalta	605	255

Serie Top TB65 Minimale 1 Anta Z - 1200 Pa

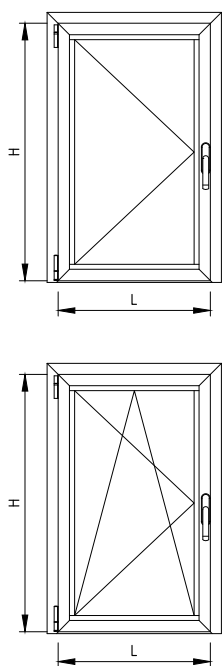

Nota: Per le altezze minime di anta e maniglia vedere tabella a pag. 19

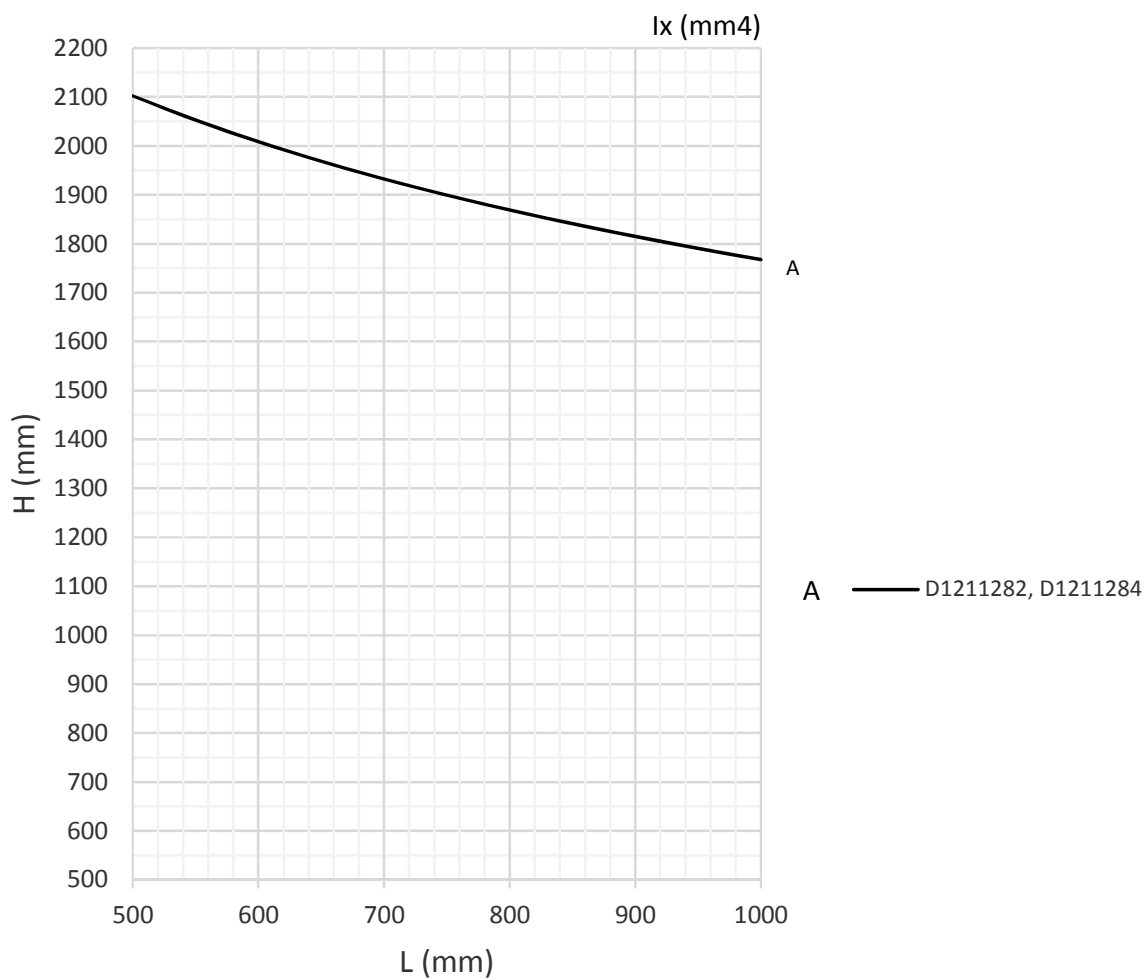

Nota: Verificare la compatibilità dei limiti di impiego tra profilati di sistema e ferramenta
Verificare la portata massima delle cerniere

A

	D1211282
	D1211284

Serie Top TB65 Minimale 2 Ante T-Z - 800 Pa

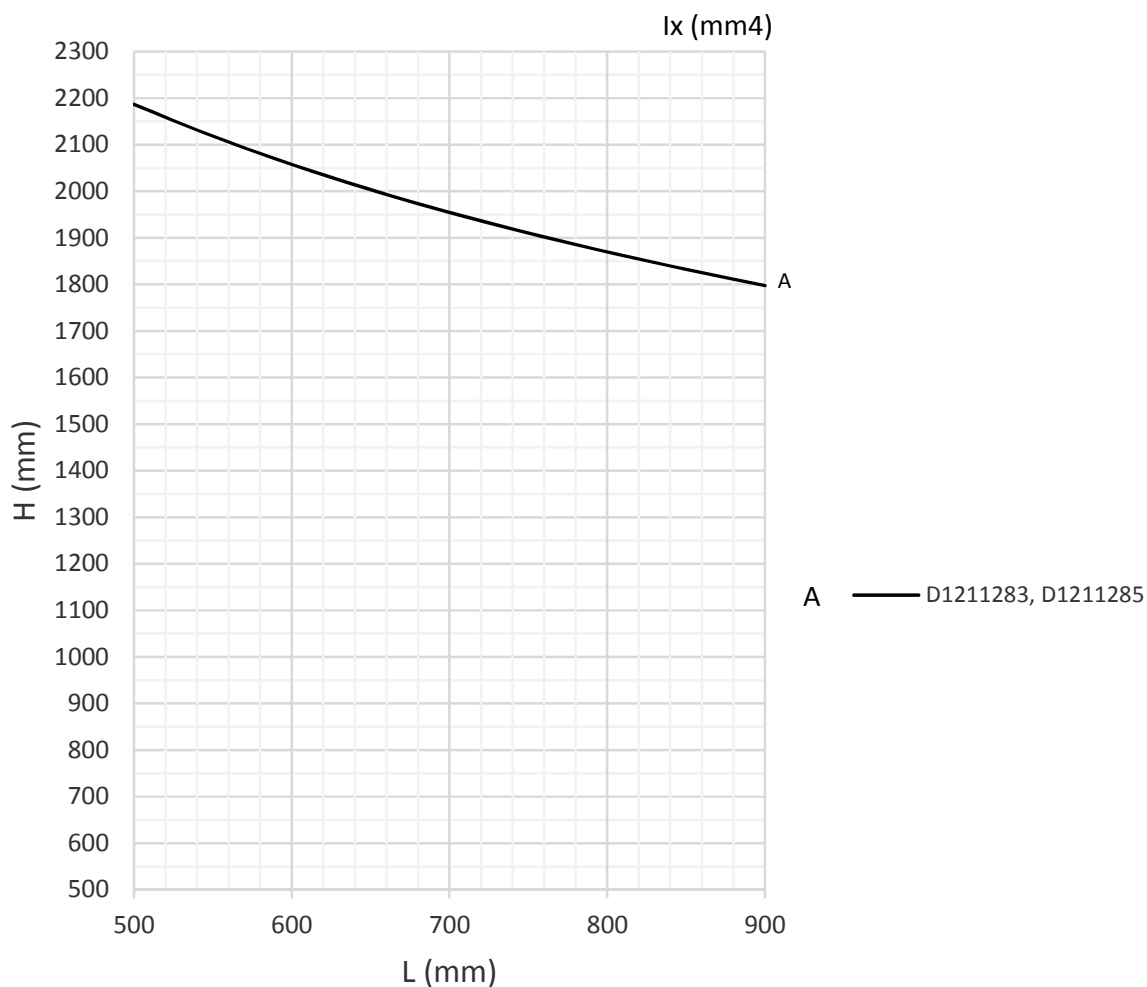
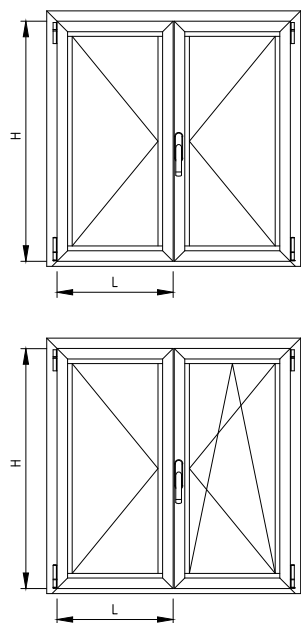

Nota: Verificare la compatibilità dei limiti di impiego tra profilati di sistema e ferramenta
Verificare la portata massima delle cerniere.

A

	D1211283
	D1211285

	Hmin anta (mm)	Hmin maniglia (mm)
2 Ante battente (anta secondaria con comando a leva bidirezionale + terminale D6240004)	615	205
2 Ante battente (anta secondaria con coppia catenacci registrabili)	730	375
2 Ante ribalta (anta secondaria con comando a leva bidirezionale + terminale D6057019)	810	255
2 Ante ribalta (anta secondaria con coppia catenacci registrabili)	605	255

Serie Top TB65 Minimale 2 Ante T-Z - 1200 Pa

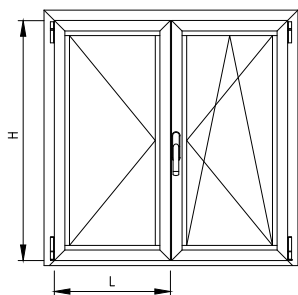
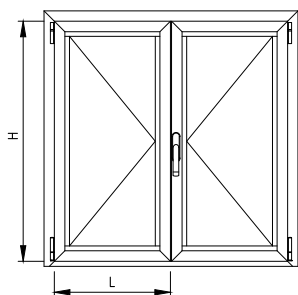

Nota: Per le altezze minime di anta e maniglia vedere tabella a pag. 21

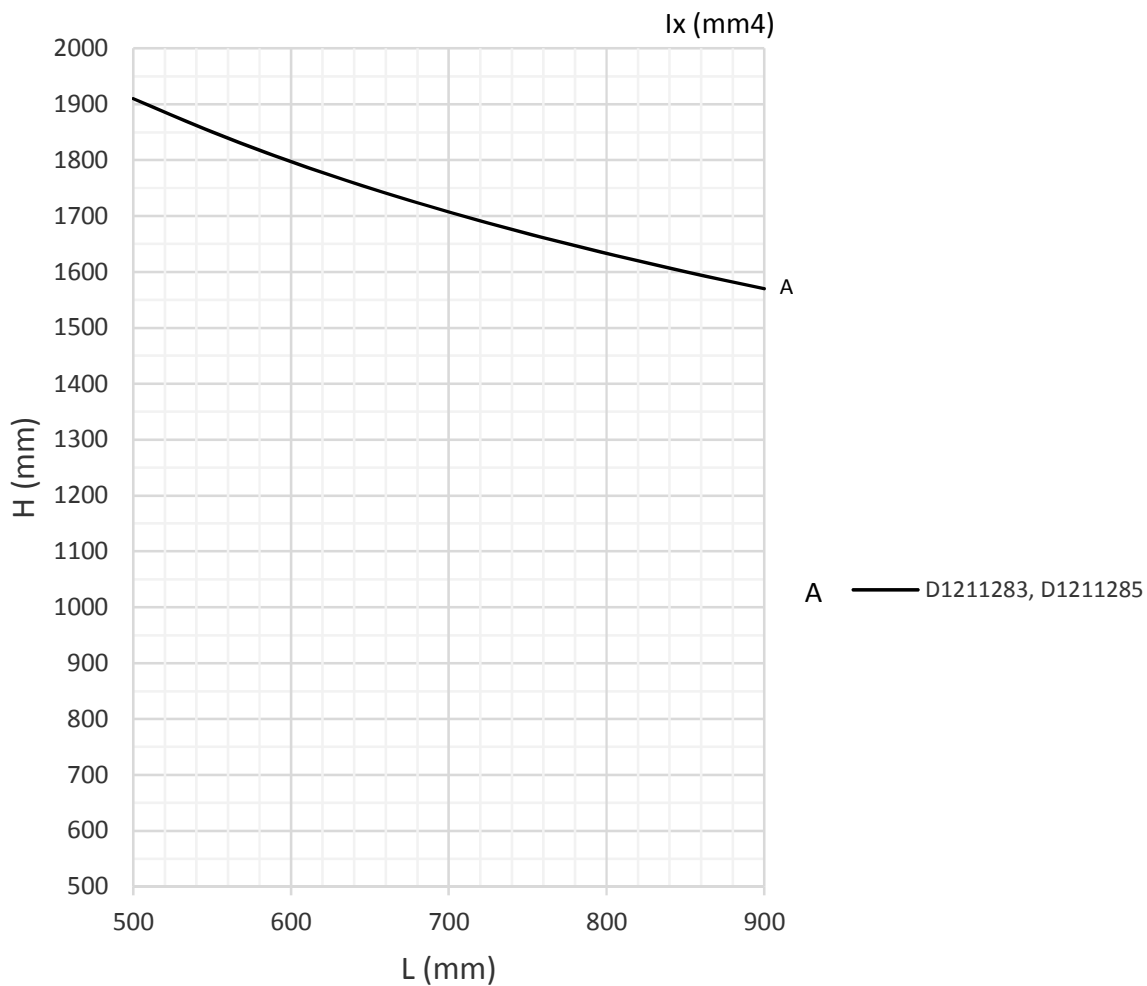

Nota: Verificare la compatibilità dei limiti di impiego tra profilati di sistema e ferramenta
Verificare la portata massima delle cerniere

A

	D1211283
	D1211285

Anta a Sporgere

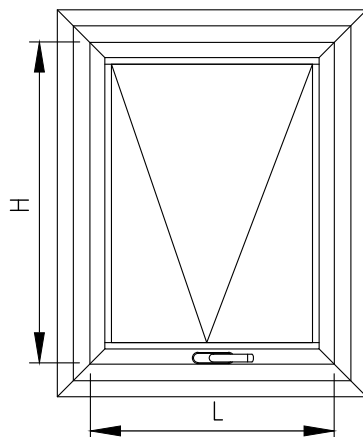

ANTA A SPORGERE

- 2 punti di chiusura
- 4 cerniere

Dimensioni Ante				Portata MAX cerniere [kg]
Lmax [mm]	Hmax [mm]	Lmin [mm]	Hmin [mm]	
1500	1400	450	400	70

ANTA A SPORGERE

- 1 punto di chiusura
- 2 bracci

Dimensioni Ante				Portata MAX bracci [kg]
Lmax [mm]	Hmax [mm]	Lmin [mm]	Hmin [mm]	
1600	2000	390	600	100

Nota: Verificare la compatibilità dei limiti di impiego tra profilati di sistema e ferramenta (vedi sezione "Schemi di montaggio - Montaggio compassi")

Vasistas

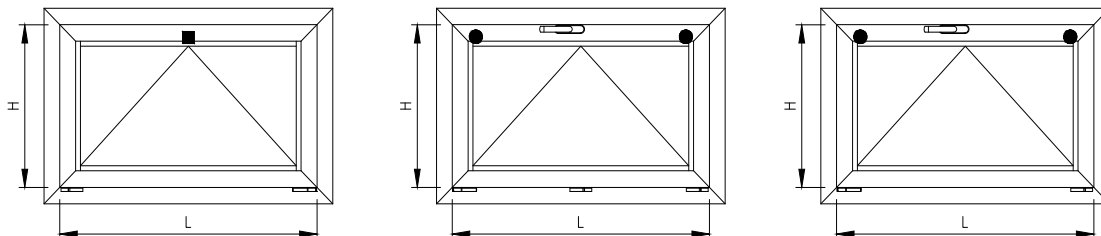

VASISTAS con CRICCHETTO

- 1 punto di chiusura
- 2 cerniere

Dimensioni Ante				Portata MAX cerniere [kg]
Lmax [mm]	Hmax [mm]	Lmin [mm]	Hmin [mm]	
900	900	390	400	40

VASISTAS con CREMONESE

- 2 punti di chiusura
- 3 cerniere

Dimensioni Ante				Portata MAX cerniere [kg]
Lmax [mm]	Hmax [mm]	Lmin [mm]	Hmin [mm]	
1800	900	390	400	40

VASISTAS con MARTELLINA

- 3 punti di chiusura
- 2 cerniere a scomparsa

Dimensioni Ante				Portata MAX cerniere a scomparsa [kg]
Lmax [mm]	Hmax [mm]	Lmin [mm]	Hmin [mm]	
1600	1300	520	600	100

Bilico

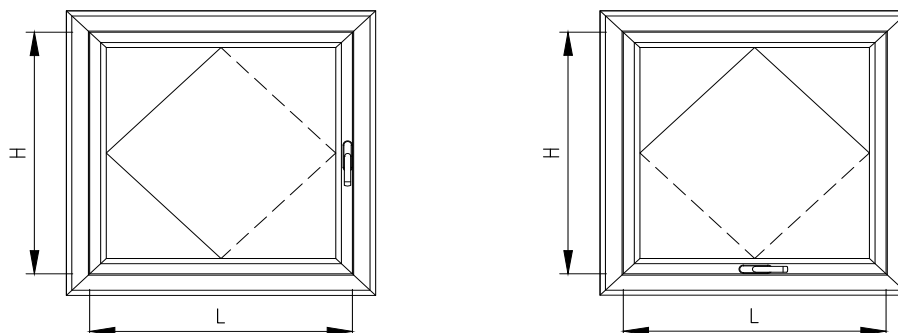

BILICO ORIZZONTALE

Pressione vento [Pa]	Dimensioni Ante				Portata MAX frizioni [kg]
	Lmax [mm]	Hmax [mm]	Lmin [mm]	Hmin [mm]	
800	2000	1700	800	800	80
1200	1800	1600	800	800	80

BILICO VERTICALE

Pressione vento [Pa]	Dimensioni Ante				Portata MAX frizioni [kg]
	Lmax [mm]	Hmax [mm]	Lmin [mm]	Hmin [mm]	
800	1700	2000	800	800	180
1200	1600	1800	800	800	180

Serie Top TB65 Minimale

Vasistas

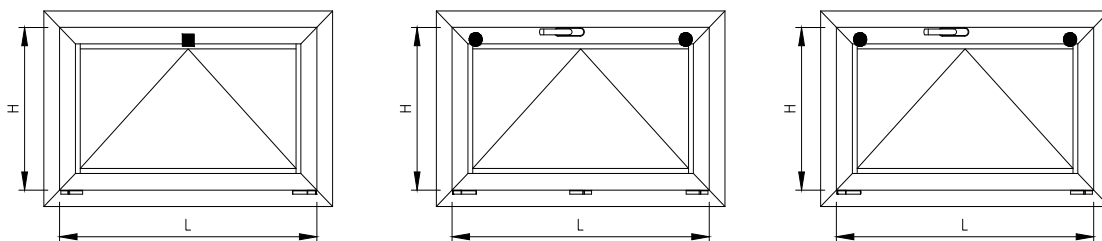

VASISTAS con CRICCHETTO

- 1 punto di chiusura
- 2 cerniere

Dimensioni Ante				Portata MAX cerniere [kg]
Lmax [mm]	Hmax [mm]	Lmin [mm]	Hmin [mm]	
900	900	500	500	40

VASISTAS con CREMONESE

- 3 punti di chiusura
- 3 cerniere

Dimensioni Ante				Portata MAX cerniere [kg]
Lmax [mm]	Hmax [mm]	Lmin [mm]	Hmin [mm]	
1800	900	600	500	40

VASISTAS con MARTELLINA

- 3 punti di chiusura
- 2 cerniere a scomparsa

Dimensioni Ante				Portata MAX cerniere a scomparsa [kg]
Lmax [mm]	Hmax [mm]	Lmin [mm]	Hmin [mm]	
1600	1300	520	500	100

Domal Top TB65

Immagine Picture	Articolo Item	Descrizione Description	Materiale Material
	D0010D03	INCONTRO PUNTALI CREM.E PIU'PUNTI CHIUSURA	ALLUMINIO
	D015D111	SUPPORTO PORTANTE PER VETRO	ALLUMINIO
	D3076018	ASTA DI CHIUSURA	POLIAMMIDE
	D4040029	WL Tappo Sx Gocciolatoio	PVC
	D4040030	WL Tappo Dx Gocciolatoio N.B: non ha il dado di tenuta della vite in quanto il suo utilizzo è indicato per tipologie anta vetro a infilare.	PVC
	D4057000	SQUADRETTA DI ALLINEAMENTO H 8.5 - L 5	ALLUMINIO
	D4057013	COPPIA TAPPI PER PROFILATO COVER RIPORTO CENTRALE	EPDM
	D4057019	SQUADRETTA PRESSOFUSA A SCATTO H 14.5 - L 22 PULSANTE Ø8 senza dado	MISCELLANEO

ACCESSORI

Immagine Picture	Articolo Item	Descrizione Description	Materiale Material
	D4076003	SQUADRETTA ESTERNA A CIANFRINARE-SPINARE H 33.5 - L 5	ALLUMINIO
	D4076004	SQUADRETTA ESTERNA A CIANFRINARE-SPINARE H 12.2 - L 5	ALLUMINIO
	D4076005	SPINA Ø3mm H5mm PER SQUADRETTA DI ALLINEAMENTO ESTERNE	ALLUMINIO
	D4076018	Cavallotto di rinforzo giunzione T	ALLUMINIO
	D4220031	ANGOLO DI FINITURA INTERNA	PVC
	D4240039	CLIPS PER PROFILATI FERMAVETRO CURVI CON DENTE DI POSIZIONAMENTO	PVC
	D4240044	GUIDA CINGHIA CASSONETTI	PVC
	D4240046	CAPPETTA COPRIFORO SCARICO ACQUA	PVC

Domal Top TB65

Immagine Picture	Articolo Item	Descrizione Description	Materiale Material
	D4240047	GUIDA CINGHIA VERTICALE PER PROFILATI MONOBLOCCO	MISCELLANEO
	D4240050	TAPPO COPRIFORO Ø11.5mm	PVC
	D4240117	COPPIA TAPPI INVITO PER GUIDA TAPPARELLE	PVC
	D4240157	ANGOLI INIEZIONE SIGILLANTE PER GUARNIZIONE CENTRALE	PVC
	D4240159	TASSELLO APPOGGIO VETRO	PVC
	D4240300	TAPPI PER PROFILATO STULP D1210810	PVC
	D4240301	TAPPI PER PROFILATO STULP D1210811	PVC
	D4240302	TAPPI PER PROFILATO STULP D1210831	PVC

ACCESSORI

Immagine Picture	Articolo Item	Descrizione Description	Materiale Material
	D4240303	TAPPI ESTERNI UNIONE PROFILATI 'T'-'Z'	MISCELLANEO
	D4240304	TAPPI INTERNI UNIONE PROFILATI 'T'-'Z'	PVC
	D4250005	SQUADRETTA DI ALLINEAMENTO CON ECCENTRICO H 18.5	ALLUMINIO
	D4250011	SQUADRETTA DI ALLINEAMENTO PER IMBOTTE H 9 - L 16	ALLUMINIO
	D4250025	SQUADRETTA DI ALLINEAMENTO CON ECCENTRICO H 20.5	MISCELLANEO
	D4250034	SQUADRETTA PRESSOFUSA DA SPINARE H 11.9 - L 4.9	ALLUMINIO
	D4250042	SQUADRETTA DI ALLINEAMENTO A SPINARE H 11.9 - L 4.9 PER ANTE	ALLUMINIO
	D4250061	SQUADRETTA DI ALLINEAMENTO H 13.5 - L 1	ACCIAIO

Immagine Picture	Articolo Item	Descrizione Description	Materiale Material
	D4250105	SQUADRETTA PRESSOFUSA A SCATTO H 14.5 - L 22 PULSANTE Ø8	ALLUMINIO
	D4250111	SQUADRETTA PRESSOFUSA A SPINARE-AVVITARE H 14.5 - L 22	ALLUMINIO
	D4250112	SQUADRETTA ESTRUSA A SPINARE H 14.5 - L 22.3	ALLUMINIO
	D4250113	SQUADRETTA ESTRUSA A CIANFRINARE H 14.5 - L 22.3	ALLUMINIO
	D4250114	SQUADRETTA PRESSOFUSA A SPINARE-AVVITARE H 35.8 - L 22	ALLUMINIO
	D4250115	SQUADRETTA ESTRUSA A SPINARE H 35.8 - L 22.3	ALLUMINIO
	D4250116	SQUADRETTA ESTRUSA A CIANFRINARE H 35.8 - L 22.3	ALLUMINIO
	D4250133	SQUADRETTA ESTRUSA PER ANGOLI VARIABILI AD AVVITARE H 14 - L 22	MISCELLANEO

Immagine Picture	Articolo Item	Descrizione Description	Materiale Material
	D4250134	SQUADRETTA ESTRUSA PER ANGOLI VARIABILI A SPINARE H 12 - L 5	ALLUMINIO
	D4250135	SQUADRETTA ESTRUSA PER ANGOLI VARIABILI AD AVVITARE H 35.8 - L 22	MISCELLANEO
	D4260001	CAVALLOTTO ESTERNO PER TRAVERSI E ZOCCOLI	MISCELLANEO
	D4260034	COPPIA CAVALLOTTI ESTERNI ACCOPPIAMENTO TELAI-TRAVERSI	MISCELLANEO
	D4260043	CAVALLOTTO 'BERNINA' H 14.6mm INTERASSE DI FORATURA 49mm	ALLUMINIO
	D4270013	SPINA Ø3mm PER SQUADRETTE DI ALLINEAMENTO ESTERNE	ALLUMINIO
	D4270020	GRANO M4x6 PER SQUADRETTE DI ALLINEAMENTO ESTERNE	ACCIAIO INOX A2
	D4270031	SPINA SAGOMATA Ø8x14	ALLUMINIO

Immagine Picture	Articolo Item	Descrizione Description	Materiale Material
	D4270032	VITE AUTOFILETTANTE 4.8 x 13.8 T25	ALLUMINIO
	D4280013	PRESSORE RAPID BLOCK Z-P	MISCELLANEO
	D4280014	PRESSORE RAPID BLOCK Z-P CON PERNO DA 22.5mm	MISCELLANEO
	D4280015	SPESSORE 2.5mm PER PRESSORE RAPID BLOCK Z/P	PVC
	D4280021	ANGOLO PRESSOFUSO UNIVERSALE PER FERMAVETRI CURVI	ALLUMINIO
	D4280048	ESPANSORE DI REGOLAZIONE E FISSAGGIO	MISCELLANEO
	D4280058	ANGOLO PRESSOFUSO UNIVERSALE PER FERMAVETRI SAGOMATI	ALLUMINIO
	D4280070	PRESSORE RAPID BLOCK Z-P CON PERNO DA 29.5mm	MISCELLANEO







Immagine Picture	Articolo Item	Descrizione Description	Materiale Material
	D4280072	SPESSORE 5mm PER PRESSORE RAPID BLOCK Z/P	PVC
	D4280073	SPESSORE 20mm PER PRESSORE RAPID BLOCK Z/P	PVC
	D4530000	SPINA Ø2.5mm PER SQUADRETTE ESTERNE AD ANGOLO VARIABILE	ACCIAIO
	D5007024	MATITA ANTI-CORROSIVA DI PROTEZIONE	PENNARELLO
	D5070062	SILICONE SEALANT 310 ml PER SIGILLATURA GUARNIZIONE CENTRALE	SILICONE
	D5270005	ALUGLIT PER PULIZIA SUPERFICI VERNICIATE (FLACONI 250ml)	KIT DI PULIZIA
	D5270006	ALUGLIT PER PULIZIA SUPERFICI OSSIDATE (FLACONI 250ml)	KIT DI PULIZIA
	D6101054	SPOSTAMENTO QUADRO MARTELLINA	MISCELLANEO

Immagine Picture	Articolo Item	Descrizione Description	Materiale Material
	D6240015	ANGOLO DI COLLEGAMENTO PER PROFILATO CASSONETTO	PVC
	D6250059	COPPIA COMPASSI 448.1mm Kg100 MASSIMA APERTURA 30° H 600-1100	ACCIAIO
	D6250064	COPPIA COMPASSI 600.5mm Kg100 MASSIMA APERTURA 45° H 1090÷1500	ACCIAIO
	D6250065	COPPIA COMPASSI 604mm Kg100 MASSIMA APERTURA 20° H 1500÷2000	ACCIAIO

Immagine Picture	Articolo Item	Descrizione Description	Materiale Material
Accessori per Top TB65 Minimale			
	D4059000	SQUADRETTA ESTRUSA A CIANFRINARE H8 - L 22.3 MM	ALLUMINIO
	D4059001	SQUADRETTA ESTRUSA A SPINARE H8 - L 22.3 MM	ALLUMINIO
	D4059002	SQUADRETTA CIANFRINARE-SPINARE H7 - L4.9MM	ALLUMINIO
	D4059003	PRESSORE RAPID BLOCK Z-P PVC	PVC
	D4059005	SQUADRETTA DI ALLINEAMENTO CON ECCENTRICO H 13.9	ALLUMINIO
	D5270004	COLLANTE MONOCOMPONENTE PER METALLI	COLLA
	TW110	MASTICE MS Polymère	MISCELLANEO

Immagine Picture	Articolo Item	Descrizione Description	Materiale Material
	D4010003	WL Guarnizione Esterna Vetro 4mm.	EPDM
	D4010045	WL Guarnizione Battuta Interna	EPDM
	D4010107	Guarnizione di battuta	EPDM
	D4010122	WL Guarnizione Spessoramento 2mm.	EPDM
	D4010123	WL Guarnizione Spessoramento 4mm.	EPDM
	D4010124	WL Guarnizione Spessoramento 6mm.	EPDM
	D4010180	Guarnizione di isolamento	EPDM
	D4010367	WT Guarnizione Spessoramento 8mm.	EPDM

GUARNIZIONI

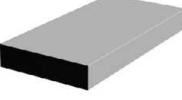
Immagine Picture	Articolo Item	Descrizione Description	Materiale Material
	D4010368	WT Guarnizione Spessoramento 10mm.	EPDM
	D4057003	GUARNIZIONE CINGIVETRO A CHiodo 3-4MM	Silicone
	D4057004	GUARNIZIONE CINGIVETRO A CHiodo 5-6MM	Silicone
	D4060001	GUARNIZIONE DI BATTUTA INTERNA Nota: in alternativa a D4010045	Silicone
	D4060002	GUARNIZIONE ISOLAMENTO SOGLIA	EPDM
	D4060003	GUARNIZIONE ESTERNA VETRO 3 MM Nota: in alternativa a D4010003	Silicone
	D4060008	WL75 Isolatore Vetro Anta	FOAM
	D4076006	SOTTOVETRO ISOLANTE 25x6mm	FOAM

GUARNIZIONI

Immagine Picture	Articolo Item	Descrizione Description	Materiale Material
	D4076008	Guarnizione pre tagliata Ø4 mm L=20 mm	FOAM
	D4210016	GUARNIZIONE PROFILATO CANNOCCHIALE	EPDM
	D4210024	GUARNIZIONE PER GIUNTO DI DILATAZIONE	EPDM
	D4210035	GUARNIZIONE DI FINITURA 14mm	EPDM
	D4210041	GUARNIZIONE CINGIVETRO A CHIODO 2-3mm PRETAGLIATA	EPDM
	D4210042	GUARNIZIONE CINGIVETRO A CHIODO 3-4mm PRETAGLIATA	EPDM
	D4210043	GUARNIZIONE CINGIVETRO A CHIODO 5-6mm PRETAGLIATA	EPDM
	D4210048	GUARNIZIONE BATTUTA IMBOTTE 10mm	EPDM

Immagine Picture	Articolo Item	Descrizione Description	Materiale Material
	D4210049	GUARNIZIONE BATTUTA IMBOTTE 8mm	EPDM
	D4210050	GUARNIZIONE BATTUTA IMBOTTE 3mm	EPDM
	D4210051	GUARNIZIONE BATTUTA IMBOTTE 6mm	EPDM
	D4210052	GUARNIZIONE BATTUTA IMBOTTE 4.5mm	EPDM
	D4210099	GUARNIZIONE A CHIODO A CAPPOTTO DA 2-3mm	EPDM
	D4210100	GUARNIZIONE A CHIODO A CAPPOTTO DA 3-4mm	EPDM
	D4210124	GUARNIZIONE CENTRALE	EPDM
	D4210126	GUARNIZIONE ISOLAMENTO SOGLIA	EPDM

GUARNIZIONI





Immagine Picture	Articolo Item	Descrizione Description	Materiale Material
	D4210131	GUARNIZIONE DI FINITURA TELAI	EPDM
	D4220030	ANGOLO VULCANIZZATO PER GUARNIZIONE CENTRALE D4210124	EPDM
	D4990002	WL65 Isolatore Vetro Anta	EPDM-FOAM
	D4990003	WL Isolatore Vetro Telaio	EPDM-FOAM

Immagine Picture	Articolo Item	Descrizione Description
	D5057007	PUNZONATRICE PNEUMATICA FORO ASTA
	D5061002	DIMA DI FORATURA PER PROFILATO T SERIE TOP
	D5076007	Svolgitore per astina PA
	D5076008	Punzonatrice a controllo per la lavorazione astina in rotolo Nota: Vedi manuale lavorazioni attrezzatura
	D5092000	Punzone cremonese+asta+aletta Nota: Vedi manuale lavorazioni attrezzatura
	D5092001	Punzone scario acqua su telai Nota: Vedi manuale lavorazioni attrezzatura
	D5092002	Punzone ventilazione ante interna/esterna Nota: Vedi manuale lavorazioni attrezzatura
	D5092003	Punzone lavorazione squadretta int.+cavalotto Nota: Vedi manuale lavorazioni attrezzatura

Immagine Picture	Articolo Item	Descrizione Description
	D5092004	Punzone squadretta esterna SOLO TOP Nota: Vedi manuale lavorazioni attrezzatura
	D5092005	Punzone scarico acqua soglia Nota: Vedi manuale lavorazioni attrezzatura
	D5240019	PUNZONATRICE PNEUMATICA Nota: Vedi manuale lavorazioni attrezzatura
	D5240020	PUNZONATRICE PNEUMATICA Nota: Vedi manuale lavorazioni attrezzatura
	D5240036	PUNZONATRICE PNEUMATICA Nota: Vedi manuale lavorazioni attrezzatura
	D5240055	PUNZONATRICE PNEUMATICA Nota: Vedi manuale lavorazioni attrezzatura
	D5260004	PUNTA Ø7-Ø16.3 PER ESPANSORI RAPID BLOCK
	D5260005	LAMATORE Ø21x15 PER D5260004

Immagine Picture	Articolo Item	Descrizione Description
	D5260006	CHIAVE PER ESPANSORI RAPID BLOCK
	D5260043	GRUPPO FRESE PER TRAVERSI CON SEZIONE 65mm
	D5260044	GRUPPO FRESE PER TRAVERSI CON SEZIONE 74mm
	D5260045	GRUPPO FRESE PER TRAVERSI VETRO INFILARE
	D5260047	GRUPPO FRESE GIUNZIONE 'T'-'Z' ANTA 'T'
	D5260048	GRUPPO FRESE GIUNZIONE 'T'-'Z' ANTA 'Z'
	D5260059	UTENSILE PER INSERIMENTO GUARNIZIONE CENTRALE 4210124

Immagine Picture	Articolo Item	Descrizione Description
Attrezzature per Top TB65 Minimale		
	D5059000	PUNZONATRICE PNEUMATICA SQUADRETTA INTERNA Nota: da montare sulla punzonatrice D5240036.
	D5059001	PUNZONATRICE PNEUMATICA SQUADRETTA ESTERNA Nota: da montare sulla punzonatrice D5240036.
	D5059002	PUNZONATRICE PNEUMATICA VENTILAZIONE ANTE
	D5059003	GRUPPO FRESE PER TRAVERSI SEZIONE 65 MM
	D5059004	GRUPPO FRESE PER TRAVERSI SEZIONE 75 MM
	D5092000	Punzone cremonese+asta+aletta Nota: Vedi manuale lavorazioni attrezzatura
	D5092001	Punzone scario acqua su telai Nota: Vedi manuale lavorazioni attrezzatura













Immagine Picture	Articolo Item	Descrizione Description
Attrezzature per Top TB65 Minimale		
	D5092002	Punzone ventilazione ante interna/esterna Nota: Vedi manuale lavorazioni attrezzatura
	D5092003	Punzone lavorazione squadretta int.+cavallotto Nota: Vedi manuale lavorazioni attrezzatura
	D5092005	Punzone scarico acqua soglia Nota: Vedi manuale lavorazioni attrezzatura
	D5092006	Punzone squadretta esterna+ventilazione SOLO MINIMALE
	D5240036	PUNZONATRICE PNEUMATICA Nota: Vedi manuale lavorazioni attrezzatura
	D5260004	PUNTA Ø7-Ø16.3 PER ESPANSORI RAPID BLOCK
	D5260005	LAMATORE Ø21x15 PER D5260004

Immagine Picture	Articolo Item	Descrizione Description
Attrezzature per Top TB65 Minimale		
	D5260006	CHIAVE PER ESPANSORI RAPID BLOCK
	D5260047	GRUPPO FRESE GIUNZIONE 'T'-'Z' ANTA 'T'
	D5260048	GRUPPO FRESE GIUNZIONE 'T'-'Z' ANTA 'Z'

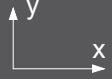
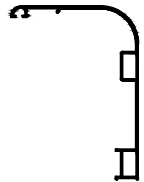
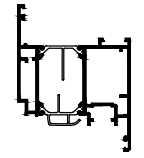
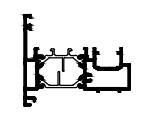
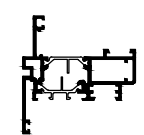
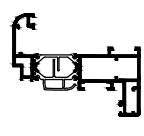
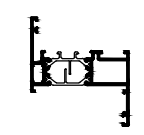
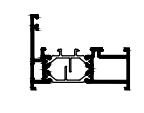
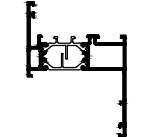
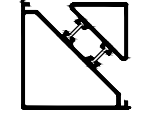

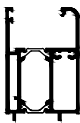
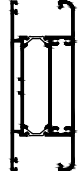
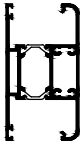
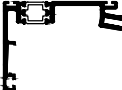

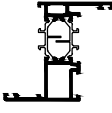
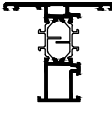
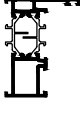
NOTE

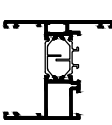
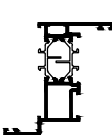
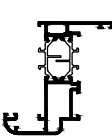
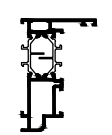
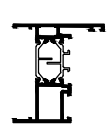
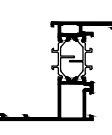
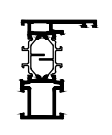
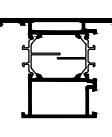
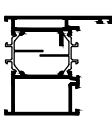
	CODICE	I_x cm ⁴	I_y cm ⁴	W_x cm ³	W_y cm ³	PESO kg	DESCRIZIONE
	D0034761	246,13	34,35	22,51	4,97	1,703	PROFILATO IMBOTTE 180mm
	D1057043	41,77	27,41	11,01	7,31	2,018	PROFILATO ANTA Z MAGGIORATA PIANA ALU 16
	D1057047	22,58	7,23	5,53	2,78	1,42	PROFILATO STULP PIANO 'ALU 16'
	D1057056	29,06	13,17	6,62	4,25	1,676	PROFILO ANTA 'T' LINEA LOFT
	D1057057	40,26	9,13	8,7	3,96	1,672	PROFILO ANTA 'Z'
	D1057058	21,69	7,48	6,63	2,85	1,315	TELAIO A 'Z' PIANO
	D1057059	17,29	4,43	4,68	2,12	1,181	TELAIO AD 'L' PIANO
	D1057060	24,08	13,04	6,96	3,75	1,4	PROFILATO TELAIO 'Z' BATTUTA 40 mm piano
	D1210075	33,24	33,24	11,29	11,29	2,119	PROFILATO GIRO D'ANGOLO

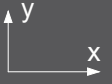
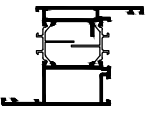
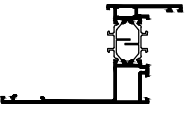
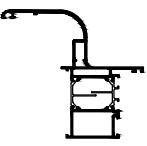
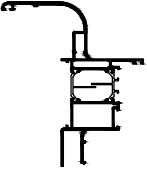
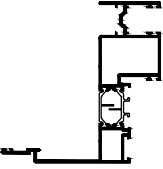
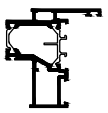
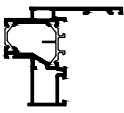
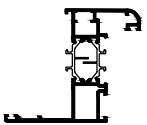
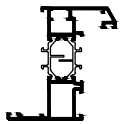

	CODICE	I_x cm ⁴	I_y cm ⁴	W_x cm ³	W_y cm ³	PESO kg	DESCRIZIONE
	D1210455	23,46	2,23	5,83	7,43	1,634	PROFILATO ZOCCOLO DI RIPORTO VETRO INFILARE 70mm
	D1210456	26	115,15	13,28	17,71	2,644	PROFILATO FASCIA VETRO INFILARE H 130mm
	D1210458	34,99	2,41	7,78	9,35	1,859	PROFILATO FASCIA VETRO INFILARE H 90mm
	D1210477	32,38	9,07	8,31	2,95	1,491	PROFILATO CANNOCCHIALE ESTERNO
	D1210478	23,46	2,23	5,83	8,56	1,645	PROFILATO ZOCCOLO RIPORTATO VETRO INFILARE VETRO 30mm
	D1210479	34,99	2,41	7,78	10,48	1,87	PROFILATO FASCIA VETRO INFILARE 90mm VETRO 30mm
	D1210750	21,69	7,48	8,29	2,85	1,331	PROFILATO TELAIO 'Z'
	D1210751	19,76	8,89	6,15	2,41	1,331	PROFILATO TELAIO 'T'
	D1210752	17,29	4,43	5,84	1,52	1,197	PROFILATO TELAIO 'L'

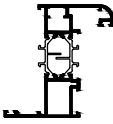
	CODICE	I_x cm ⁴	I_y cm ⁴	W_x cm ³	W_y cm ³	PESO kg	DESCRIZIONE
	D1210753	25,07	11,93	8,7	3,22	1,448	PROFILATO TELAIO 'L'
	D1210754	25,79	7,58	8,09	2,51	1,37	PROFILATO TELAIO 'Z' COMPLANARE
	D1210755	29,5	9,29	9,75	3,11	1,489	PROFILATO TELAIO 'Z' MAGGIORATO CON PIATTO
	D1210757	22,42	4,68	6,59	1,61	1,29	PROFILATO TELAIO 'L' COMPLANARE
	D1210760	20,31	6,4	6,94	1,99	1,281	PROFILATO TELAIO 'L' DA 60mm
	D1210761	24,08	13,04	8,71	3,2	1,417	PROFILATO TELAIO 'Z' BATTUTA 40mm
	D1210762	18,12	4,83	6,34	1,66	1,263	PROFILATO TELAIO 'L' PER BATTUTE RIPORTATE
	D1210763	26,71	24,25	8,49	5,05	1,735	PROFILATO TELAIO 'T' MAGGIORATO
	D1210764	24,32	16,01	8,15	3,99	1,641	PROFILATO TELAIO 'L' MAGGIORATO CON PIATTO

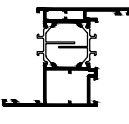
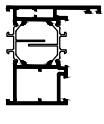
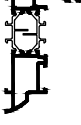
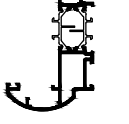
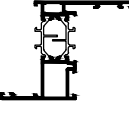
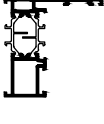
	CODICE	I_x cm ⁴	I_y cm ⁴	W_x cm ³	W_y cm ³	PESO kg	DESCRIZIONE
	D1210765	28,98	22,23	10,6	5,06	1,774	PROFILATO TELAIO 'Z' MAGGIORATO CON PIATTO
	D1210766	28,38	32,09	9,16	5,8	1,615	PROFILATO TELAIO 'Z' BATTUTA 70MM
	D1210770	98,38	56,73	15,68	9,74	2,527	PROFILATO TELAIO IMBOTTE
	D1210771	161,97	62,03	24	8,76	2,947	PROFILATO TELAIO IMBOTTE
	D1210773	135,59	37,73	20,95	7,57	2,311	PROFILATO SPALLA MONOBLOCCO
	D1210776	17,66	9,19	5,71	2,6	1,473	PROFILATO TELAIO ABBINAMENTO DOMAL MIRROR
	D1210777	19,2	14,59	5,96	3,28	1,561	PROFILATO TELAIO ANTA A SCOMPARSA ABBINAMENTO FACCIATA
	D1210779	33,81	14,78	11,03	3,64	1,57	PROFILATO TELAIO 'Z' STONDATO BATTUTA 40mm
	D1210780	38,01	9,14	9,85	2,91	1,484	PROFILATO TELAIO 'Z' SMUSSATO

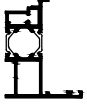
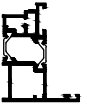
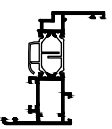
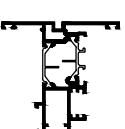
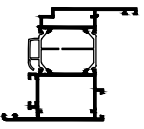
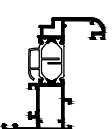
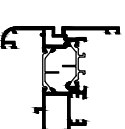
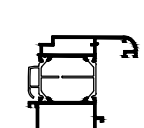
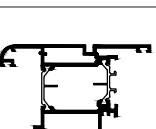
	CODICE	I_x cm ⁴	I_y cm ⁴	W_x cm ³	W_y cm ³	PESO kg	DESCRIZIONE
	D1210781	30,37	6,1	7,07	2,21	1,35	PROFILATO TELAIO 'L' SMUSSATO
	D1210782	38,03	9,21	9,86	2,93	1,484	PROFILATO TELAIO 'Z' STONDATO
	D1210783	30,38	6,17	7,07	2,24	1,35	PROFILATO TELAIO 'L' STONDATO
	D1210784	32,84	14,79	9,84	3,8	1,603	PROFILATO TELAIO 'Z' INTERMEDIO
	D1210785	19,03	10	7,39	2,77	1,47	PROFILATO TELAIO 'L' INTERMEDIO
	D1210786	23,29	4,71	6,4	1,62	1,303	PROFILATO TELAIO 'L' SFERA
	D1210787	32,51	12,06	10,23	3,78	1,549	PROFILATO TELAIO 'Z' SFERA
	D1210788	24,02	11,47	8,58	3,16	1,419	PROFILATO TELAIO 'Z' PER ANTA A SCOMPARSA
	D1210789	19	8,42	6,06	2,26	1,285	PROFILATO TELAIO 'L' PER ANTA A SCOMPARSA

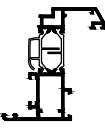
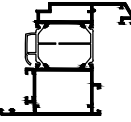
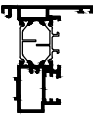
	CODICE	I_x cm ⁴	I_y cm ⁴	W_x cm ³	W_y cm ³	PESO kg	DESCRIZIONE
	D1210796	16,18	5,56	5,54	1,73	1,256	PROFILATO INVERSIONE DI BATTUTA APERTURA A SPORGERE
	D1210799	16,47	6,23	5,73	1,97	1,336	PROFILATO INVERSIONE DI BATTUTA
	D1210801	26,47	5,78	8,3	2,15	1,366	PROFILATO ANTA 'Z' PIANA
	D1210802	30,49	12,24	8,59	3,13	1,654	PROFILATO ANTA 'T' PIANA
	D1210803	36,66	19,87	12,01	4,96	1,805	PROFILATO ANTA 'Z' MAGGIORATA PIANA
	D1210804	27,68	6,84	9,01	2,9	1,432	PROFILATO ANTA 'Z' STONDATA
	D1210805	30,92	14,86	8,57	3,75	1,718	PROFILATO ANTA 'T' STONDATA
	D1210806	37,64	22,2	12,62	5,87	1,868	PROFILATO ANTA 'Z' MAGGIORATA STONDATA
	D1210807	40,82	37,39	11,57	7,55	2,135	PROFILATO ANTA 'T' MAGGIORATA STONDATA

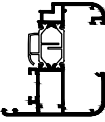
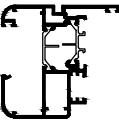
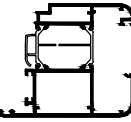
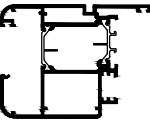
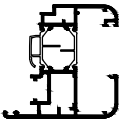
	CODICE	I_x cm ⁴	I_y cm ⁴	W_x cm ³	W_y cm ³	PESO kg	DESCRIZIONE
	D1210808	27,63	6,76	8,98	2,78	1,43	PROFILATO ANTA 'Z' SMUSSATA
	D1210809	37,62	22,1	12,62	5,85	1,867	PROFILATO ANTA 'Z' MAGGIORATA SMUSSATA
	D1210810	22,98	7,52	7,12	2,18	1,454	PROFILATO STULP
	D1210811	24,84	8,03	7,46	2,35	1,492	PROFILATO STULP STONDATO
	D1210812	31,93	14,55	9,45	3,96	1,627	PROFILATO ANTA 'Z' VETRO INFILARE
	D1210813	38,23	22,47	11,68	5,17	1,915	PROFILATO ANTA 'T' VETRO INFILARE
	D1210814	42,37	36,22	13,14	7,55	2,065	PROFILATO ANTA 'Z' MAGGIORATA VETRO INFILARE
	D1210815	47,91	51,52	14,67	9,56	2,332	PROFILATO ANTA 'T' MAGGIORATA VETRO INFILARE
	D1210816	36,95	20,35	10,95	4,96	1,866	PROFILATO ANTA 'Z' ALU 16 VETRO INFILARE

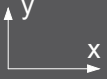
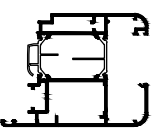
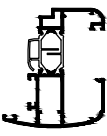
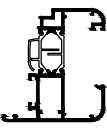
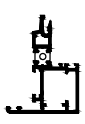
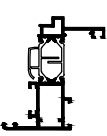
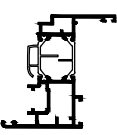
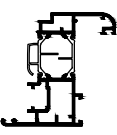
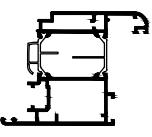
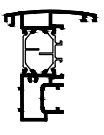
	CODICE	I_x cm ⁴	I_y cm ⁴	W_x cm ³	W_y cm ³	PESO kg	DESCRIZIONE
	D1210817	47,79	47,26	14,91	9,1	2,3	PROFILATO ANTA 'Z' MAGGIORATA ALU 16 VETRO INFILARE
	D1210818	35,29	15,13	9,98	4,22	1,693	PROFILATO ANTA 'Z' VETRO INFILARE SFERA
	D1210819	31,91	13,81	9,46	3,84	1,604	PROFILATO ANTA 'Z' VETRO INFILARE VETRO 30mm
	D1210820	12	4,68	3,77	1,78	1,152	PROFILATO ANTA A SCOMPARSA
	D1210822	24,71	6,16	7,66	2,4	1,388	PROFILATO ANTA 'Z' LINEA LOFT
	D1210828	31,33	9,33	9,81	3,5	1,582	PROFILATO ANTA Z PIANA ALU 16
	D1210829	32,52	10,83	10,5	3,58	1,646	PROFILATO ANTA 'Z' STONDATA 'ALU 16'
	D1210830	42,74	30,31	14,29	7,15	2,08	PROFILATO ANTA 'Z' MAGGIORATA STONDATA 'ALU 16'
	D1210831	24,39	7,75	7,24	2,27	1,458	PROFILATO STULP STONDATA 'ALU 16'

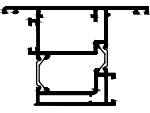
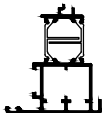
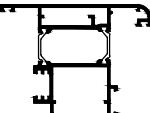
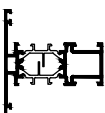
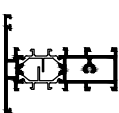
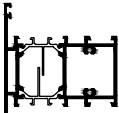
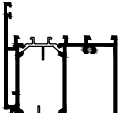
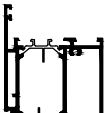

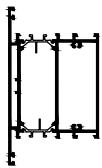
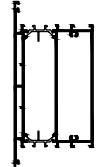
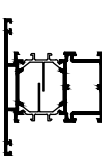
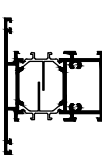
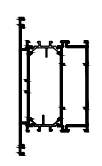
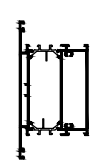
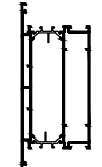
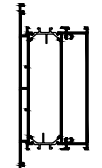
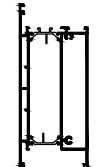



	CODICE	I_x cm ⁴	I_y cm ⁴	W_x cm ³	W_y cm ³	PESO kg	DESCRIZIONE
	D1210835	31,22	31,59	10,91	7,7	1,969	ANTA A SPORGERE
	D1210836	9,53	6,25	2,65	5,07	1,387	PROFILATO DI RIPORTO APERTURA BILICO
	D1210837	39,87	38,17	11,31	7,61	2,088	PROFILATO ANTA APERTURA BILICO
	D1210851	20,58	8,96	6,63	2,49	1,402	PROFILATO TRAVERSO H 72mm PER ELEMENTI FISSI
	D1210852	21,36	8,9	7,08	2,47	1.469	PROFILATO TRAVERSO H 72mm CON TIRAVITE PER ELEMENTI FISSI
	D1210853	29,77	9,13	8,74	2,53	1,566	PROFILATO TRAVERSO H 72mm CON TIRAVITE PER ELEMENTI APRIBILI
	D1210854	38,39	23,36	11,25	5,19	1,953	PROFILATO TRAVERSO H 90mm CON TIRAVITE PER ELEMENTI APRIBILI
	D1210857	41,64	34,18	13,19	7,26	2,018	PROFILATO ZOCCOLO RIPORTATO H 70mm PER ELEMENTI APRIBILI
	D1210859	30,71	32,25	11,3	6,89	1,935	PROFILATO ZOCCOLO RIPORTATO H 70mm PER ELEMENTI FISSI



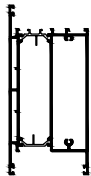
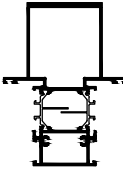

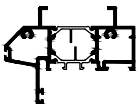
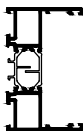



	CODICE	I_x cm ⁴	I_y cm ⁴	W_x cm ³	W_y cm ³	PESO kg	DESCRIZIONE
	D1210860	56,75	94,58	16,44	14,55	2,702	PROFILATO TRAVERSO H 130mm CON TIRAVITE PER ELEMENTI APRIBILI
	D1210861	70,86	195,77	20,35	24,47	3,299	PROFILATO TRAVERSO H 160mm CON TIRAVITE PER ELEMENTI APRIBILI
	D1210862	27,47	21,82	9,03	4,85	1,792	PROFILATO TRAVERSO H 90mm PER ELEMENTI FISSI
	D1210863	28,19	22,41	9,48	4,98	1,865	PROFILATO TRAVERSO H 90mm CON TIRAVITE PER ELEMENTI FISSI
	D1210864	41,92	86,76	13,35	16,12	2,551	PROFILATO TRAVERSO H 130mm PER ELEMENTI FISSI
	D1210865	42,39	90,08	13,86	16,89	2,613	PROFILATO TRAVERSO H 130mm CON TIRAVITE PER ELEMENTI FISSI
	D1210866	52,79	179,51	17,56	22,44	3,142	PROFILATO TRAVERSO H 160mm PER ELEMENTI FISSI
	D1210867	53,26	186,09	17,9	23,26	3,204	PROFILATO TRAVERSO H 160mm CON TIRAVITE PER ELEMENTI FISSI
	D1210868	57,26	205,98	19,9	25,04	3,295	PROFILATO ZOCCOLO H 160mm CON TIRAVITE PER ELEMENTI FISSI

PROFILATI - P







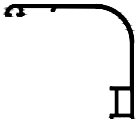
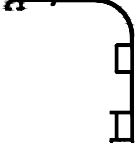

DIO

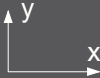
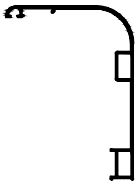

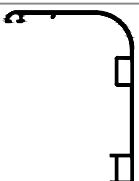
GIUGNO 2025

	CODICE	I_x cm ⁴	I_y cm ⁴	W_x cm ³	W_y cm ³	PESO kg	DESCRIZIONE
	D1210869	76,66	217,04	22,8	26,36	3,392	PROFILATO ZOCCOLO H 160mm CON TIRAVITE PER ELEMENTI APRIBILI
	D1210870	120,48	39,45	23,99	8,77	2,736	PROFILATO MONTANTE
	D1210871	82,23	11,47	16,92	3,44	2,016	PROFILATO MEZZO MONTANTE
	D1210874	0,6	2	0,41	4,02	0,797	PROFILATO SOGLIA RIBASSATA
	D1210875	10,4	4,73	2,87	9,45	1,695	PROFILATO TRAVERSO SUPERIORE MONOBLOCCO
	D1210876	35,79	8,64	11,02	2,71	1,473	PROFILATO CANNOCCHIALE PER DILATAZIONE
	D1210898	11,52	0,97	3,06	0,68	0,809	PROFILATO SOGLIA RIBASSATA FILO TELAIO
	D1211027	108,85	8,74	21,17	4,06	2,06	PROFILATO RINFORZO
	D3057005	0,14	0	0,15	0,02	0,104	PROFILATO ASTA DI CHIUSURA

	CODICE	I_x cm ⁴	I_y cm ⁴	W_x cm ³	W_y cm ³	PESO kg	DESCRIZIONE
	D3091045	0,15	0,11	0,16	0,14	0,206	GOCCIOLATOIO
	D3210016	0,66	1,37	0,55	0,7	0,379	RIPORTO PER SOGLIA
	D3210017	0,03	0,32	0,04	0,26	0,118	PROFILATO CARTELLINA COPRIFISSAGGIO
	D3210018	0,04	0,49	0,05	0,29	0,142	PROFILATO CARTELLINA IMBOTTE PREFABBRICATI
	D3210020	4,68	0,28	1,59	0,32	0,503	PROFILATO CARTELLINA INTERNA CANNOCCHIALE
	D3210352	3,83	0,16	1,4	0,17	0,37	PROFILATO PER DILATAZIONE
	D3220109	12,11	24,08	3,28	4,23	0,876	PROFILATO IMBOTTE 55mm
	D3220110	26,76	26,6	5,5	4,44	0,984	PROFILATO IMBOTTE 75mm
	D3220111	48,88	29,22	8,2	4,61	1,215	PROFILATO IMBOTTE 95mm

PROFILATI - P

	CODICE	I_x cm ⁴	I_y cm ⁴	W_x cm ³	W_y cm ³	PESO kg	DESCRIZIONE
	D3220112	78,57	30,7	10,97	4,72	1,323	PROFILATO IMBOTTE 115mm
	D3220113	0,95	25,54	0,86	4,48	0,699	PROFILATO PROLUNGA IMBOTTE 100.5mm
	D3220132	0,22	0,21	0,25	0,16	0,198	PROFILATO PORTA SPAZZOLINO SOTTOZOCOLO
	D3220141	154,15	32,97	16,71	4,88	1,538	PROFILATO IMBOTTE 150mm
	D3290001	0,01	0,17	0,03	0,17	0,144	PROFILATO ASTA DI CHIUSURA
	D3290066	2,88	199,94	1,15	20,75	1,29	PROFILATO PER CASSONETTO RETTANGOLARE
	D3290136	0,03	0,42	0,11	0,33	0,184	PROFILATO INGLESINA VERTICALE
	D3290137	0,02	0,38	0,08	0,31	0,178	PROFILATO INGLESINA ORIZZONTALE
	D3076021	0,15	0,04	0,16	0,08	0,176	PROFILO PER AGGANCIO COPRIFILI

	CODICE	I_x cm ⁴	I_y cm ⁴	W_x cm ³	W_y cm ³	PESO kg	DESCRIZIONE
	D3057012	1,48	12,18	1,06	2,85	0,752	PROFILO COVER RIPORTO CENTRALE
	W4033002	0	0	0	0	0,149	FERMAVETRO TPE ANTA A SCOMPARSA

Profili TOP TB65 Minimale

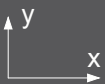
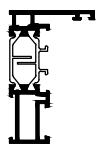
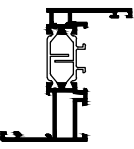
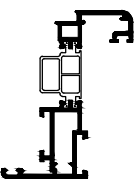
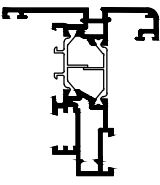
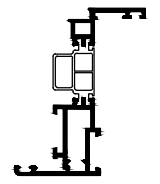
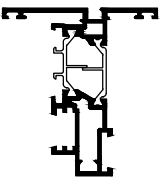
	CODICE	I_x cm ⁴	I_y cm ⁴	W_x cm ³	W_y cm ³	PESO kg	DESCRIZIONE
	D1211280	14,69	2,81	4,94	1,09	1,057	PROFILATO TELAIO 'L'
	D1211281	18,90	4,82	7,27	1,86	1,184	PROFILATO TELAIO 'Z'
	D1211282	23,87	3,85	7,53	1,88	1,211	PROFILATO ANTA 'Z' STONDATA
	D1211283	28,01	10,83	7,69	2,93	1,590	PROFILATO ANTA 'T' STONDATA
	D1211284	21,8	3,13	6,49	1,54	1,130	PROFILATO ANTA 'Z' PIANA
	D1211285	27,23	8,36	7,66	2,35	1,512	PROFILATO ANTA 'T' PIANA



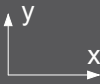
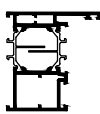
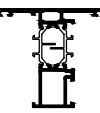
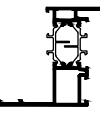
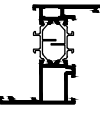
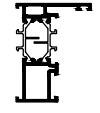
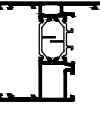
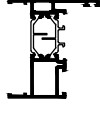
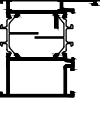
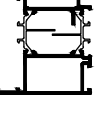

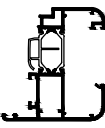
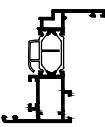
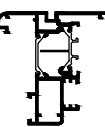
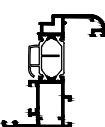
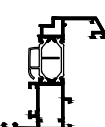
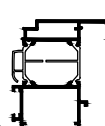
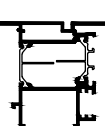
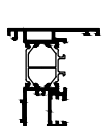
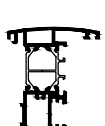

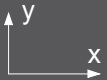
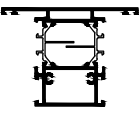
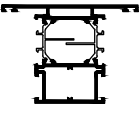
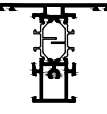
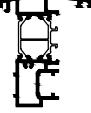
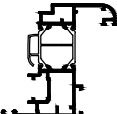
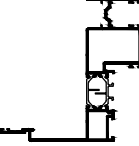
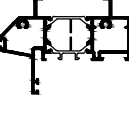
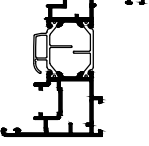

Profili versione TOP TB65 HI

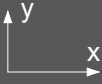
	CODICE	I_x cm ⁴	I_y cm ⁴	W_x cm ³	W_y cm ³	PESO kg	DESCRIZIONE
	D1057000	21,79	10	7,39	2,77	1,47	TELAIO 'L' INTERMEDIO HI
	D1057001	19,76	8,89	6,15	2,41	1,331	TELAIO 'T' HI
	D1057002	24,08	13,04	8,71	3,2	1,417	TELAIO 'Z' BATTUTA 40mm HI
	D1057003	21,69	7,48	8,29	2,41	1,331	TELAIO 'Z' HI
	D1057004	17,29	4,43	5,84	1,52	1,197	TELAIO 'L' HI
	D1057005	25,07	11,93	8,7	3,22	1,448	TELAIO 'L' DA 72mm HI
	D1057006	20,31	6,4	6,94	1,99	1,281	TELAIO 'L' DA 60mm HI
	D1057007	24,32	16,01	8,15	3,99	1,641	TELAIO 'L' MAGGIORATO CON PIATTO HI
	D1057008	28,98	22,23	10,60	5,06	1,774	TELAIO 'Z' MAGGIORATO CON PIATTO HI



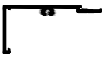

	CODICE	I_x cm ⁴	I_y cm ⁴	W_x cm ³	W_y cm ³	PESO kg	DESCRIZIONE
	D1057009	31,91	13,81	9,46	3,84	1,594	ANTA 'Z' VETRO INFILARE VETRO 30mm HI
	D1057010	26,47	5,78	8,3	2,15	1,356	ANTA 'Z' PIANA HI
	D1057011	30,92	14,86	8,57	3,75	1,719	ANTA 'T' STONDATA HI
	D1057012	27,68	6,84	9,01	2,8	1,422	ANTA 'Z' STONDATA HI
	D1057013	27,63	6,76	8,98	2,78	1,419	ANTA 'Z' SMUSSATA HI
	D1057014	37,64	22,2	12,62	5,87	1,868	ANTA 'Z' MAGGIORATA STONDATA HI
	D1057015	40,82	37,39	11,57	7,55	2,161	ANTA 'T' STONDATA MAGGIORATA HI
	D1057016	22,98	7,52	7,12	2,18	1,454	PROFILATO STULP HI
	D1057017	24,84	8,03	7,46	2,35	1,492	PROFILATO STULP STONDATA HI

	CODICE	I_x cm ⁴	I_y cm ⁴	W_x cm ³	W_y cm ³	PESO kg	DESCRIZIONE
	D1057018	28,19	22,41	9,48	4,98	1,865	TRAVERSO H 90mm CON TIRAVITE PER ELEMENTI FISSI HI
	D1057019	27,47	21,82	9,03	4,85	1,792	TRAVERSO H 90mm PER ELEMENTI FISSI HI
	D1057020	21,36	8,9	7,08	2,47	1,469	TRAVERSO H 72mm CON TIRAVITE PER ELEMENTI FISSI HI
	D1057021	24,39	7,75	7,24	2,27	1,458	PROFILATO STULP STONDATA 'ALU 16' HI
	D1057022	32,52	10,83	10,50	3,58	1,646	ANTA 'Z' STONDATA 'ALU 16' HI
	D1057023	108,47	37,73	20,95	7,57	2,311	SPALLA MONOBLOCCO HI
	D1057041	32,7	10,4	9,45	2,87	1,695	TRAVERSO SUPERIORE MONOBLOCCO HI
	D1071007	31,33	9,33	7,85	3,50	1,582	PROFILO ANTA ALU16 HI

Coprifili

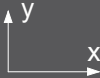
	CODICE	I_x cm ⁴	I_y cm ⁴	W_x cm ³	W_y cm ³	PESO kg	DESCRIZIONE
	W3090121	0,12	0,60	0,10	0,32	0,181	COPRIFILO 29 mm
	W3090122	0,13	2,49	0,10	0,83	0,262	COPRIFILO 49 mm
	W3090136	0,44	8,41	0,28	2,25	0,446	COPRIGIUNTO 70mm PER RESTAURO
	W3090137	0,41	6,83	0,31	1,93	0,453	COPRIGIUNTO H 70mm
	W3090161	4,17	0,32	1,26	0,18	0,348	BANCALE 40mm
	W3090162	31,05	0,50	4,91	0,25	0,592	BANCALE 100mm
	W3090221	0,14	6,31	0,10	1,56	0,343	COPRIFILO 69 mm
	W4000165	3,00	1,27	0,92	0,53	0,393	BANCALE 31mm PREFORATO
	W4000166	7,88	1,38	1,84	0,55	0,474	BANCALE 51mm PREFORATO

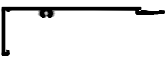
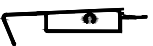
PROFILATI - P

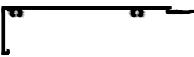
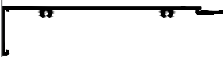
	CODICE	I_x cm ⁴	I_y cm ⁴	W_x cm ³	W_y cm ³	PESO kg	DESCRIZIONE
	W4000167	16,73	1,47	2,99	0,57	0,555	BANCALE 71mm PREFORATO
	W4000168	27,98	1,53	4,27	0,58	0,636	BANCALE 91mm PREFORATO
	W4000185	--	--	--	--	0,87	COPRIFILO SOGLIA DAVANZALE PREFORATO
	W4000186	--	--	--	--	1,224	COPRIFILO SOGLIA DAVANZALE 119mm PREFORATO
	W4000187	0,32	1,79	0,25	0,70	0,351	PROFILO ADDIZIONALE PREFORATO
	W4000204	49,06	1,58	6,51	0,59	0,76	BANCALE 111mm PREFORATO
	W4000205	70,38	1,62	8,32	0,59	0,841	BANCALE 131mm PREFORATO

NOTE

SPESSORAMENTO VETRI

Sezioni 65mm

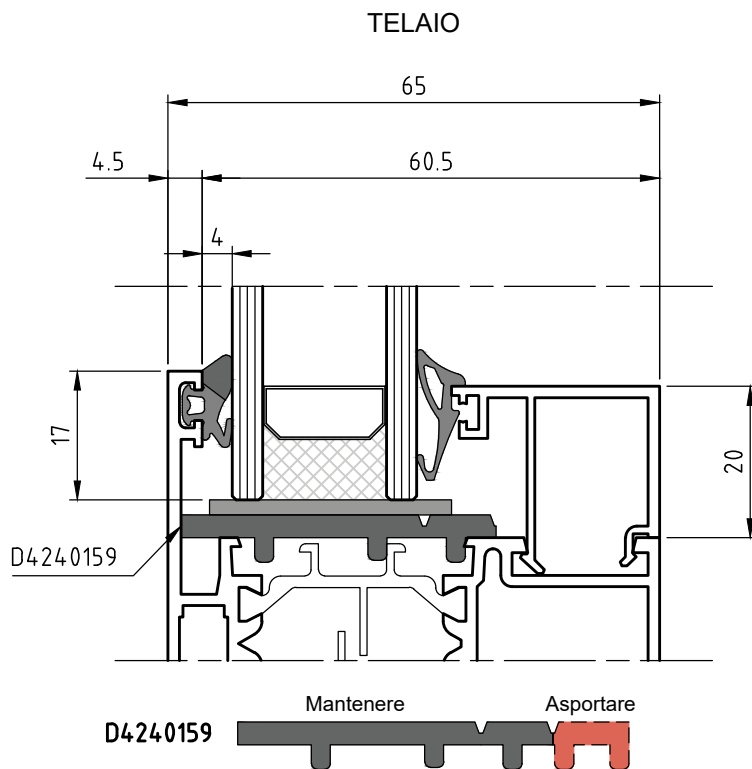

ANTA STONDATA / SQUADRATA / SMUSSATA / LINEA LOFT

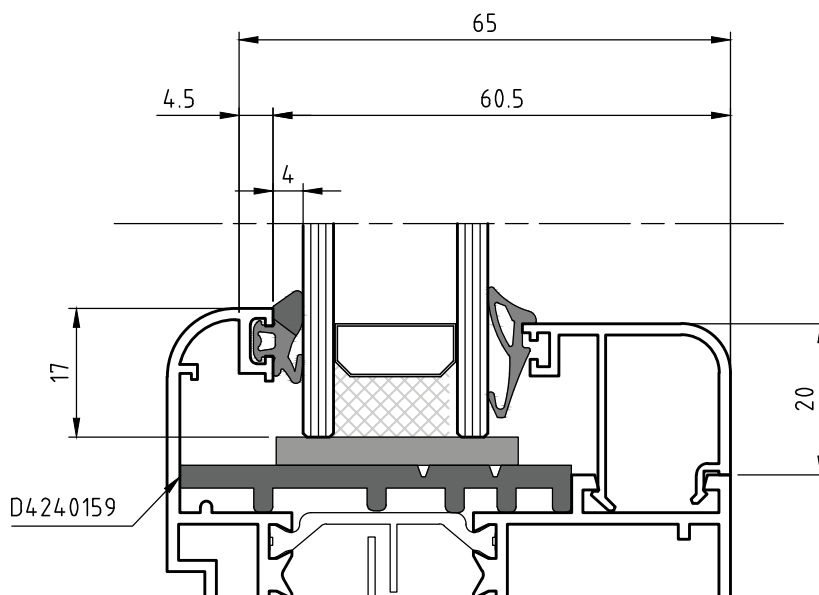

SPESSORAMENTO VETRI

Sezioni 74.5mm



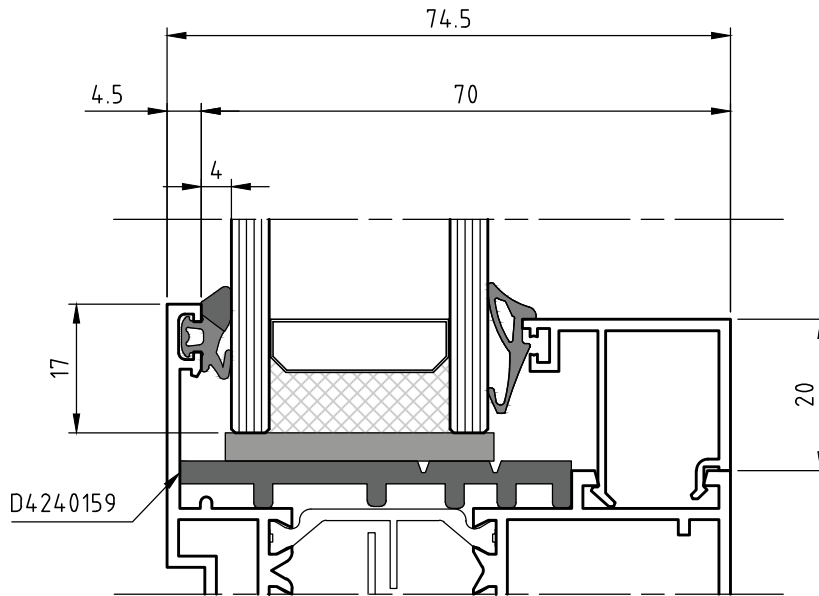



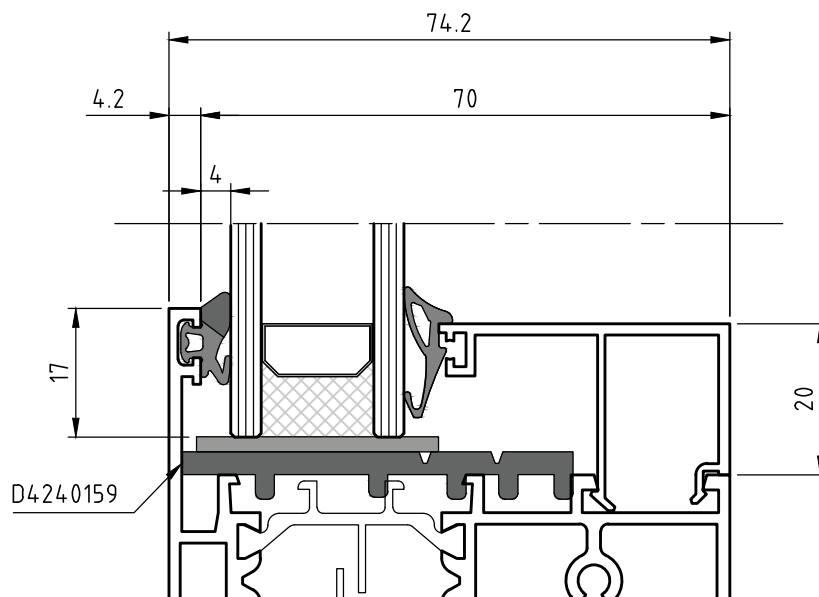



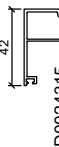
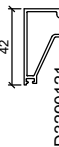

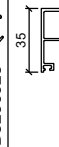
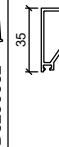

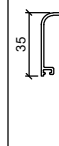
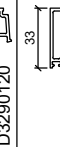
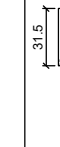
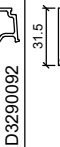
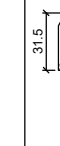
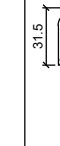
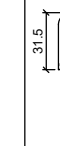

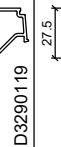

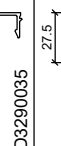
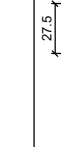
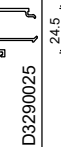
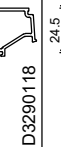
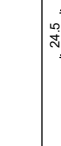
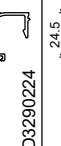

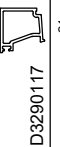
ANTA PIANA

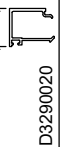
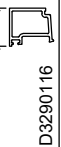
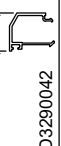
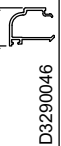
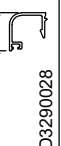
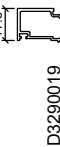
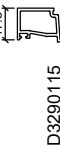

TRAVERSO

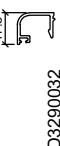
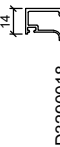
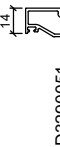
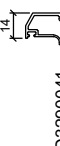
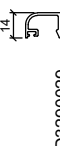



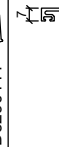





SEZIONE 65mm

Spessore Guarnizione esterna (mm) D4010003	SPESSORE VETRO (mm)					FERMAVETRI							
	D4210041 2 mm	D4210042 3-4 mm	D4210043 5-6 mm	D4210099 2-3 mm	D4210100 3-4 mm	SQUADRATO A SCATTO	STONDATO A SCATTO D4280021: angolo pressofuso	A CONTRASTO (NON UTILIZZARE CON GUARNIZIONE D4210041)	SMUSSATO A SCATTO Angolo pressofuso non presente (vedi sezione 8)	"STYLE" A SCATTO D4280058: angolo pressofuso	CURVO PER CLIPS IN PLASTICA	LINEA "LOFT" (UTILIZZARE SOLO CON GUARNIZIONE D4210043)	
4	12.5	10.5	8.5	12.5	11.5	10.5							
4	16	14	12	16	15	14							
4	19.5	17.5	15.5	19.5	18.5	17.5							
4	21.5	19.5	17.5	21.5	20.5	19.5							
4	23	21	19	23	22	21							
4	27	25	23	27	26	25							
4	30	28	26	30	29	28							
4	33.5	31.5	29.5	33.5	32.5	31.5							
4	37	35	33	37	36	35							
4	40.5	38.5	36.5	40.5	39.5	38.5							
4	44	42	40	44	43	42							
4	47.5	45.5	43.5	47.5	46.5	45.5							
4	51	49	47	51	50	49							

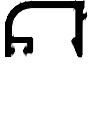
SEZIONE 75mm

Spessore Guarnizione esterna (mm) D4010003	SPESSORE VETRO (mm)				FERMAVETRI								
	D4210041 2 mm	D4210042 3-4 mm	D4210043 5-6 mm	D4210099 2-3 mm	D4210100 3-4 mm	SQUADRATO A SCATTO	STONDATO A SCATTO D4280021: angolo pressofuso	A CONTRASTO (NON UTILIZZABILE CON GUARNIZIONE D4210041)	SMUSSATO A SCATTO Angolo pressofuso non presente (vedi sezione 8)	"STYLE" A SCATTO D4280058: angolo pressofuso	CURVO PER CLIPS IN PLASTICA	LINEA "LOFT" (UTILIZZARE SOLO CON GUARNIZIONE D4210043)	
4	22	20	18	22	21	20							
4	25.5	23.5	21.5	25.5	24.5	23.5							
4	29	27	25	29	28	27							D3290033
4	31	29	27	31	30	29							
4	32.5	30.5	28.5	32.5	31.5	30.5							D3290035
4	36.5	34.5	32.5	36.5	35.5	34.5							D3290024
4	39.5	37.5	35.5	39.5	38.5	37.5							D3290036
4	43	41	39	43	42	41							D3290028
4	46.5	44.5	42.5	46.5	45.5	44.5							D3290032
4	50	48	46	50	49	48							D3290029
4	53.5	51.5	49.5	53.5	52.5	51.5							D3290014
4	57	55	53	57	56	55							
4	60.5	58.5	56.5	60.5	59.5	58.5							

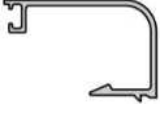
D3290129	0.409 kg/m Sup. in vista mm 74													
D3290099	0.383 kg/m Sup. in vista mm 67.5	D3290122	0.524 kg/m Sup. in vista mm 67.5											
D0024315	0.36 kg/m Sup. in vista mm 62	D3290121	0.48 kg/m Sup. in vista mm 62											
D3290023	0.345 kg/m Sup. in vista mm 58.5	D3290052	0.456 kg/m Sup. in vista mm 58.5											
D3290026	0.332 kg/m Sup. in vista mm 55	D3290120	0.428 kg/m Sup. in vista mm 55	D3290047	0.321 kg/m Sup. in vista mm 51.5	D3290033	0.283 kg/m Sup. in vista mm 55							
		D3290092	0.417 kg/m Sup. in vista mm 53											
D3290021	0.319 kg/m Sup. in vista mm 51.5	D3290119	0.402 kg/m Sup. in vista mm 51.5	D3290044	0.308 kg/m Sup. in vista mm 49	D3290035	0.279 kg/m Sup. in vista mm 49							
D3290025	0.301 kg/m Sup. in vista mm 47.5	D3290030	0.293 kg/m Sup. in vista mm 45	D3290045	0.289 kg/m Sup. in vista mm 44	D3290224	0.283 kg/m Sup. in vista mm 45	D3076020	0.281 kg/m Sup. in vista mm 45					
D3290024	0.289 kg/m Sup. in vista mm 44.5	D3290038	0.279 kg/m Sup. in vista mm 42	D3290043	0.281 kg/m Sup. in vista mm 42	D3290036	0.251 kg/m Sup. in vista mm 42							
D3290020	0.259 kg/m Sup. in vista mm 41	D3290037	0.250 kg/m Sup. in vista mm 38	D3290042	0.251 kg/m Sup. in vista mm 38	D3290028	0.238 kg/m Sup. in vista mm 38	D3076019	0.229 kg/m Sup. in vista mm 41					
D3290019	0.248 kg/m Sup. in vista mm 37.5	D3290031	0.239 kg/m Sup. in vista mm 35	D3290115	0.323 kg/m Sup. in vista mm 37.5	D3290048	0.237 kg/m Sup. in vista mm 34							
D3290018	0.240 kg/m Sup. in vista mm 34	D3290039	0.230 kg/m Sup. in vista mm 31	D3290051	0.313 kg/m Sup. in vista mm 34	D3290041	0.230 kg/m Sup. in vista mm 31	D3290029	0.208 kg/m Sup. in vista mm 31					
D3290017	0.231 kg/m Sup. in vista mm 30.5	D3290049	0.221 kg/m Sup. in vista mm 28	D3290114	0.308 kg/m Sup. in vista mm 30.5	D3290014	0.194 kg/m Sup. in vista mm 28							
		D3290027	0.219 kg/m Sup. in vista mm 23.5											
		D3290022	0.181 kg/m Sup. in vista mm 23.5											
	SQUADRATO a SCATTO		STONDATO a SCATTO D4280021: angolo pressofuso		A CONTRASTO (Da utilizzare per porte e vetrine)		SMUSSATO a SCATTO Angolo pressofuso non presente (vedi sezione 6)		A SCATTO "STYLE" D4280058: angolo pressofuso		CURVO per CLIP in PLASTICA D4240039: clip in plastica da utilizzare solo su uno dei lati corti		LINEA LOFT Da utilizzare con quarizzazione D4076008	

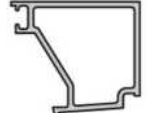
Applicazioni	Sollecitazioni & Rischi	Fermavetro		
		 Clip in plastica	 Scatto	 Contrasto
Serramenti esterni con il lato inferiore a meno di un metro dal piano di calpestio esterno	Urto dall'esterno che possa causare distacco della lastra e quindi danni a persone o cose.	NO	S < 6m ²	OK
Serramenti esterni con il lato inferiore oltre un metro dal piano di calpestio esterno	Possibilità di urto dall'esterno	S < 2m ² P < 100kg	S < 6m ²	OK
Aperture esterne	Caduta del vetro nel vuoto	NO	OK	OK
Vetrine e porte interne ed esterne con il lato inferiore a meno di un metro dal piano di calpestio esterno	Urto dall'esterno che possa causare distacco della lastra e quindi danni a persone o cose.	NO	NO	OK
Asili, scuole, ospedali, ambienti comuni di edifici residenziali	Possibilità di urto dall'esterno	NO	NO	OK
Applicazioni con inclinazione rispetto al piano verticale superiore a 15°	Caduta del vetro nel vuoto	NO	NO	OK
Serramenti posti a protezione di oggetti di valore o socialmente pericolosi	Colpi dovuti ad atti vandalici o tentativi di effrazione che possano causare distacco della lastra e quindi danni a persone o cose.	NO	NO	OK (*)
Partizioni di stadi, palazzi dello sport, ecc.	Colpi dovuti ad atti vandalici o tentativi di effrazione che possano causare distacco della lastra e quindi danni a persone o cose.	NO	NO	OK

(*): i fermavetri a contrasto Domal non possiedono certificazioni all'antieffrazione, comunque la loro installazione è obbligatoria nel caso di porte e vetrine.

DIMENSIONI BASE DEL SISTEMA

Camera Europea

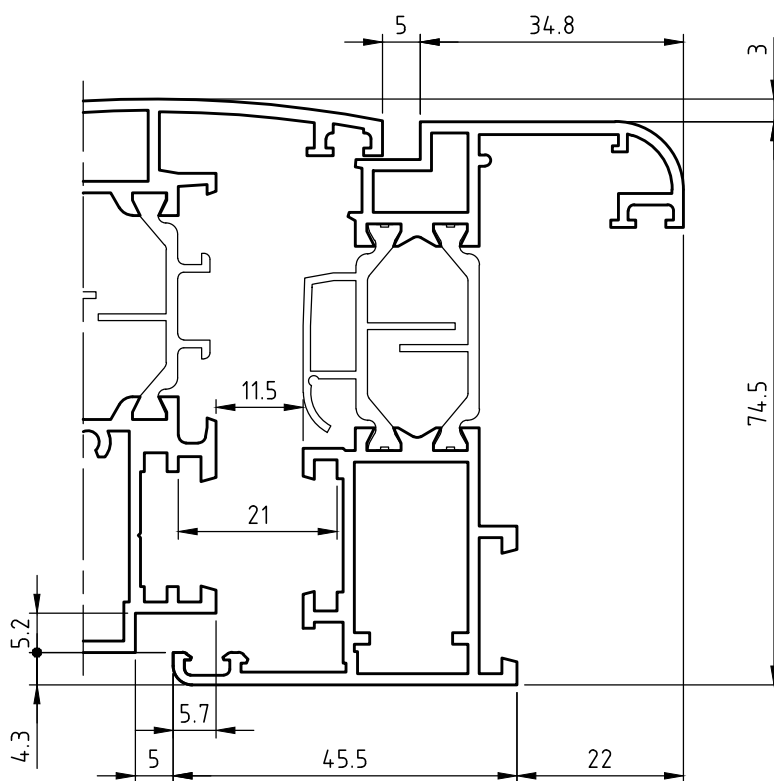
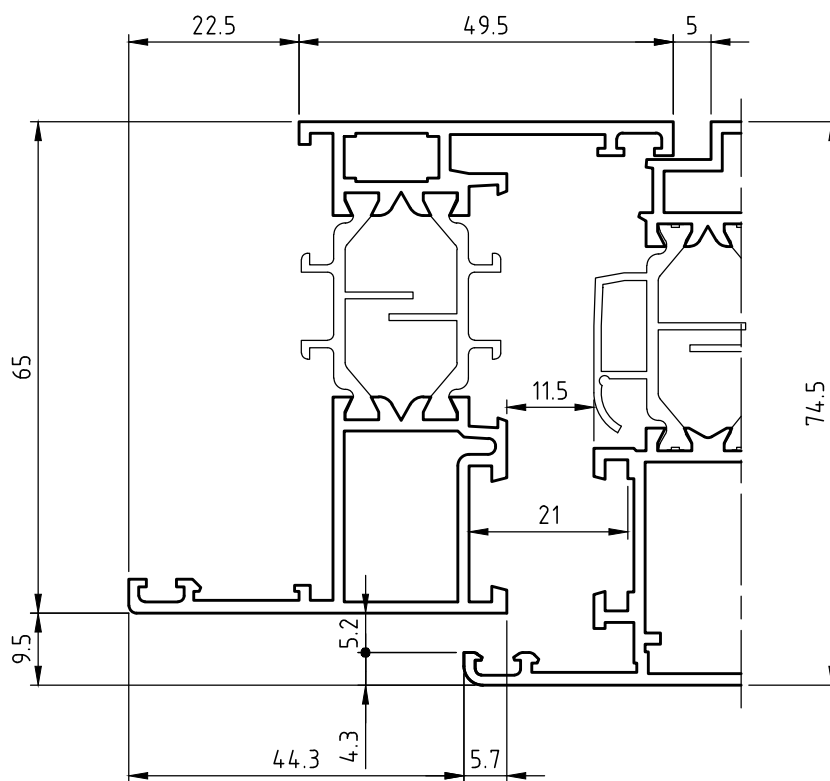

GIUGNO 2025

DIMENSIONI BASE DEL SISTEMA

Pista 16

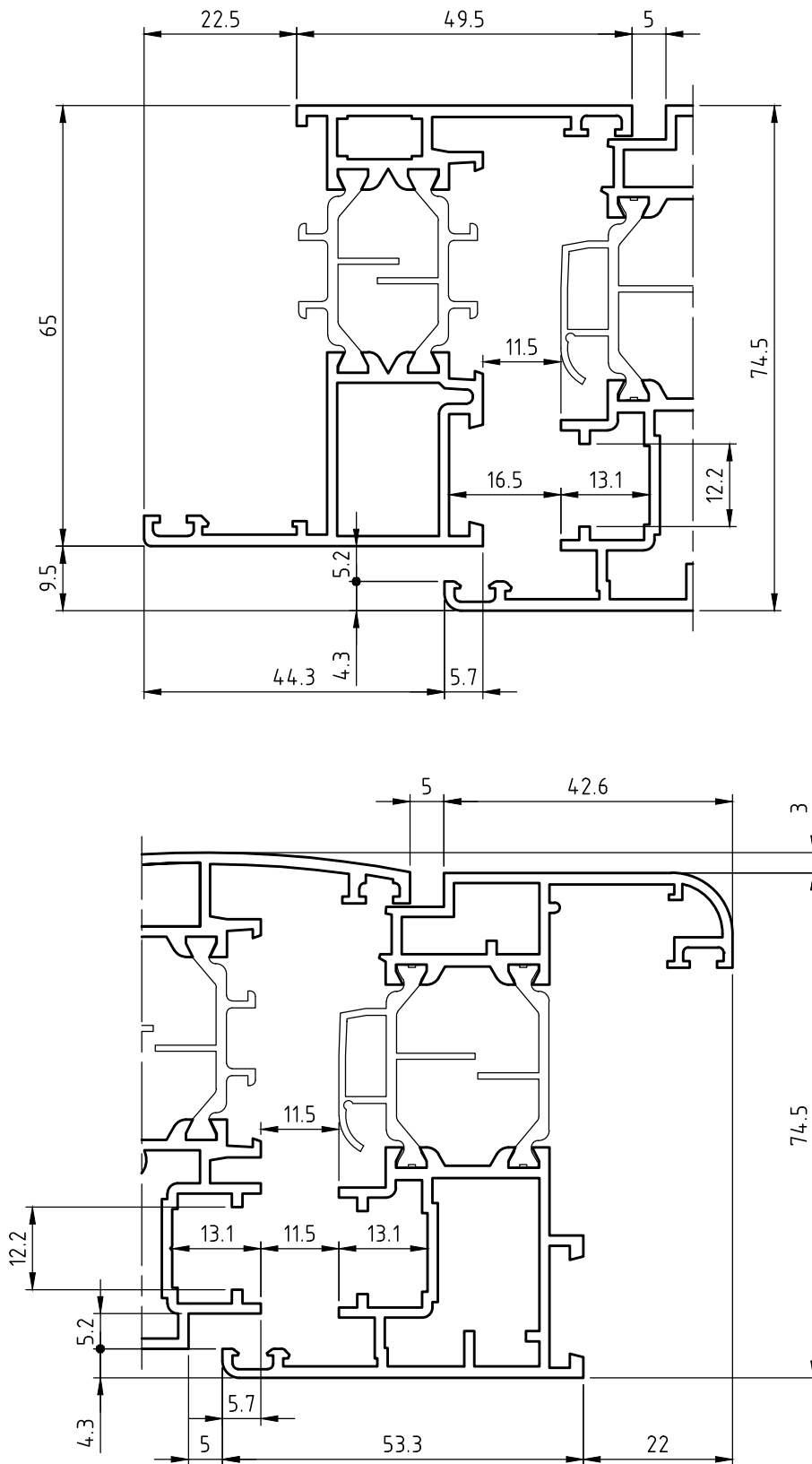

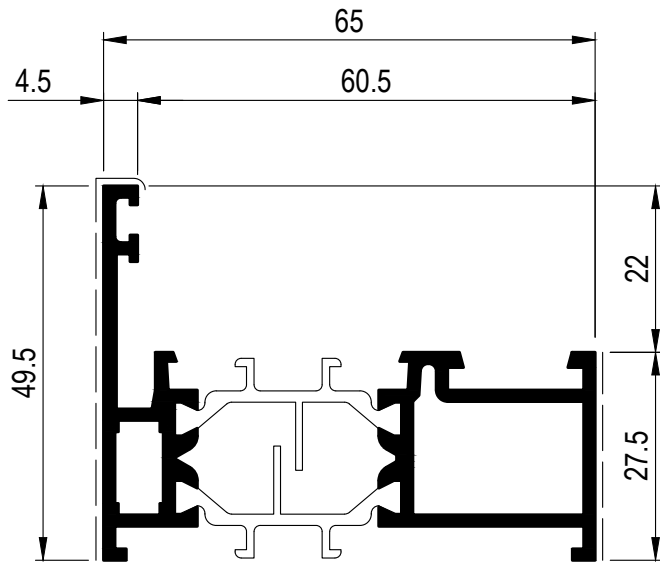

D1210752

Peso	1.197 Kg/m
Sup. in vista	82 mm

Versione HI: D1057004

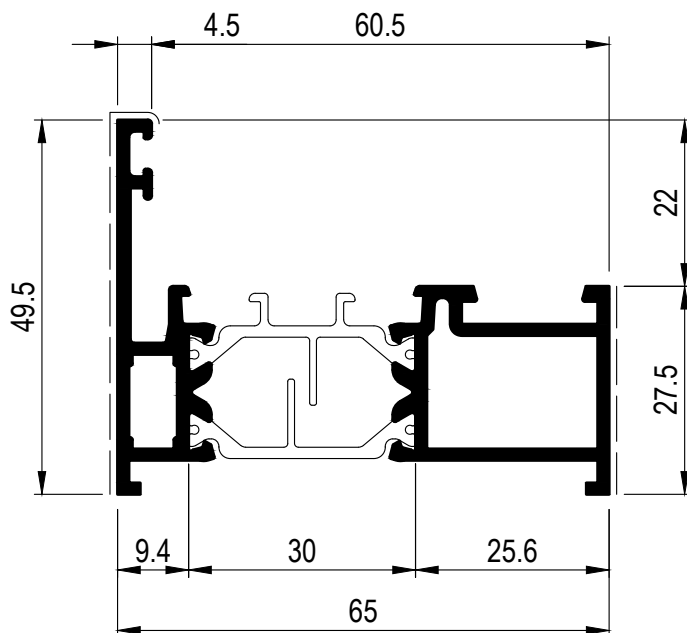

D1057059

Peso	1.181 Kg/m
Sup. in vista	82 mm

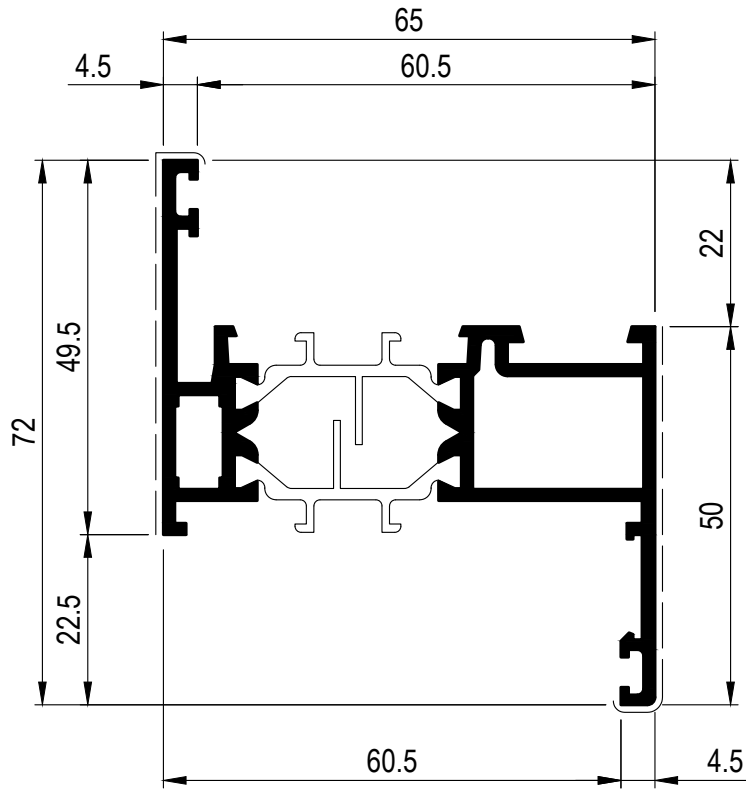

D1210750

Peso	1.331 Kg/m
Sup. in vista	109 mm

Versione HI: D1057003

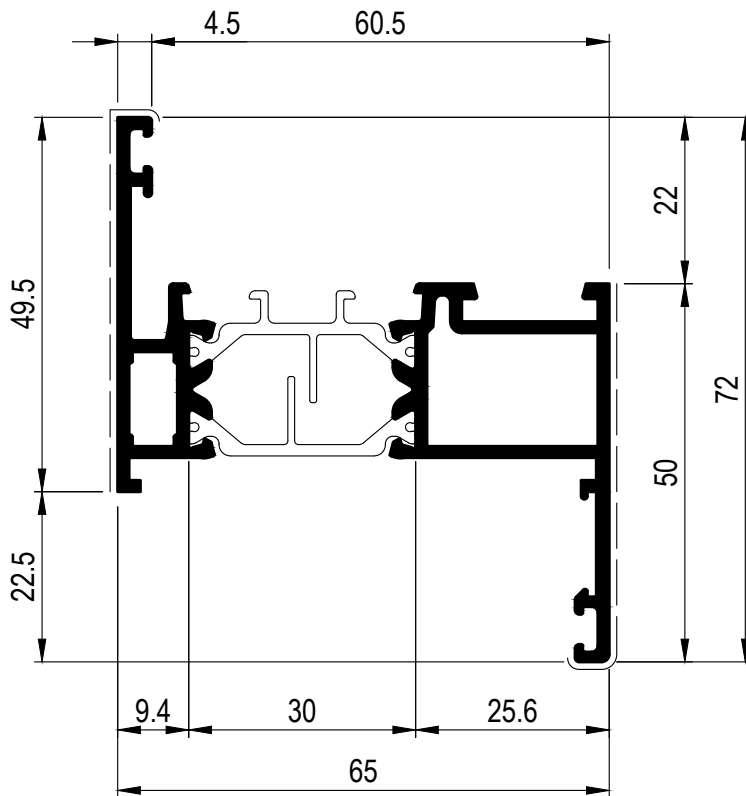

D1057058

Peso	1.315 Kg/m
Sup. in vista	109 mm

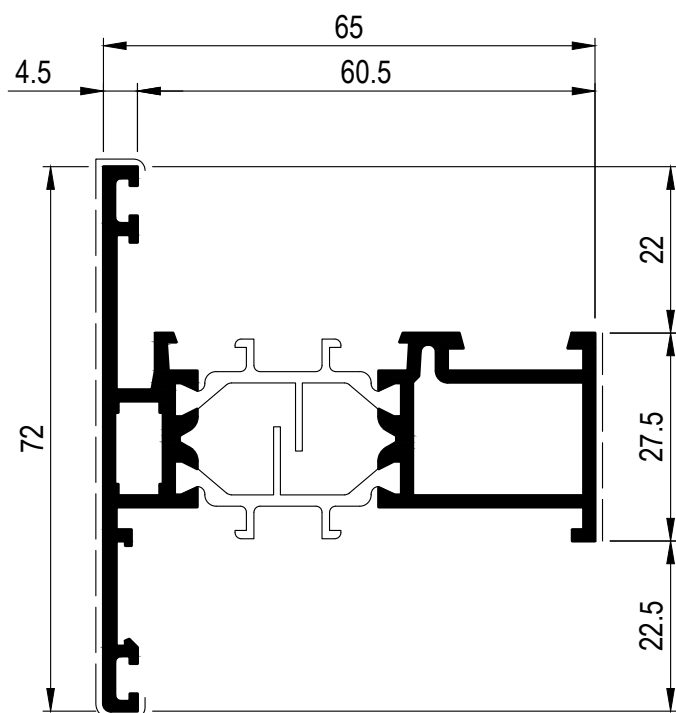

D1210751

Peso	1.331 Kg/m
Sup. in vista	110 mm

Versione HI: D1057001

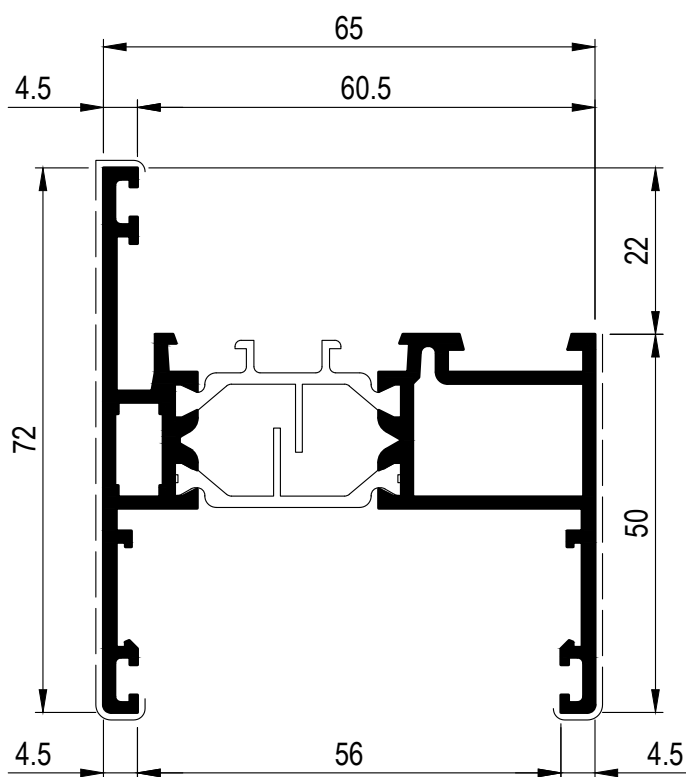

D1210753

Peso	1.448 Kg/m
Sup. in vista	137 mm

Versione HI: D1057005

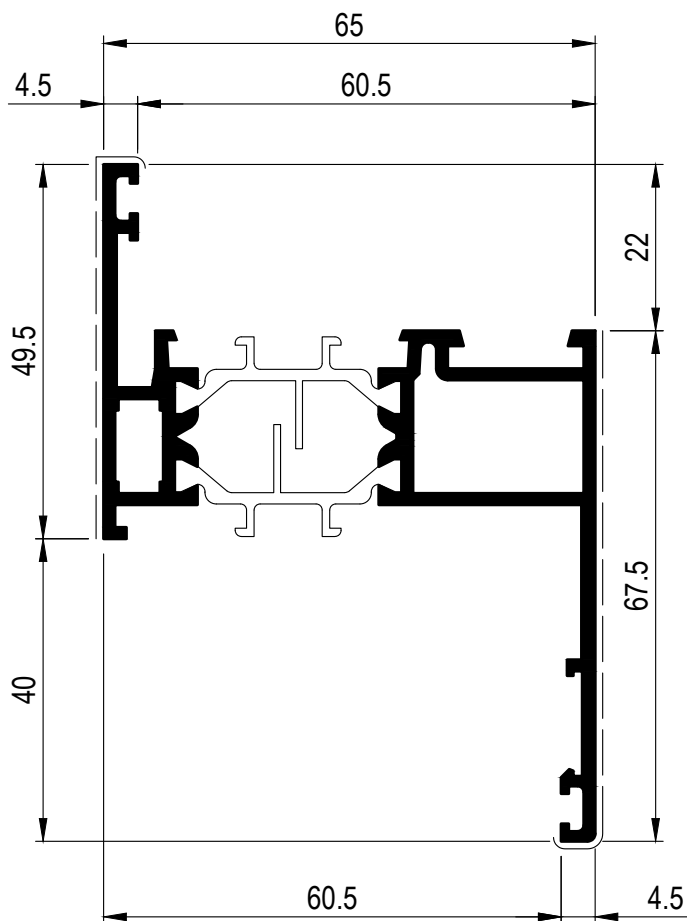

D1210761

Peso	1.417 Kg/m
Sup. in vista	126 mm

Versione HI: D1057002

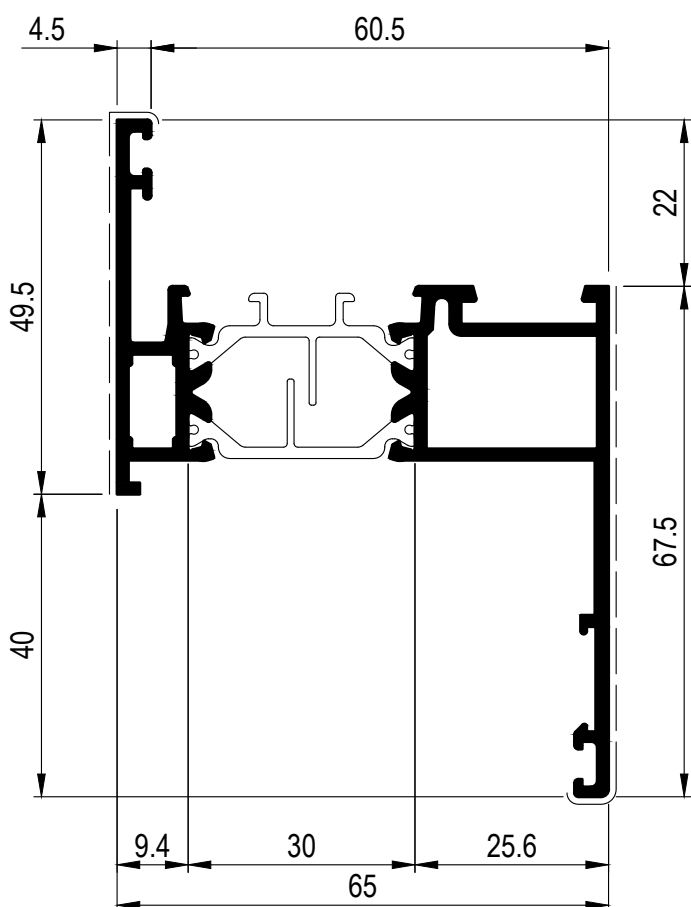

D1057060

Peso	1.4 Kg/m
Sup. in vista	126 mm

Domal Top TB65

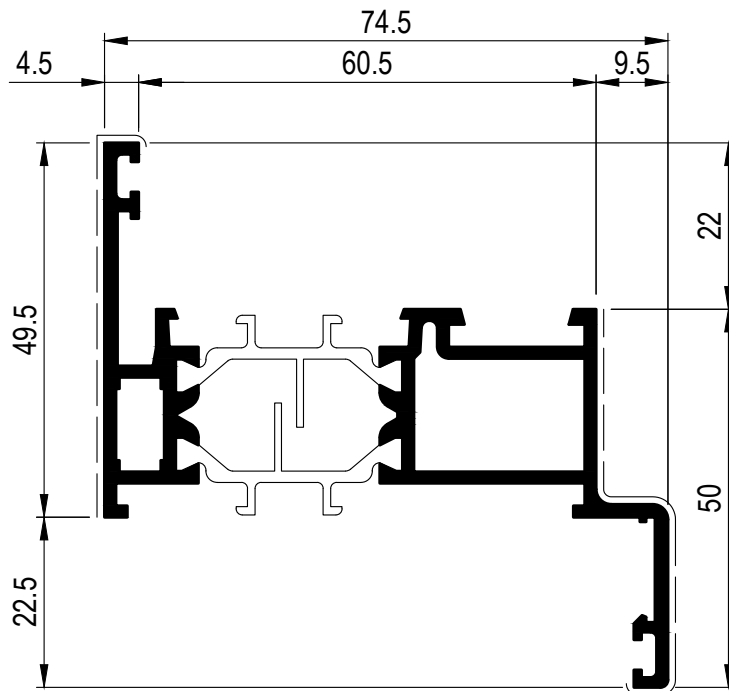

D1210754

Peso	1.370 Kg/m
Sup. in vista	116 mm

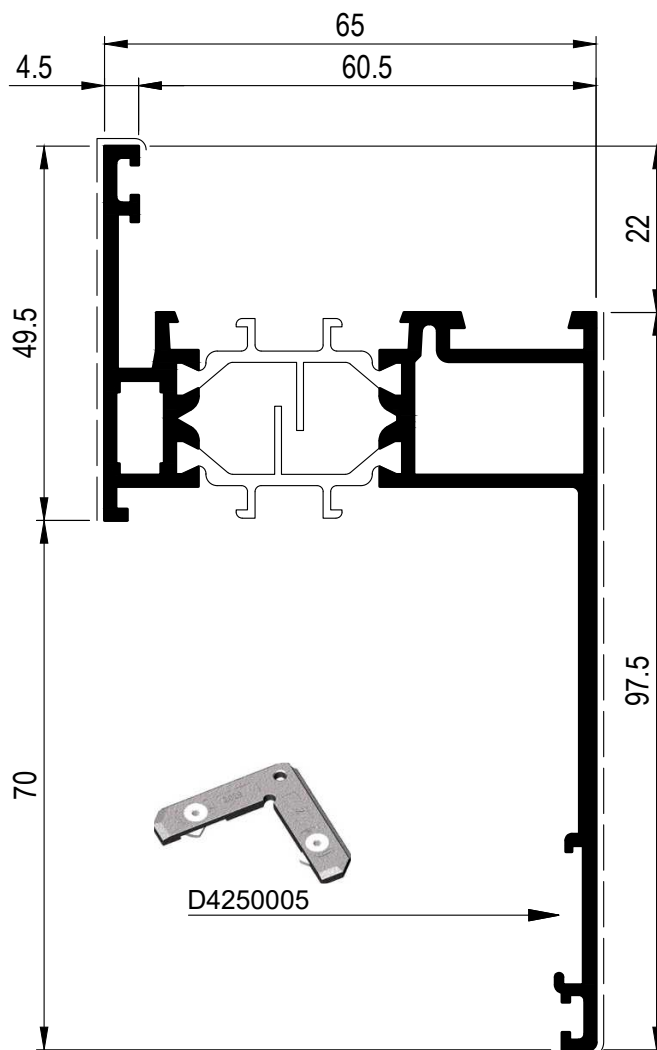

D1210766

Peso	1.615 Kg/m
Sup. in vista	155 mm

PROFILATI - I:1

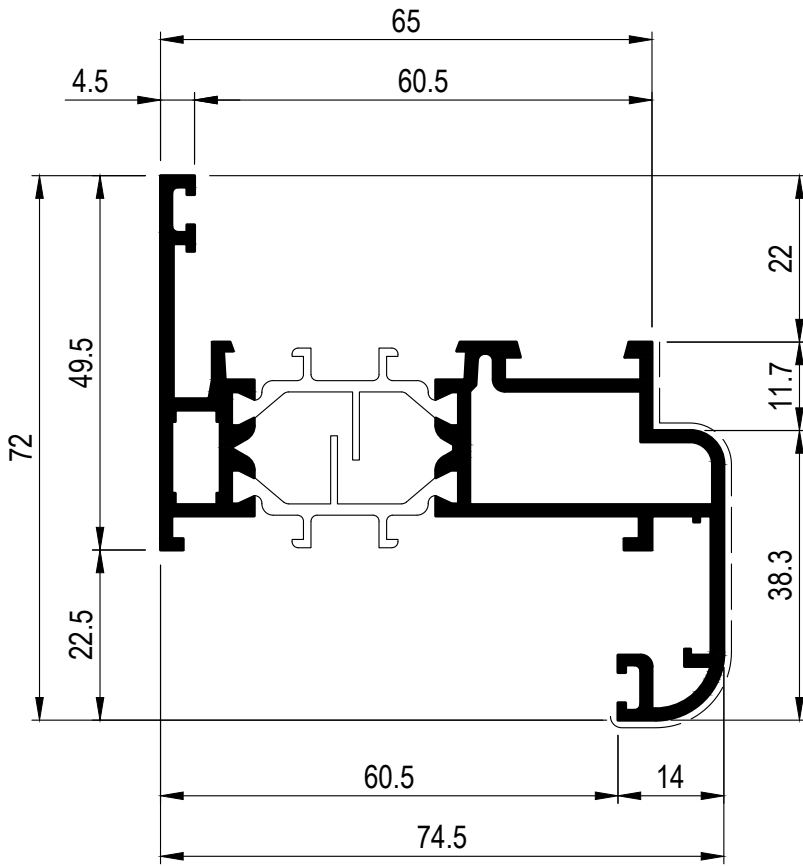

D1210755

Peso	1.489 Kg/m
Sup. in vista	122 mm

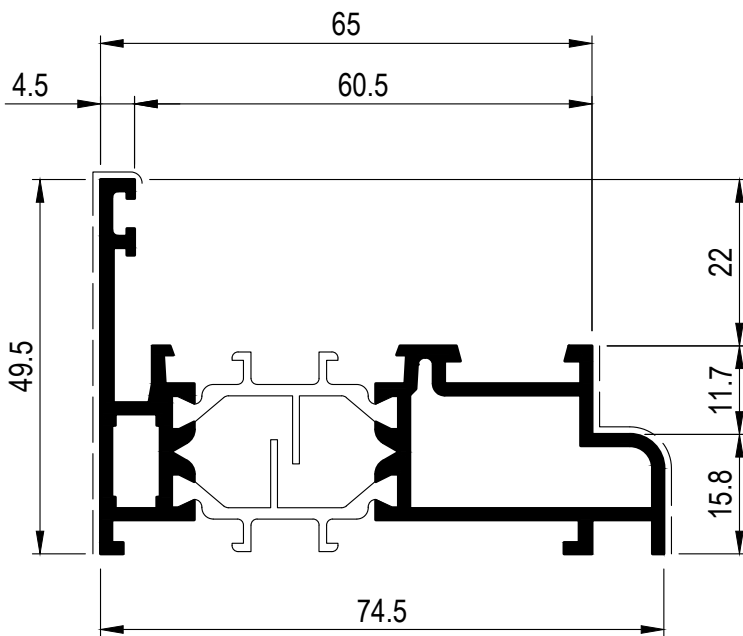

D1210757

Peso	1.290 Kg/m
Sup. in vista	89 mm

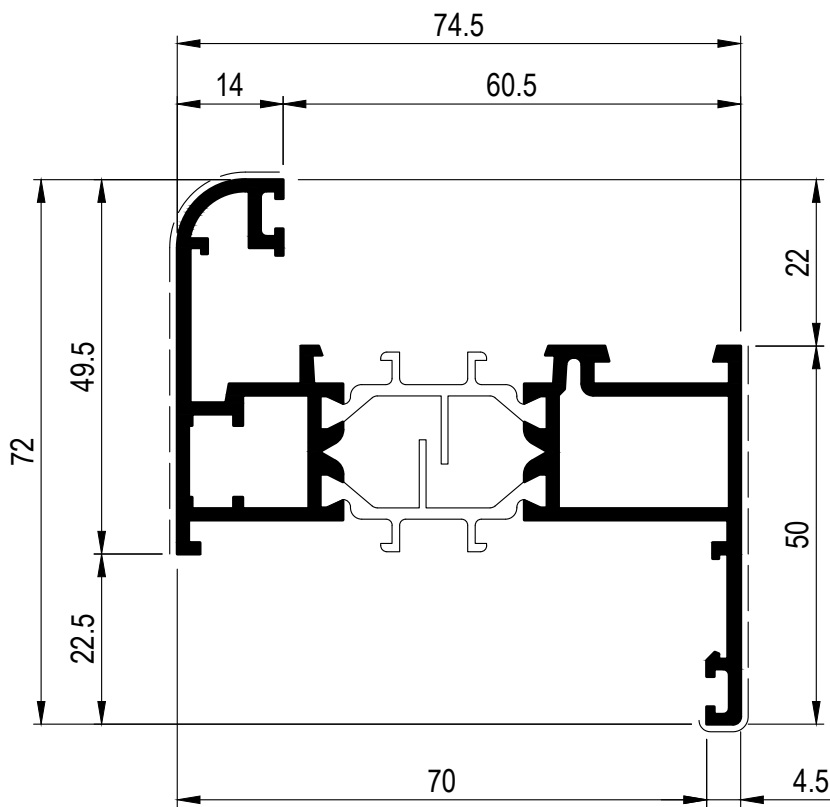

D1210782

Peso	1.484 Kg/m
Sup. in vista	113 mm

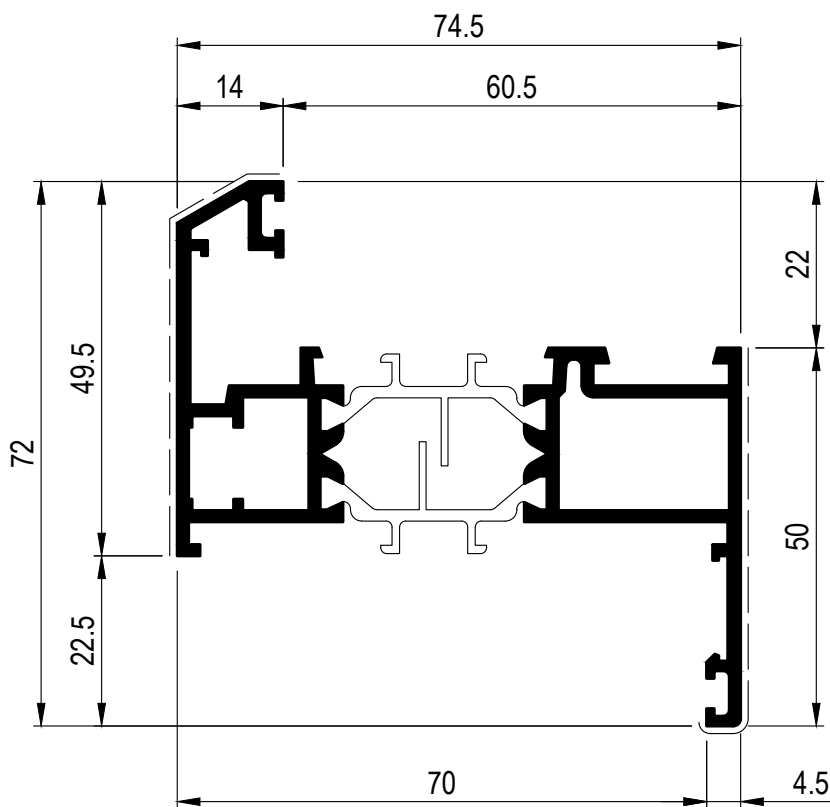

D1210780

Peso	1.484 Kg/m
Sup. in vista	113 mm

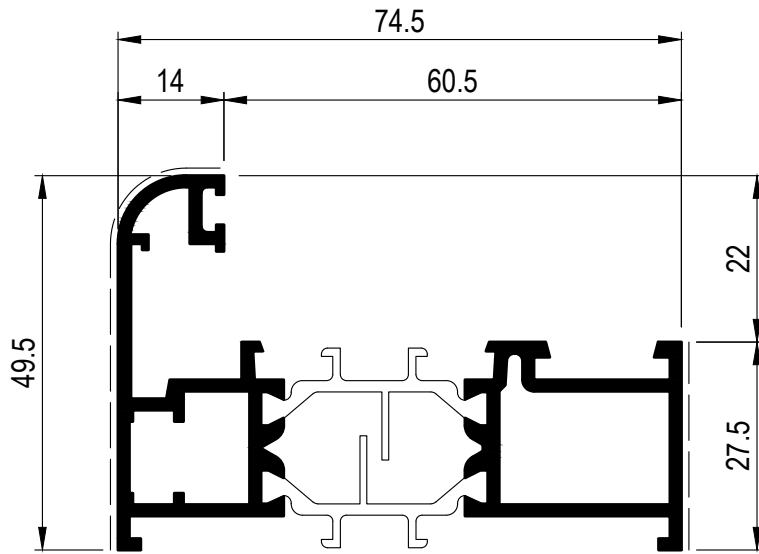

D1210783

Peso	1.350 Kg/m
Sup. in vista	87 mm

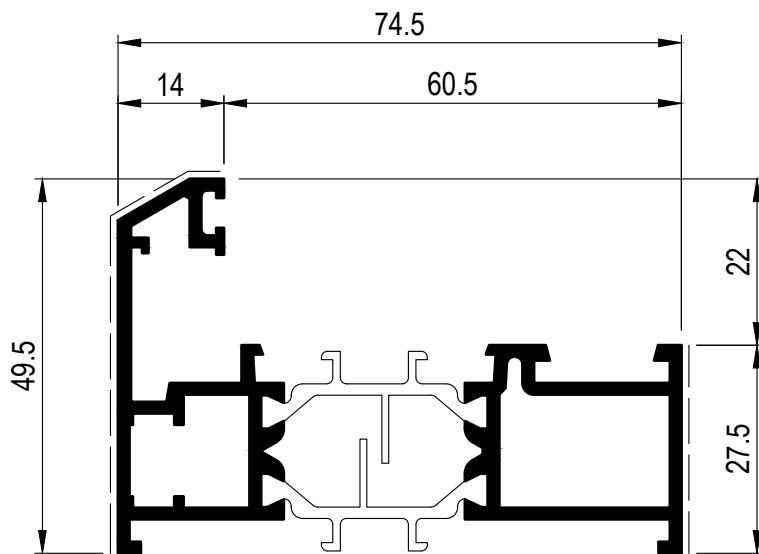

Peso

D1210781

Peso	1.350 Kg/m
Sup. in vista	86 mm

Domal Top TB65

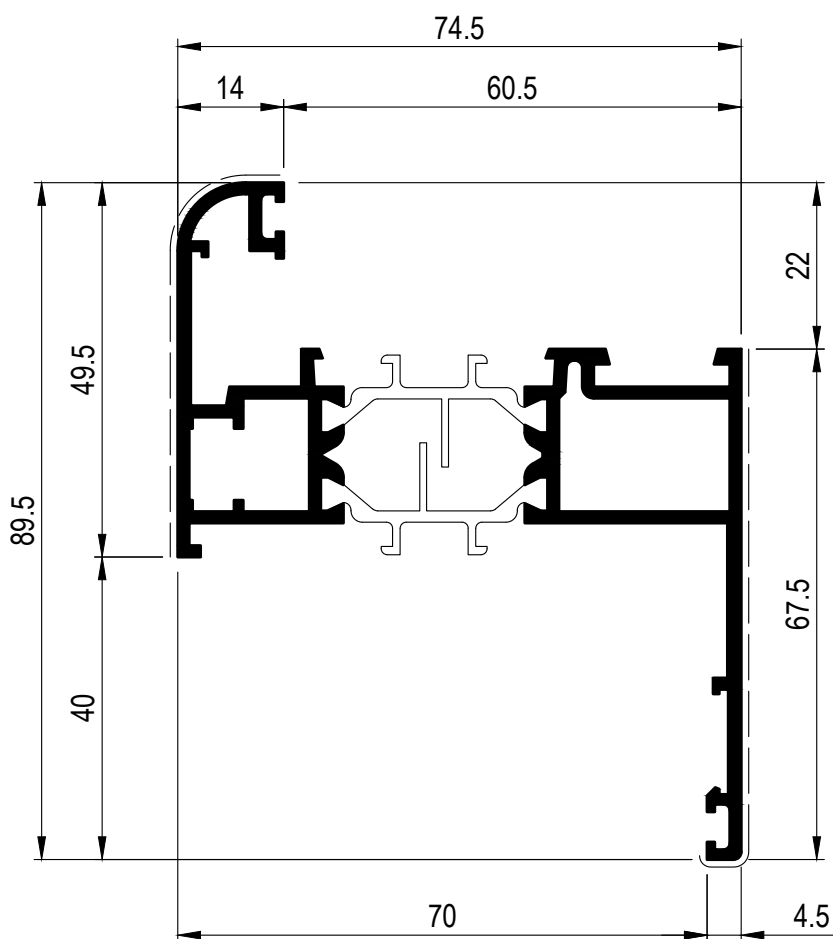

D1210779

Peso	1.57 Kg/m
Sup. in vista	131 mm

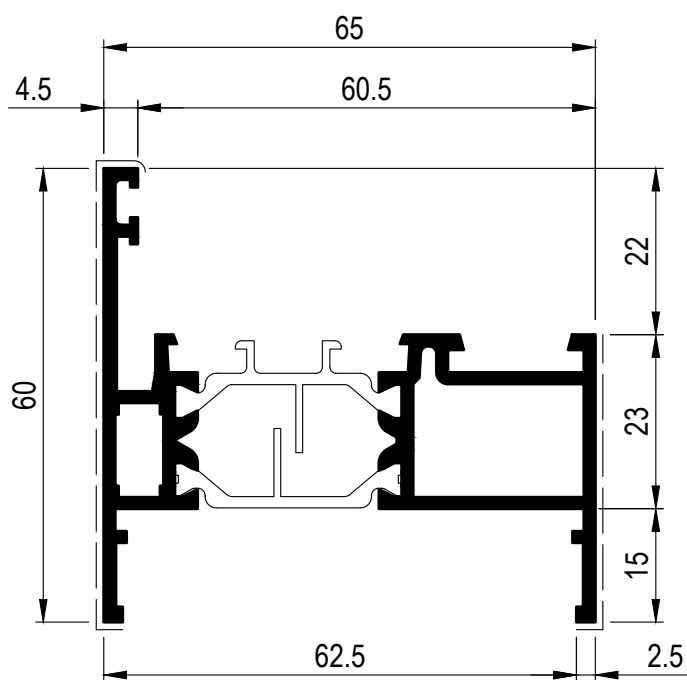

D1210760

Peso	1.281 Kg/m
Sup. in vista	131 mm

Versione HI: D1057006

PROFILATI - I:1

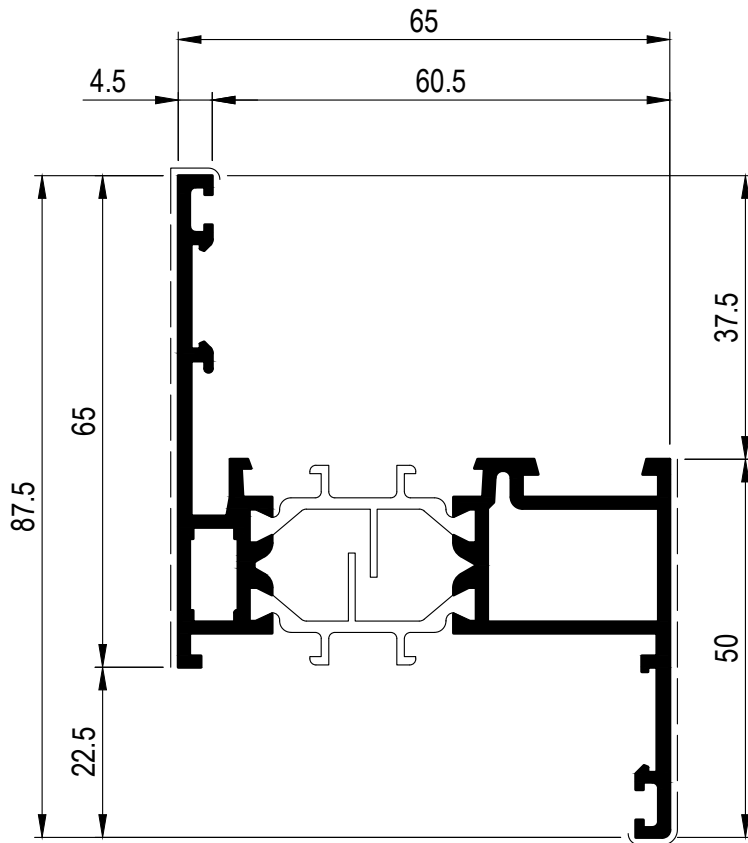

D1210788

Peso	1.419	Kg/m
Sup. in vista	124	mm

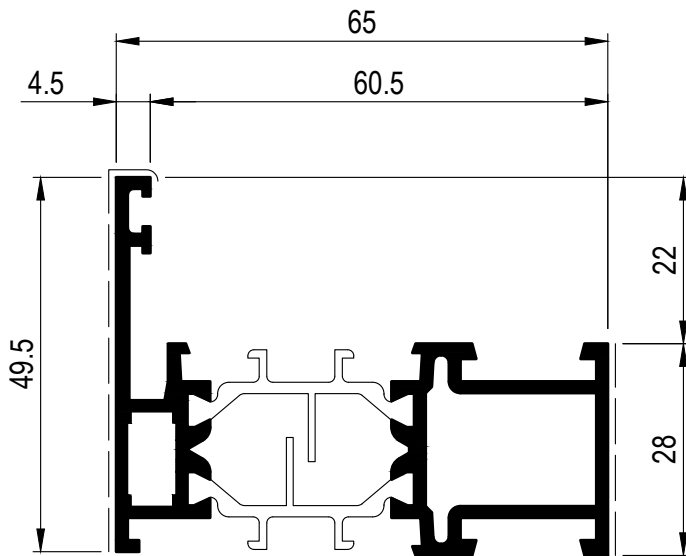

D1210762

Peso	1.263	Kg/m
Sup. in vista	82	mm

Domal Top TB65

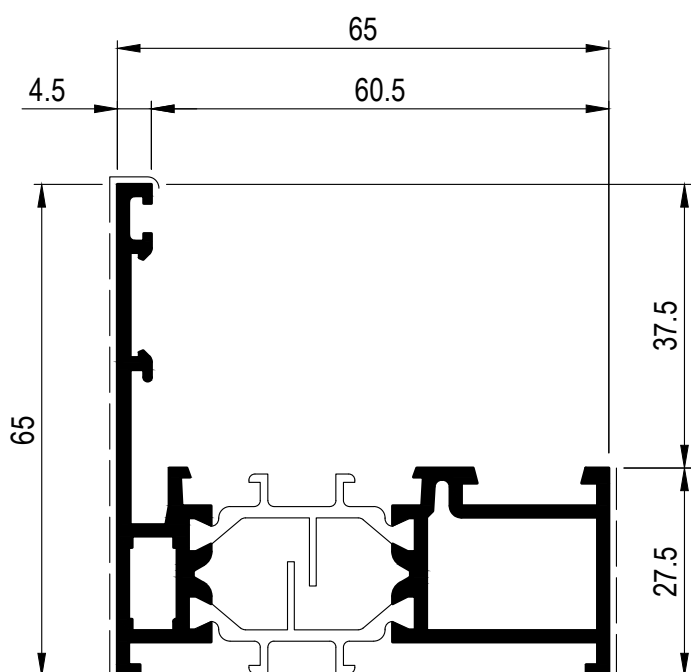

D1210789

Peso	1.285 Kg/m
Sup. in vista	97 mm

PROFILATI - I:1

EI 3

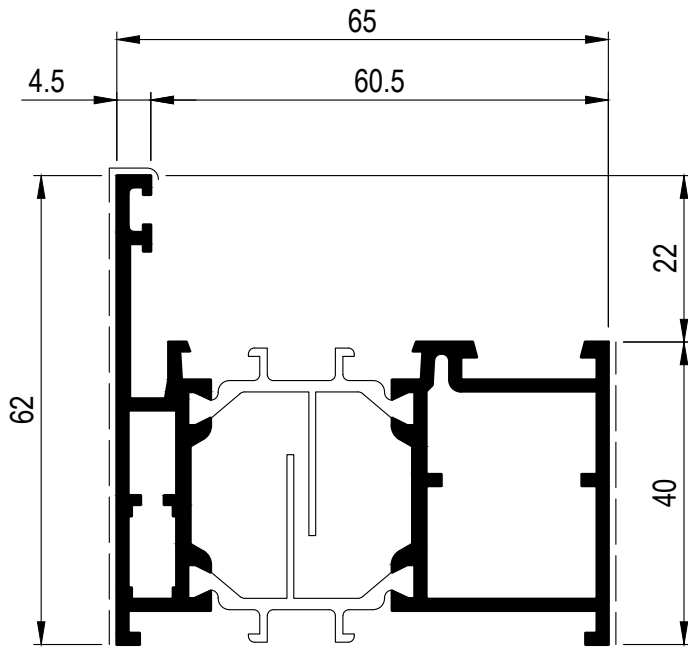

D1210785

Peso	1.470 Kg/m
Sup. in vista	107 mm

Versione HI: D1057000

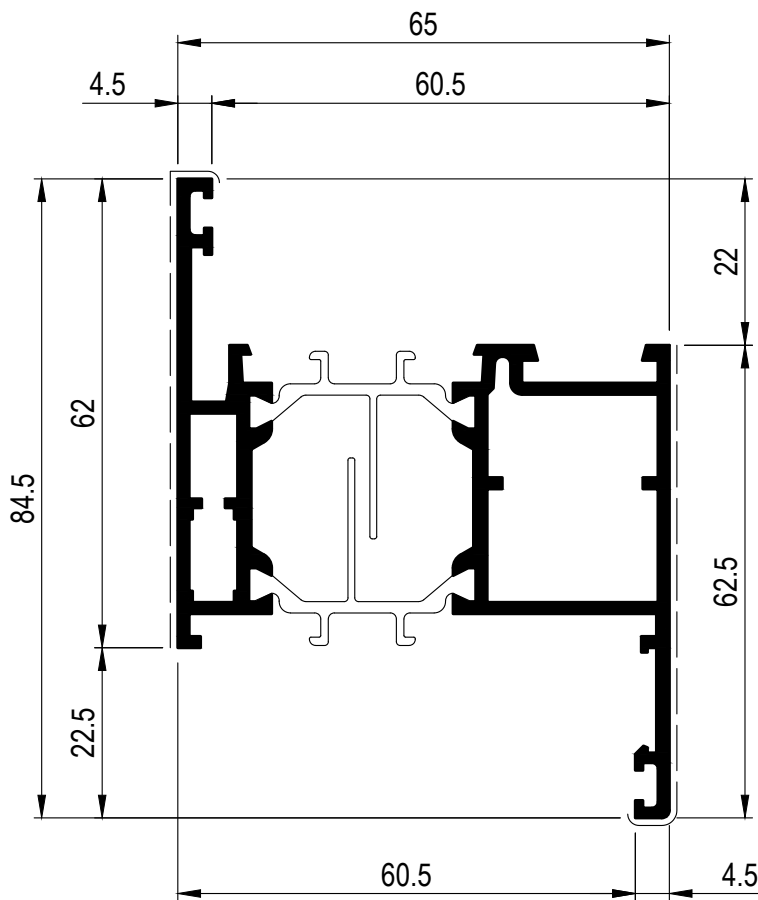

D1210784

Peso	1.603 Kg/m
Sup. in vista	134 mm

Domal Top TB65

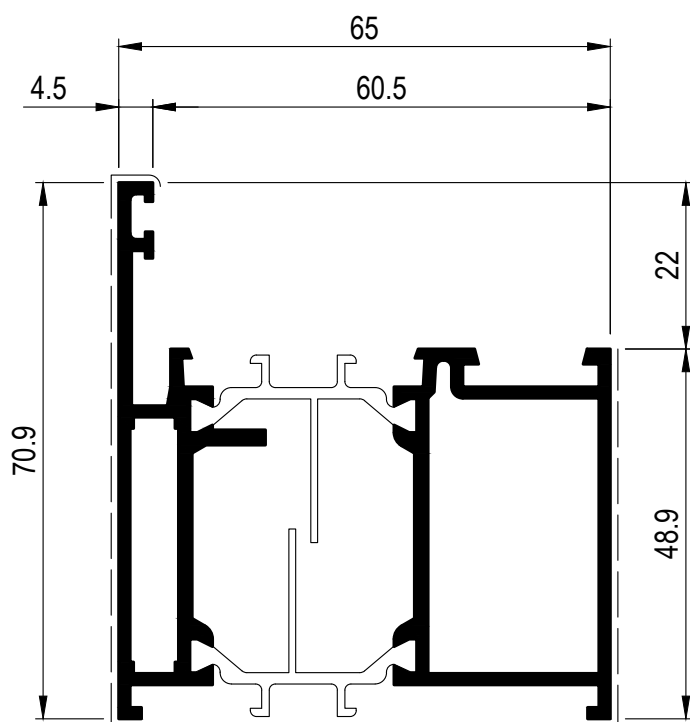

D1210764

Peso	1.735 Kg/m
Sup. in vista	131 mm

Versione HI: D1057007

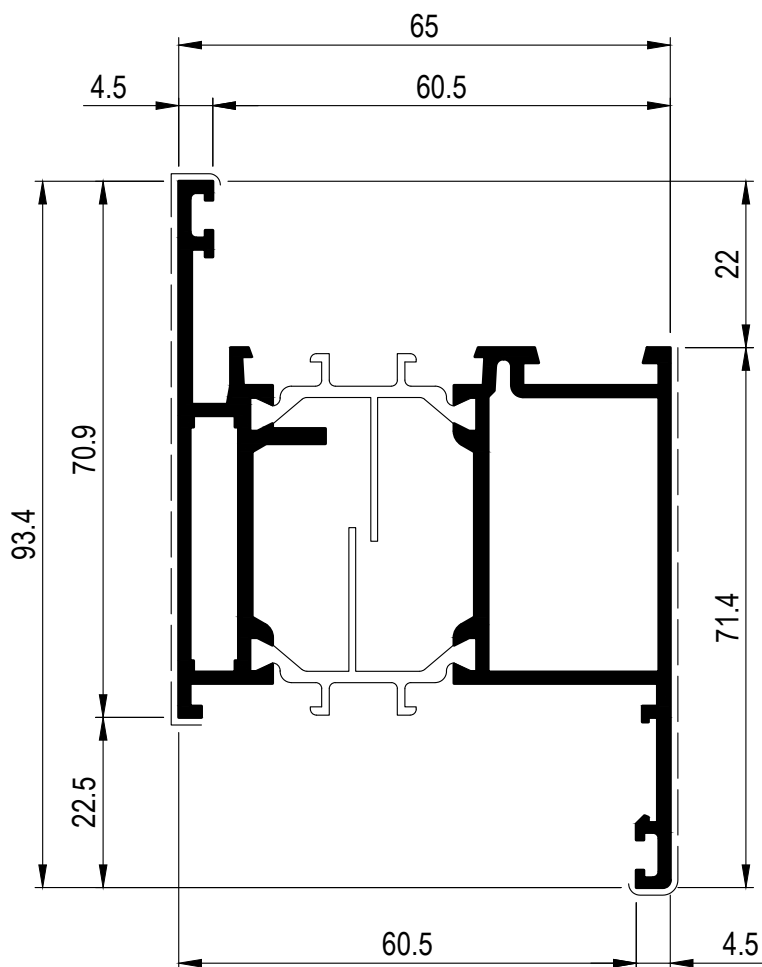

D1210765

Peso	1.774 Kg/m
Sup. in vista	154 mm

Versione HI: D1057008

PROFILATI - I: I

EI 5

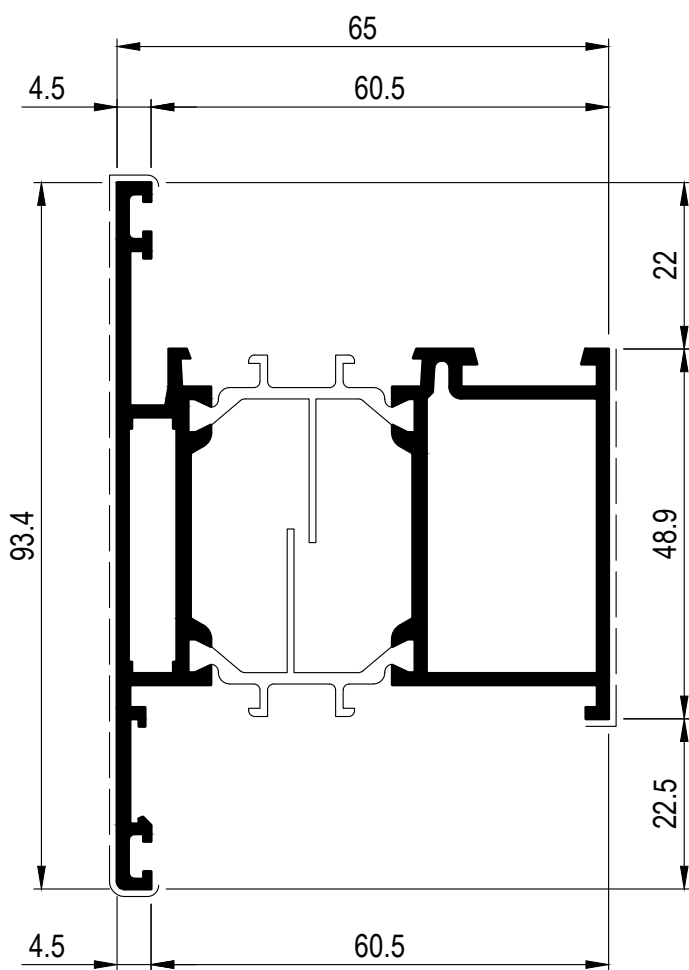

D1210763

Peso	1.735	Kg/m
Sup. in vista	154	mm

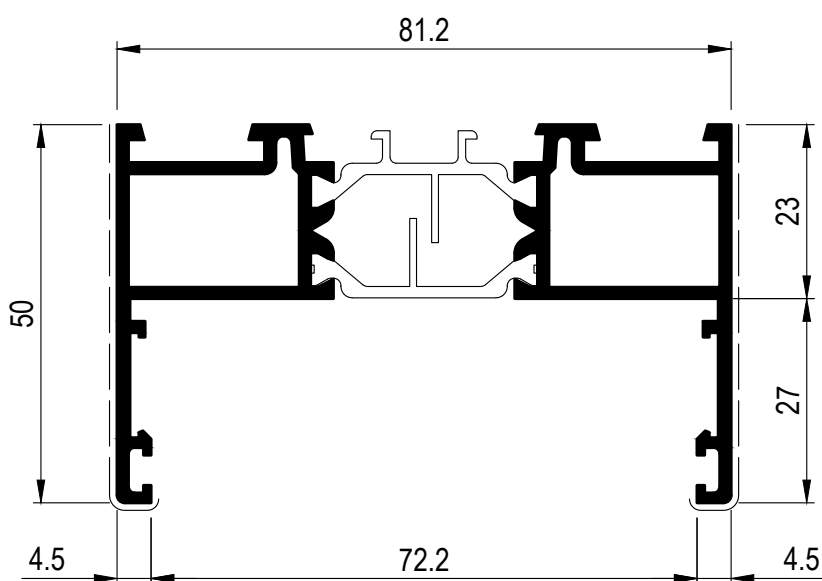

D1210876

Peso	1.473	Kg/m
Sup. in vista	109	mm

Domal Top TB65

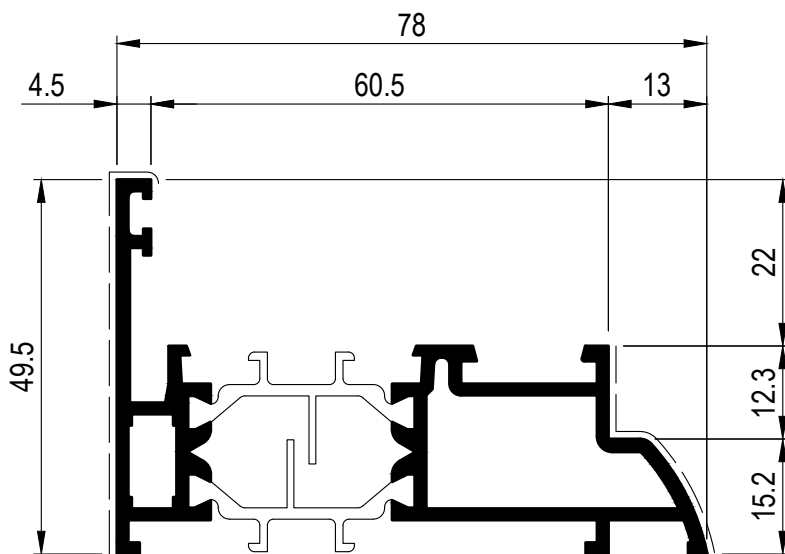

D1210786	
Peso	1.303 Kg/m
Sup. in vista	89 mm

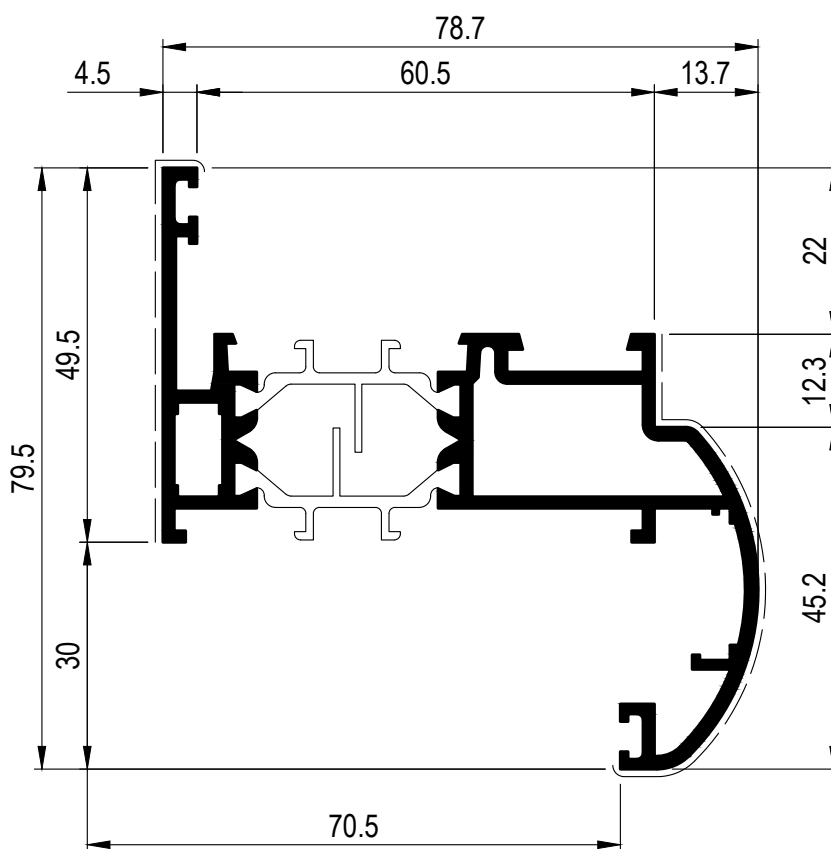

D1210787	
Peso	1.549 Kg/m
Sup. in vista	129 mm

PROFILATI - I:1

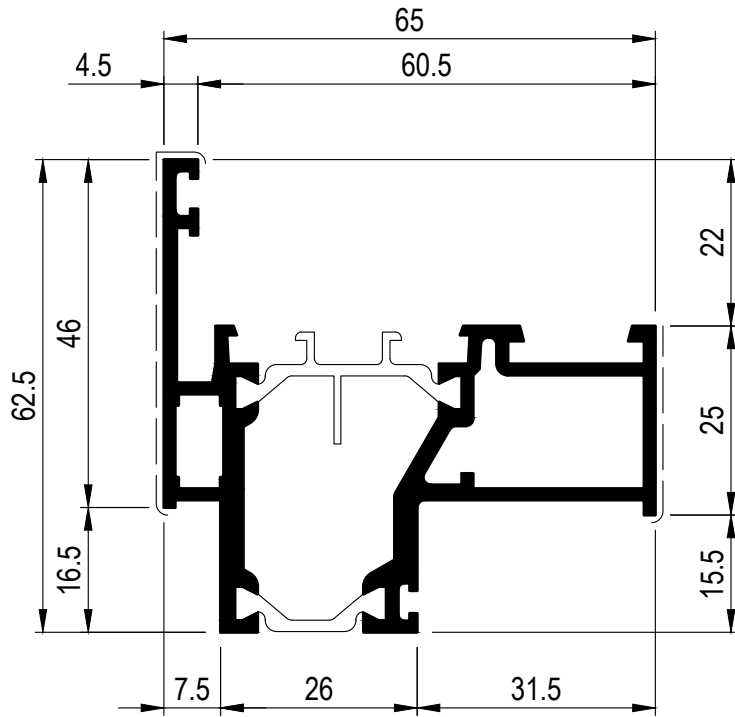

D1210776	
Peso	1.473 Kg/m
Sup. in vista	76 mm

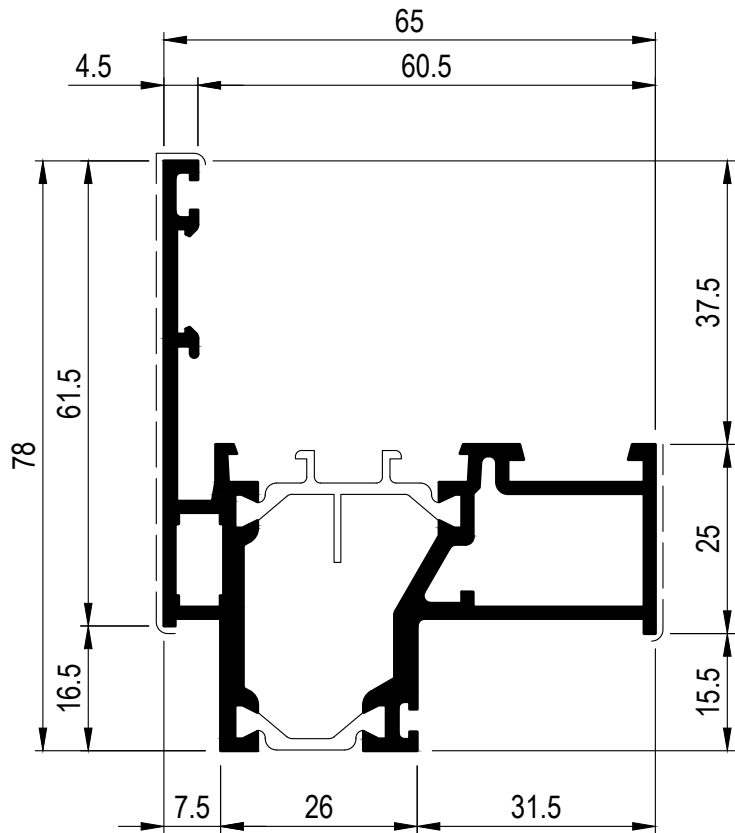

D1210777	
Peso	1.561 Kg/m
Sup. in vista	93 mm

Domal Top TB65

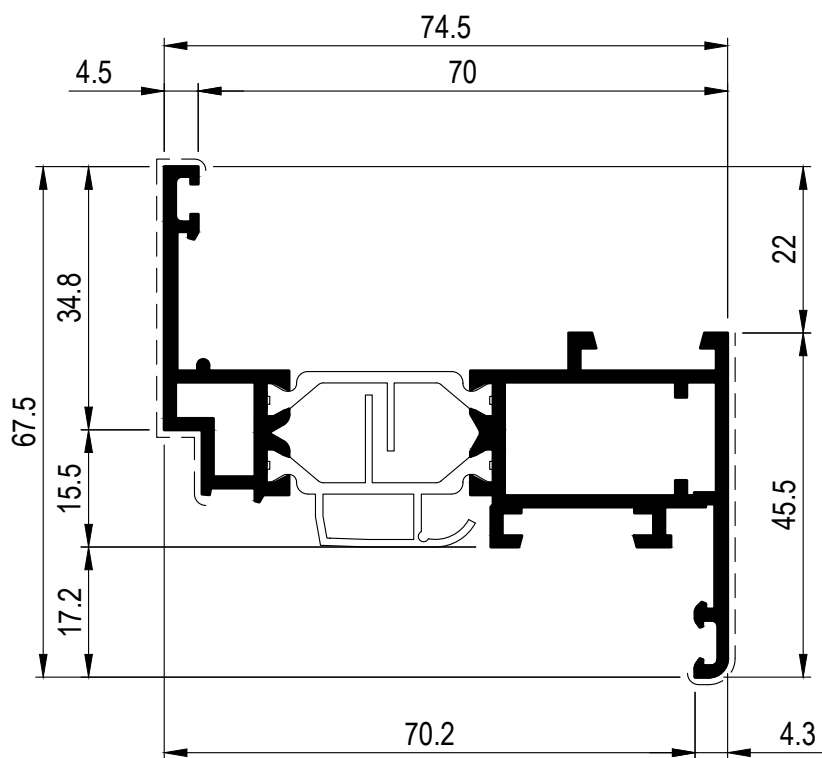

D1210801

Peso	1.366 Kg/m
Sup. in vista	158 mm

Versione HI: D1057010

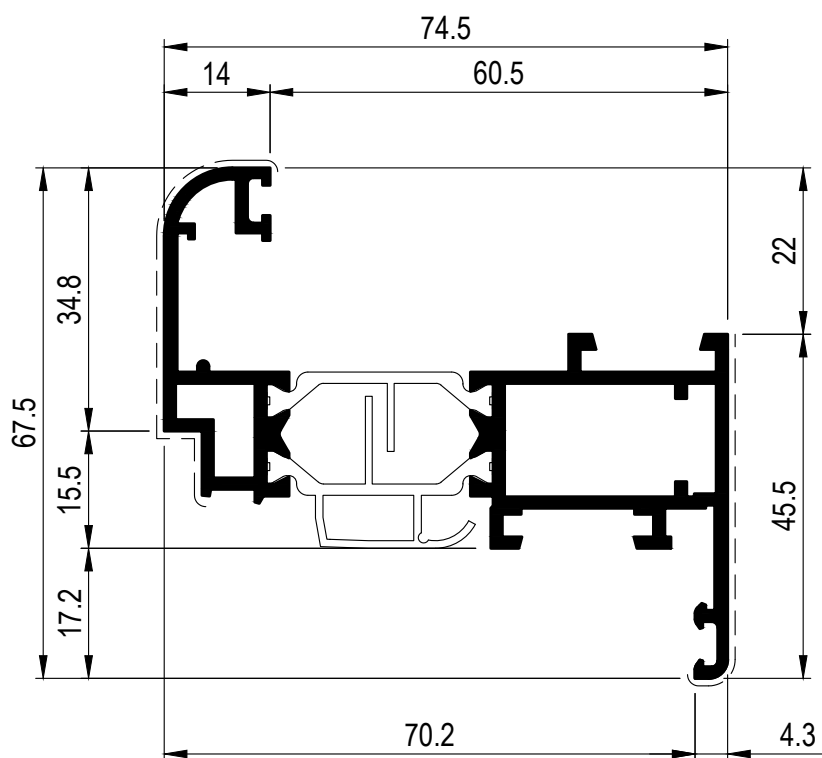

D1210804

Peso	1.432 Kg/m
Sup. in vista	164 mm

Versione HI: D1057012

PROFILATI - I: I

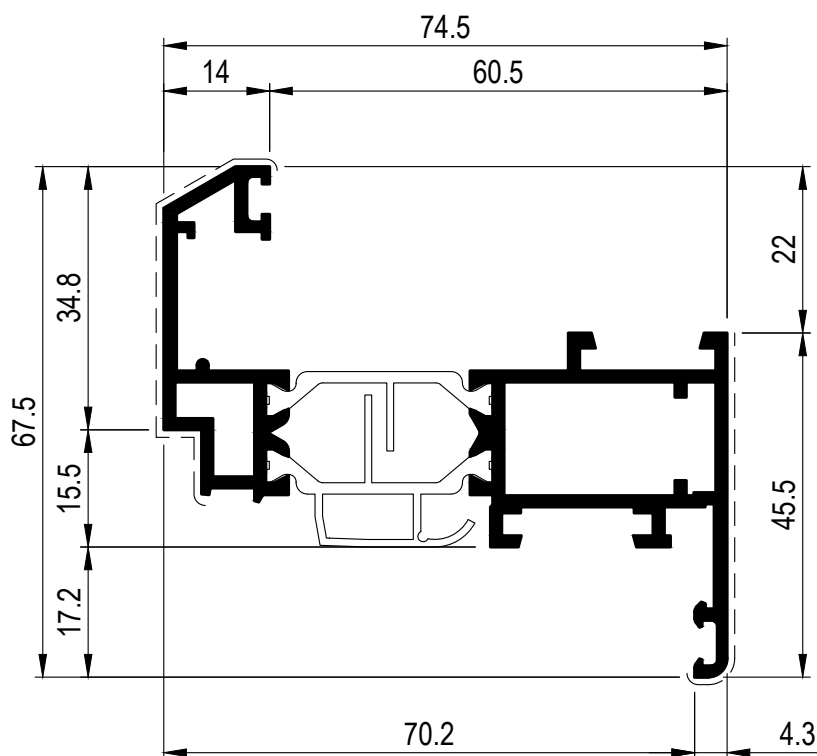

D1210808

Peso	1.430 Kg/m
Sup. in vista	164 mm

Versione HI: D1057013

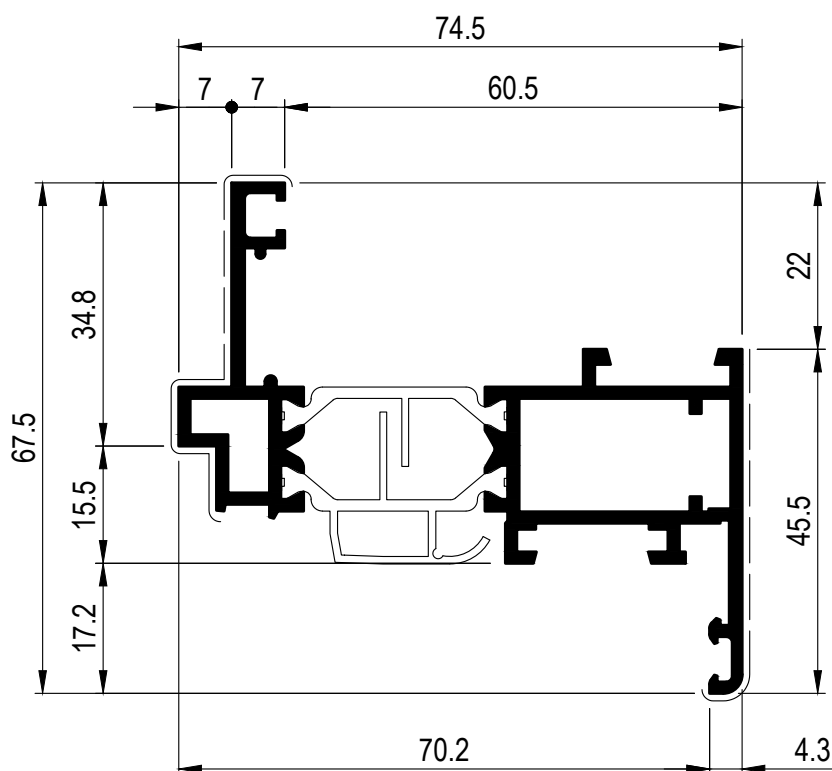

D1210822

Peso	1.388 Kg/m
Sup. in vista	112 mm

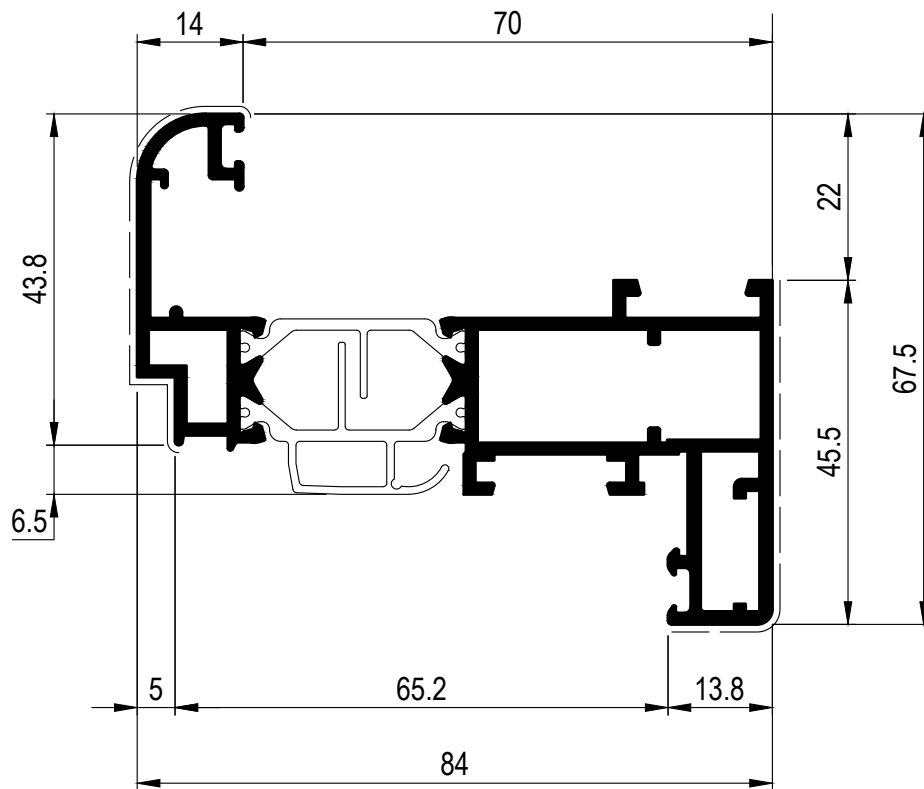

D1057057

Peso	1.672 Kg/m
Sup. in vista	117 mm

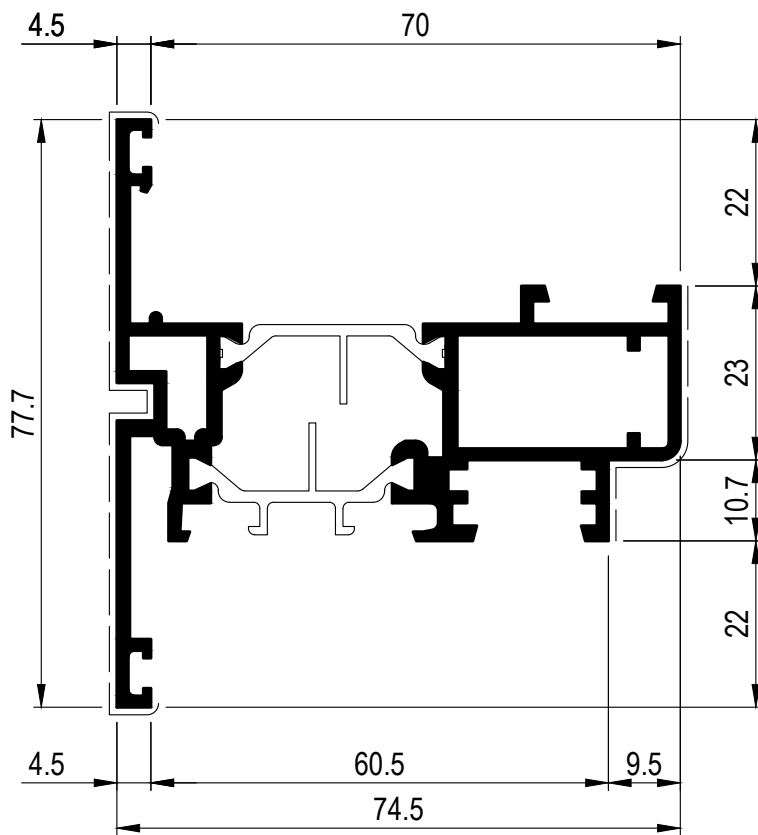

D1210802

Peso	1.654 Kg/m
Sup. in vista	163 mm

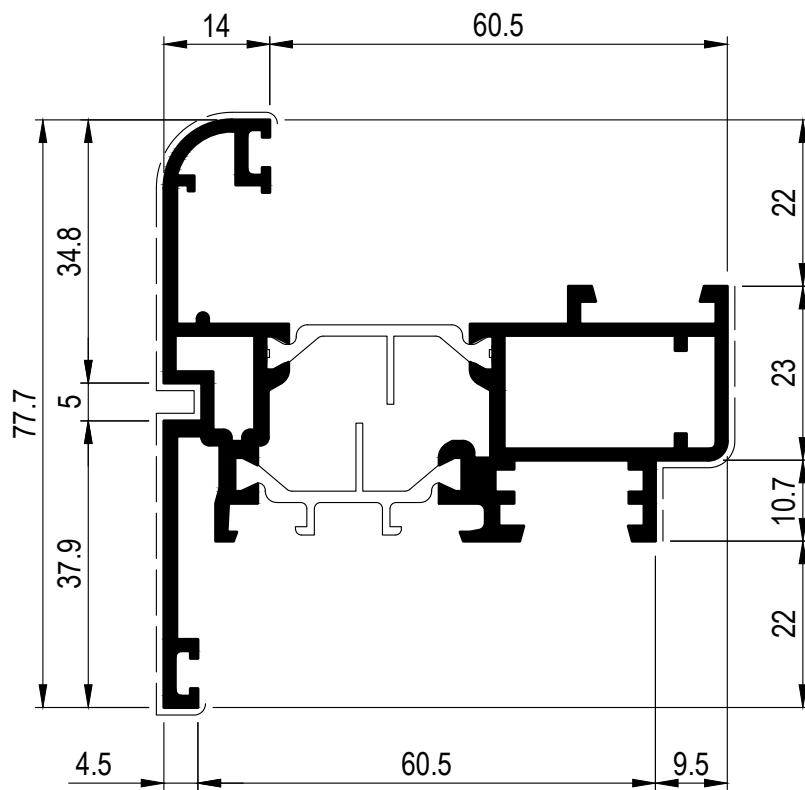

D1210805

Peso	1.718 Kg/m
Sup. in vista	169 mm

Versione HI: D1057011

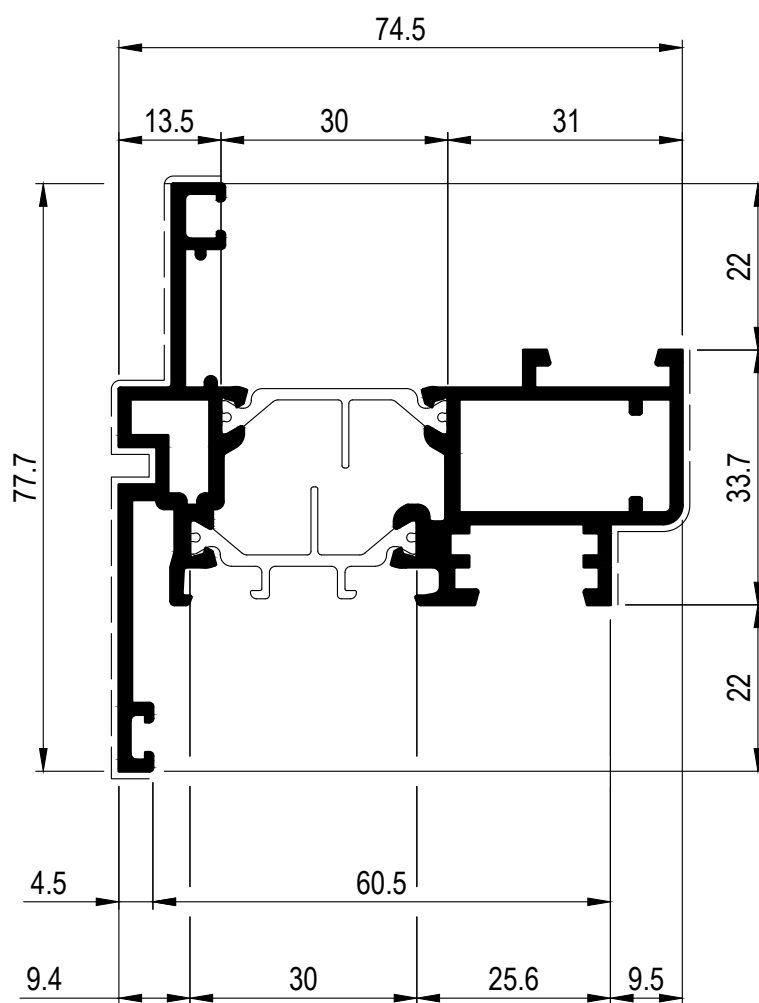

D1057056

Peso	1.676 Kg/m
Sup. in vista	147 mm

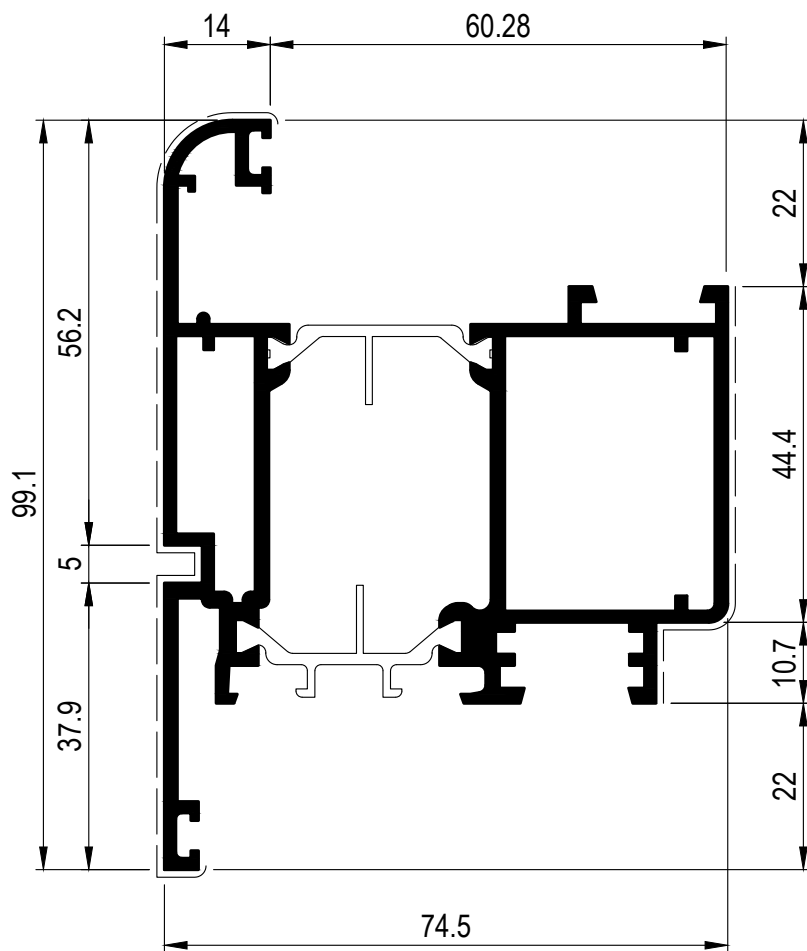

D1210807	
Peso	2.135 Kg/m
Sup. in vista	212 mm

Versione HI: D1057015

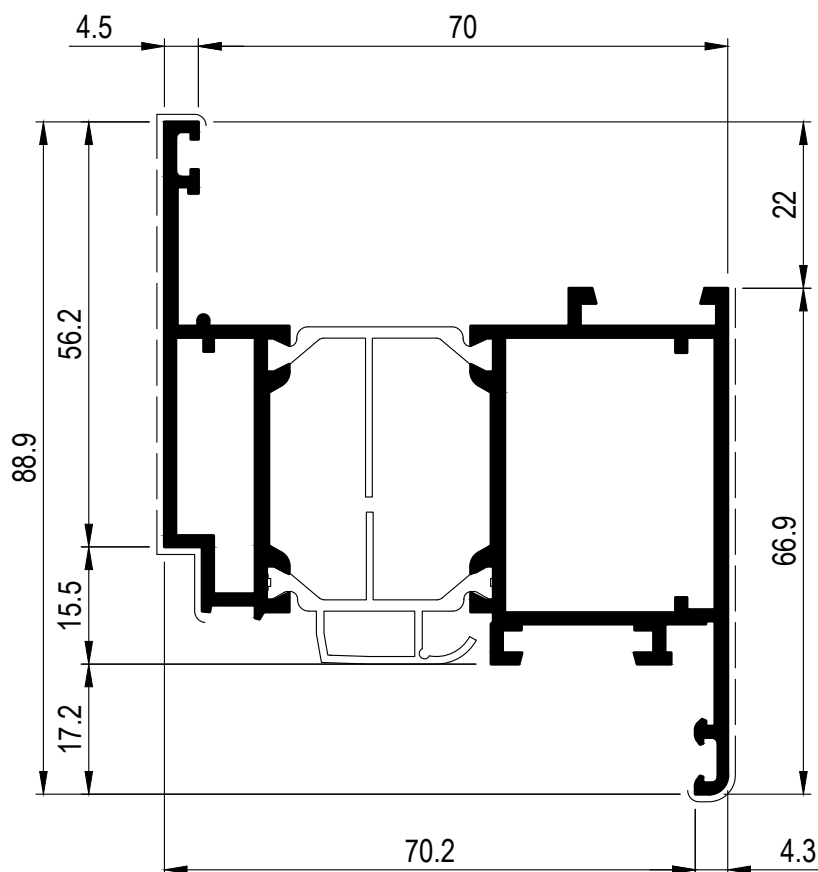

D1210803	
Peso	1.805 Kg/m
Sup. in vista	177 mm

Domal Top TB65

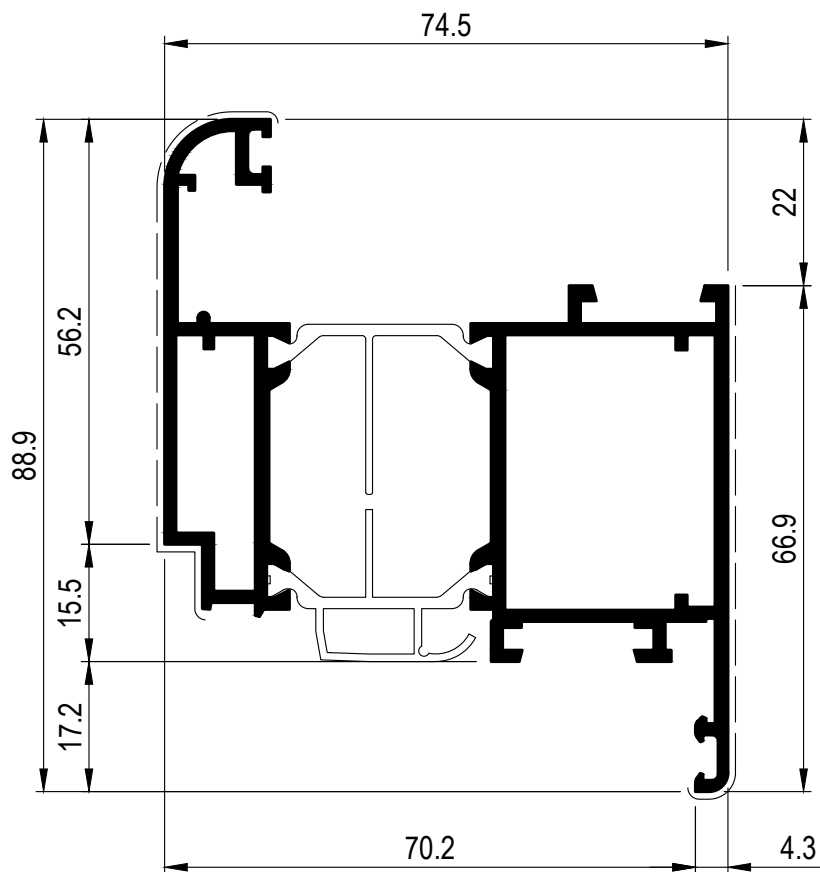

D1210806

Peso	1.868	Kg/m
Sup. in vista	151	mm

Versione HI: D1057014

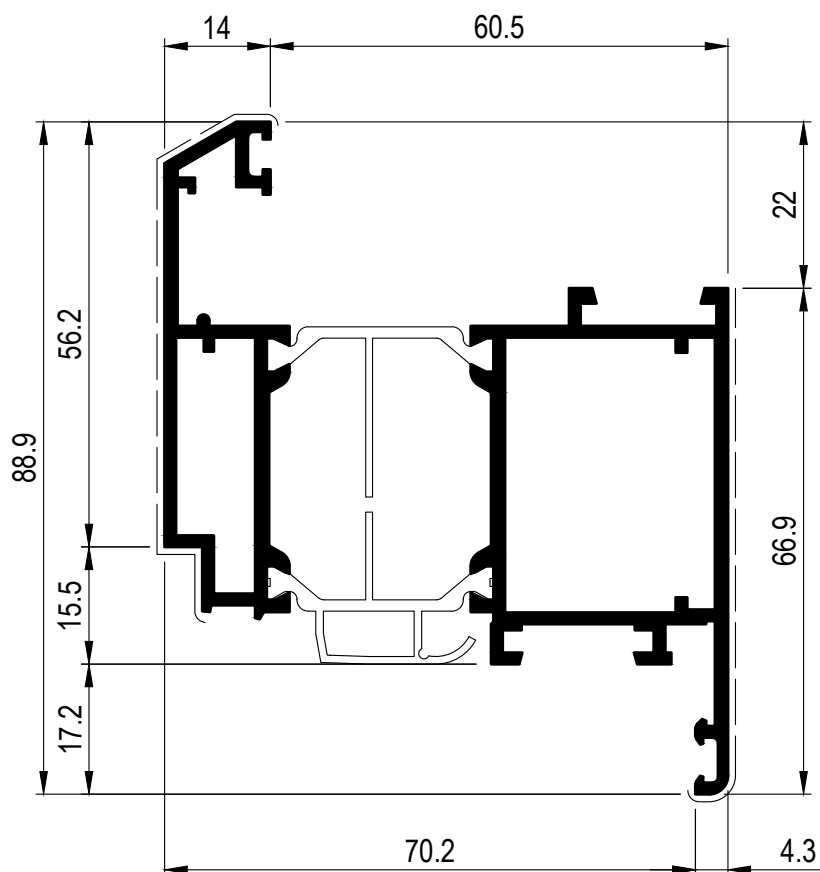

D1210809

Peso	1.867	Kg/m
Sup. in vista	183	mm

PROFILATI - I:1

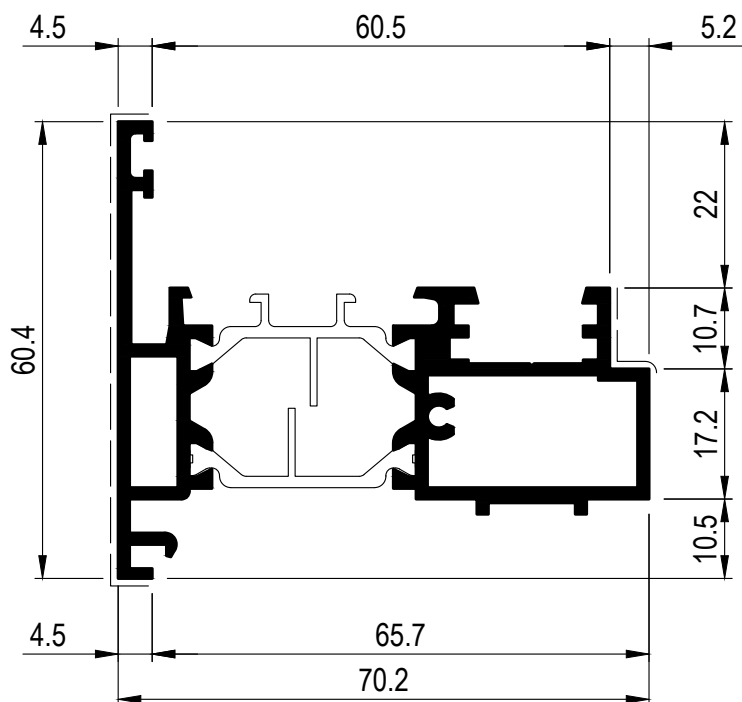

D1210810

Peso	1.454 Kg/m
Sup. in vista	108 mm

Versione HI: D1057016

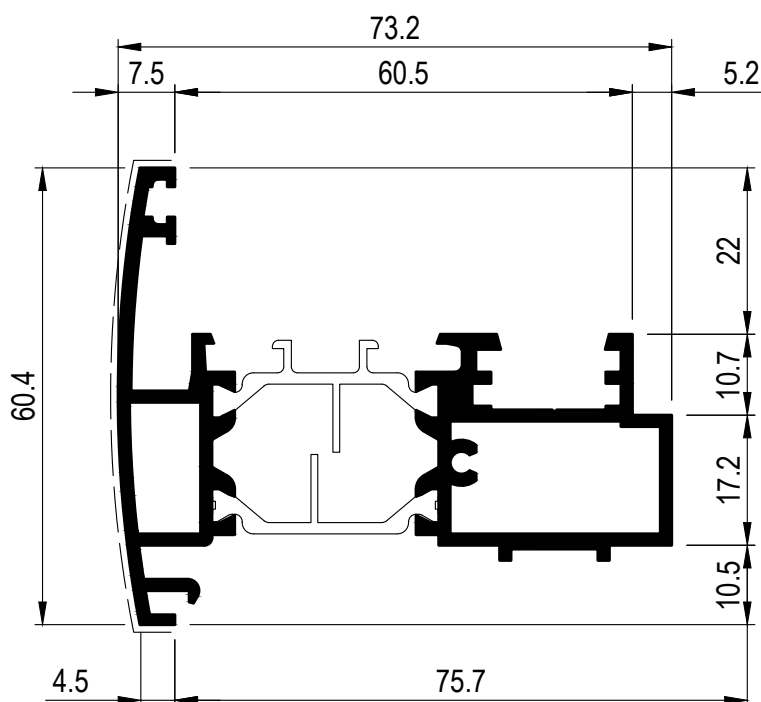

D1210811

Peso	1.492 Kg/m
Sup. in vista	109 mm

Versione HI: D1057017

Domal Top TB65

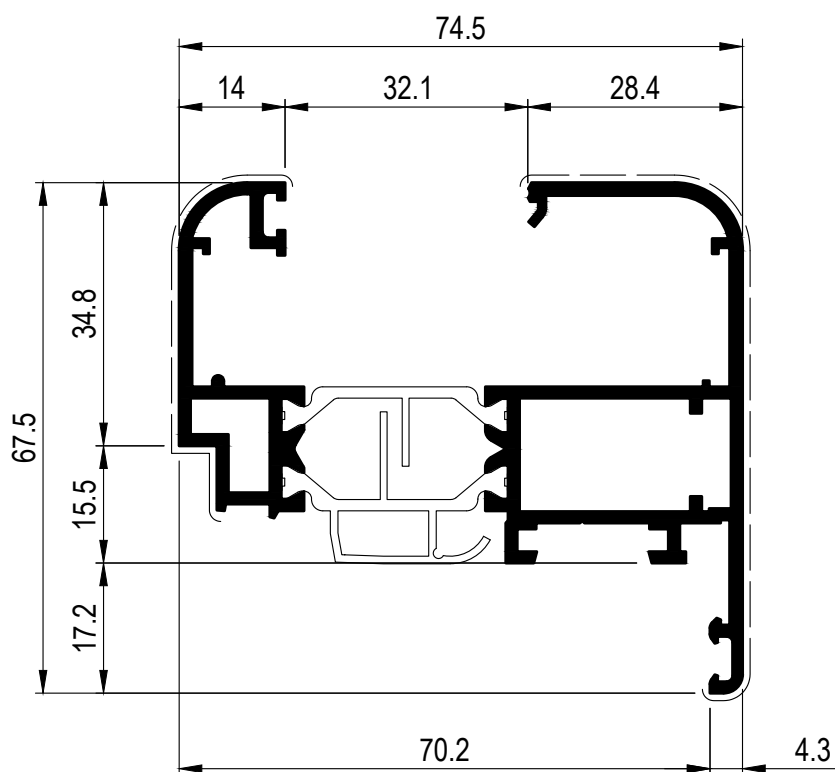

D1210812

Peso	1.627	Kg/m
Sup. in vista	211	mm

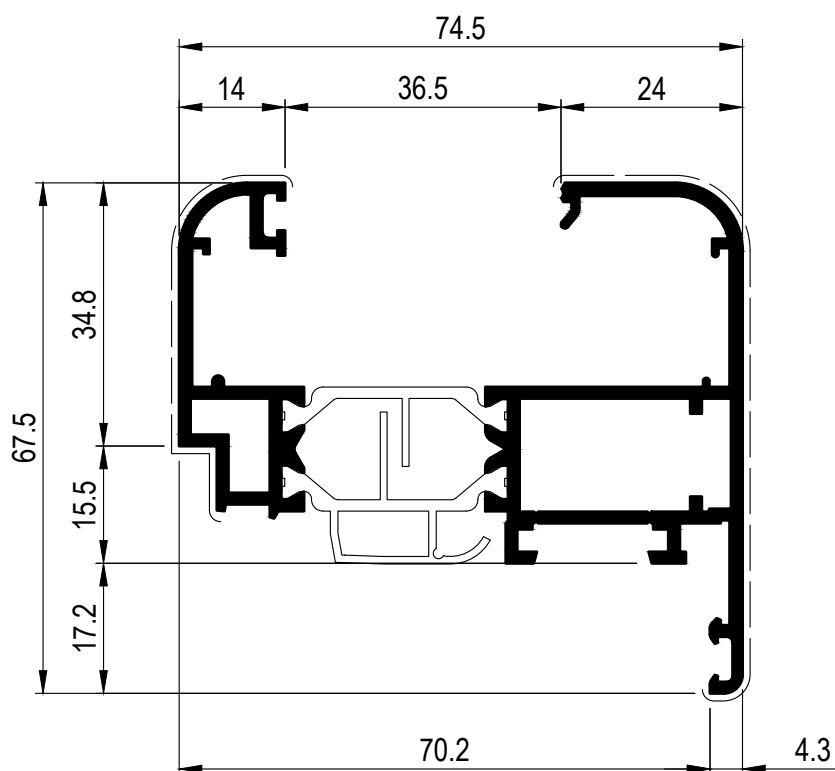

D1210819

Peso	1.604	Kg/m
Sup. in vista	151	mm

Versione HI: D1057009

PROFILATI - I:1

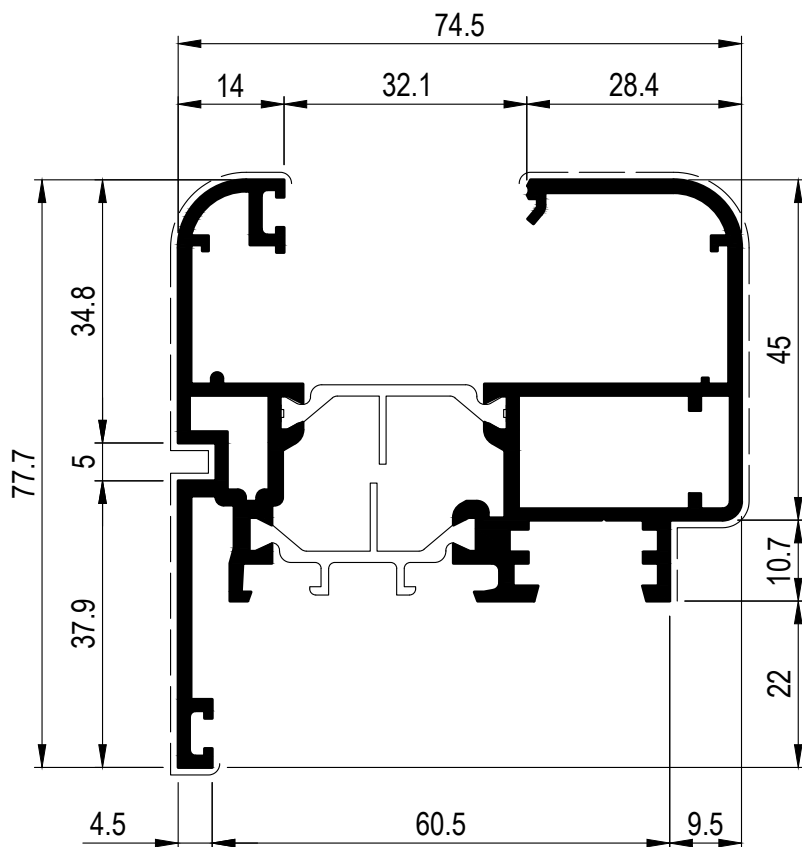

D1210813

Peso	1.915 Kg/m
Sup. in vista	216 mm

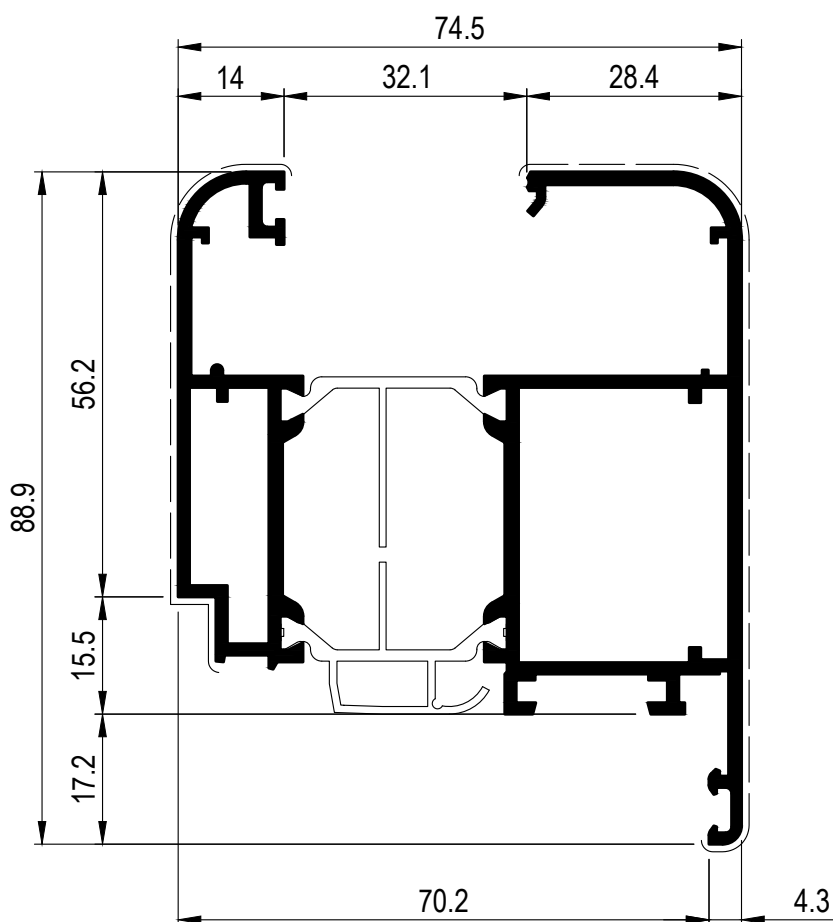

D1210814

Peso	2.065 Kg/m
Sup. in vista	198 mm

Domal Top TB65

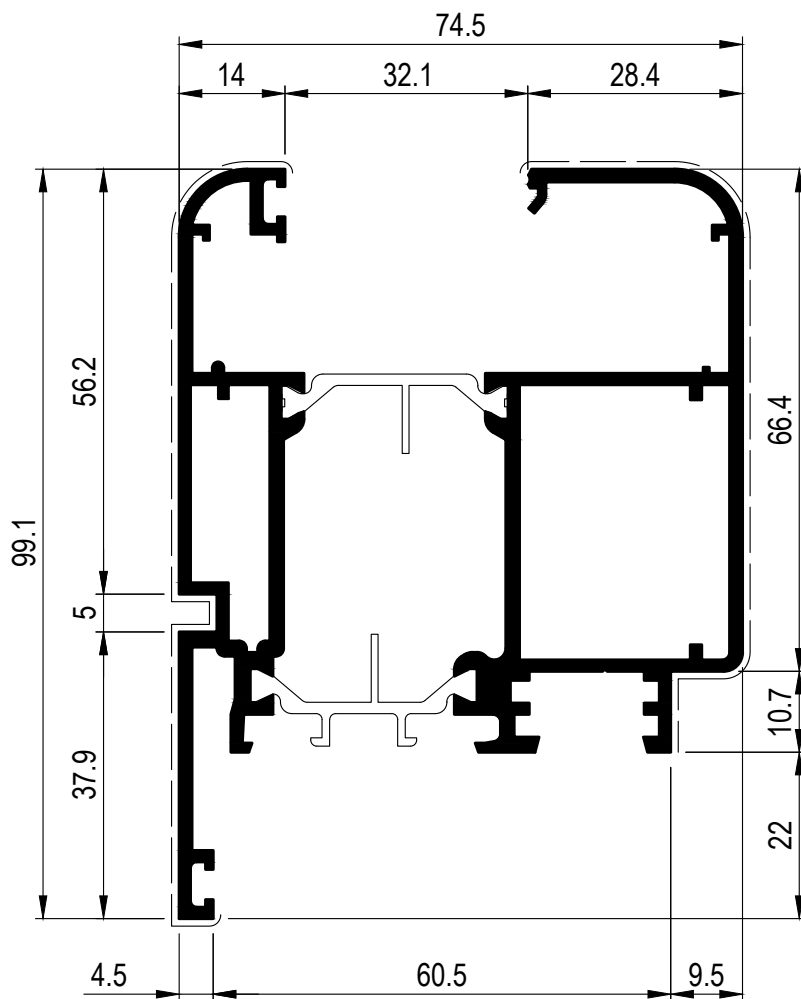

D1210815

Peso	2.332	Kg/m
Sup. in vista	258	mm

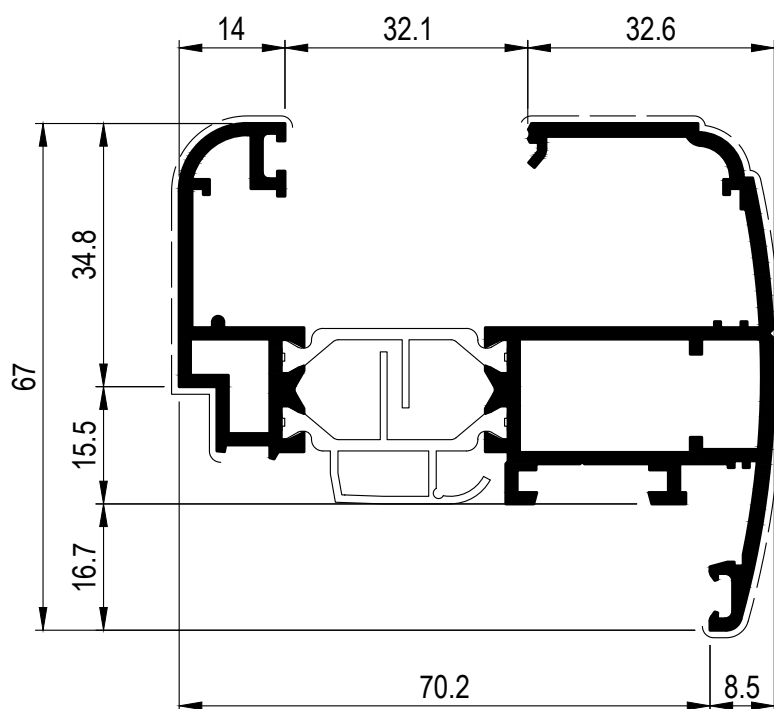

D1210818

Peso	1.693	Kg/m
Sup. in vista	158	mm

PROFILATI - I:1

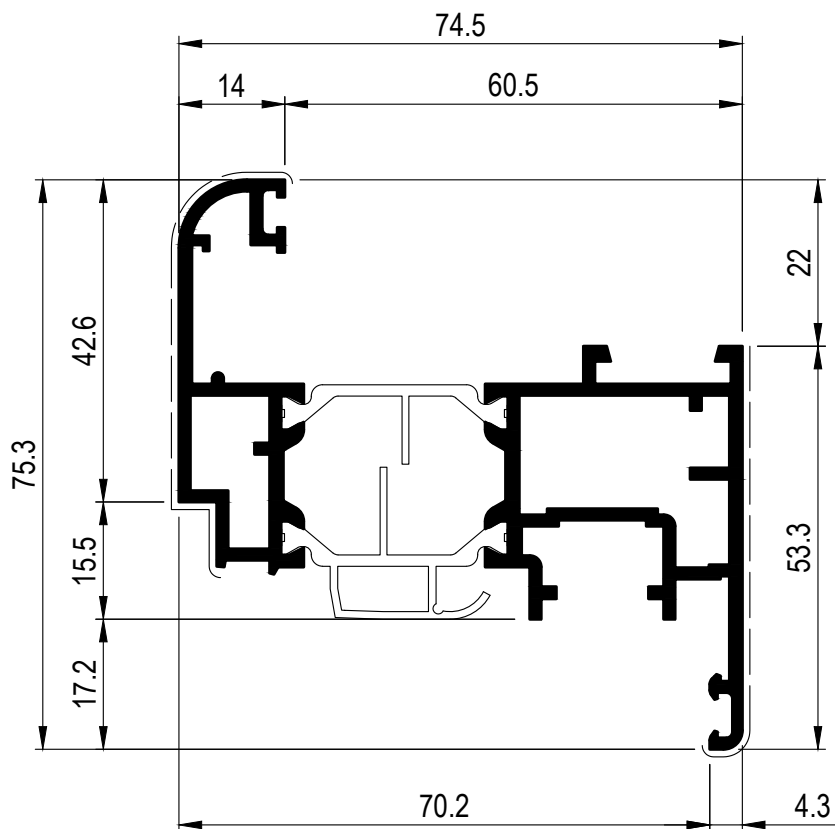

D1210829

Peso	1.646 Kg/m
Sup. in vista	179 mm

Versione HI: D1057022

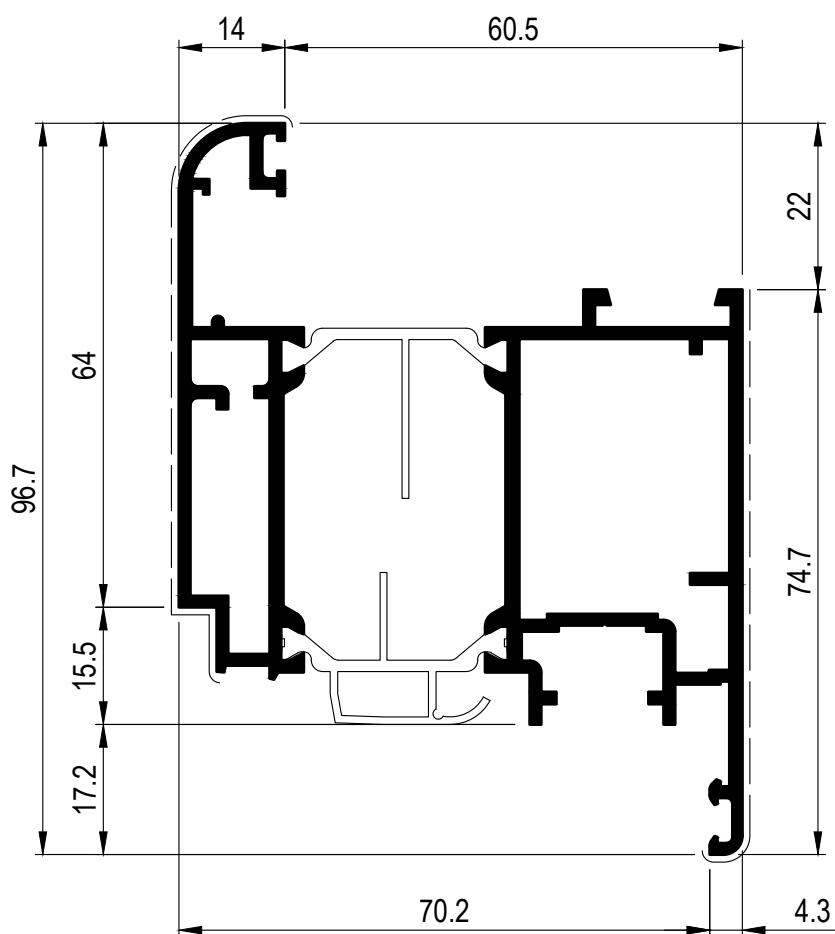

D1210830

Peso	2.080 Kg/m
Sup. in vista	198 mm

Domal Top TB65

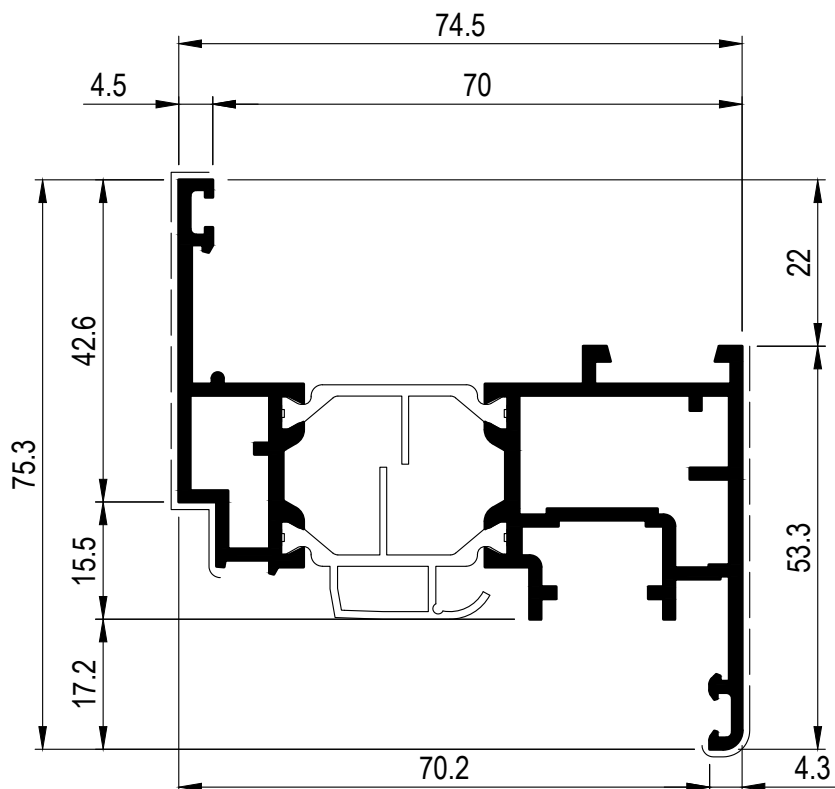

D1210828

Peso	1.582 Kg/m
Sup. in vista	118 mm

Versione HI: D1071007

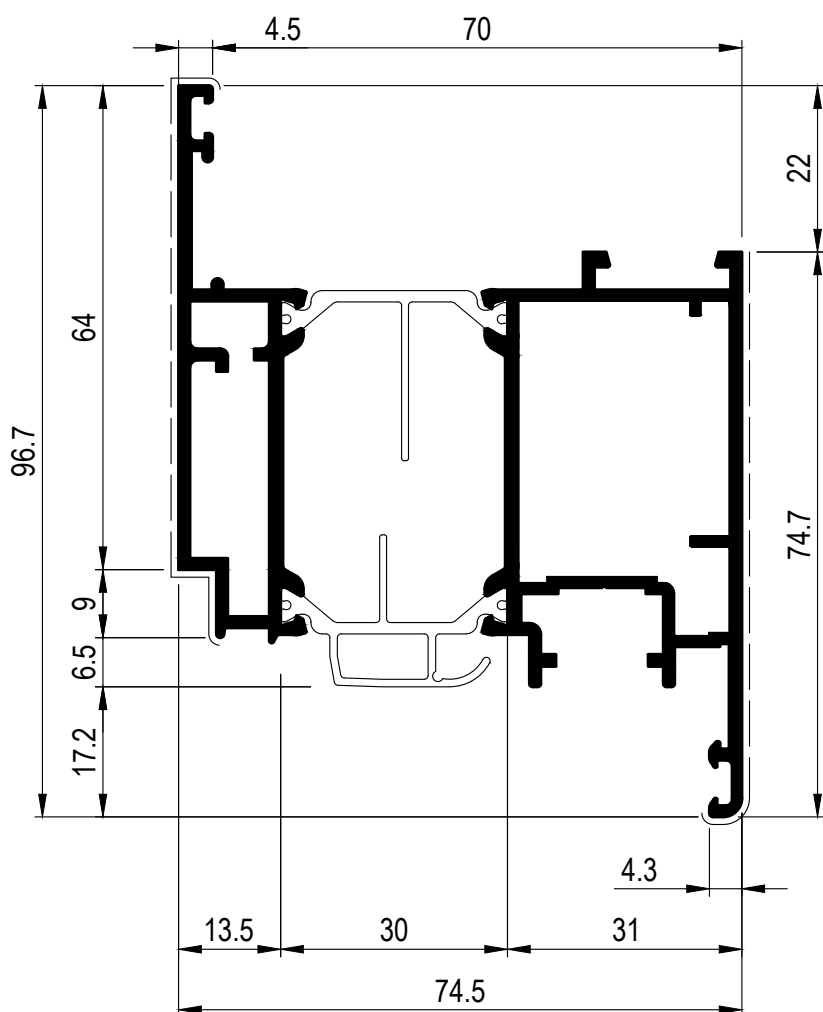

D1057043

Peso	2.018 Kg/m
Sup. in vista	161 mm

PROFILATI - I:|

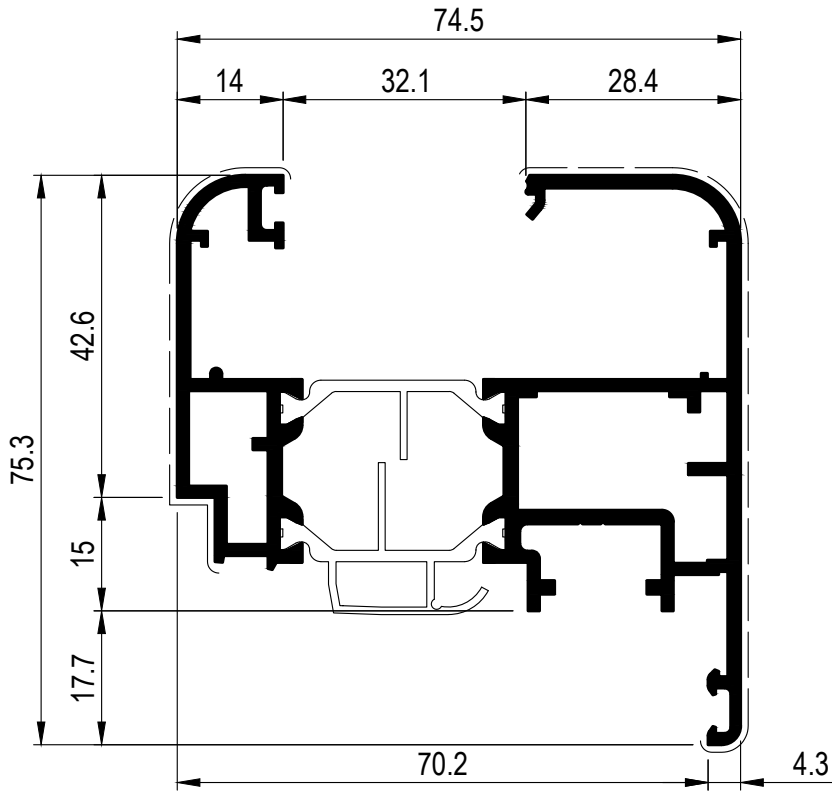

D1210816	
Peso	1.866 Kg/m
Sup. in vista	171 mm

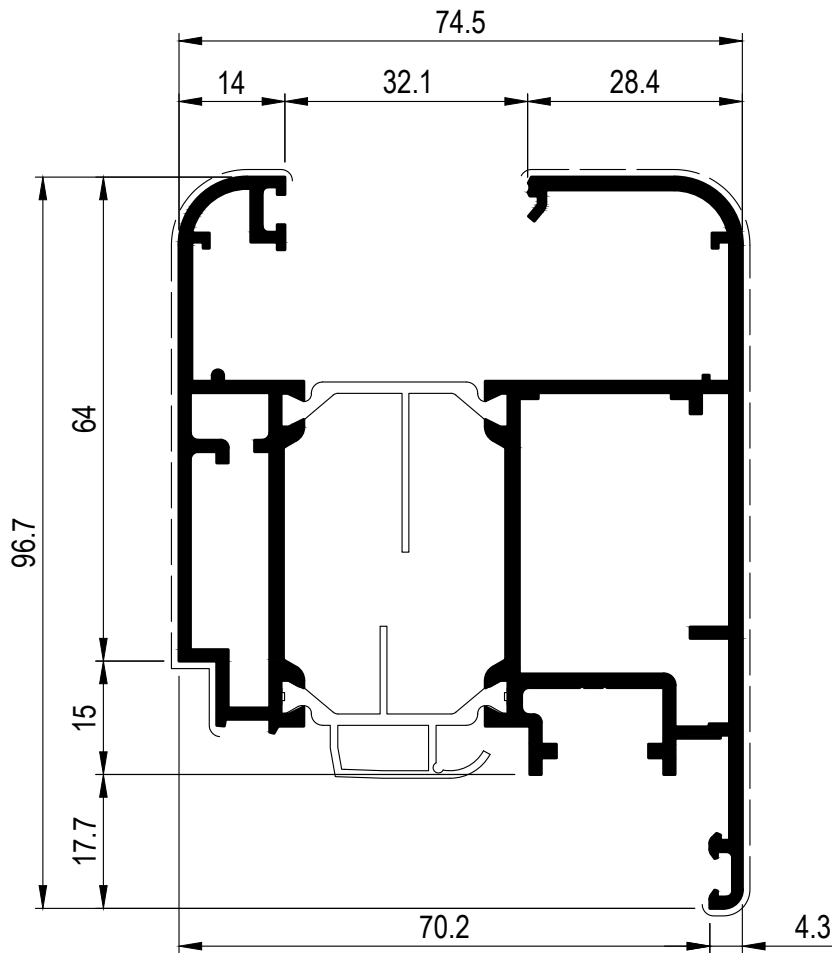

D1210817	
Peso	2.300 Kg/m
Sup. in vista	213 mm

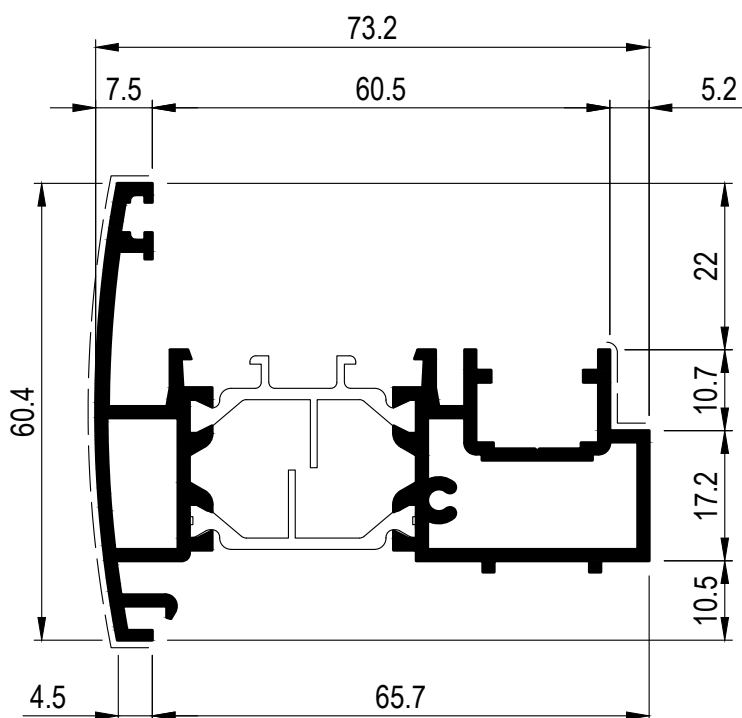

D1210831

Peso	1.458 Kg/m
Sup. in vista	108 mm

Versione HI: D1057021

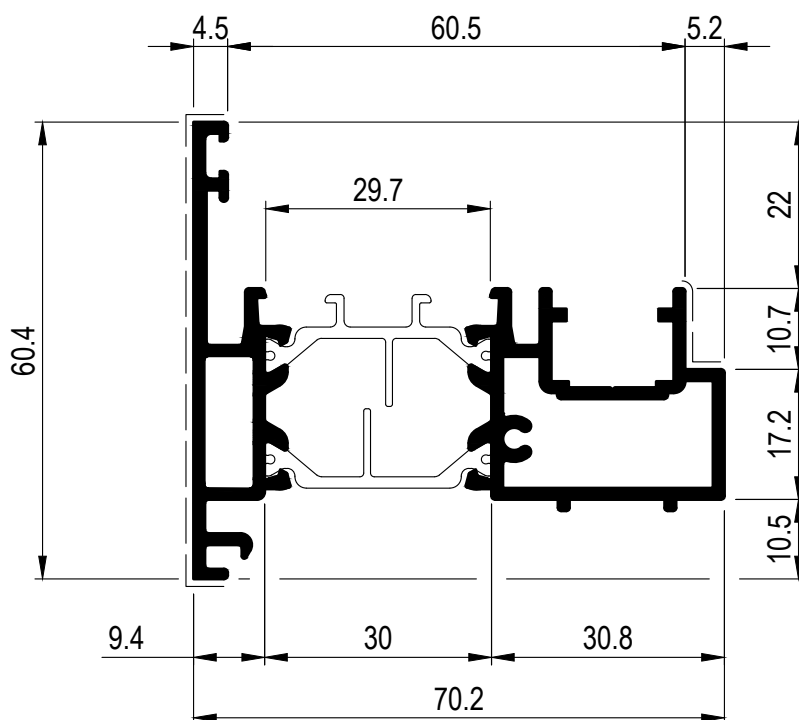

D1057047

Peso	1.42 Kg/m
Sup. in vista	84 mm

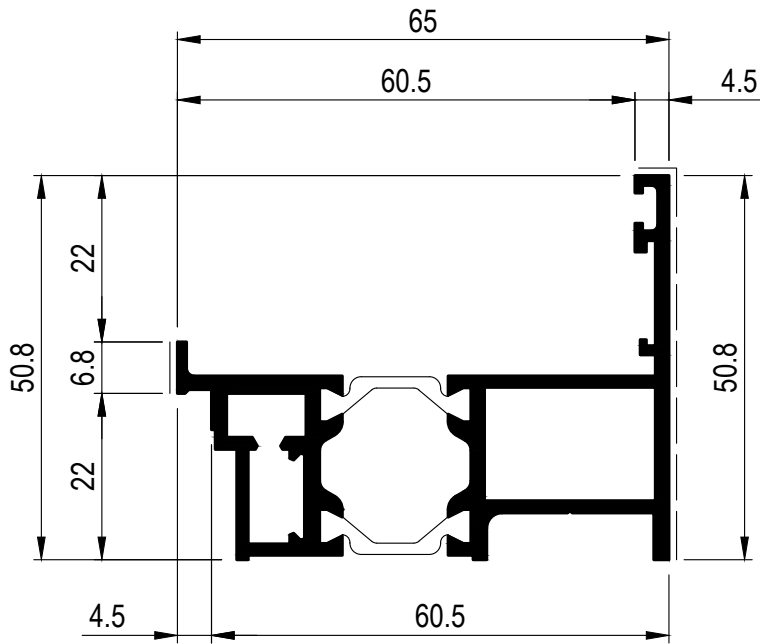

D1210796	
Peso	1.256 Kg/m
Sup. in vista	63 mm

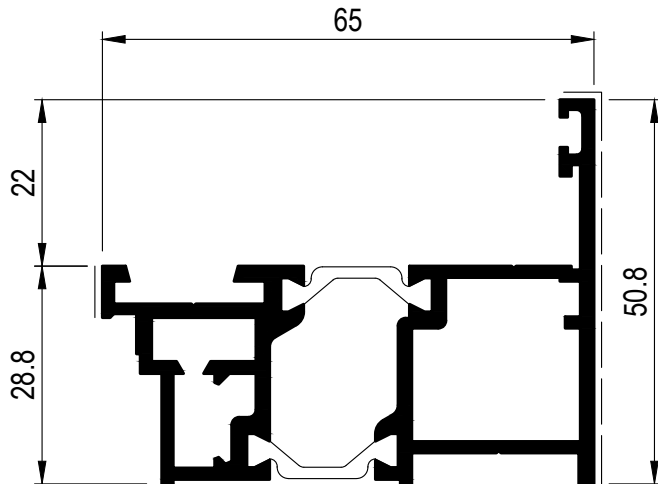

D1210799	
Peso	1.336 Kg/m
Sup. in vista	62 mm

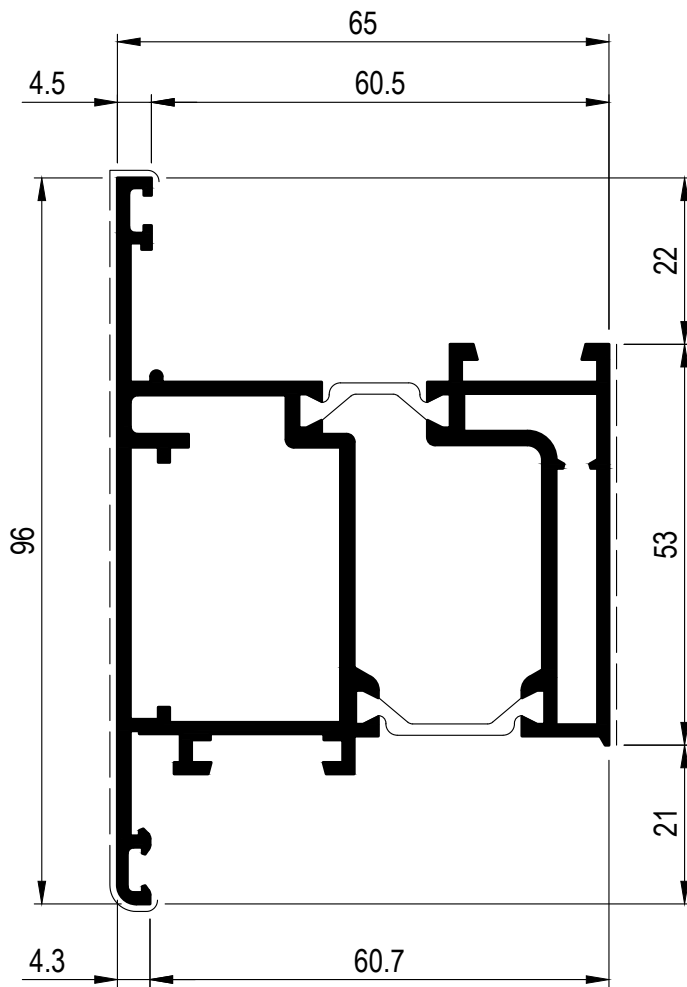

D1210835

Peso	1.969	Kg/m
Sup. in vista	157	mm

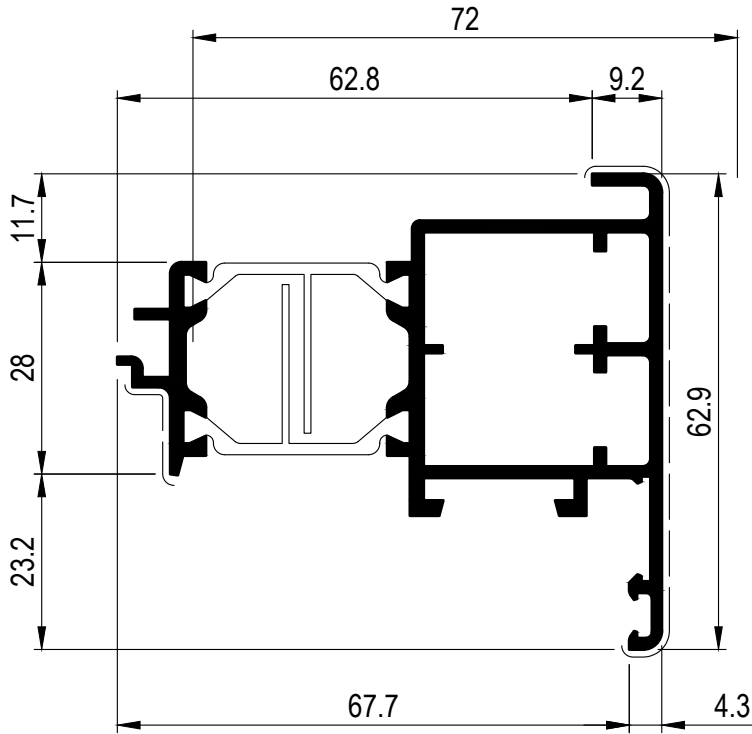

D1210836

Peso	1.387	Kg/m
Sup. in vista	92	mm

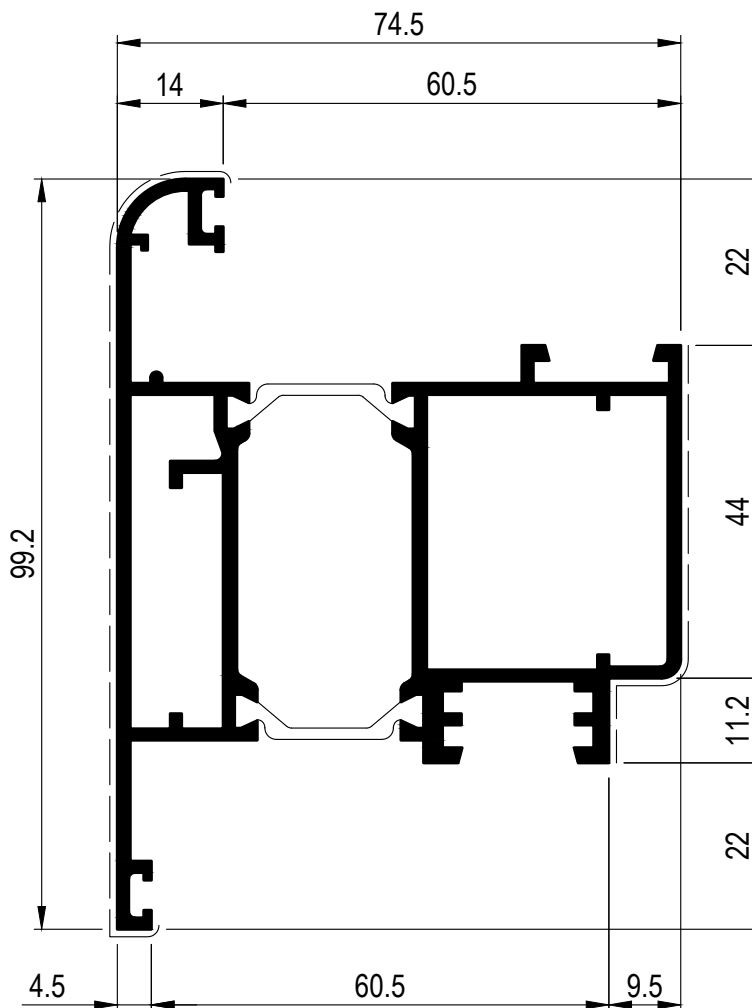

D1210837

Peso	2.088	Kg/m
Sup. in vista	178	mm

Domal Top TB65

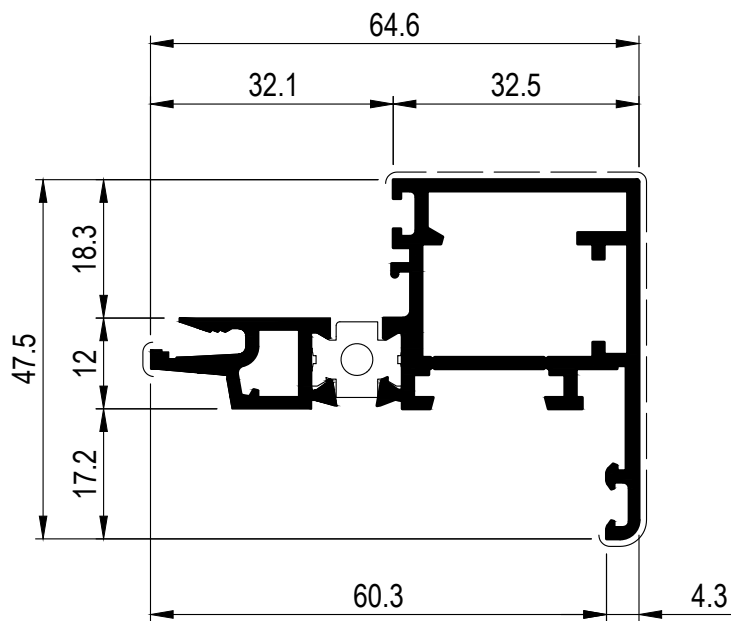

D1210820

Peso	1.152 Kg/m
Sup. in vista	87 mm

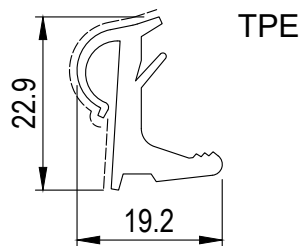

W4033002

Peso	0.149 Kg/m
Sup. in vista	-- mm

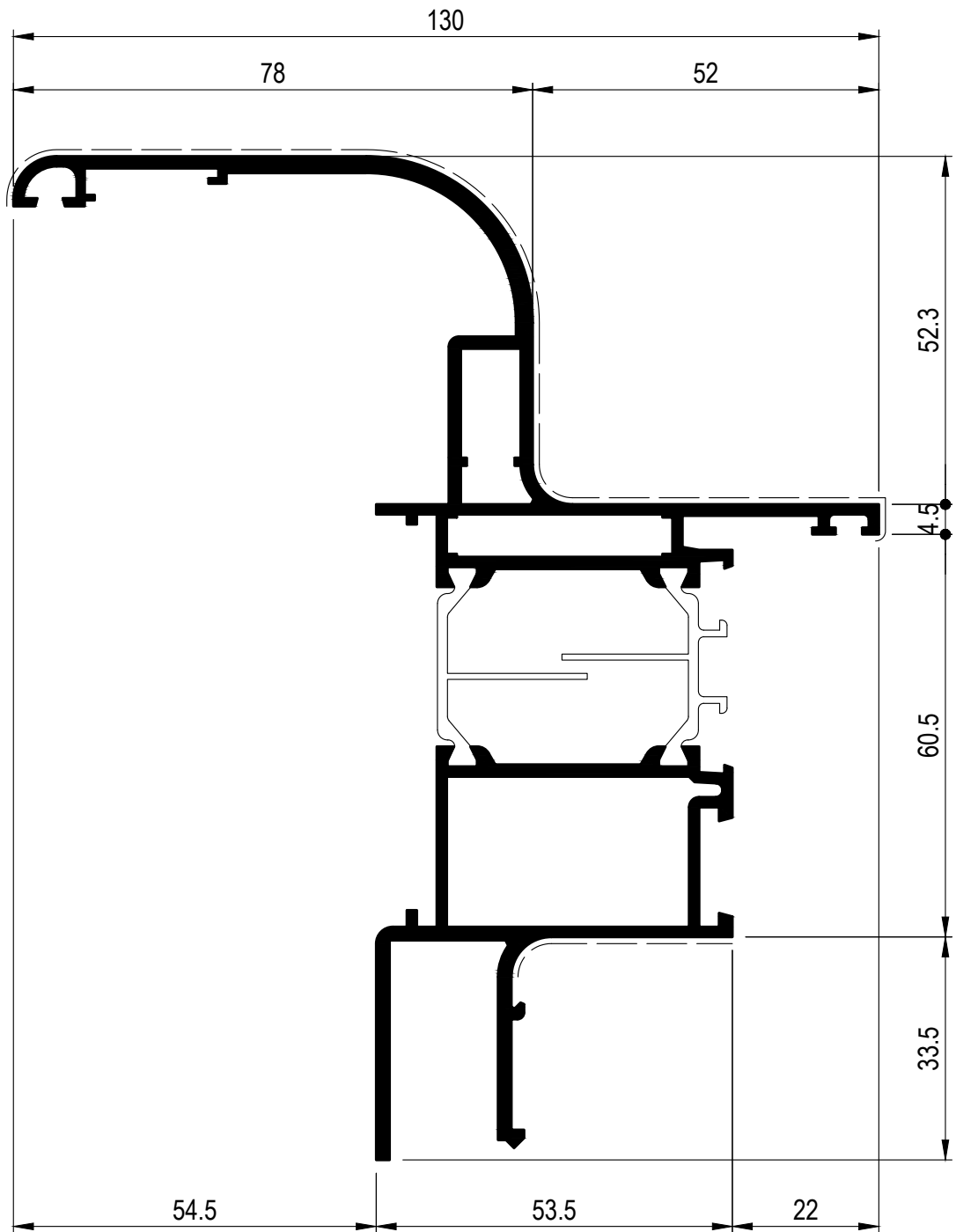

D1210771

Peso	2.947 Kg/m
Sup. in vista	215 mm

Domal Top TB65

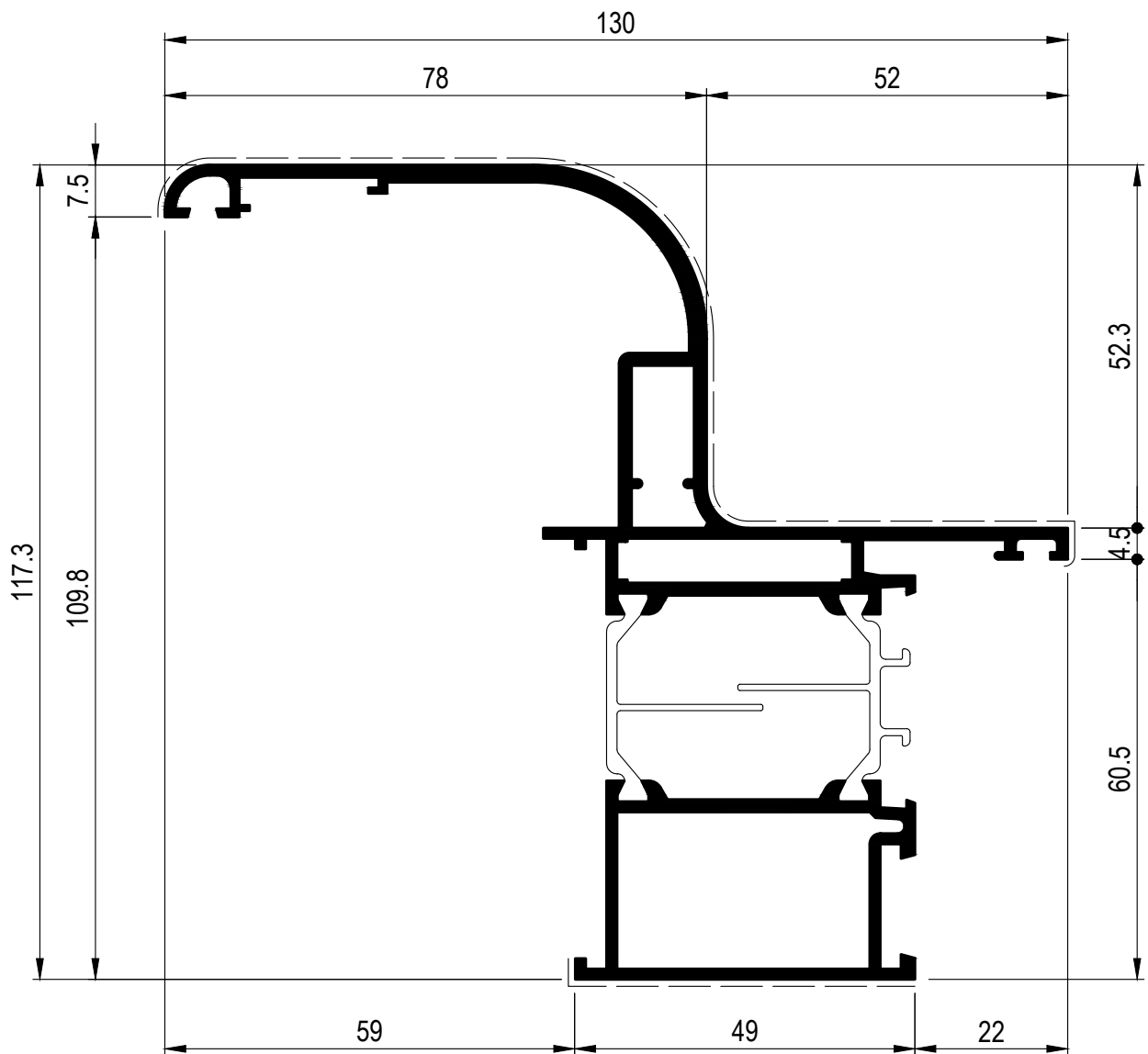

D1210770

Peso	2.527	Kg/m
Sup. in vista	230	mm

PROFILATI - I:1

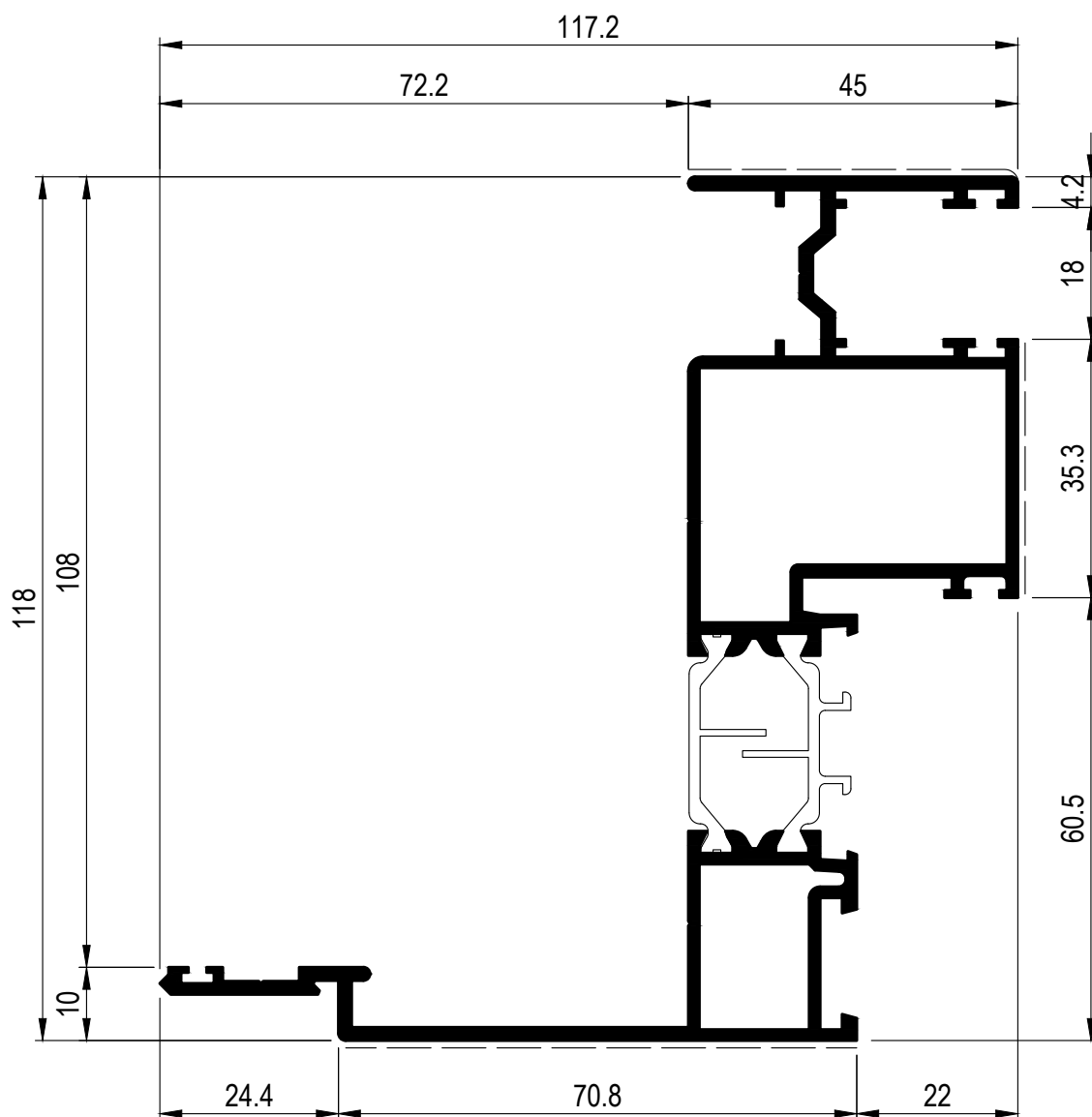

D1210773

Peso	2.311 Kg/m
Sup. in vista	175 mm

Versione HI: D1057023

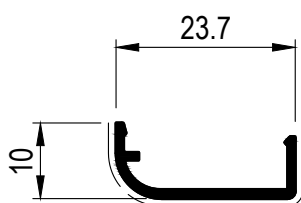

D3210017

Peso	0.118 Kg/m
Sup. in vista	32 mm

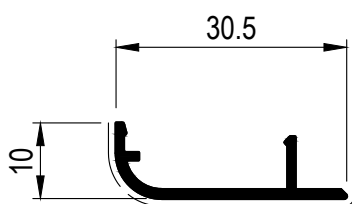

D3210018

Peso	0.142 Kg/m
Sup. in vista	38 mm

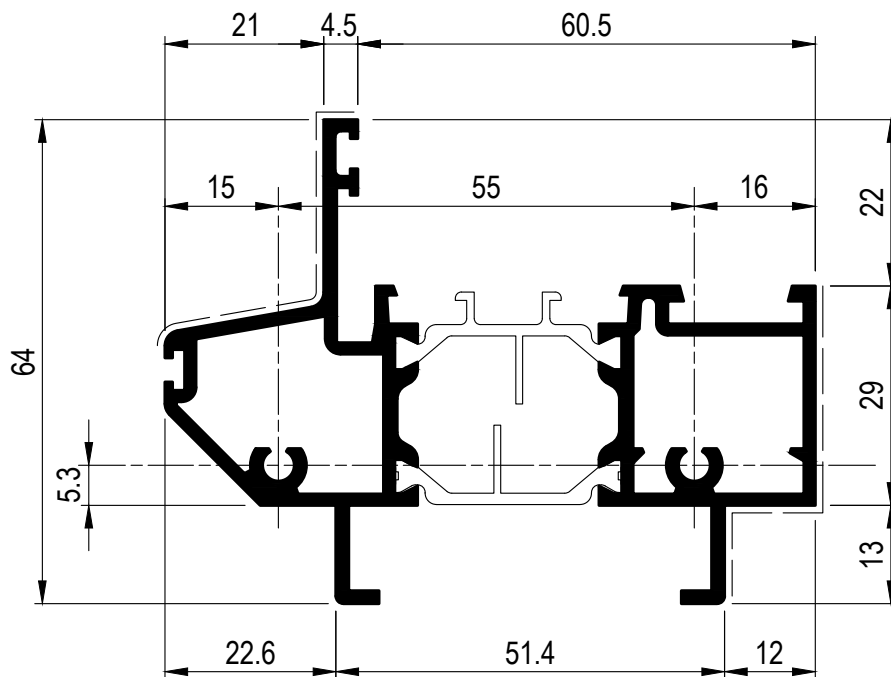

D1210875

Peso	1.695 Kg/m
Sup. in vista	127 mm

Versione HI: D1057041

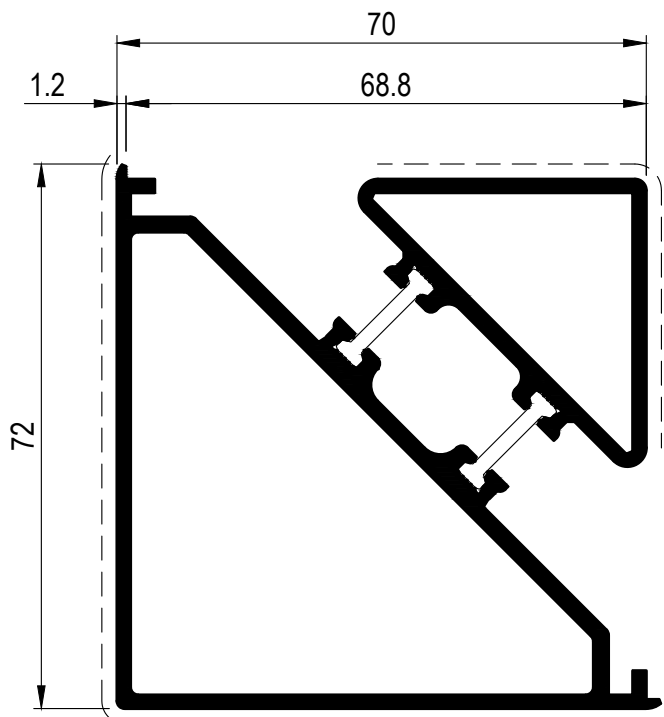

D1210075

Peso	2.119 Kg/m
Sup. in vista	215 mm

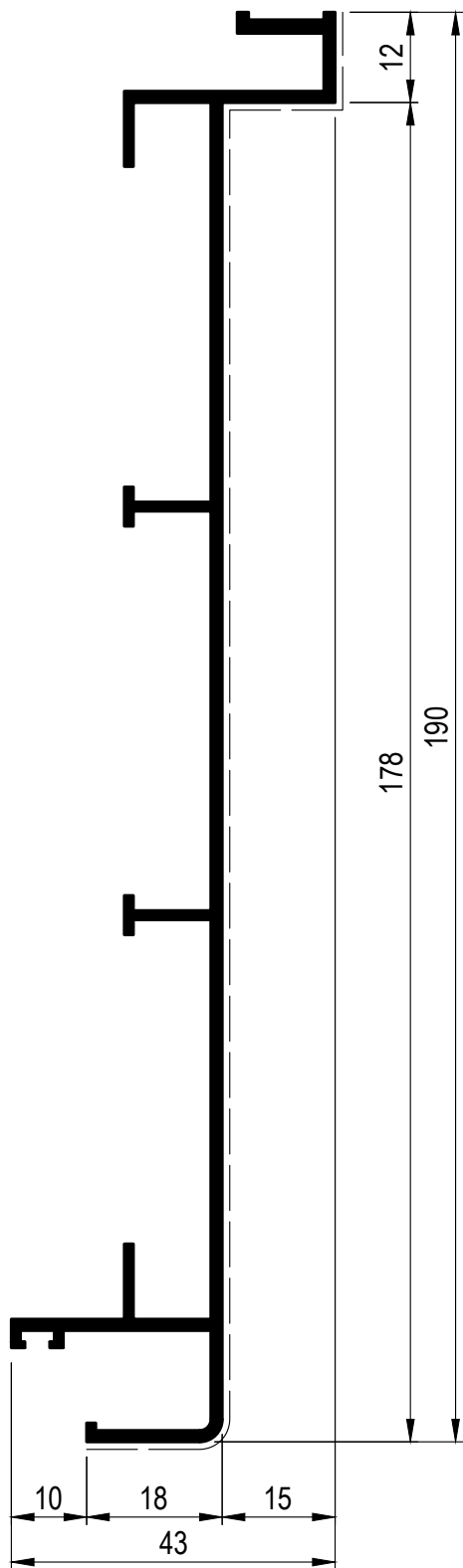

D3290066

Peso	1.290	Kg/m
Sup. in vista	222	mm

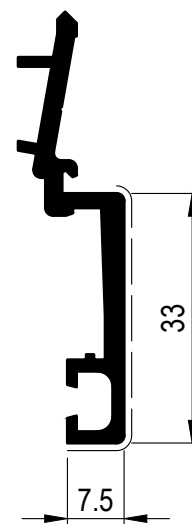

D3210020

Peso	0.503	Kg/m
Sup. in vista	41	mm

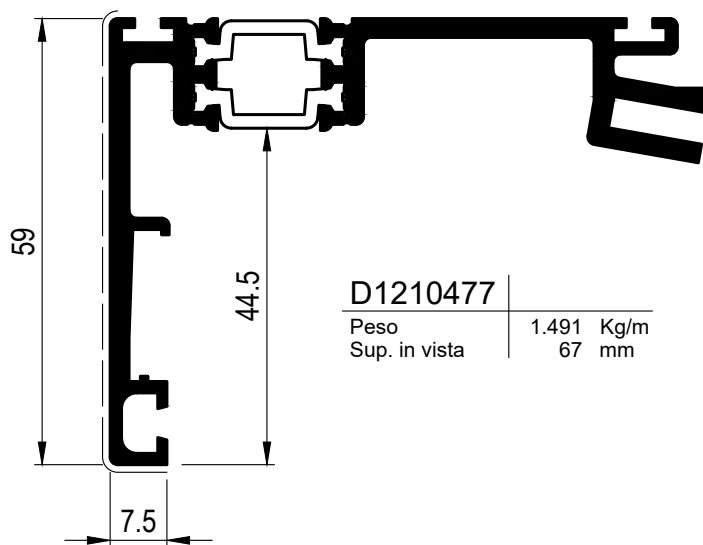

D1210477

Peso	1.491	Kg/m
Sup. in vista	67	mm

Domal Top TB65

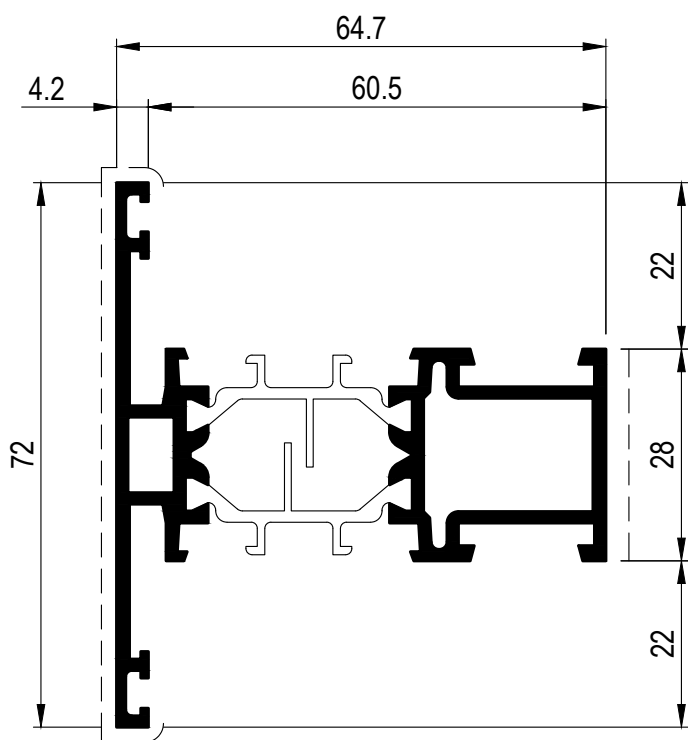

D1210851

Peso	1.402	Kg/m
Sup. in vista	109	mm

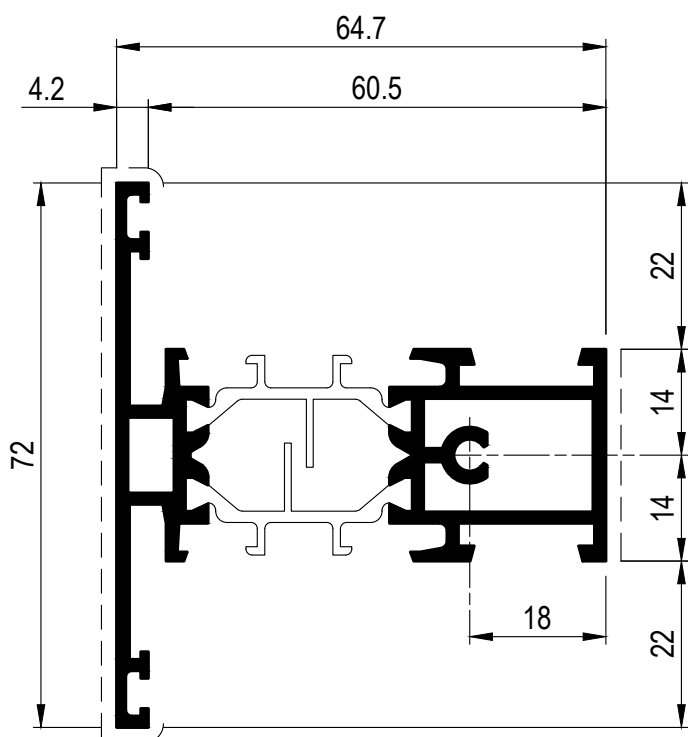

D1210852

Peso	1.469	Kg/m
Sup. in vista	109	mm

Versione HI: D1057020

PROFILATI - I:1

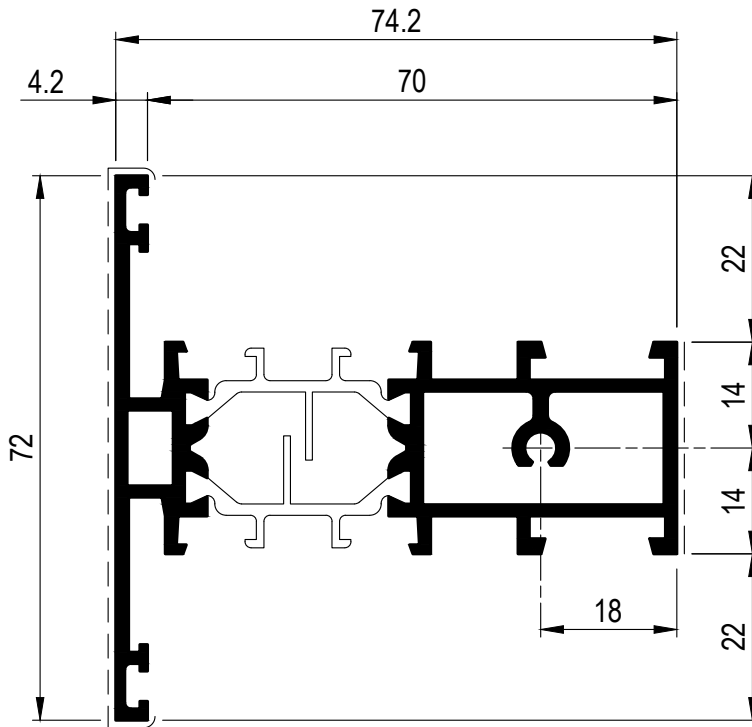

D1210853	
Peso	1.566 Kg/m
Sup. in vista	109 mm

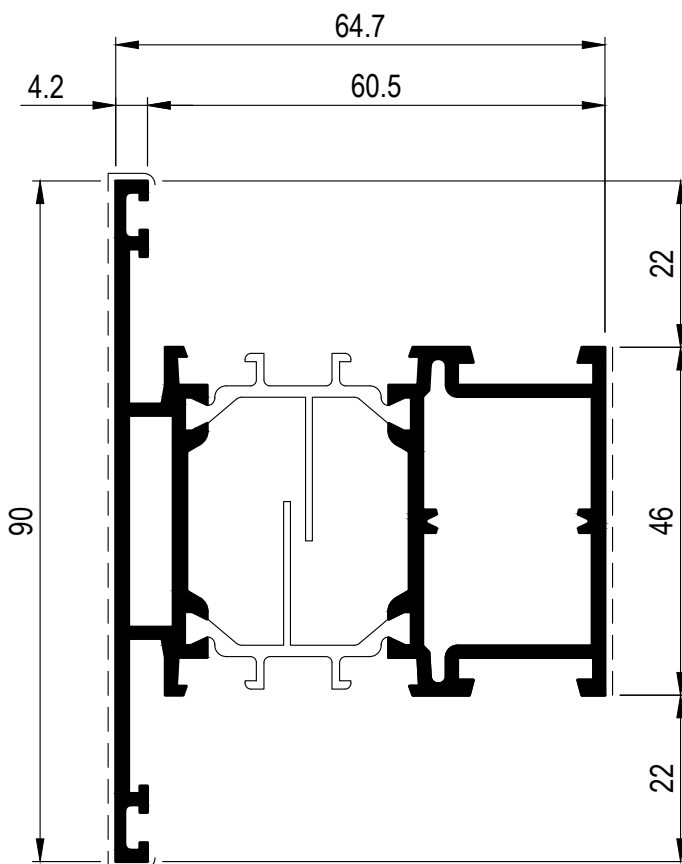

D1210862	
Peso	1.792 Kg/m
Sup. in vista	145 mm

Versione HI: D1057019

Domal Top TB65

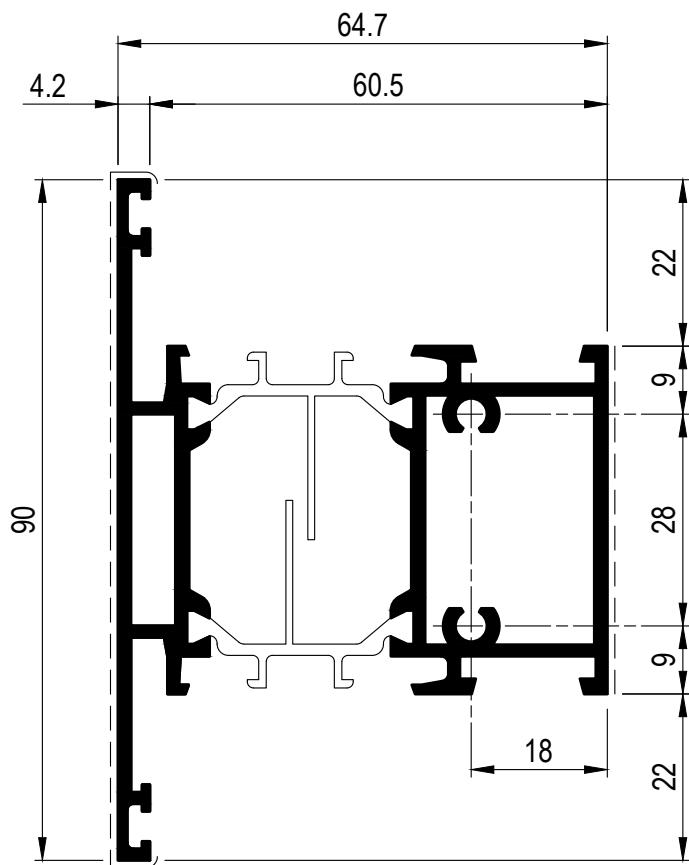

D1210863

Peso	1.865 Kg/m
Sup. in vista	145 mm

Versione HI: D1057018

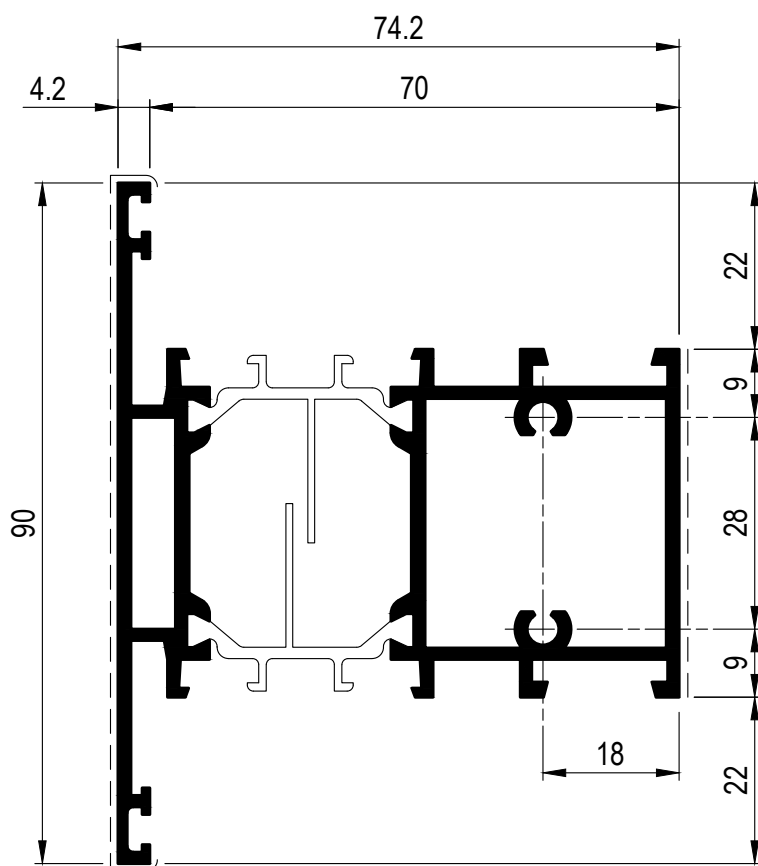

D1210854

Peso	1.953 Kg/m
Sup. in vista	145 mm

PROFILATI - I:|

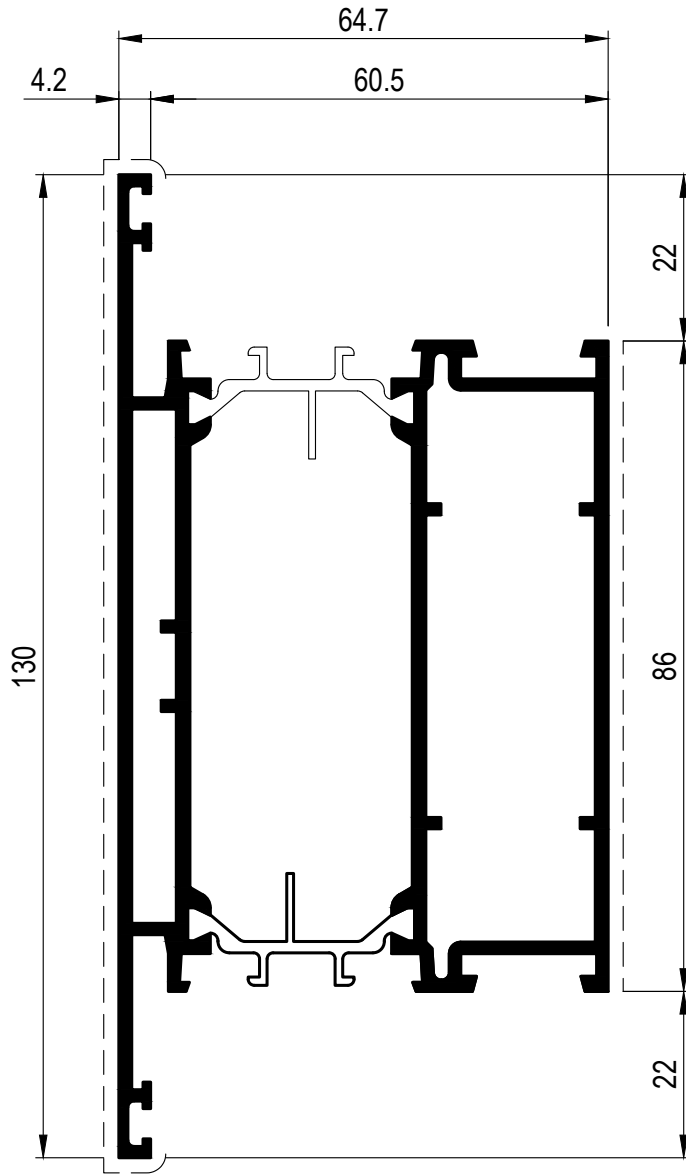

D1210864	
Peso	2.551 Kg/m
Sup. in vista	225 mm

Domal Top TB65

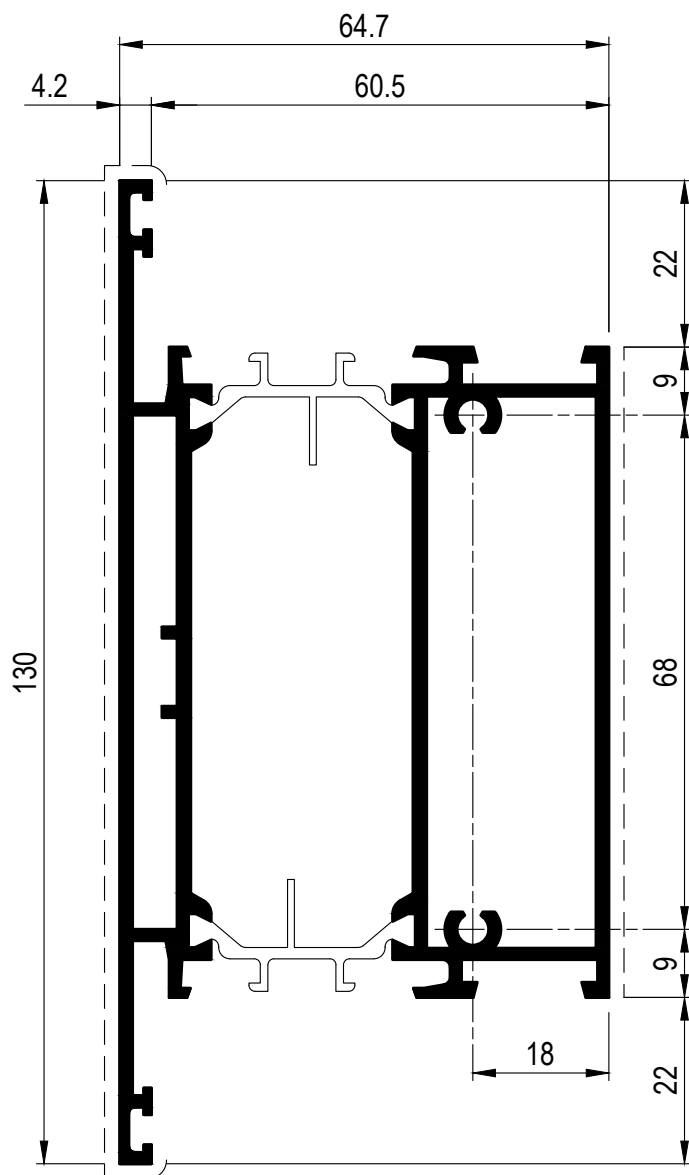

D1210865

Peso	2.613	Kg/m
Sup. in vista	225	mm

PROFILATI - I:1

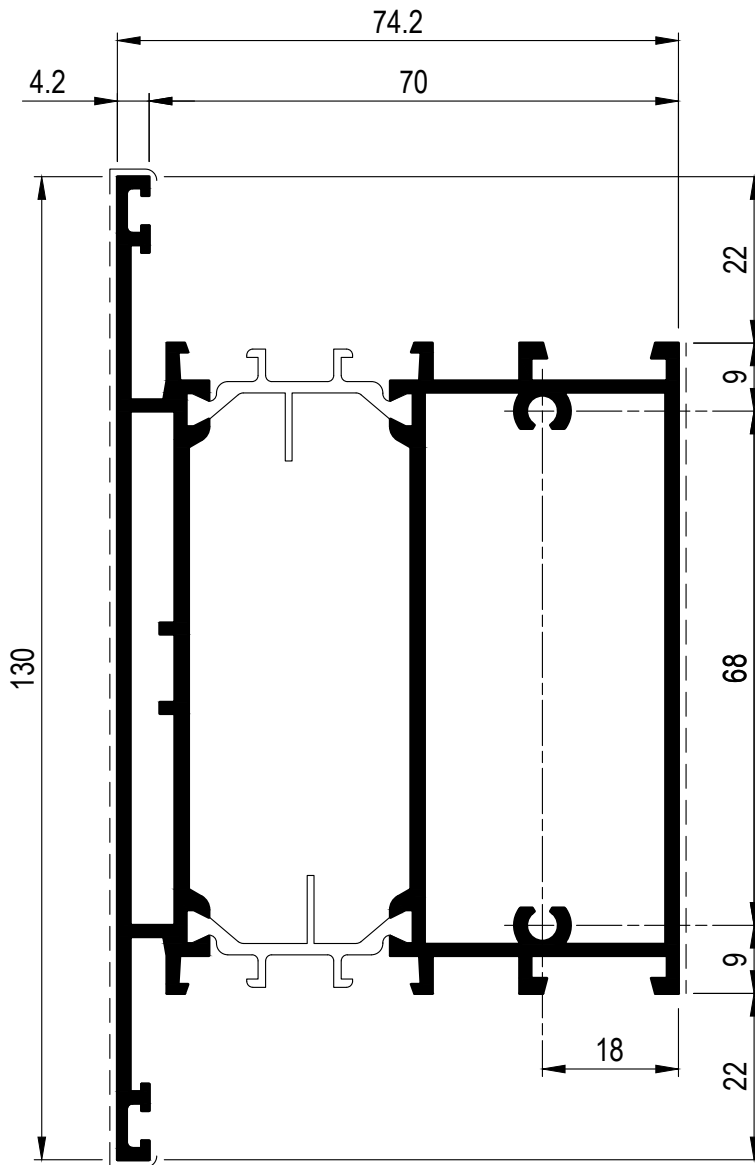

D1210860

Peso	2.702	Kg/m
Sup. in vista	225	mm

Domal Top TB65

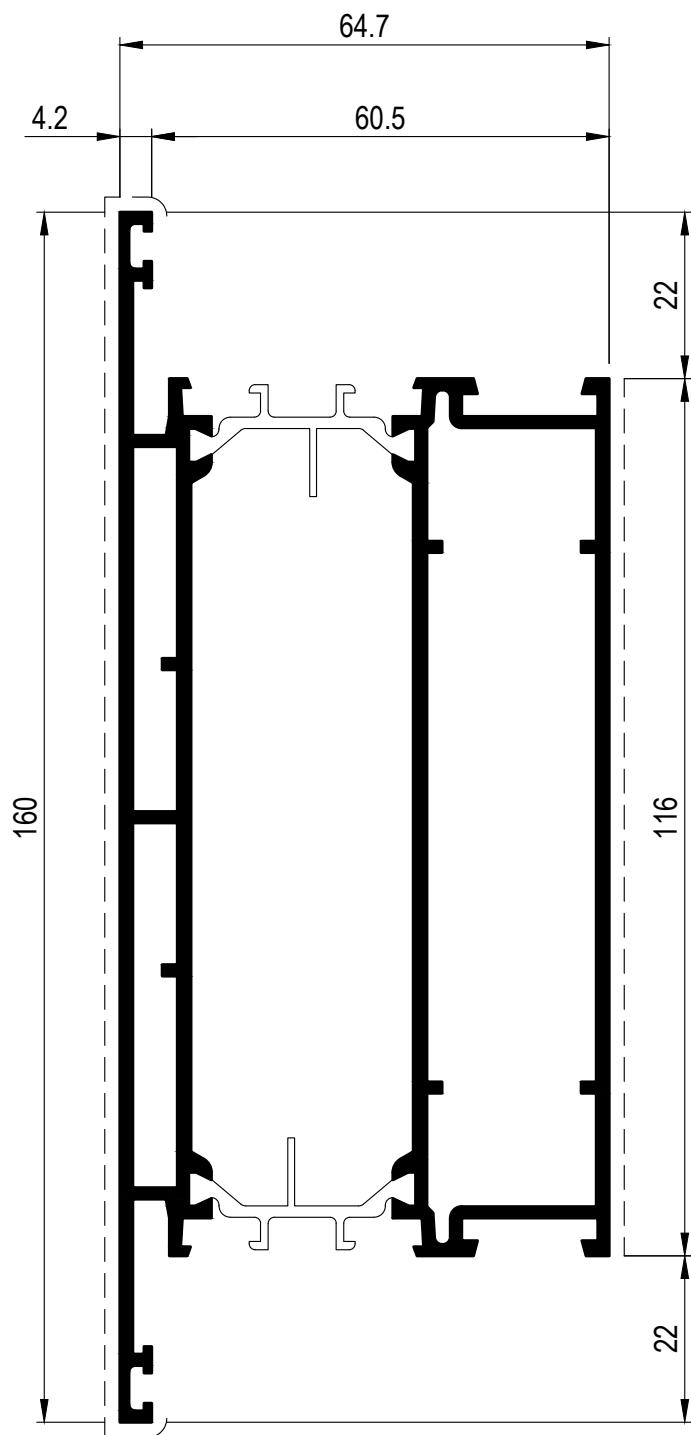

D1210866

Peso	3.142	Kg/m
Sup. in vista	285	mm

PROFILATI - I:1

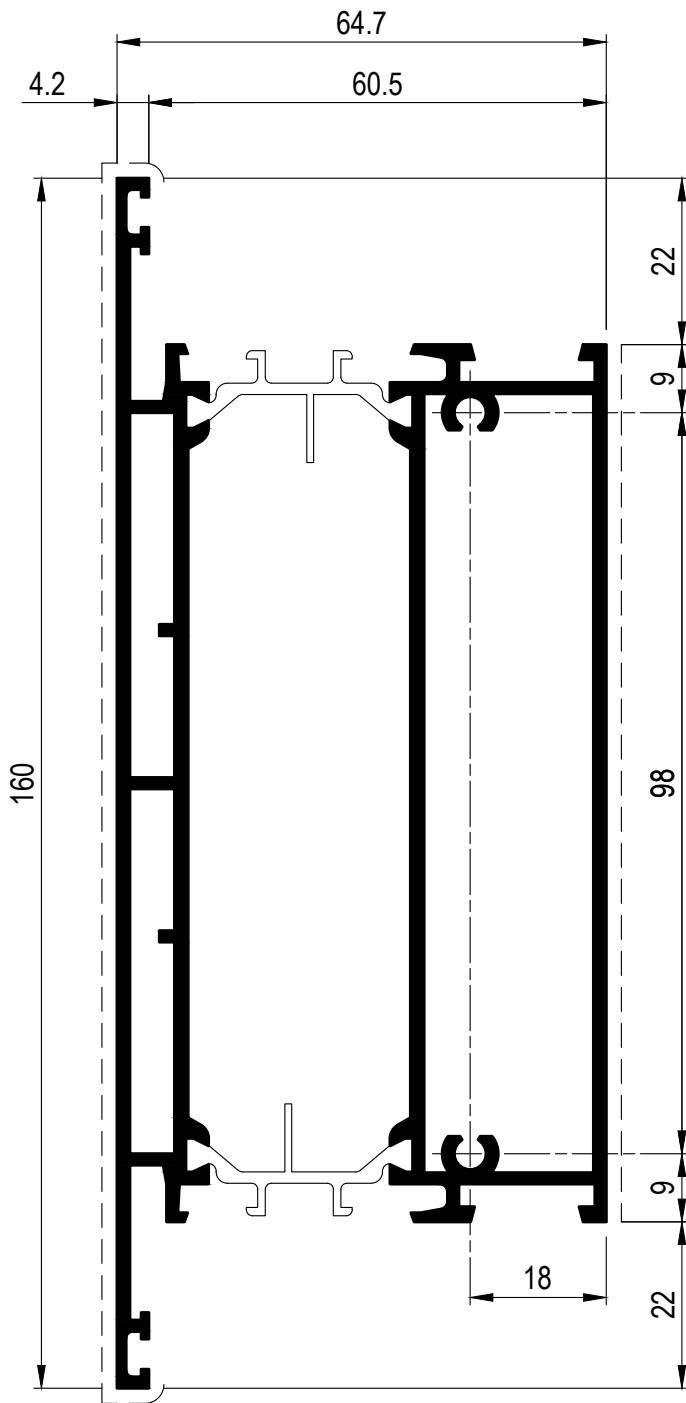

D1210867

Peso	3.204 Kg/m
Sup. in vista	285 mm

Domal Top TB65

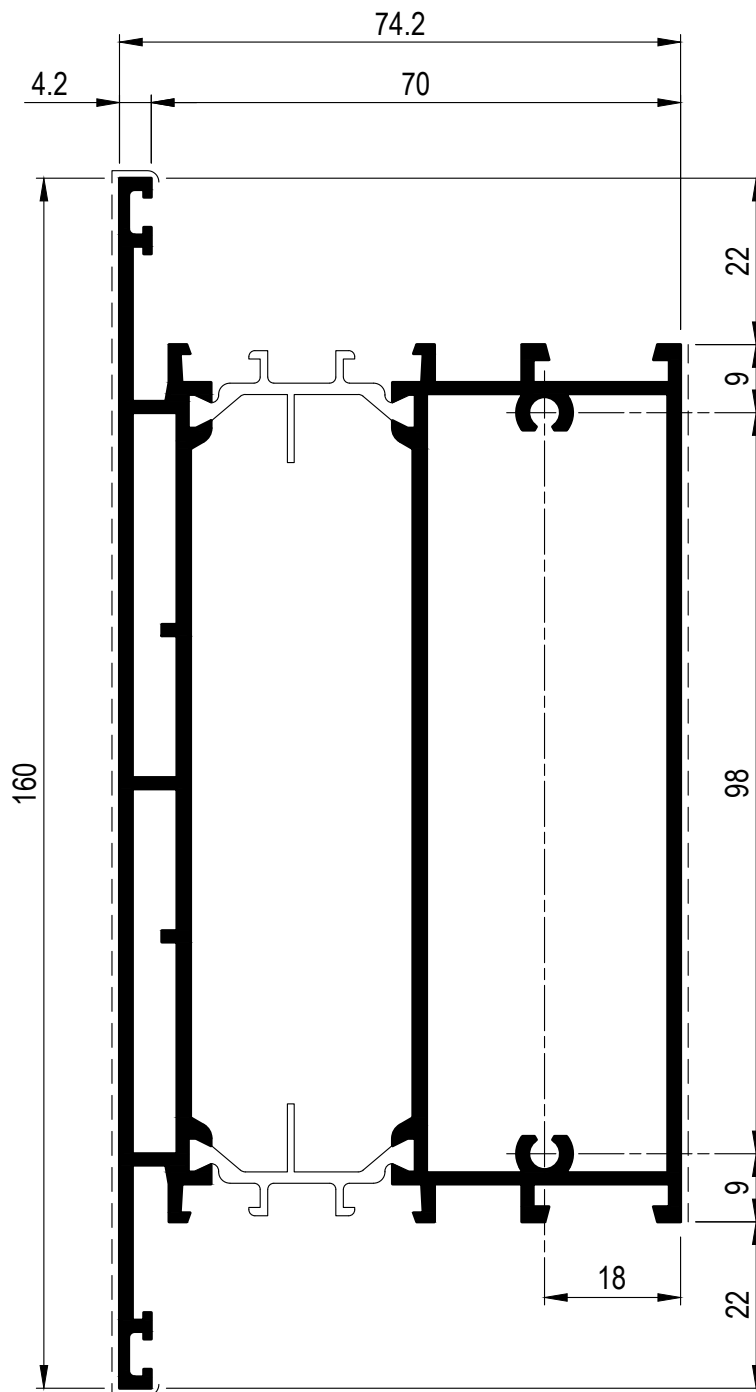

D1210861

Peso	3.299 Kg/m
Sup. in vista	285 mm

PROFILATI - I:1

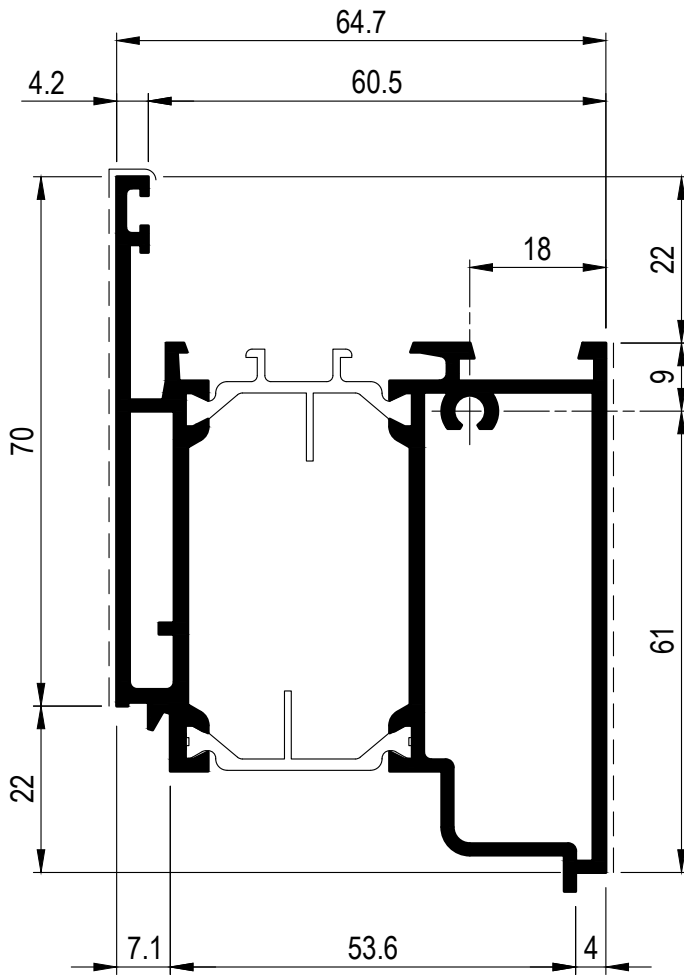

D1210859	
Peso	1.935 Kg/m
Sup. in vista	144 mm

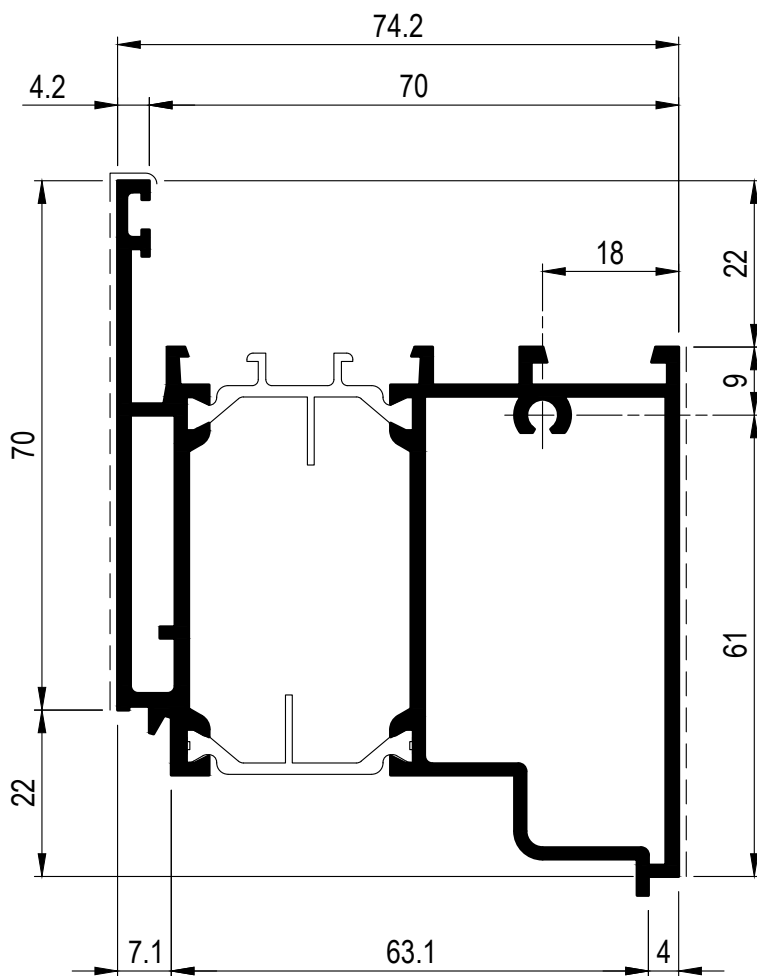

D1210857

Peso	2.018 Kg/m
Sup. in vista	144 mm

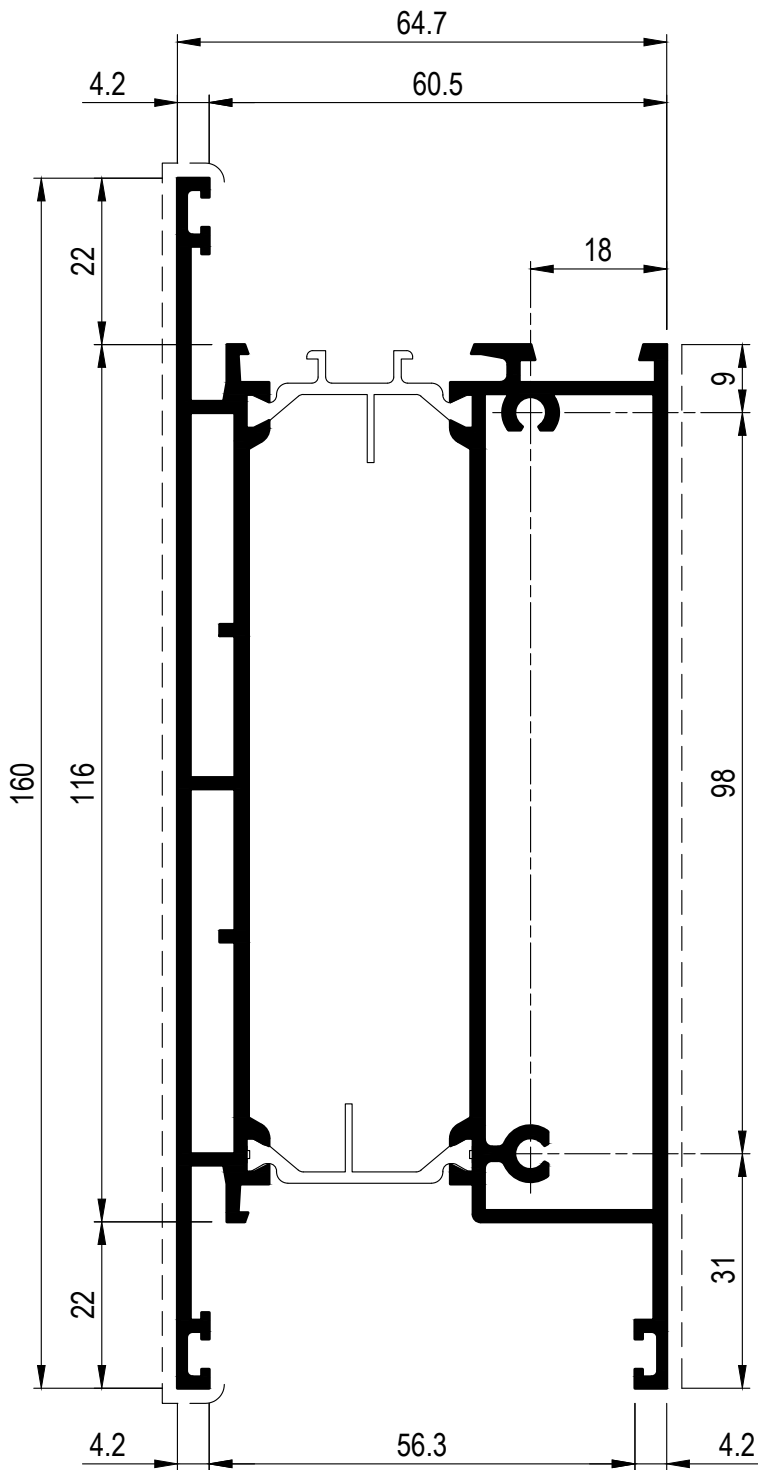

D1210868	
Peso	3.295 Kg/m
Sup. in vista	311 mm

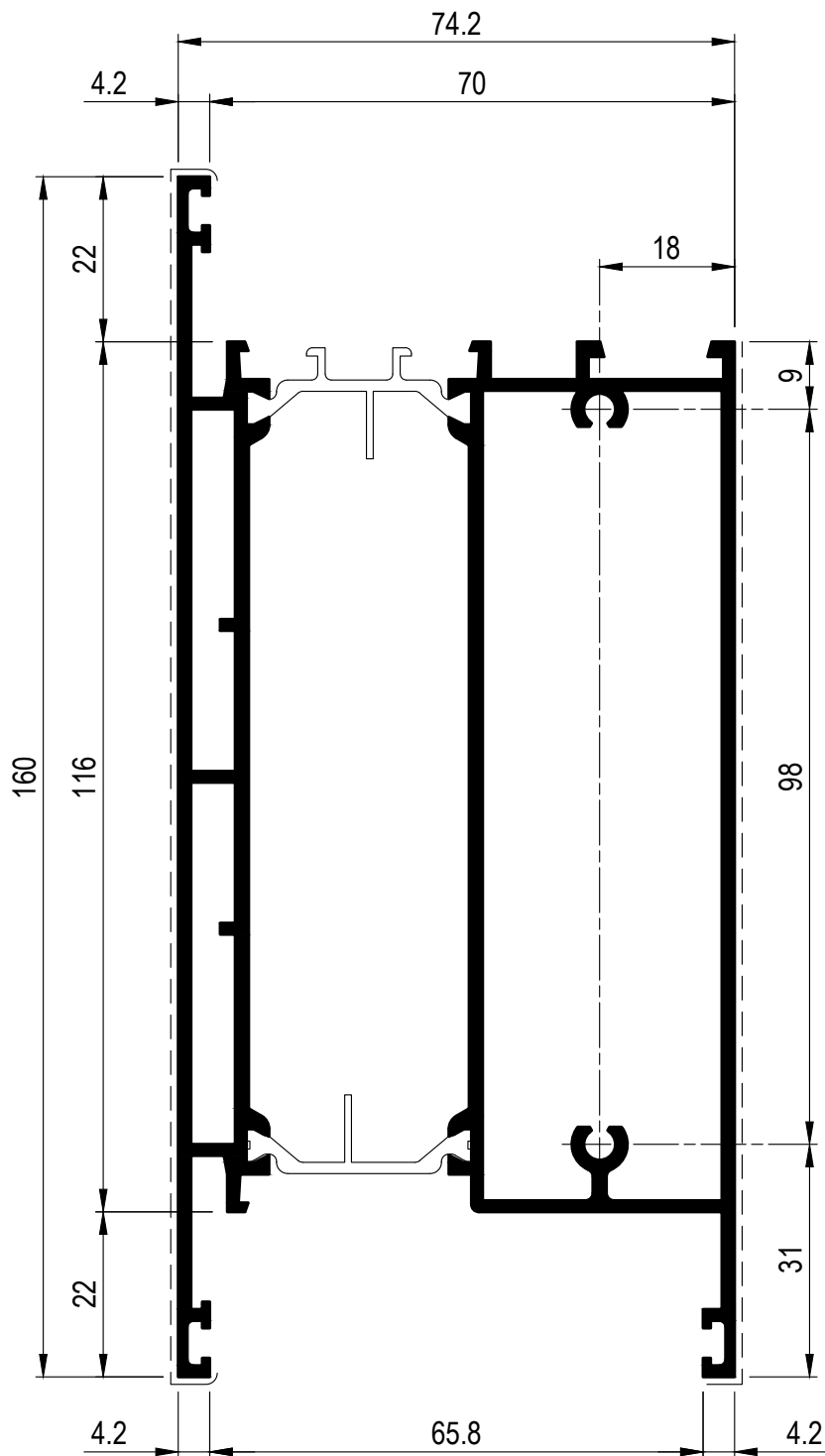

D1210869	
Peso	3.392 Kg/m
Sup. in vista	311 mm

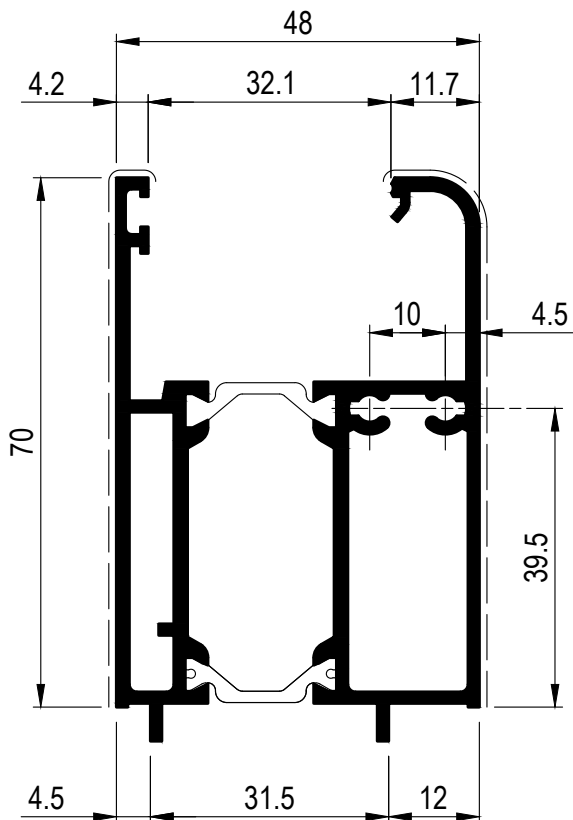

D1210455

Peso	1.634	Kg/m
Sup. in vista	153	mm

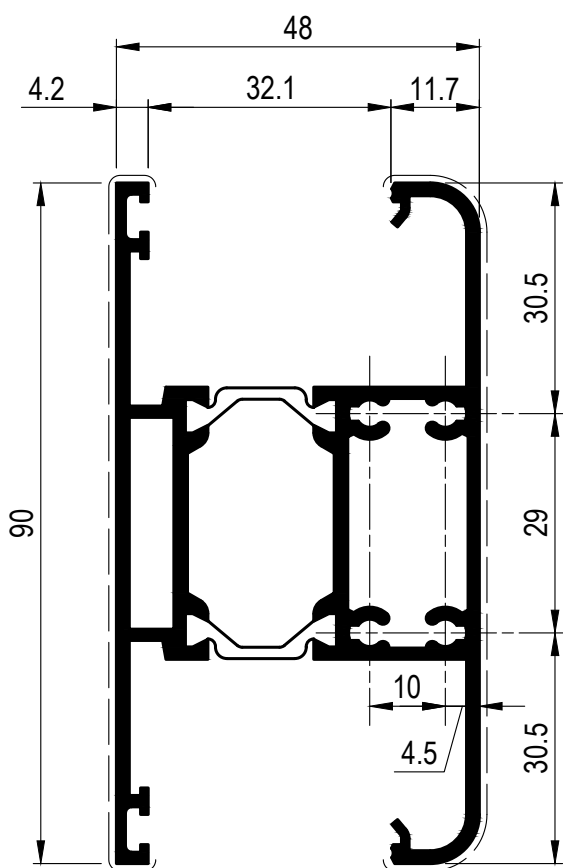

D1210458

Peso	1.859	Kg/m
Sup. in vista	207	mm

Domal Top TB65

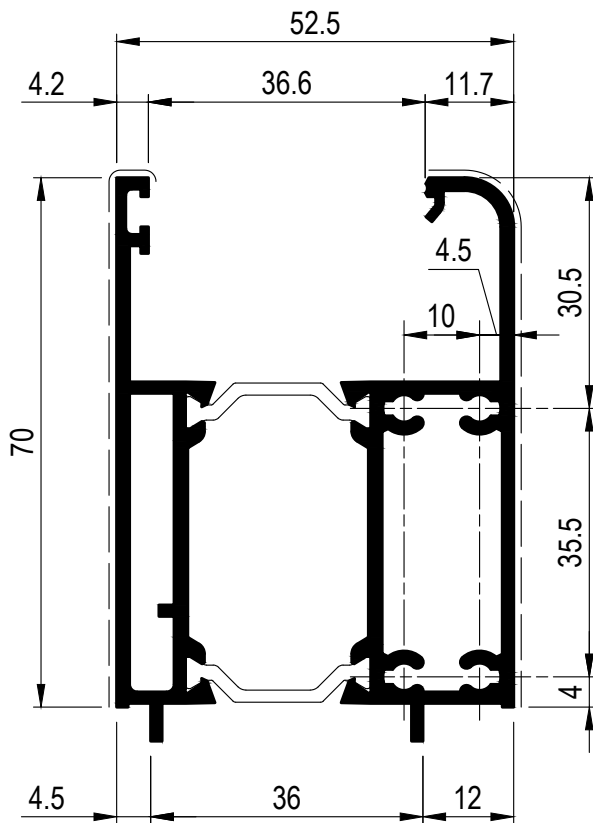

D1210478

Peso	1.645	Kg/m
Sup. in vista	153	mm

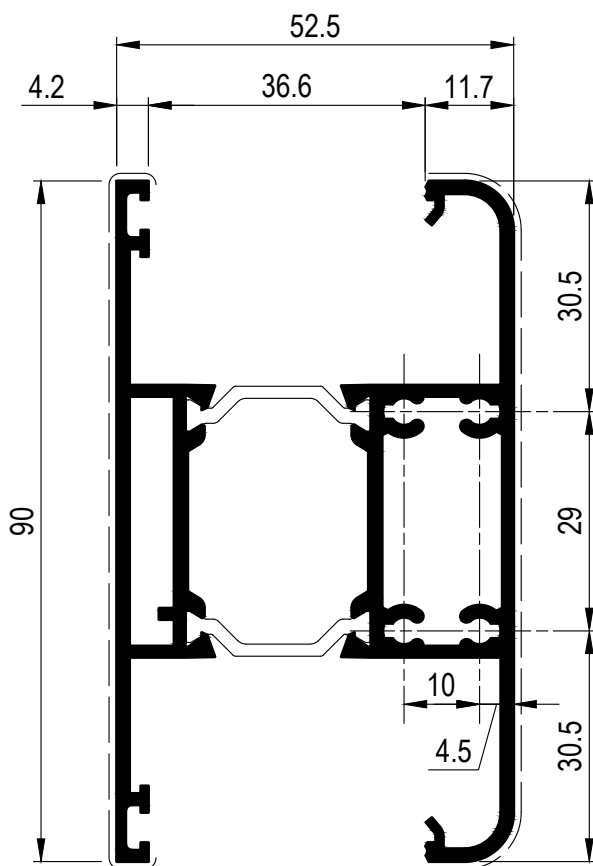

D1210479

Peso	1.870	Kg/m
Sup. in vista	207	mm

PROFILATI - I:1

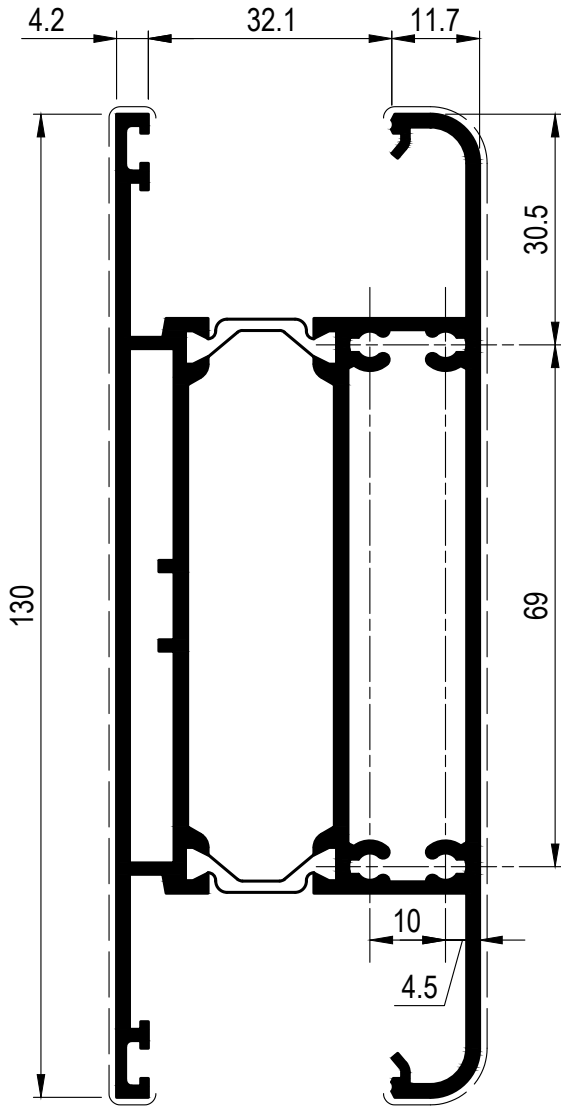

D1210456

Peso	2.644 Kg/m
Sup. in vista	287 mm

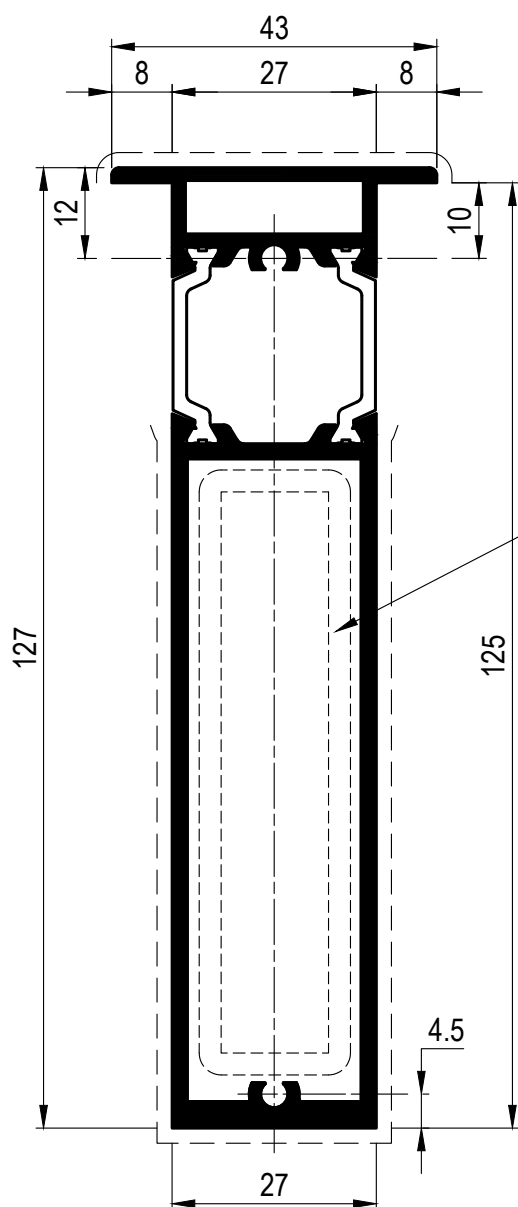

Possibilità di rinforzo interno in ferro tubolare 80 x 20

D1211027

Peso	2.06 Kg/m
Sup. in vista	261 mm

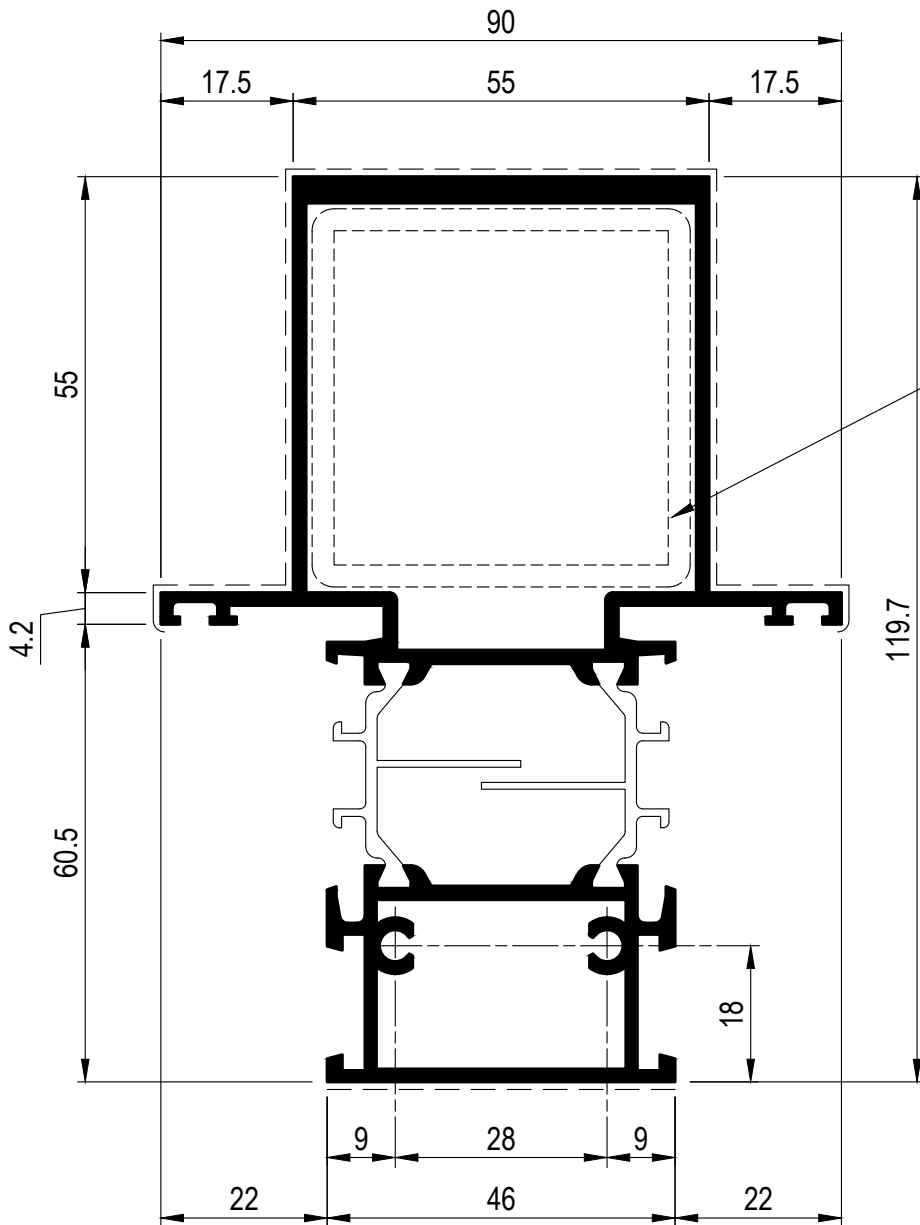

Possibilità di rinforzo interno in ferro tubolare 50 x 50

D1210870

Peso	2.736 Kg/m
Sup. in vista	255 mm

Domal Top TB65

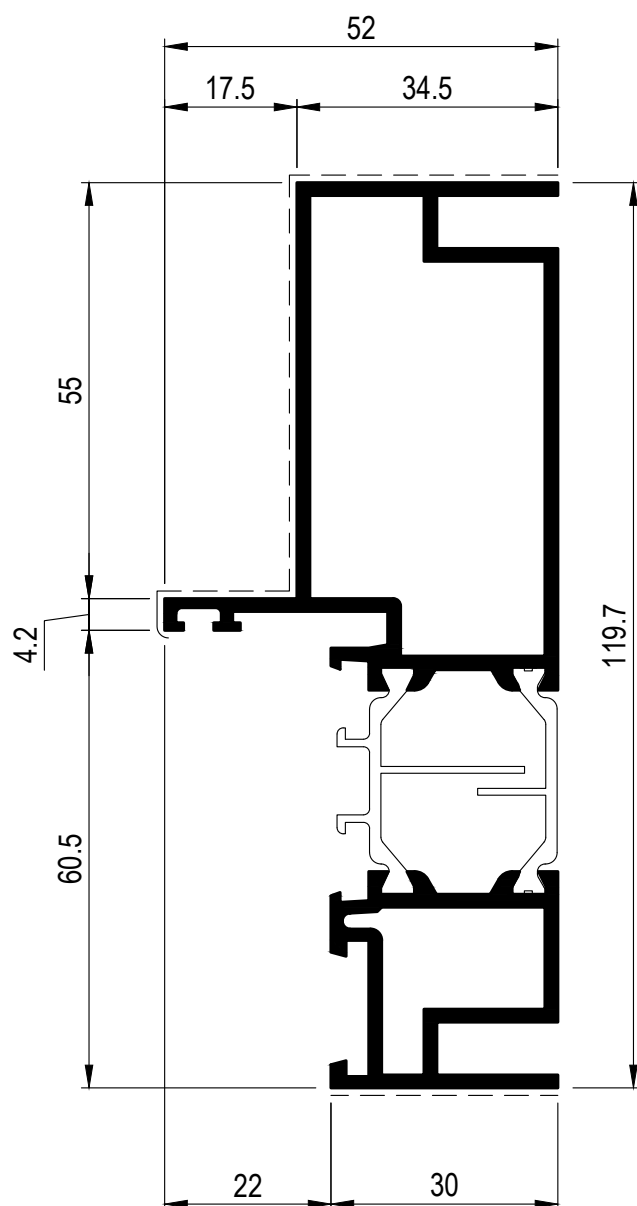

D1210871

Peso	2.016 Kg/m
Sup. in vista	141 mm

PROFILATI - I:1

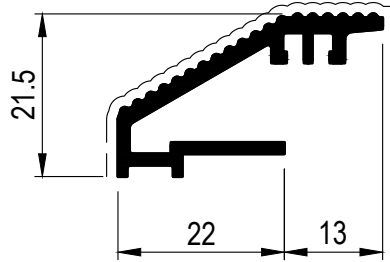

D3210016	
Peso	0.379 Kg/m
Sup. in vista	55 mm

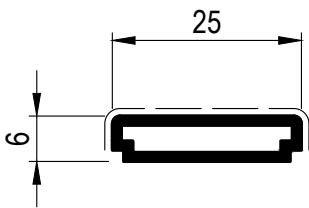

D3290136	
Peso	0.184 Kg/m
Sup. in vista	33 mm

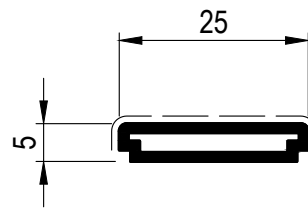

D3290137	
Peso	0.178 Kg/m
Sup. in vista	31 mm

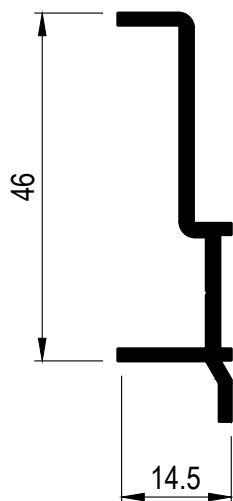

D3210352	
Peso	0.370 Kg/m
Sup. in vista	-- mm

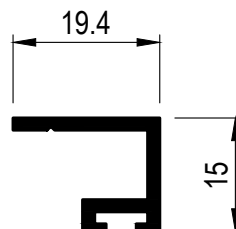

D3220132	
Peso	0.198 Kg/m
Sup. in vista	-- mm

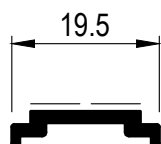

D3057005	
Peso	0.104 Kg/m
Sup. in vista	15 mm

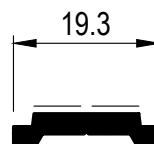

D3290001	
Peso	0.1440 Kg/m
Sup. in vista	14 mm

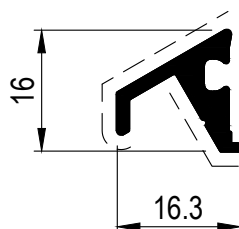

D3091045	
Peso	0.206 Kg/m
Sup. in vista	24 mm

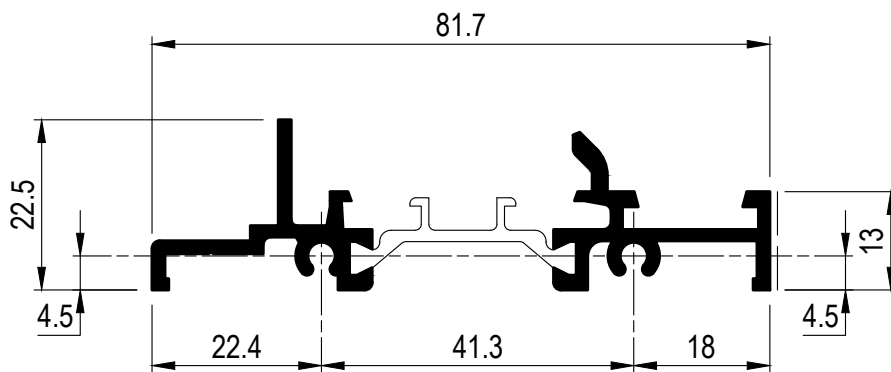

D1210874	
Peso	0.797 Kg/m
Sup. in vista	13 mm

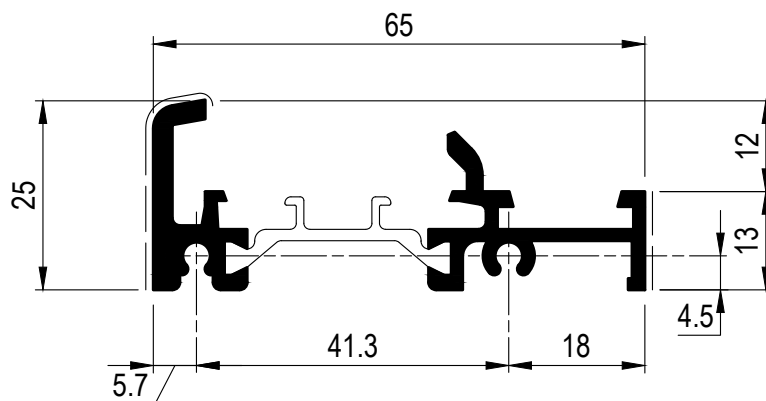

D1210898	
Peso	0.809 Kg/m
Sup. in vista	43 mm

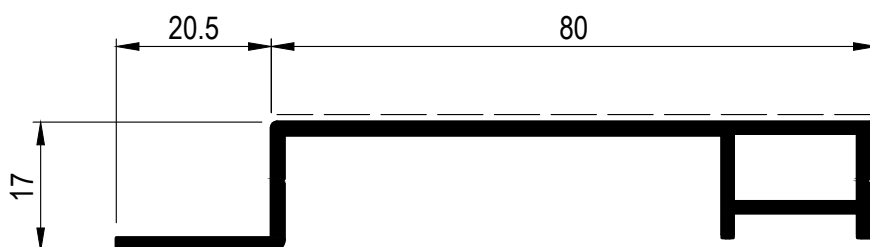

D3220113	
Peso	0.699 Kg/m
Sup. in vista	79 mm

Domal Top TB65

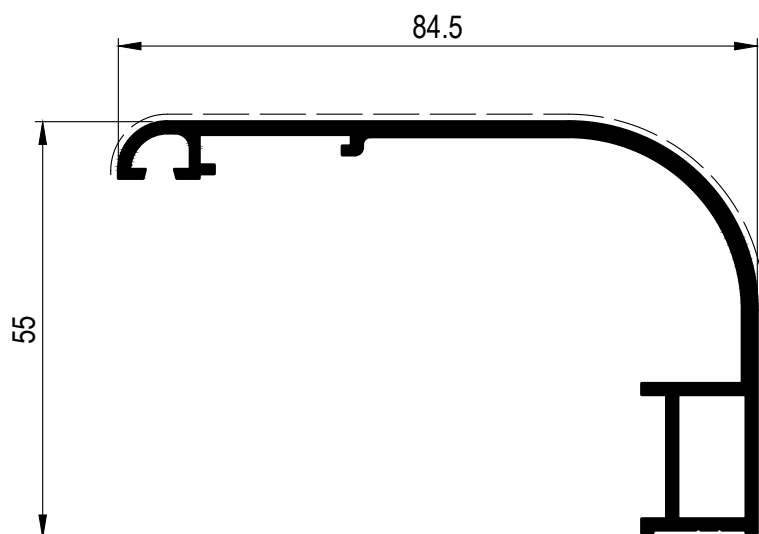

D3220109	
Peso	0.876 Kg/m
Sup. in vista	132 mm

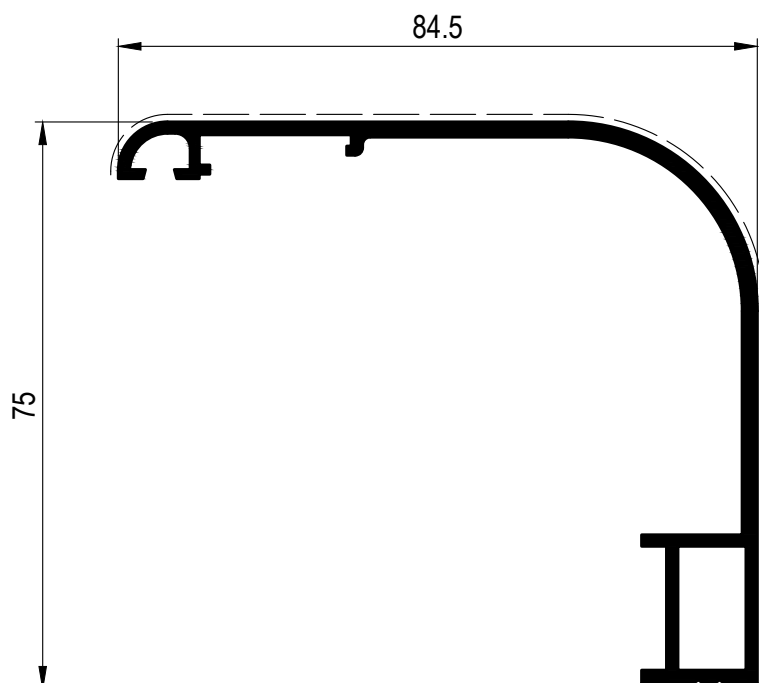

D3220110	
Peso	0.984 Kg/m
Sup. in vista	152 mm

PROFILATI - I:1

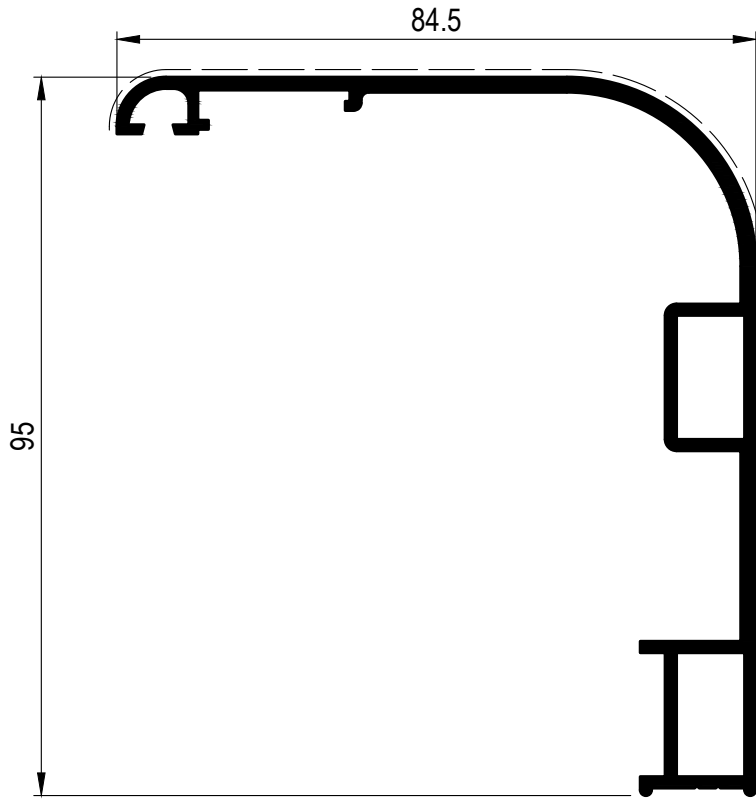

D3220111	
Peso	1.215 Kg/m
Sup. in vista	172 mm

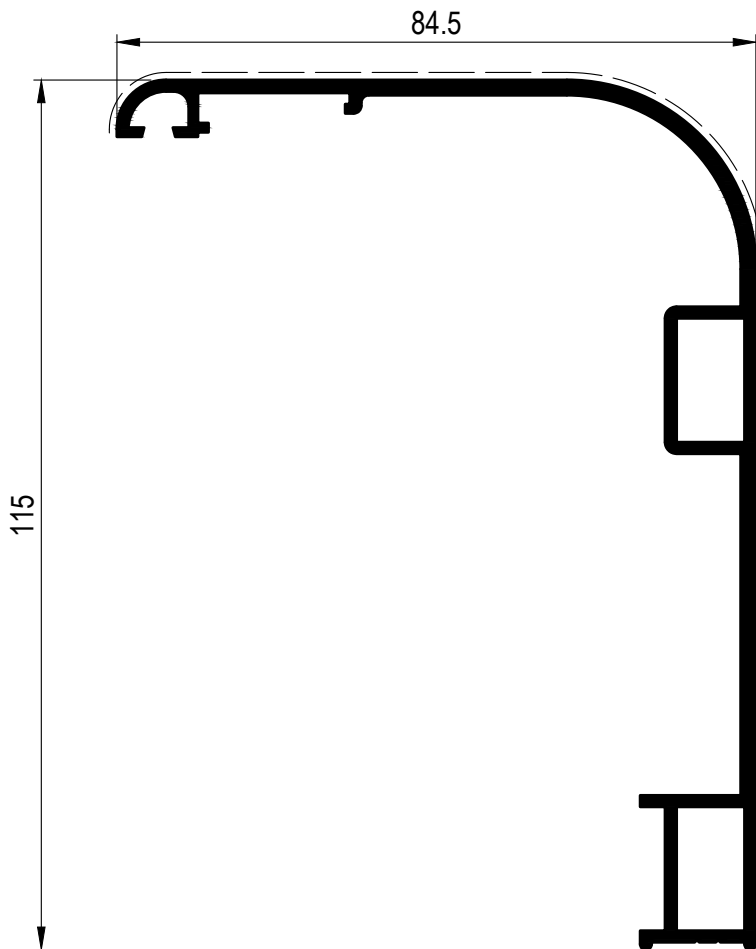

D3220112	
Peso	1.323 Kg/m
Sup. in vista	192 mm

Domal Top TB65

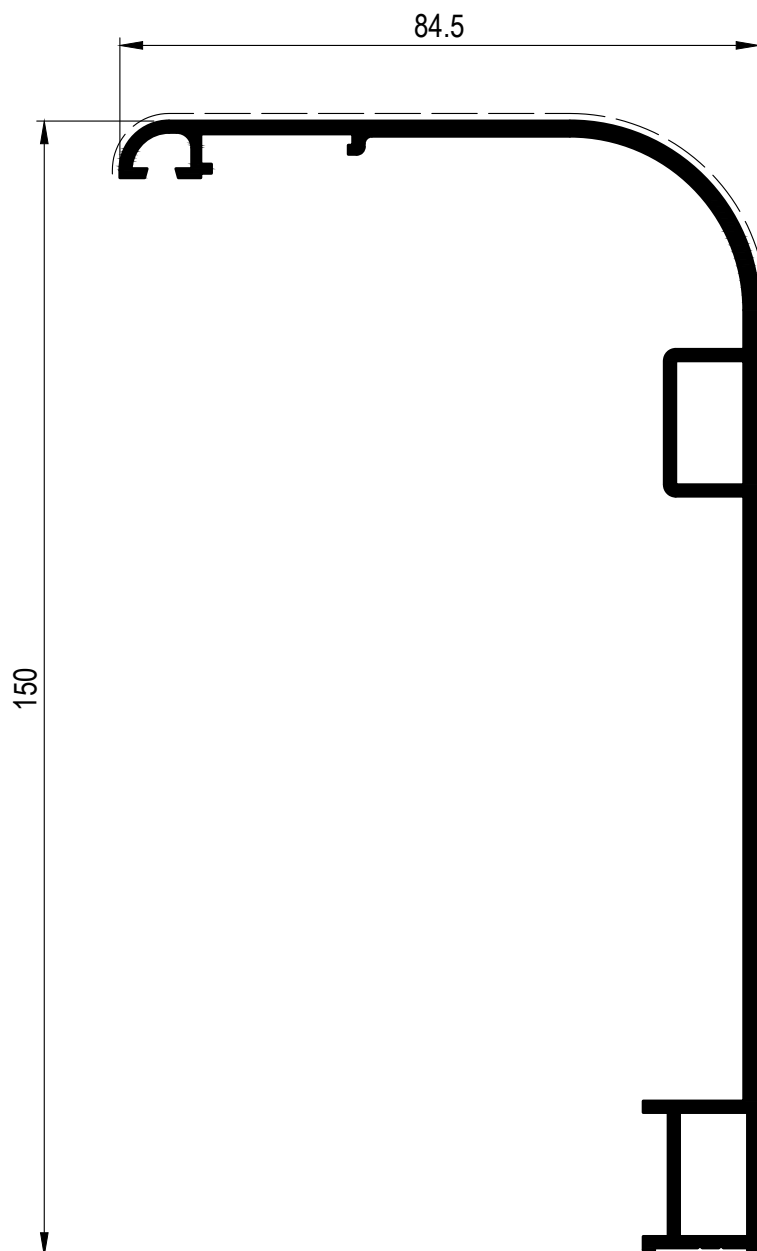

D3220141

Peso	1.538 Kg/m
Sup. in vista	536 mm

PROFILATI - I:1

E67

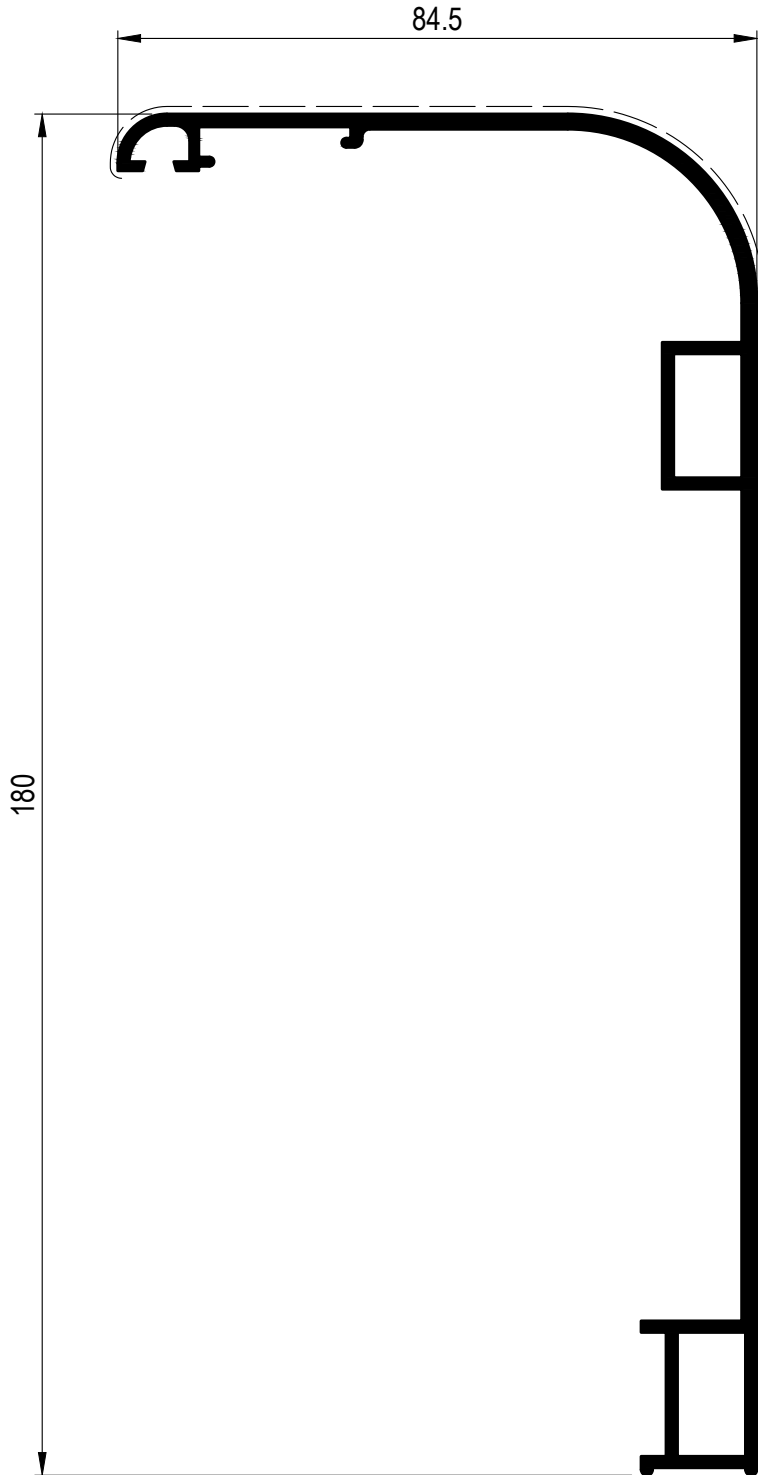

D0034761

Peso	1.703	Kg/m
Sup. in vista	597	mm

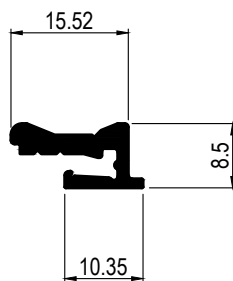

D3076021	
Peso	0.176 Kg/m
Sup. in vista	-- mm

Venduto in barre di
lunghezza 6,5m

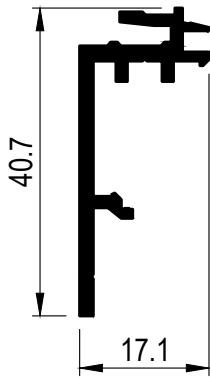

W4000187 | Profilo perforato

Peso	0,351 Kg/m
Sup. in vista	-- mm

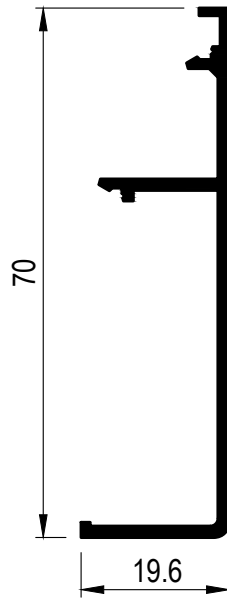

W3090136

Peso	0,446 Kg/m
Sup. in vista	89 mm

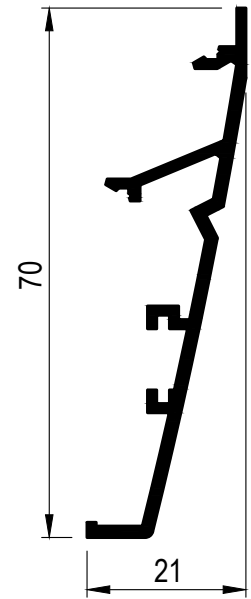

W3090137

Peso	0,453 Kg
Sup. in vista	81 mm

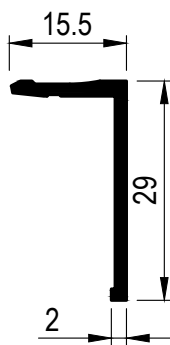

W3090121

Peso	0,181 Kg/m
Sup. in vista	31 mm

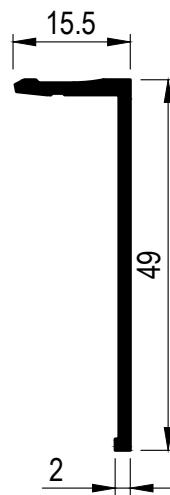

W3090122

Peso	0,262 Kg/m
Sup. in vista	51 mm

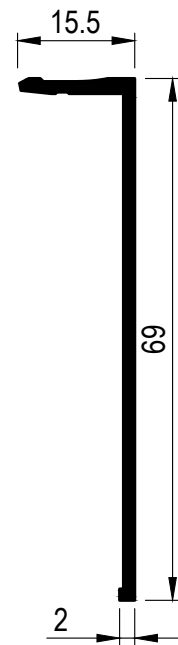

W3090221

Peso	0,343 Kg
Sup. in vista	71 mm

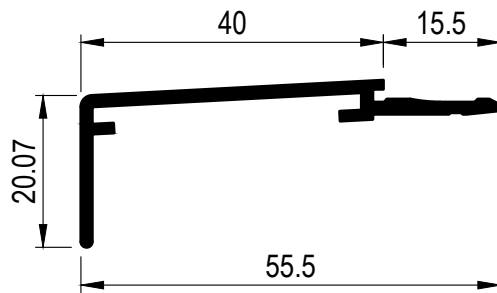

W3090161

Peso	0,348 Kg/m
Sup. in vista	61 mm

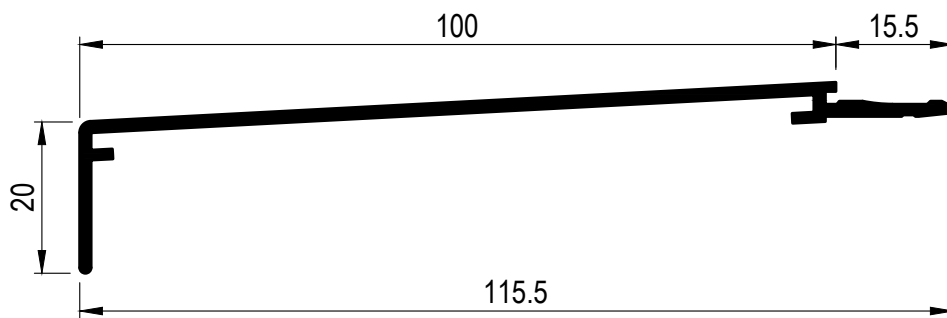

W3090162

Peso	0,592 Kg/m
Sup. in vista	121 mm

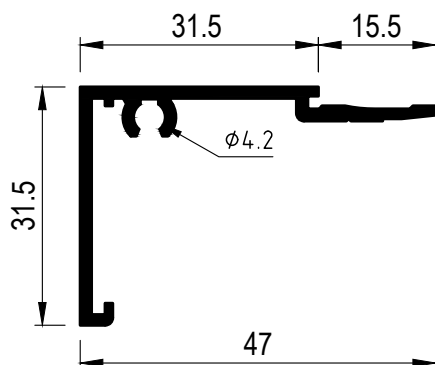

W4000165 | Profilo preforato

Peso	0,393 Kg/m
Sup. in vista	63 mm

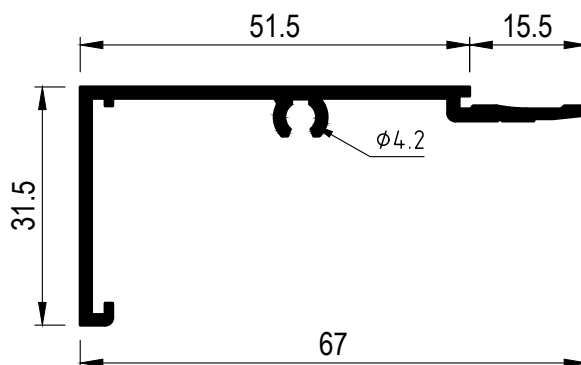

W4000166 | Profilo preforato

Peso	0,474 Kg/m
Sup. in vista	83 mm

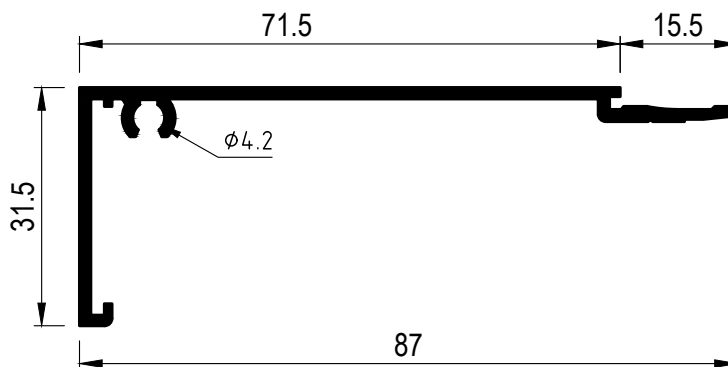

W4000167 | Profilo preforato

Peso	0,555 Kg/m
Sup. in vista	103 mm

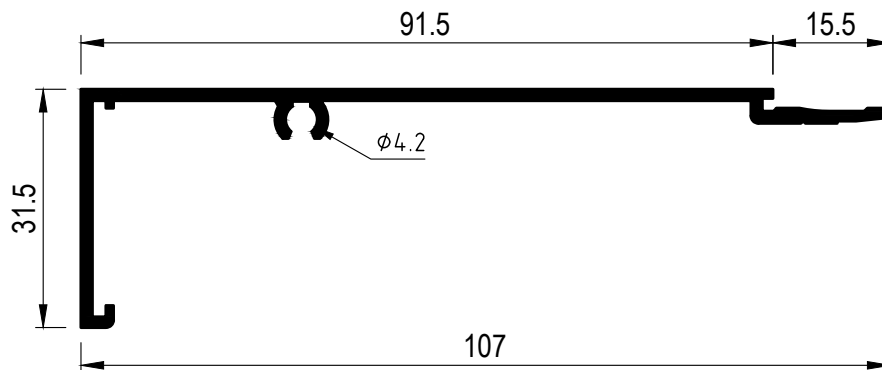

W4000168 | Profilo preforato

Peso	0,636 Kg/m
Sup. in vista	123 mm

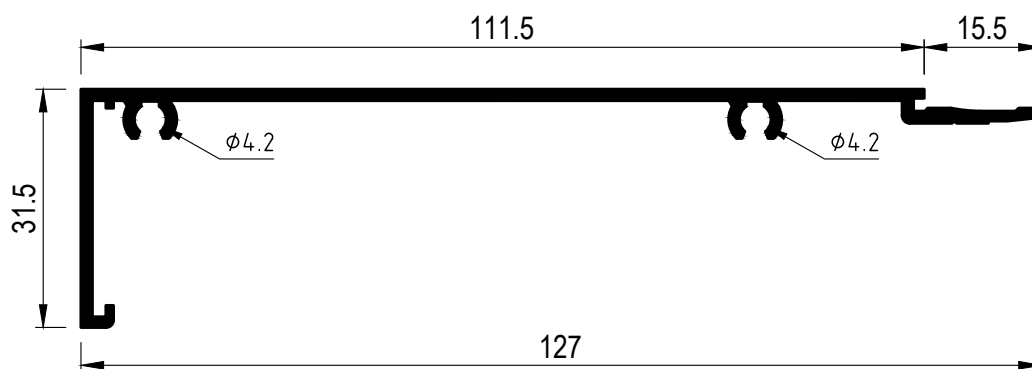

W4000204 | Profilo preforato

Peso	0,76 Kg/m
Sup. in vista	143 mm

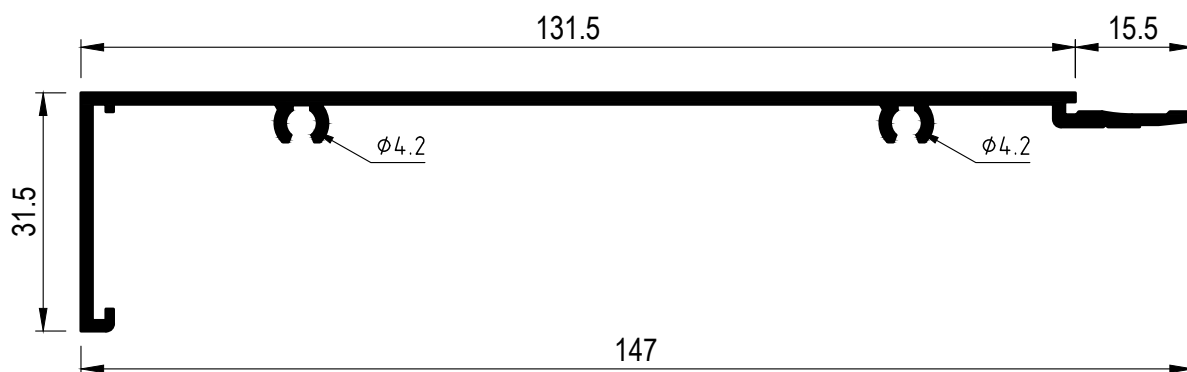

W4000205 | Profilo preforato

Peso	0,841 Kg/m
Sup. in vista	163 mm

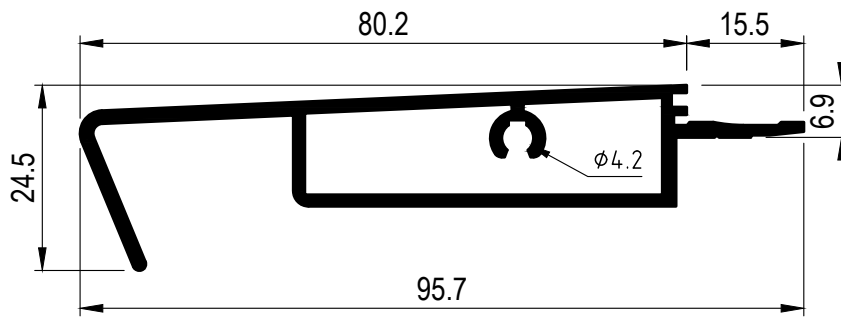

W4000185 | Profilo preforato. Tappo 4040455

Peso	0,870 Kg/m
Sup. in vista	-- mm

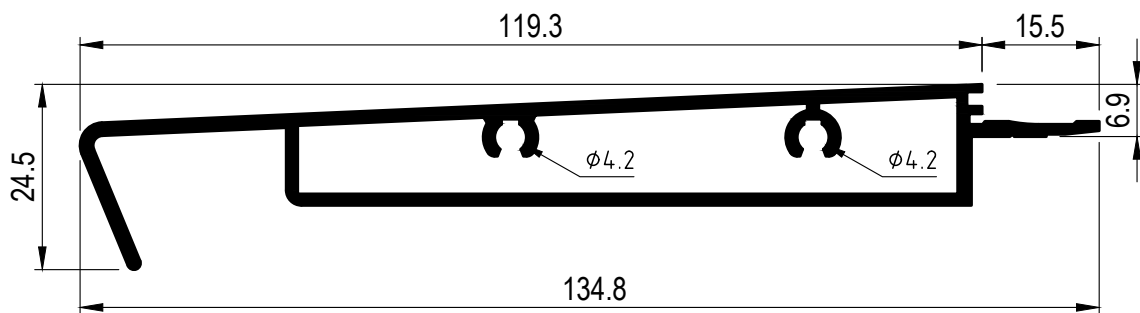

W4000186 | Profilo preforato. Tappo 4040456

Peso	1,224 Kg/m
Sup. in vista	-- mm

APPLICABILE A TUTTE LE SERIE TOP NELLA SOLUZIONE DUE ANTE T-Z

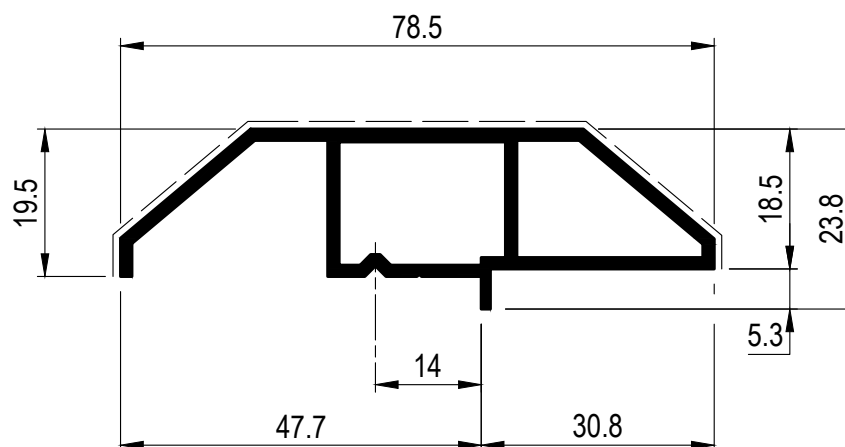

D3057012

Peso	0.752 Kg/m
Sup. in vista	98 mm

NON COMPATIBILE CON I FERMAVETRI LINEA "LOFT"

D4057013 Coppia tappi per profilato cover riporto centrale

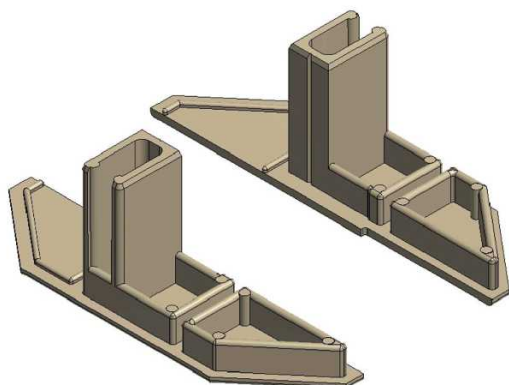

Serie Top TB65 Minimale

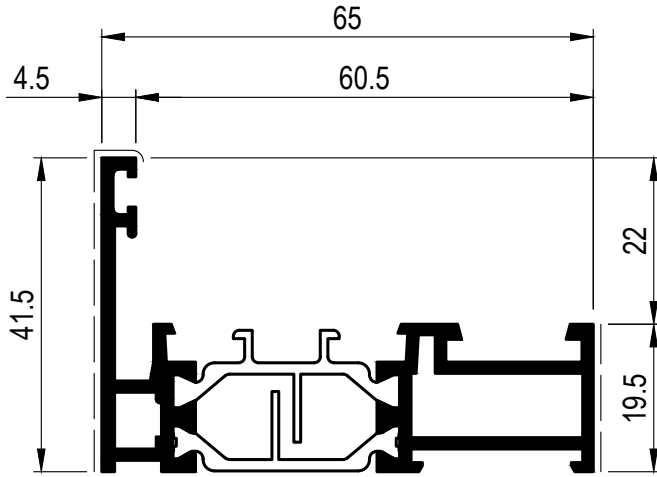

D1211280

Peso	1,057 Kg/m
Sup. in vista	66 mm

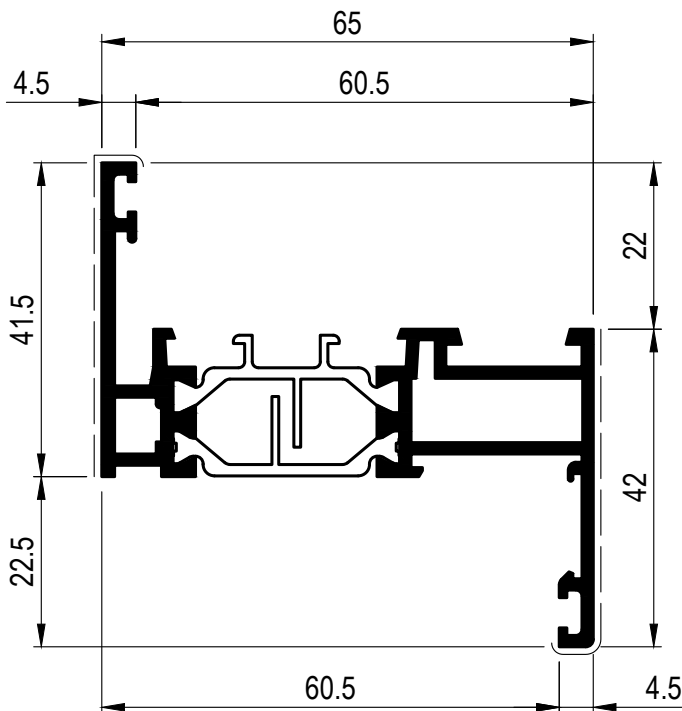

D1211281

Peso	1,184 Kg/m
Sup. in vista	93 mm

Serie Top TB65 Minimale

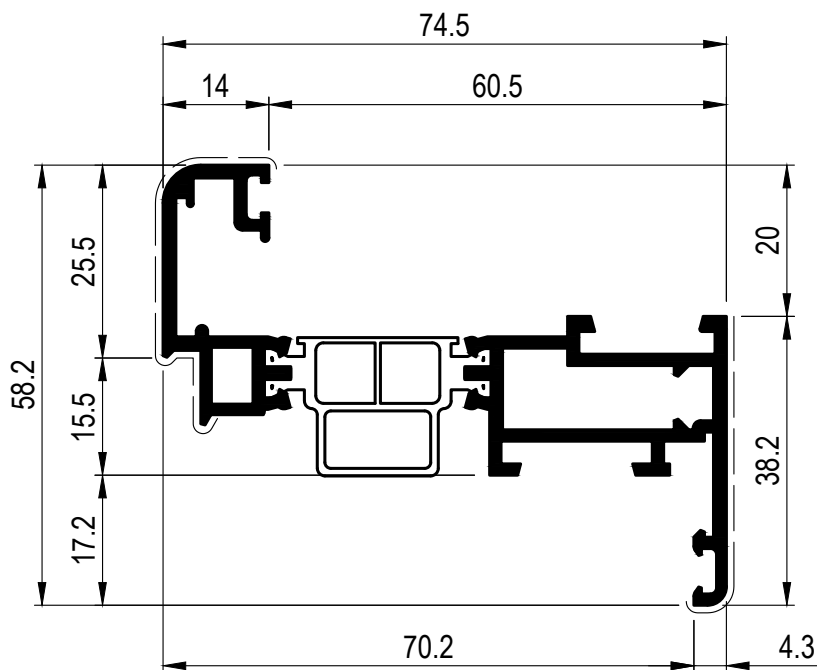

D1211282

Peso	1,211 Kg/m
Sup. in vista	97 mm

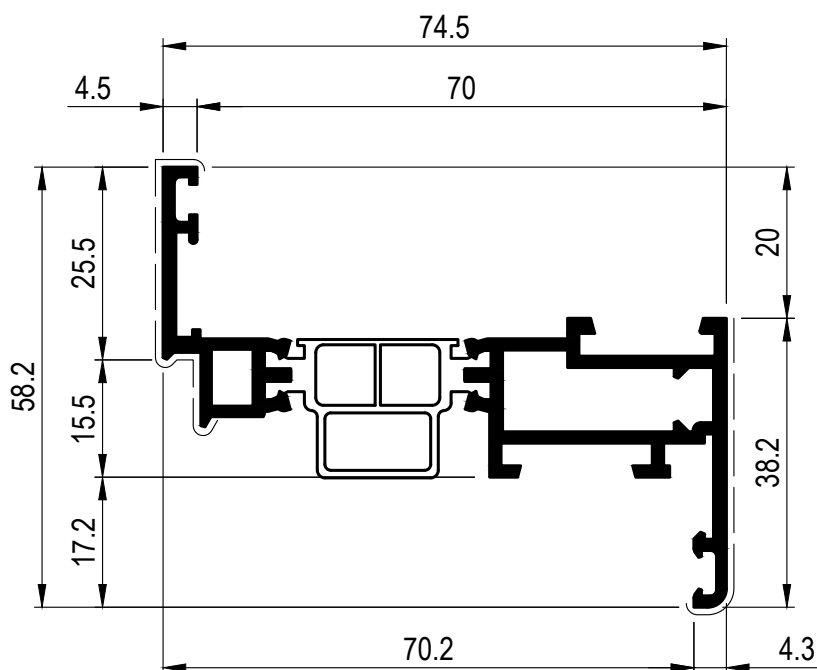

D1211284

Peso	1,130 Kg/m
Sup. in vista	89 mm

Serie Top TB65 Minimale

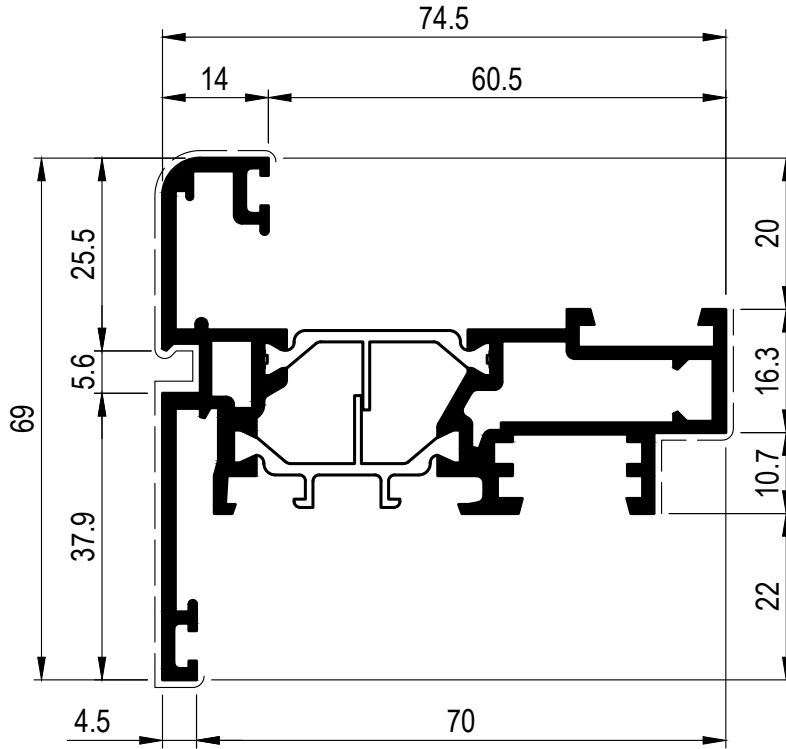

D1211283

Peso	1,593 Kg/m
Sup. in vista	133 mm

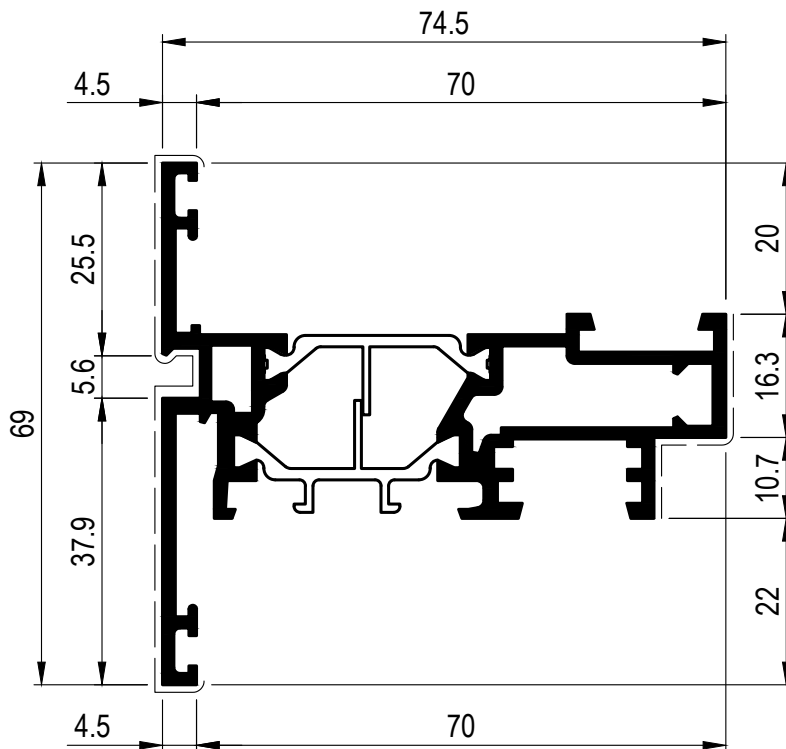

D1211285

Peso	1,512 Kg/m
Sup. in vista	126 mm

DESCRIZIONE	PAG.
Distinta di taglio 1 - FINESTRA 1 ANTA BATTENTE RIBALTA	F1
Distinta di taglio 2 - FINESTRA 2 ANTE BATTENTE RIBALTA	F2
Distinta di taglio 3 - FINESTRA 3 ANTE BATTENTE RIBALTA	F3
Distinta di taglio 4 - FINESTRA 3 ANTE 'T' 'Z' BATTENTE RIBALTA	F4
Distinta di taglio 5 - FINESTRA 2 ANTE BATTENTE RIBALTA 'PISTA 16'	F5
Distinta di taglio 6 - FINESTRA 1 ANTA VASISTAS	F6
Distinta di taglio 7 - FINESTRA 1 ANTA SPORGERE	F7
Distinta di taglio 8 - FINESTRA APERTURA BILICO ORIZZONTALE	F8
Serie Top TB65 Minimale	
Distinta di taglio 9 - FINESTRA 1 ANTA BATTENTE RIBALTA	F9
Distinta di taglio 10 - FINESTRA 2 ANTE BATTENTE RIBALTA	F10

DISTINTA DI TAGLIO 1 - FINESTRA 1 ANTA BATTENTE RIBALTA

PROFILI

Codice	Nr. pezzi	Descrizione	Taglio
D1210750	2	PROFILATO TELAIO 'Z'	
D1210750	1	PROFILATO TELAIO 'Z'	
D1210752	1	PROFILATO TELAIO 'L'	
D1210804	2	PROFILATO ANTA 'Z' STONDATA	
D1210804	2	PROFILATO ANTA 'Z' STONDATA	
D3290030	2	PROFILATO FERMAVETRO A SCATTO 27.5mm	
D3290030	1	PROFILATO FERMAVETRO A SCATTO 27.5mm	
D3290224	1	PROFILATO FERMAVETRO A CLIPS 27.5mm	
D3091045	1	PROFILATO GOCCIOLATOIO	

ACCESSORI

Codice	Nr. pezzi	Descrizione
D4250025	4	SQUADRETTA DI ALLINEAMENTO CON ECCENTRICO H 20.5mm
D4250105	8	SQUADRETTA PRESSOFUSA A SCATTO H 14.5mm - L 22mm
D4250034	8	SQUADRETTA PRESSOFUSA DA SPINARE H 11.9 mm - L 4.9mm
D4250005	4	SQUADRETTA DI ALLINEAMENTO CON ECCENTRICO H 18.5mm
D4250061	6	SQUADRETTA DI ALLINEAMENTO H 13.5mm - L 1mm
D4270013	16	SPINA Ø3mm PER SQUADRETTI DI ALLINEAMENTO ESTERNE
D4220030	4	ANGOLO VULCANIZZATO PER D4210124
D4240046	vedi lavorazioni vedi schemi di montaggio	CAPPETTA COPRIFORO SCARICO ACQUA
D4240159	1	TASSELLO APOGGIO VETRO
D4040029	1	TAPPO SINISTRO GOCCIOLATOIO
D4040030	1	TAPPO DESTRO GOCCIOLATOIO
D4240039	(L-134.6)/200	CLIPS PER PROFILATI FERMAVETRO CURVI CON DENTINO
D4280013	vedi schemi di montaggio	PRESSORE RAPID BLOCK Z-P

GUARNIZIONI

Codice	Nr. pezzi	Descrizione	Taglio
D4010003	1	GUARNIZIONE ESTERNA VETRO 4mm	2L + 2H
D4010045	1	GUARNIZIONE DI BATTUTA	2L + 2H
D4210042	1	GUARNIZIONE A CHIODO 3-4mm PRETAGLIATA	2L + 2H
D4210124	1	GUARNIZIONE CENTRALE	2L + 2H
D4060002	1	GUARNIZIONE ISOLAMENTO SOGLIA	L
D4060008	1	ISOLATORE VETRO ANTA	2L + 2H

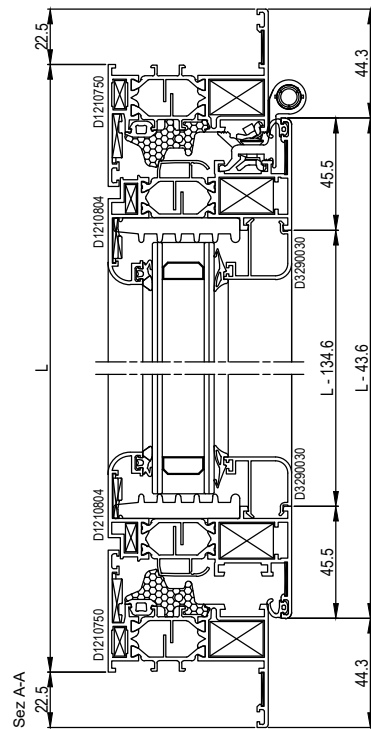
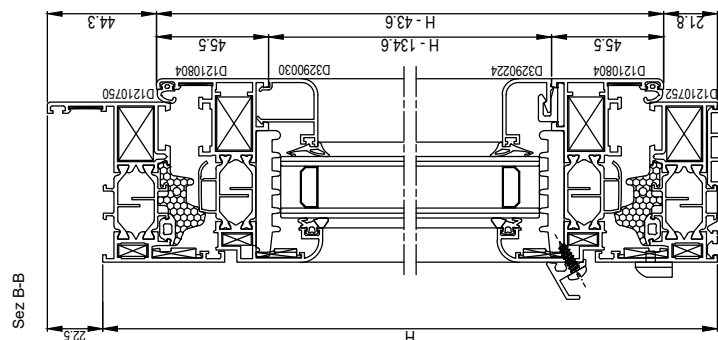
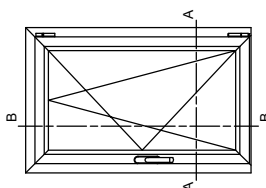

DISTINTA DI TAGLIO 2 - FINESTRA 2 ANTE BATTENTE RIBALTA

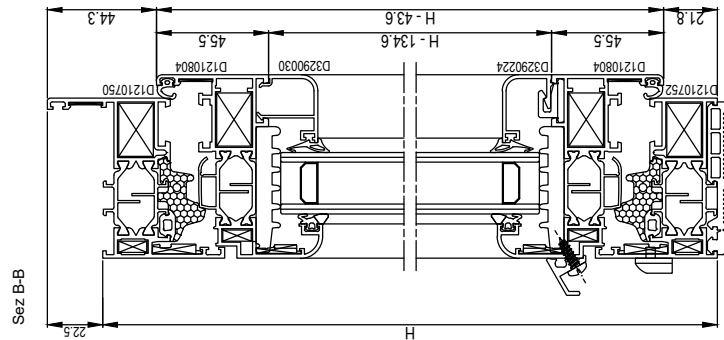
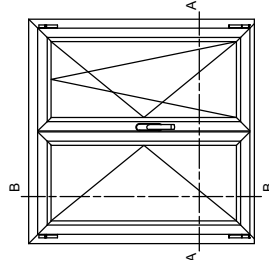

PROFILI	Codice	Nr. pezzi	Descrizione	Taglio
	D1210750	2	PROFILATO TELAIO 'Z'	\angle H + 45
	D1210750	1	PROFILATO TELAIO 'Z'	\angle L + 45
	D1210752	1	PROFILATO TELAIO 'L'	\angle L
	D1210804	4	PROFILATO ANTA 'Z' STONDATA	\angle H - 43.6
	D1210804	6	PROFILATO ANTA 'Z' STONDATA	\angle L/2 - 24.3
	D1210811	1	PROFILATO STULP STONDATA	\angle H - 109
	D3290030	4	PROFILATO FERMAVETRO A SCATTO 27.5mm	\angle H - 125
	D3290030	2	PROFILATO FERMAVETRO A SCATTO 27.5mm	\angle L/2 - 115.3
	D3290224	2	PROFILATO FERMAVETRO A CLIPS 27.5mm	\angle L/2 - 32.3
	D3091045	1	PROFILATO GOCCIOLATOIO	\angle L/2 - 37.7
	D3091045	1	PROFILATO GOCCIOLATOIO	\angle L/2 - 37.7

GUARNIZIONI

Codice	Nr. pezzi	Descrizione	Taglio
D4010003	1	GUARNIZIONE ESTERNA VETRO 4mm	2L + 4H
D4010045	1	GUARNIZIONE DI BATTUTA	2L + 3H
D4210042	1	GUARNIZIONE A CHIODO 3-4mm PRETAGLIATA	2L + 4H
D4210124	1	GUARNIZIONE CENTRALE	2L + 3H
D4060002	1	GUARNIZIONE ISOLAMENTO SOGLIA	L
D4060008	1	ISOLATORE VETRO ANTA	2L + 4H

Nota: Nel caso di utilizzo di profilo stulp stondata sarà necessario adeguare il gocciolatoio alla curvatura del profilo

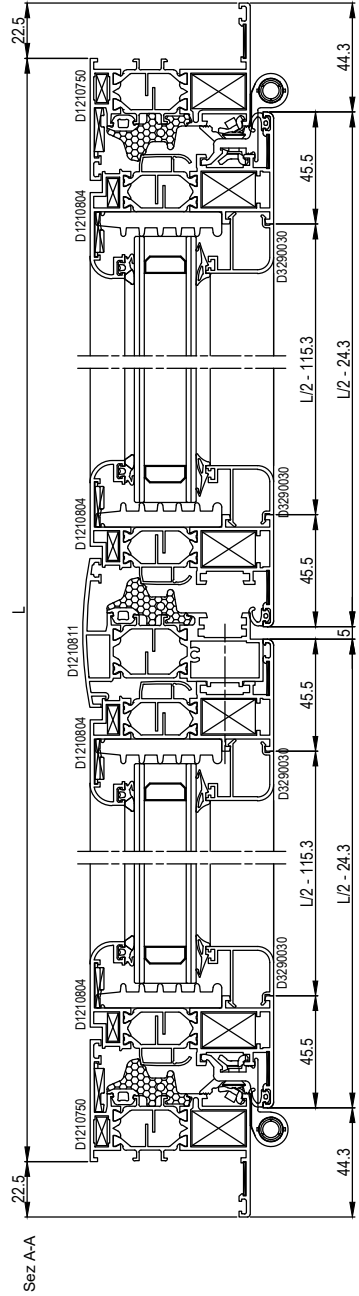

ACCESSORI

Codice	Nr. pezzi	Descrizione
D4250025	4	SQUADRETTA DI ALLINEAMENTO CON ECCENTRICO H 20.5mm
D4250105	12	SQUADRETTA PRESSOFUSA A SCATTO H 14.5mm - L 22mm
D4250034	12	SQUADRETTA PRESSOFUSA DA SPINARE H 11.9 mm - L 4.9mm
D4250005	8	SQUADRETTA DI ALLINEAMENTO CON ECCENTRICO H 18.5mm
D4250061	10	SQUADRETTA DI ALLINEAMENTO H 13.5mm - L 1mm
D4270013	24	SPINA Ø3mm PER SQUADRETTA DI ALLINEAMENTO ESTERNE
D4220030	4	ANGOLO VULCANIZZATO PER D4210124
D4240301	1	TAPPI PER PROFILATO STULP STONDATA
D4240046	1	CAPPETTA COPRIFORO SCARICO ACQUA
D4240159	1	TASSELLO APOGGIO VETRO
D4040029	1	TAPPO SINISTRO GOCCIOLATOIO
D4040030	1	TAPPO DESTRO GOCCIOLATOIO
D4240039	(L/2-115.3)/200	CLIPS PER PROFILATI FERMAVETRO CURVI CON DENTINO
D4280013	vedi lavorazioni vedi schemi di montaggio	PRESSORE RAPID BLOCK Z-P

DISTINTA DI TAGLIO 4 - FINESTRA 3 ANTE 'T' 'Z' BATTENTE RIBALTA

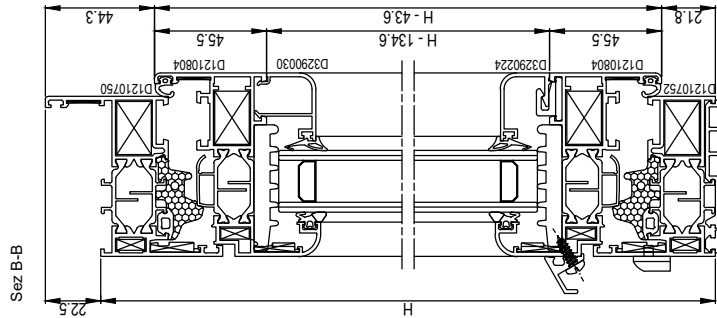
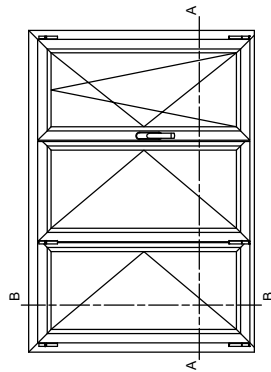

PROFILI

Codice	Nr. pezzi	Descrizione	Taglio
D1210750	2	PROFILATO TELAIO 'Z'	
D1210750	1	PROFILATO TELAIO 'Z'	
D1210752	1	PROFILATO TELAIO 'L'	
D1210804	4	PROFILATO ANTA 'Z' STONDATA	
D1210804	4	PROFILATO ANTA 'Z' STONDATA	
D1210805	2	PROFILATO ANTA 'T' STONDATA	
D3290030	6	PROFILATO FERMAVETRO A SCATTO 27.5mm	
D3290030	2	PROFILATO FERMAVETRO A SCATTO 27.5mm	
D3290224	3	PROFILATO FERMAVETRO A CLIPS 27.5mm	
D3091045	3	PROFILATO GOCCIOLATOIO	
D3091045	1	PROFILATO GOCCIOLATOIO	

GUARNIZIONI

Codice	Nr. pezzi	Descrizione	Taglio
D4010003	1	GUARNIZIONE ESTERNA VETRO 4mm	2L + 6H
D4010045	1	GUARNIZIONE DI BATTUTA	2L + 4H
D4210042	1	GUARNIZIONE A CHIODI 3-4mm PRETAGLIATA	2L + 6H
D4210124	1	GUARNIZIONE CENTRALE	2L + 4H
D4060002	1	GUARNIZIONE ISOLAMENTO SOGLIA	L
D4060008	1	ISOLATORE VETRO ANTA	2L + 6H

ACCESSORI

Codice	Nr. pezzi	Descrizione
D4250025	4	SQUADRETTA DI ALLINEAMENTO CON ECCENTRICO H 20.5mm
D4250105	16	SQUADRETTA PRESSOFUSA A SCATTO H 14.5mm - L 22mm
D4250034	16	SQUADRETTA PRESSOFUSA DA SPINARE H 11.9 mm - L 4.9mm
D4250005	12	SQUADRETTA DI ALLINEAMENTO CON ECCENTRICO H 18.5mm
D4250061	10	SQUADRETTA DI ALLINEAMENTO H 13.5mm - L 1mm
D4270013	32	SPINA Ø3mm PER SQUADRETTA DI ALLINEAMENTO ESTERNE
D4220030	4	ANGOLO VULCANIZZATO PER D4210124
D4240303	2	TAPPI ESTERNI UNIONE PROFILATI 'T'-Z'
D4240304	2	TAPPI INTERNI UNIONE PROFILATI 'T'-Z'
D4240046	2	CAPPETTA COPRIFORO SCARICO ACQUA
D4240159	vedi lavorazioni	TASSELLO APOGGIO VETRO
D4040029	3	TAPPO SINISTRO GOCCIOLATOIO
D4040030	3	TAPPO DESTRO GOCCIOLATOIO
D4240039	(L/3-83.9)/200	CLIPS PER PROFILATI FERMAVETRO CURVI CON DENTINO
D4280013	vedi schemi di montaggio	PRESSORE RAPID BLOCK Z-P

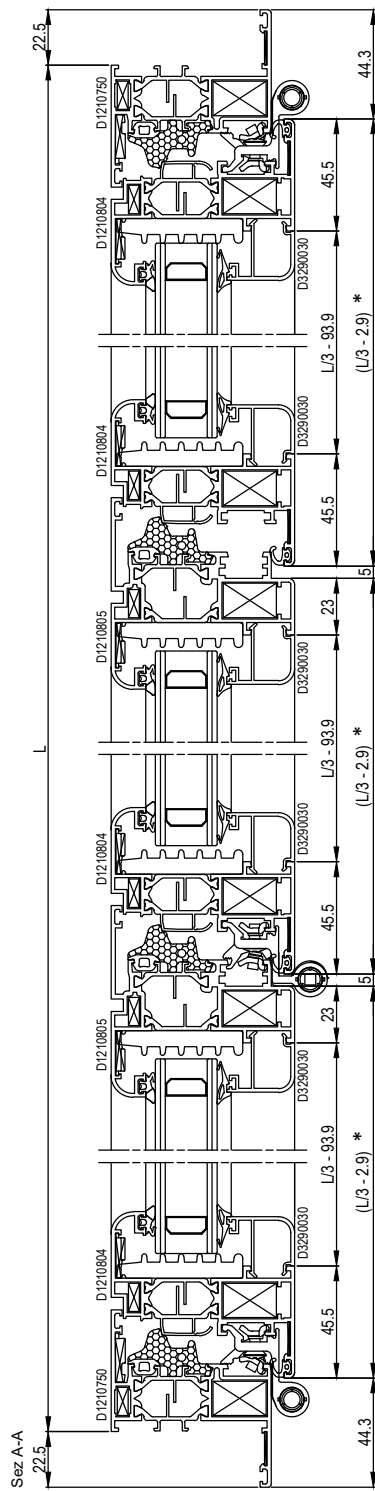

* Quota di taglio anta 'Z'
Nota: Si consiglia di tagliare i traversi della terza anta a seguito del montaggio delle prime due e della verifica delle relative quote

DISTINTA DI TAGLIO 5 - FINESTRA 2 ANTE BATTENTE RIBALTA 'PISTA 16'

PROFILI

Codice	Nr. pezzi	Descrizione	Taglio
D1210750	2	PROFILATO TELAIO 'Z'	$\begin{matrix} \text{H} + 45 \\ \text{L} + 45 \end{matrix}$
D1210750	1	PROFILATO TELAIO 'Z'	$\begin{matrix} \text{L} + 45 \\ \text{L} \end{matrix}$
D1210752	1	PROFILATO TELAIO 'L'	$\begin{matrix} \text{L} \\ \text{H} - 43,6 \end{matrix}$
D1210829	4	PROFILATO ANTA 'Z' STONDATA 'PISTA 16'	$\begin{matrix} \text{L} / 2 - 24,3 \\ \text{L} / 2 - 24,3 \end{matrix}$
D1210829	4	PROFILATO ANTA 'Z' STONDATA 'PISTA 16'	$\begin{matrix} \text{H} - 109 \\ \text{H} - 109 \end{matrix}$
D1210831	1	PROFILATO STULP STONDATA 'PISTA 16'	$\begin{matrix} \text{H} - 140,6 \\ \text{L} / 2 - 121,3 \end{matrix}$
D3290030	4	PROFILATO FERMAVETRO A SCATTO 27.5mm	$\begin{matrix} \text{L} / 2 - 130,9 \\ \text{L} / 2 - 130,9 \end{matrix}$
D3290030	2	PROFILATO FERMAVETRO A SCATTO 27.5mm	$\begin{matrix} \text{L} / 2 - 32,3 \\ \text{L} / 2 - 32,3 \end{matrix}$
D3290224	2	PROFILATO FERMAVETRO A CLIPS 27.5mm	$\begin{matrix} \text{L} / 2 - 32,3 \\ \text{L} / 2 - 32,3 \end{matrix}$
D3091045	1	PROFILATO GOCCIOLATOIO	$\begin{matrix} \text{L} / 2 - 97,7 \\ \text{L} / 2 - 97,7 \end{matrix}$
D3091045	1	PROFILATO GOCCIOLATOIO	$\begin{matrix} \text{L} / 2 - 97,7 \\ \text{L} / 2 - 97,7 \end{matrix}$

GUARNIZIONI

Codice	Nr. pezzi	Descrizione	Taglio
D4010003	1	GUARNIZIONE ESTERNA VETRO 4mm	2L + 4H
D4010045	1	GUARNIZIONE DI BATTUTA	2L + 3H
D4210042	1	GUARNIZIONE A CHIODO 3-4mm PRETAGLIATA	2L + 4H
D4210124	1	GUARNIZIONE CENTRALE	2L + 3H
D4060002	1	GUARNIZIONE ISOLAMENTO SOGLIA	L
D4060008	1	ISOLATORE VETRO ANTA	2L + 4H

Nota: Nel caso di utilizzo di profilo stulp stondata sarà necessario adeguare i gocciolatoi alla curvatura del profilo

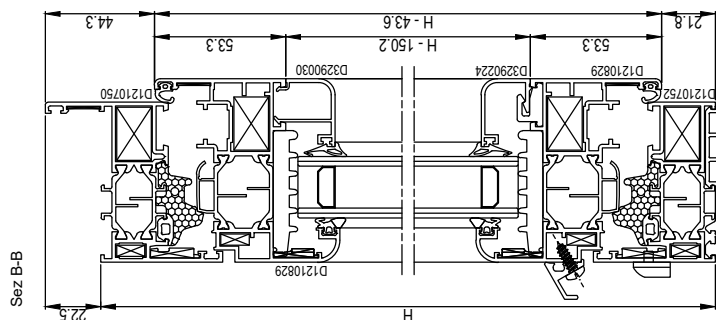
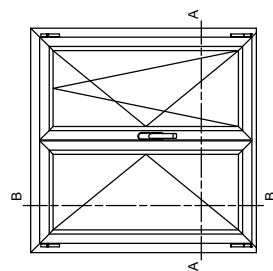

ACCESSORI

Codice	Nr. pezzi	Descrizione
D4250025	4	SQUADRETTA DI ALLINEAMENTO CON ECCENTRICO H 20.5mm
D4250105	12	SQUADRETTA PRESSOFUSA A SCATTO H 14.5mm - L 22mm
D4250034	12	SQUADRETTA PRESSOFUSA DA SPINARE H 11.9 mm - L 4.9mm
D4250005	8	SQUADRETTA DI ALLINEAMENTO CON ECCENTRICO H 18.5mm
D4250061	10	SQUADRETTA DI ALLINEAMENTO H 13.5mm - L 1mm
D4270013	24	SPINA Ø3mm PER SQUADRETTI DI ALLINEAMENTO ESTERNE
D4220030	4	ANGOLO VULCANIZZATO PER D4210124
D4240302	1	TAPPI PER PROFILATO STULP STONDATA 'PISTA 16'
D4240046	1	CAPPETTA COPRIFORO SCARICO ACQUA
D4240159	1	TASSELLO APOGGIO VETRO
D4040029	1	TAPPO SINISTRO GOCCIOLATOIO
D4040030	1	TAPPO DESTRO GOCCIOLATOIO
D4240039	1	CLIPS PER PROFILATI FERMAVETRO CURVI CON DENTINO
D4280013	1	PRESSORE RAPID BLOCK Z-P

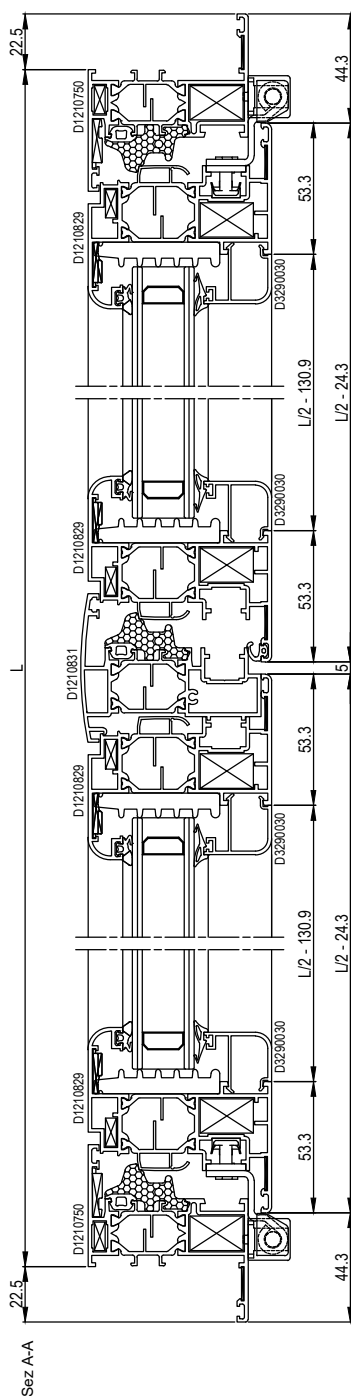

DISTINTA DI TAGLIO 6 - FINESTRA 1 ANTA VASISTAS

PROFILI

Codice	Nr. pezzi	Descrizione	Taglio
D1210750	2	PROFILATO TELAIO 'Z'	
D1210750	1	PROFILATO TELAIO 'Z'	
D1210752	1	PROFILATO TELAIO 'L'	
D1210804	2	PROFILATO ANTA 'Z' STONDATA	
D1210804	2	PROFILATO ANTA 'Z' STONDATA	
D3290030	2	PROFILATO FERMAVETRO A SCATTO 27.5mm	
D3290030	1	PROFILATO FERMAVETRO A SCATTO 27.5mm	
D3290224	1	PROFILATO FERMAVETRO A CLIPS 27.5mm	
D3091045	1	PROFILATO GOCCIOLATOIO	

ACCESSORI

Codice	Nr. pezzi	Descrizione
D4250025	4	SQUADRETTA DI ALLINEAMENTO CON ECCENTRICO H 20.5mm
D4250105	8	SQUADRETTA PRESSOFUSA A SCATTO H 14.5mm - L 22mm
D4250034	8	SQUADRETTA PRESSOFUSA DA SPINARE H 11.9 mm - L 4.9mm
D4250005	4	SQUADRETTA DI ALLINEAMENTO CON ECCENTRICO H 18.5mm
D4250061	6	SQUADRETTA DI ALLINEAMENTO H 13.5mm - L 1mm
D4270013	16	SPINA Ø3mm PER SQUADRETTI DI ALLINEAMENTO ESTERNE
D4220030	4	ANGOLO VULCANIZZATO PER D4210124
D4240046	1	CAPPETTA COPRIFORO SCARICO ACQUA
D4240159	1	TASSELLO APOGGIO VETRO
D4040029	1	TAPPO SINISTRO GOCCIOLATOIO
D4040030	1	TAPPO DESTRO GOCCIOLATOIO
D4240039	(L-134.6)/200	CLIPS PER PROFILATI FERMAVETRO CURVI CON DENTINO
D4280013	vedi schemi di montaggio	PRESSORE RAPID BLOCK Z-P

GUARNIZIONI

Codice	Nr. pezzi	Descrizione	Taglio
D4010003	1	GUARNIZIONE ESTERNA VETRO 4mm	2L + 2H
D4010045	1	GUARNIZIONE DI BATTUTA	2L + 2H
D4210042	1	GUARNIZIONE A CHIODO 3-4mm PRETAGLIATA	2L + 2H
D4210124	1	GUARNIZIONE CENTRALE	2L + 2H
D4060002	1	GUARNIZIONE ISOLAMENTO SOGLIA	L
D4060008	1	ISOLATORE VETRO ANTA	2L + 2H

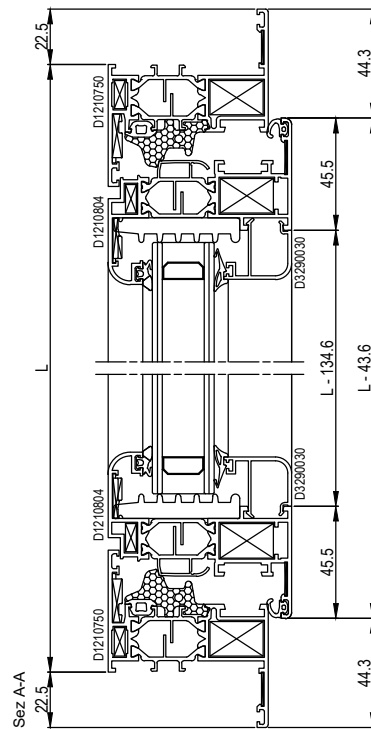
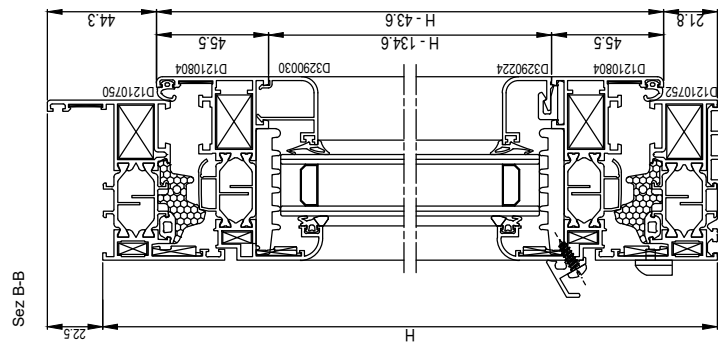
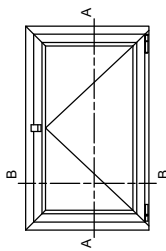

DISTINTA DI TAGLIO 7 - FINESTRA 1 ANTA SPORGERE

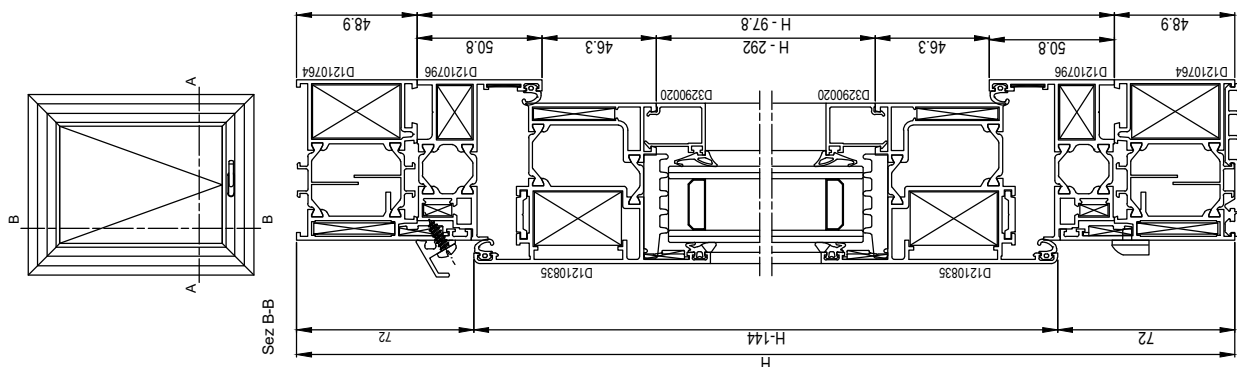

PROFILI

Codice	Nr. pezzi	Descrizione	Taglio
D1210764	2	PROFILATO TELAIO L' MAGGIORATO	H
D1210764	2	PROFILATO TELAIO L' MAGGIORATO	L
D1210796	2	PROFILATO INVERSIONE DI BATTUTA	H-97.8
D1210796	2	PROFILATO INVERSIONE DI BATTUTA	L-97.8
D1210835	2	PROFILATO ANTA T' APERTURE ESTERNE	H-144
D1210835	2	PROFILATO ANTA T' APERTURE ESTERNE	L-144
D3290020	2	PROFILATO FERMAVETRO A SCATTO 21mm	H-332
D3290020	2	PROFILATO FERMAVETRO A SCATTO 21mm	L-292
D3091045	1	PROFILATO GOCCIOLATOIO	L-8

GUARNIZIONI

Codice	Nr. pezzi	Descrizione	Taglio
D4010003	1	GUARNIZIONE ESTERNA VETRO 4mm	2L+2H
D4010107	1	GUARNIZIONE DI BATTUTA	4L+4H
D4210042	1	GUARNIZIONE A CHIODO 3-4mm PRETAGLIATA	2L+2H
D4060002	1	GUARNIZIONE ISOLAMENTO SOGLIA	L
D4060008	1	ISOLATORE VETRO ANTA	2L+2H

Nota: Movimentazione non disponibile

ACCESSORI

Codice	Nr. pezzi	Descrizione
D4250114	8	SQUADRETTA PRESSOFUSA A SPINARE-AVVITARE H 35.8 - L 22
D4250105	4	SQUADRETTA PRESSOFUSA A SCATTO H 14.5 - L 22
D4250025	4	SQUADRETTA DI ALLINEAMENTO CON ECCENTRICO H 20.5mm
D4250005	4	SQUADRETTA DI ALLINEAMENTO CON ECCENTRICO H 18.5mm
D4250034	4	SQUADRETTA PRESSOFUSA DA SPINARE H 11.9 mm - L 4.9mm
D4076003	8	SQUADRETTA ESTERNA A CIANFRINARE-SPINARE H 33.5 - L 5
D4250061	8	SQUADRETTA DI ALLINEAMENTO H 13.5mm - L 1mm
D4270013	8	SPINA Ø3mm PER SQUADRETTA DI ALLINEAMENTO ESTERNE
D4270031	16	SPINA SAGOMATA Ø8x14
D62500mm	1	COPIA COMPASSI
D0010D03	3	INCONTRO PUNTALI CREMONESI E PIU' PUNTI CHIUSURA
D4240046	1	CAPPETTA COPRIFORO SCARICO ACQUA
D4240159	1	TASSELLO APOGGIO VETRO
D4040029	1	TAPPO SINISTRO GOCCIOLATOIO
D4040030	1	TAPPO DESTRO GOCCIOLATOIO
D4280013	1	PRESSORE RAPID BLOCK Z-P

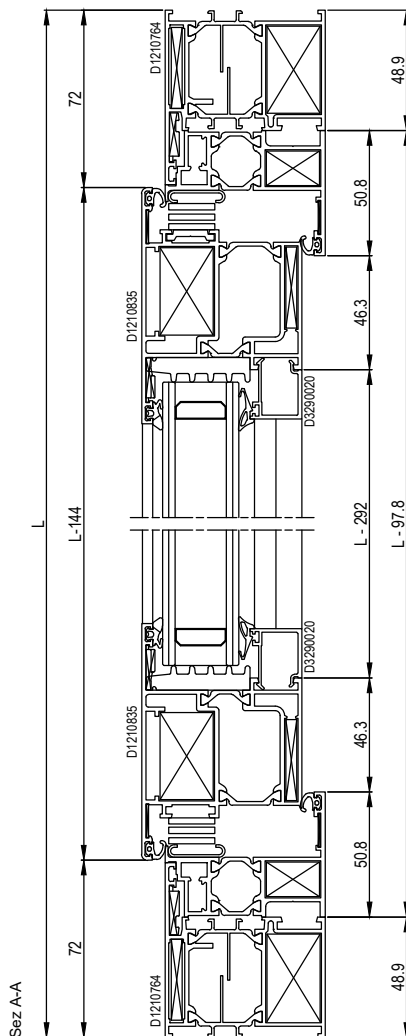

DISTINTA DI TAGLIO 8 - FINESTRA APERTURA BILICO ORIZZONTALE

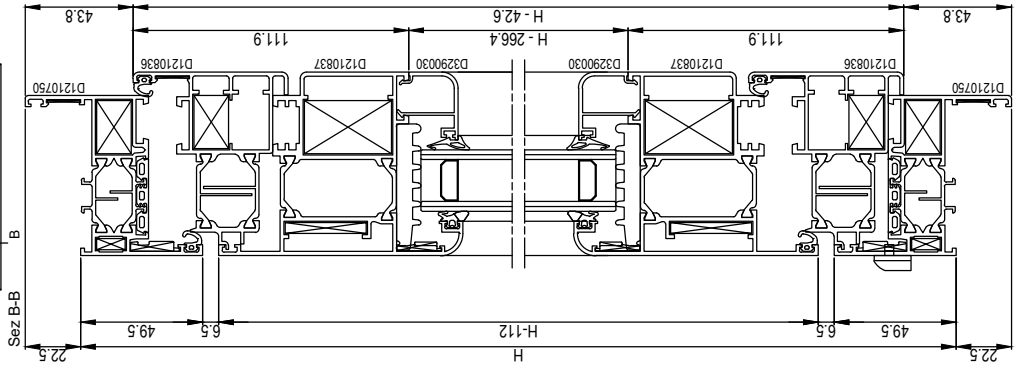
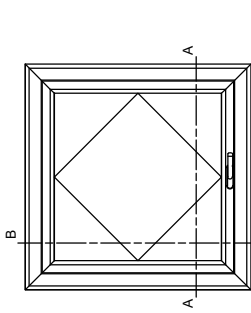

PROFILI

Codice	Nr. pezzi	Descrizione	Taglio
D1210750	2	PROFILATO TELAIO 'Z'	H+45
D1210750	2	PROFILATO TELAIO 'Z'	L+45
D1210836	2	PROFILATO RIPORTO APERTURA BILICO	L-42.6
D1210836	2	PROFILATO RIPORTO APERTURA BILICO	H2-Z1.3
D1210836	2	PROFILATO RIPORTO APERTURA BILICO	H2-Z1.3
D1210837	2	PROFILATO ANTA APERTURA BILICO	L-112
D1210837	2	PROFILATO ANTA APERTURA BILICO	H-112
D3290030	2	PROFILATO FERMAVETRO A SCATTO 27.5mm	L-266.8
D3290030	2	PROFILATO FERMAVETRO A SCATTO 27.5mm	H-266.8

GUARNIZIONI

Codice	Nr. pezzi	Descrizione	Taglio
D4010003	1	GUARNIZIONE ESTERNA VETRO 4mm	2L + 2H
D4010107	1	GUARNIZIONE DI BATTUTA	4L + 4H
D4210042	1	GUARNIZIONE A CHIODO 3-4mm PRETAGLIATA	2L + 2H
D4210131	1	GUARNIZIONE DI FINITURA TELAI	2L + 2H
D4060008	1	ISOLATORE VETRO ANTA	2L + 2H

ACCESSORI

Codice	Nr. pezzi	Descrizione
D4250114	4	SQUADRETTA PRESSOFUSA A SPINARE-AVVITARE H 35.8 - L 22
D4250111	8	SQUADRETTA PRESSOFUSA A SPINARE-AVVITARE H 14.5 - L 22
D4250025	4	SQUADRETTA DI ALLINEAMENTO CON ECCENTRICO H 20.5mm
D4250005	4	SQUADRETTA DI ALLINEAMENTO CON ECCENTRICO H 18.5mm
D4250034	4	SQUADRETTA PRESSOFUSA DA SPINARE H 11.9 mm - L 4.9mm
D4076003	4	SQUADRETTA ESTERNA A CIANFRINARE-SPINARE H 33.5 - L 5
D4250061	8	SQUADRETTA DI ALLINEAMENTO H 13.5mm - L 1mm
D4270013	8	SPINA Ø3mm PER SQUADRETTI DI ALLINEAMENTO ESTERNE
D4270032	24	VITE AUTOFILETTANTE M6x14
D4240046	vedi schemi di montaggio	CAPPETTA COPRIFORO SCARICO ACQUA
D4280013	vedi schemi di montaggio	PRESSORE RAPID BLOCK Z-P
D4240159	vedi schemi di montaggio	TASSELLO APPOGGIO VETRO

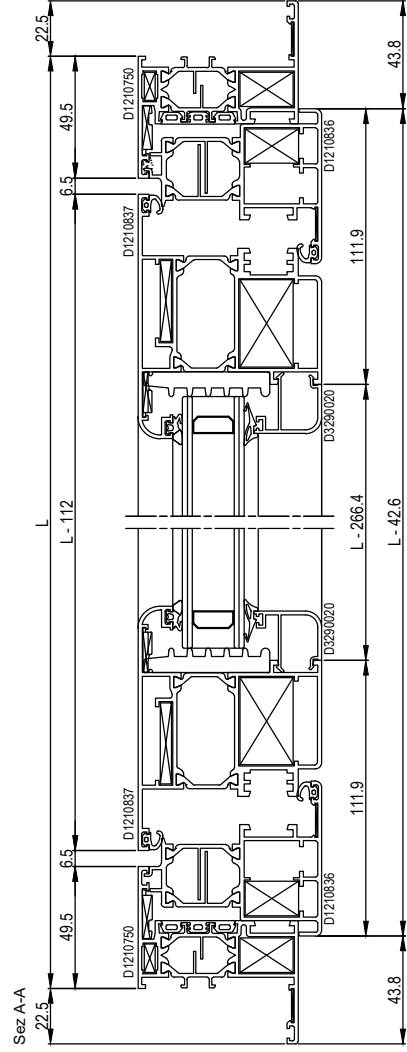

DISTINTA DI TAGLIO 9 - FINESTRA 1 ANTA BATTENTE RIBALTA - Serie Top TB65 Minimale

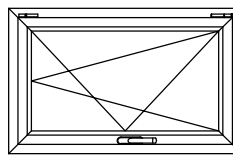

PROFILI

Codice	Nr. pezzi	Descrizione	Taglio
D1211281	2	PROFILATO TELAIO 'Z'	
D1211281	1	PROFILATO TELAIO 'Z'	
D1211280	1	PROFILATO TELAIO 'L'	
D1211282	2	PROFILATO ANTA 'Z' STONDATA	
D1211282	2	PROFILATO ANTA 'Z' STONDATA	
D3290038	2	PROFILATO FERMAVETRO A SCATTO 24.5mm	
D3290038	1	PROFILATO FERMAVETRO A SCATTO 24.5mm	
D3290036	1	PROFILATO FERMAVETRO A CLIPS 24.5mm	
D3091045	1	PROFILATO GOCCIOLATOIO	

GUARNIZIONI

Codice	Nr. pezzi	Descrizione	Taglio
D4010003	1	GUARNIZIONE ESTERNA VETRO 4mm	2L+2H
D4010045	1	GUARNIZIONE DI BATTUTA	2L+2H
D4210042	1	GUARNIZIONE A CHIODO 3-4mm PRETAGLIATA	2L+2H
D4210124	1	GUARNIZIONE CENTRALE	2L+2H
D4990002	1	ISOLATORE VETRO ANTA	2L+2H

GIUGNO 2025

ACCESSORI

Codice	Nr. pezzi	Descrizione
D4059001	8	SQUADRETTA A SPINARE H8-L22.3 MM
D4059002	8	SQUADRETTA A CIANFRINARE DA H8-L4.9
D4250005	4	SQUADRETTA DI ALLINEAMENTO CON ECCENTRICO H 18.5mm
D4250025	4	SQUADRETTA DI ALLINEAMENTO CON ECCENTRICO H 20.5mm
D4250061	6	SQUADRETTA DI ALLINEAMENTO H13.5-L1
D4076005	16	SPINA Ø3mm H 5mm PER SQUADRETTA DI ALLINEAMENTO ESTERNE
D4220030	4	ANGOLO VULCANIZZATO PER D4210124
D4240046	vedi lavaterazioni vedi schemi di montaggio	CAPPETTA COPRIFORO SCARICO ACQUA
D4240159	1	TASSELLO APPOGGIO VETRO
D4040029	1	TAPPO SINISTRO GOCCIOLATOIO
D4040030	1	TAPPO DESTRO GOCCIOLATOIO
D4240039	(L-134.6)/200 vedi schemi di montaggio	CLIPS PER PROFILATI FERMAVETRO CURVI CON DENTINO
D4059003	1	PRESSORE RAPID BLOCK Z-P

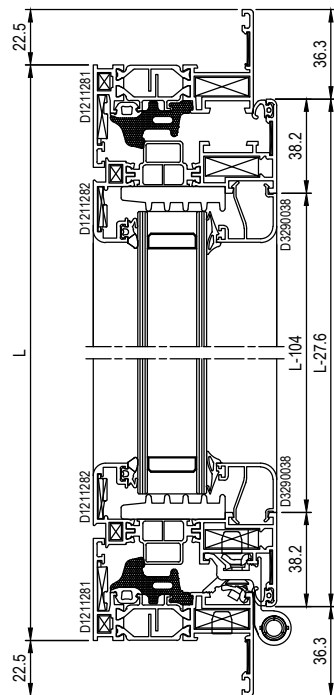
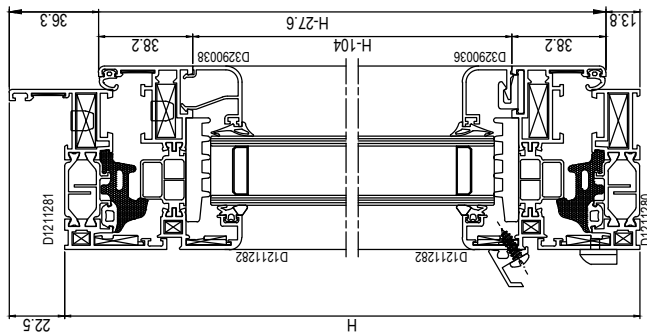

DISTINTA DI TAGLIO 10 - FINESTRA 2 ANTE BATTENTE RIBALTA - Serie Top TB65 Minimale

PROFILI

Codice	Nr. pezzi	Descrizione	Taglio
D1211281	2	PROFILATO TELAIO 'Z'	
D1211281	1	PROFILATO TELAIO 'Z'	
D1211280	1	PROFILATO TELAIO 'L'	
D1211282	3	PROFILATO ANTA 'Z' STONDATA	
D1211282	4	PROFILATO ANTA 'Z' STONDATA	
D1211283	1	PROFILATO ANTA 'T' STONDATA	
D3290038	4	PROFILATO FERMAVETRO A SCATTO 24.5mm	
D3290038	2	PROFILATO FERMAVETRO A SCATTO 24.5mm	
D3290036	2	PROFILATO FERMAVETRO A CLIPS 24.5mm	
D3091045	1	PROFILATO GOCCIOLATOIO	
D3091045	1	PROFILATO GOCCIOLATOIO	

GUARNIZIONI

Codice	Nr. pezzi	Descrizione	Taglio
D4010003	1	GUARNIZIONE ESTERNA VETRO 4mm	2L + 4H
D4010045	1	GUARNIZIONE DI BATTUTA	2L + 3H
D4210042	1	GUARNIZIONE A CHIODO 3-4mm PRETAGLIATA	2L + 4H
D4210124	1	GUARNIZIONE CENTRALE	2L + 3H
D4990002	1	ISOLATORE VETRO ANTA	2L + 4H

ACCESSORI

Codice	Nr. pezzi	Descrizione
D4059001	12	SQUADRETTA A SPINARE H8-L22.3 MM
D4059002	12	SQUADRETTA A CIANFRINARE DA H8-L4.9
D4250005	8	SQUADRETTA DI ALLINEAMENTO CON ECCENTRICO H 18.5mm
D4250025	4	SQUADRETTA DI ALLINEAMENTO CON ECCENTRICO H 20.5mm
D4250061	8	SQUADRETTA DI ALLINEAMENTO H 13.5mm - L 1mm
D4076005	22	SPINA Ø3mm H 5mm PER SQUADRETTA DI ALLINEAMENTO ESTERNE
D4220300	4	ANGOLO VULCANIZZATO PER D4210124
D4240303	1	TAPPI ESTERNI UNIONE PROFILATI 'T'-Z'
D4240304	1	TAPPI INTERNI UNIONE PROFILATI 'T'-Z'
D4240046	1	CAPPETTA COPRIFORO SCARICO ACQUA
D4240159	1	TASSELLO APOGGIO VETRO
D4040029	2	TAPPO SINISTRO GOCCIOLATOIO
D4040030	2	TAPPO DESTRO GOCCIOLATOIO
D4240039	(L/2-115)/200	CLIPS PER PROFILATI FERMAVETRO CURVI CON DENTINO
D4059003	vedi schemi di montaggio	PRESSORE RAPID BLOCK Z-P

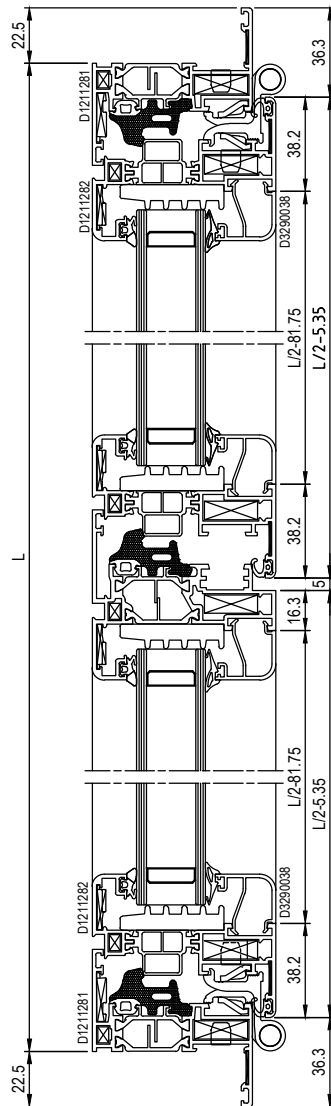
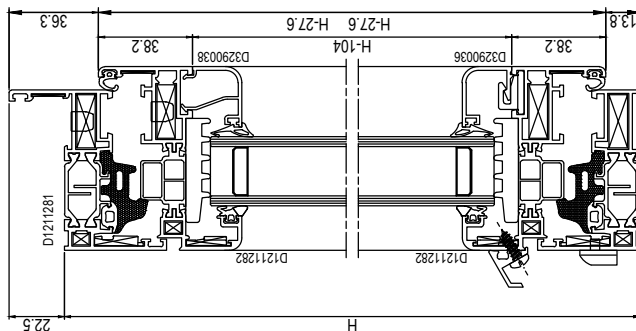
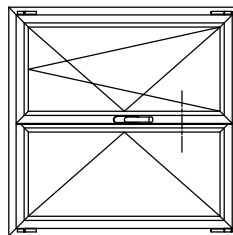

DESCRIZIONE	PAG.
Sezione 1 - NODO LATERALE ANTA PIANA	G1
Sezione 2 - NODO LATERALE ANTA STONDATA	G2
Sezione 3 - NODO LATERALE ANTA SMUSSATA CON TELAIO COMPLANARE	G3
Sezione 4 - NODO CENTRALE 'T' 'Z' ANTA PIANA	G4
Sezione 5 - NODO CENTRALE 'T' 'Z' ANTA STONDATA	G5
Sezione 6 - NODO CENTRALE STULP PIANO ANTA PIANA	G6
Sezione 7 - NODO CENTRALE STULP STONDATA ANTA STONDATA	G7
Sezione 8 - NODO CENTRALE STULP PIANO ANTA SMUSSATA	G8
Sezione 9 - NODO INFERIORE ANTA PIANA	G9
Sezione 10 - NODO INFERIORE ANTA STONDATA	G10
Sezione 11 - NODO LATERALE TELAIO 'Z' STONDATA ANTA STONDATA	G11
Sezione 12 - NODO LATERALE TELAIO INTERMEDIO E ANTA STONDATA	G12
Sezione 13 - NODO LATERALE TELAIO MAGGIORATO ANTA PIANA MAGGIORATA	G13
Sezione 14 - NODO LATERALE TELAIO MAGGIORATO ANTA STONDATA MAGGIORATA	G14
Sezione 15 - NODO INFERIORE RIPORTO ZOCCOLO CON SOGLIA RIBASSATA	G15
Sezione 16 - NODO INFERIORE ANTA MAGGIORATA RIPORTO ZOCCOLO	G16
Sezione 17 - NODO INFERIORE RIPORTO ZOCCOLO SOGLIA RIBASSATA	G17
Sezione 18 - NODO CENTRALE 'STULP' PIANO ANTA PIANA MAGGIORATA	G18
Sezione 19 - NODO CENTRALE TRAVERSO ANTE STONDATE	G19
Sezione 20 - NODO INFERIORE TELAIO-RIPORTO ZOCCOLO	G20
Sezione 21 - NODO TRAVERSO PER ANTE PIANE	G21
Sezione 22 - NODO TRAVERSO 130mm	G22
Sezione 23 - NODO LATERALE IMBOTTE	G23
Sezione 24 - NODO LATERALE IMBOTTE	G24
Sezione 25 - NODO SUPERIORE IMBOTTE PREFABBRICATI	G25

Sezione 26 - NODO LATERALE ANTA ALU 16	G26
Sezione 27 - NODO CENTRALE ANTA STONDATA PISTA 16	G27
Sezione 28 - NODO INFERIORE ANTA-RIPORTO 70 mm APRIBILE	G28
Sezione 29 - NODO LATERALE MONOBLOCCO ANTA PIANA	G29
Sezione 30 - NODO SUPERIORE MONOBLOCCO ANTA PIANA	G30
Sezione 31 - NODO LATERALE FINESTRA A NASTRO	G31
Sezione 32 - NODO SUPERIORE FINESTRA A NASTRO	G32
Sezione 33 - NODO CENTRALE GIUNTO DI DILATAZIONE	G33
Sezione 34 - NODO CENTRALE MEZZO MONTANTE	G34
Sezione 35 - NODO CENTRALE CON MONTANTE	G35
Sezione 36 - NODO CENTRALE CON PILASTRINO	G36
Sezione 37 - NODO LATERALE ANTA STONDATA CON INGLESINA	G37
Sezione 38 - NODO LATERALE ANTA STONDATA VETRO INFILARE	G38
Sezione 39 - NODO SUPERIORE ANTA STONDATA VETRO INFILARE	G39
Sezione 40 - NODO CENTRALE 'T' 'Z' ANTA VETRO INFILARE	G40
Sezione 41 - NODO LATERALE TELAIO COMPLANARE ANTA VETRO INFILARE	G41
Sezione 42 - NODO LATERALE TELAIO E ANTA SFERA	G42
Sezione 43 - NODO CENTRALE ANTA SFERA	G43
Sezione 44 - NODO INFERIORE RIPORTO ZOCCOLO VETRO INFILARE	G44
Sezione 45 - NODO CENTRALE 'T' 'Z' ANTA MAGGIORATA VETRO INFILARE	G45
Sezione 46 - NODO TRAVERSO 130mm VETRO INFILARE	G46
Sezione 47 - NODO LATERALE ANTA APERTURA ESTERNA	G47
Sezione 48 - NODO LATERALE ANTA A SPORGERE CON INVERSIONE DI BATTUTA	G48
Sezione 49 - NODO INFERIORE ANTA A SPORGERE CON INVERSIONE DI BATTUTA	G49
Sezione 50 - NODO INFERIORE BILICO VERTICALE	G50
Sezione 51 - NODO SUPERIORE BILICO VERTICALE	G51

Sezione 52 - NODO LATERALE BILICO ORIZZONTALE	G52
Sezione 53 - NODO LATERALE BILICO ORIZZONTALE	G53
Sezione 54 - NODO LATERALE ANTA 'Z' LINEA LOFT	G54
Sezione 55 - NODO LATERALE ANTA A SCOMPARSA	G55
Sezione 56 - NODO INFERIORE ANTA A SCOMPARSA	G56
Sezione 57 - NODO LATERALE ANTA A SCOMPARSA ABBINAMENTO DOMAL MIRROR E52	G57
Sezione 58 - NODO LATERALE ANTA STONDATA	G58
Sezione 59 - LINEA LOFT NODO CENTRALE 'T' 'Z'	G59
Sezione 60 - NODO LATERALE ANTA APERTURA SPORGERE	G60
Sezione 61 - NODO SUPERIORE ANTA APERTURA SPORGERE	G61
Sezione 62 - NODO INFERIORE ANTA APERTURA ESTERNA SPORGERE	G62
Sezione 63 - NODO LATERALE ANTA APERTURA ESTERNA SPORGERE CON INVERSIONE	G63
Sezione 64 - NODO SUPERIORE ANTA APERTURA ESTERNA SPORGERE CON INVERSIONE	G64
Sezione 65 - NODO INFERIORE ANTA APERTURA ESTERNA SPORGERE CON INVERSIONE	G65
Sezione 66 - NODO CENTRALE ANTA PIANA E FERMAVETRI SMUSSATI - PROFILO CON MANIGLIA CENTRALE	G66
Serie Top TB65 Minimale	
Sezione 67 - NODO LATERALE ANTA PIANA	G67
Sezione 68 - NODO LATERALE ANTA STONDATA	G68
Sezione 69 - NODO CENTRALE 'T' 'Z' ANTA PIANA	G69
Sezione 70 - NODO CENTRALE ANTA 'T' 'Z' ANTA STONDATA	G70
Sezione 71 - NODO INFERIORE ANTA PIANA	G71
Sezione 72 - NODO INFERIORE ANTA STONDATA	G72
Sezione 73 - NODO LATERALE/INFERIORE CON TELAIO A 'L'	G73
Sezione 74 - NODO CENTRALE ANTA PIANA E FERMAVETRI SQUADRATI - PROFILO CON MANIGLIA CENTRALE	G74
Sezione 75 - NODO CENTRALE ANTA PIANA E FERMAVETRI STONDATI - PROFILO CON MANIGLIA CENTRALE	G75

SEZIONE 1 - NODO LATERALE ANTA PIANA

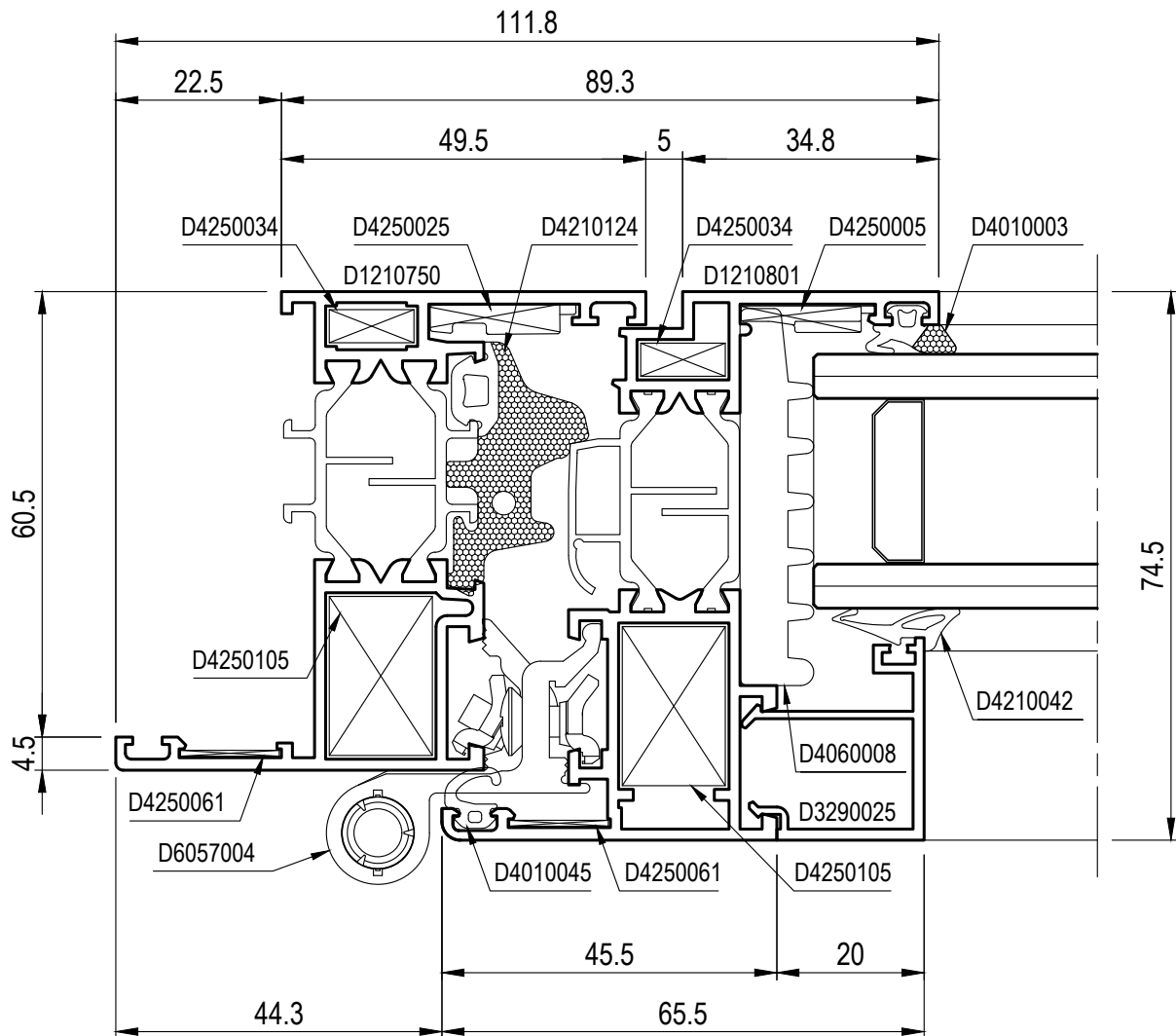
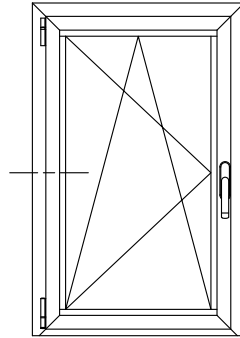

SEZIONE 2 - NODO LATERALE ANTA STONDATA

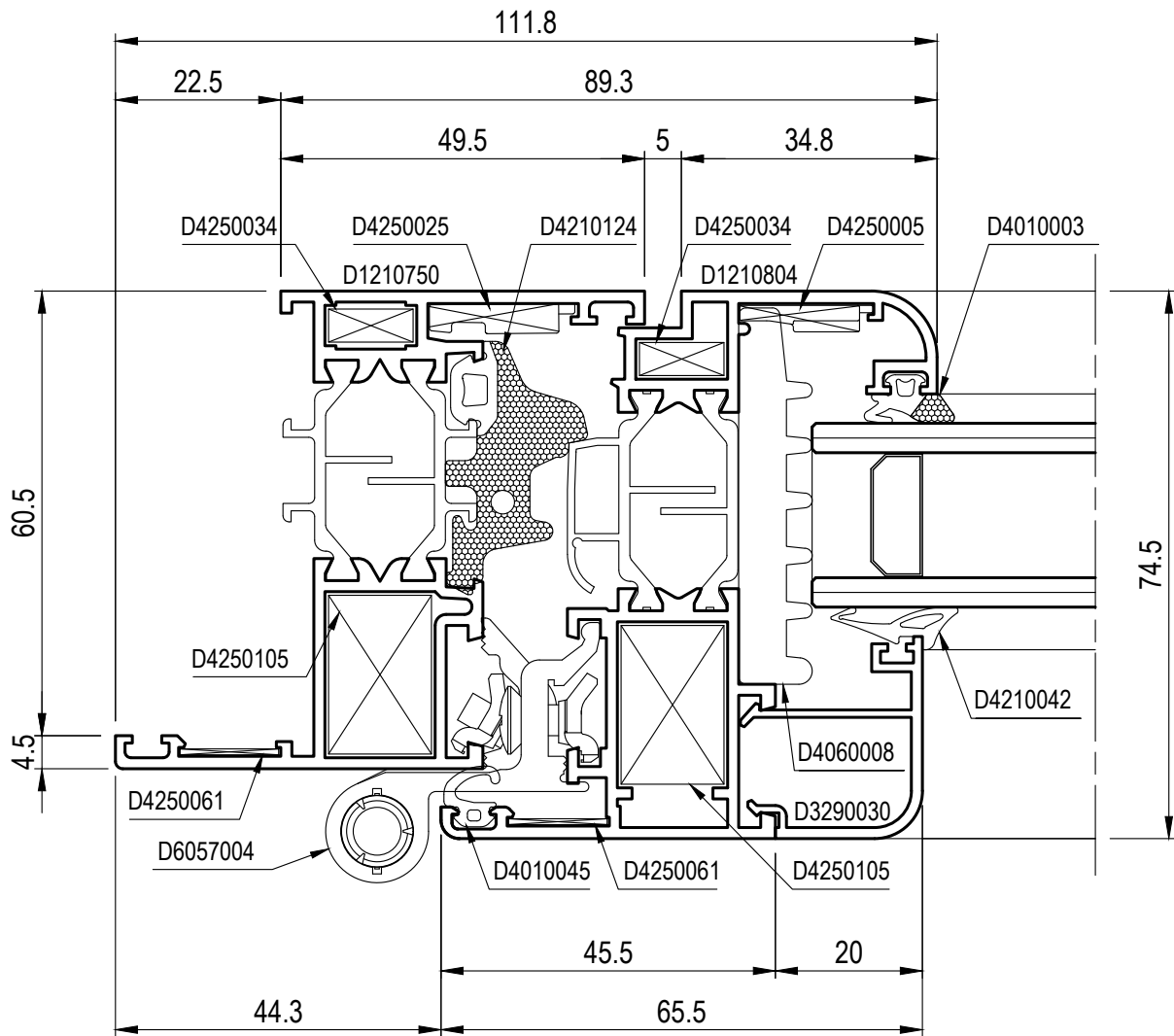
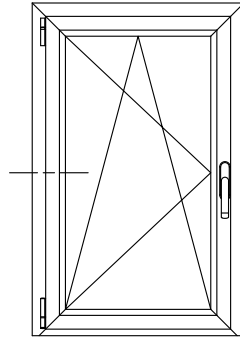

SEZIONE 3 - NODO LATERALE ANTA SMUSSATA CON TELAIO COMPLANARE

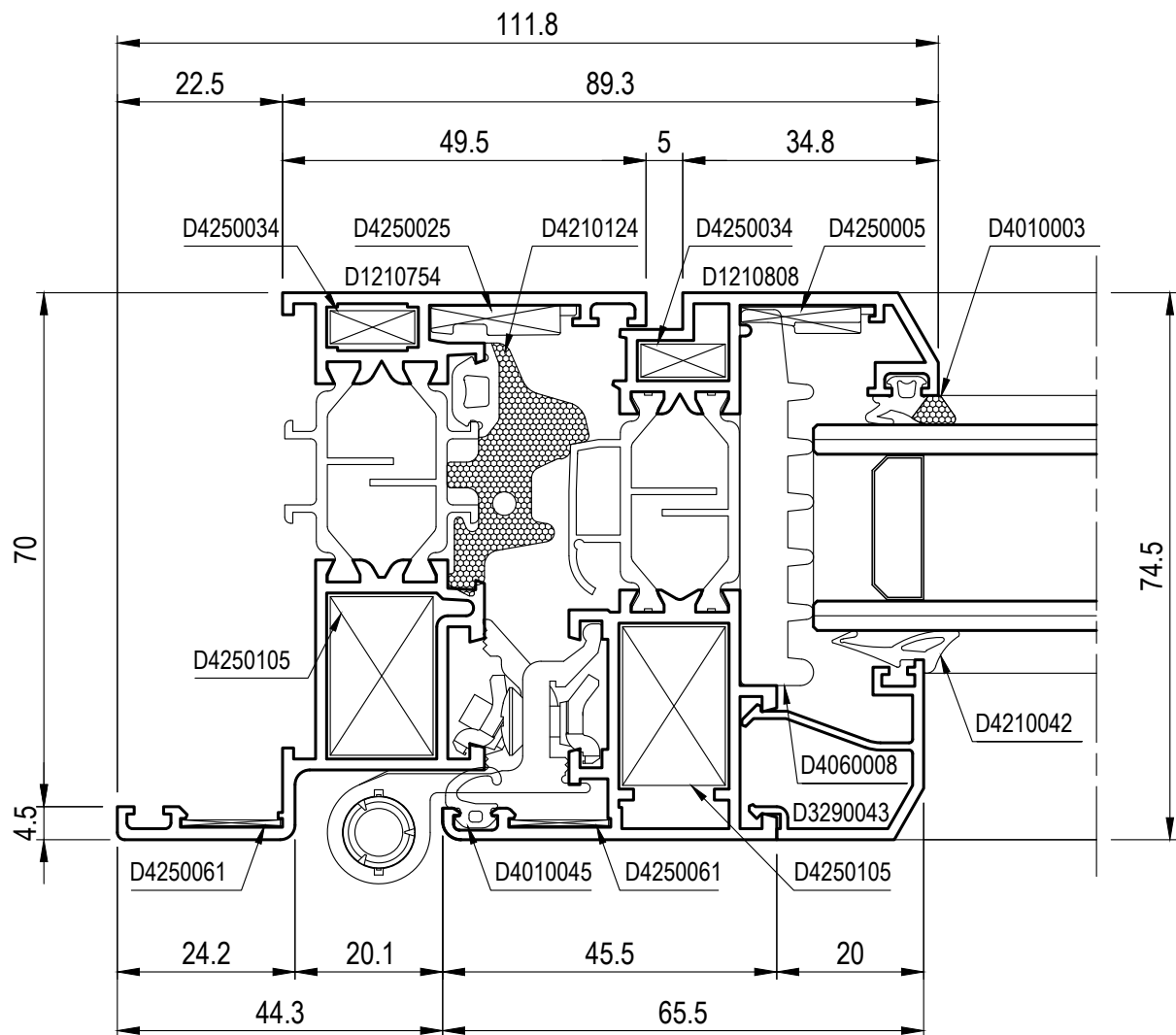
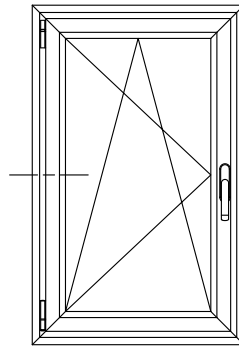

SEZIONE 4 - NODO CENTRALE 'T' 'Z' ANTA PIANA

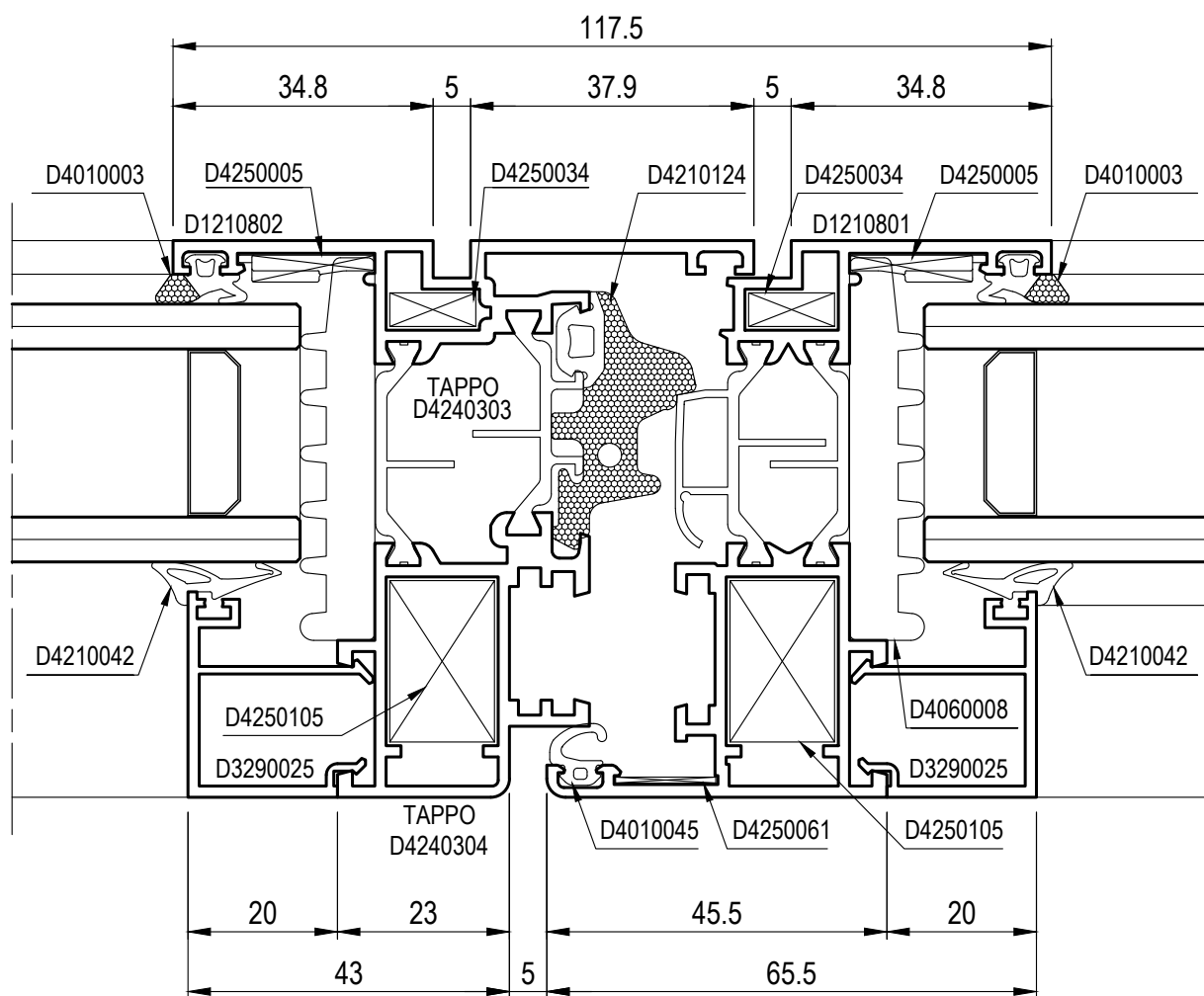
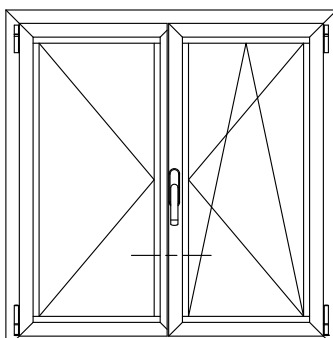

Nota: squadretta D4250034 da incollare (non spinabile) su profilo D1210802

SEZIONE 5 - NODO CENTRALE 'T' 'Z' ANTA STONDATA

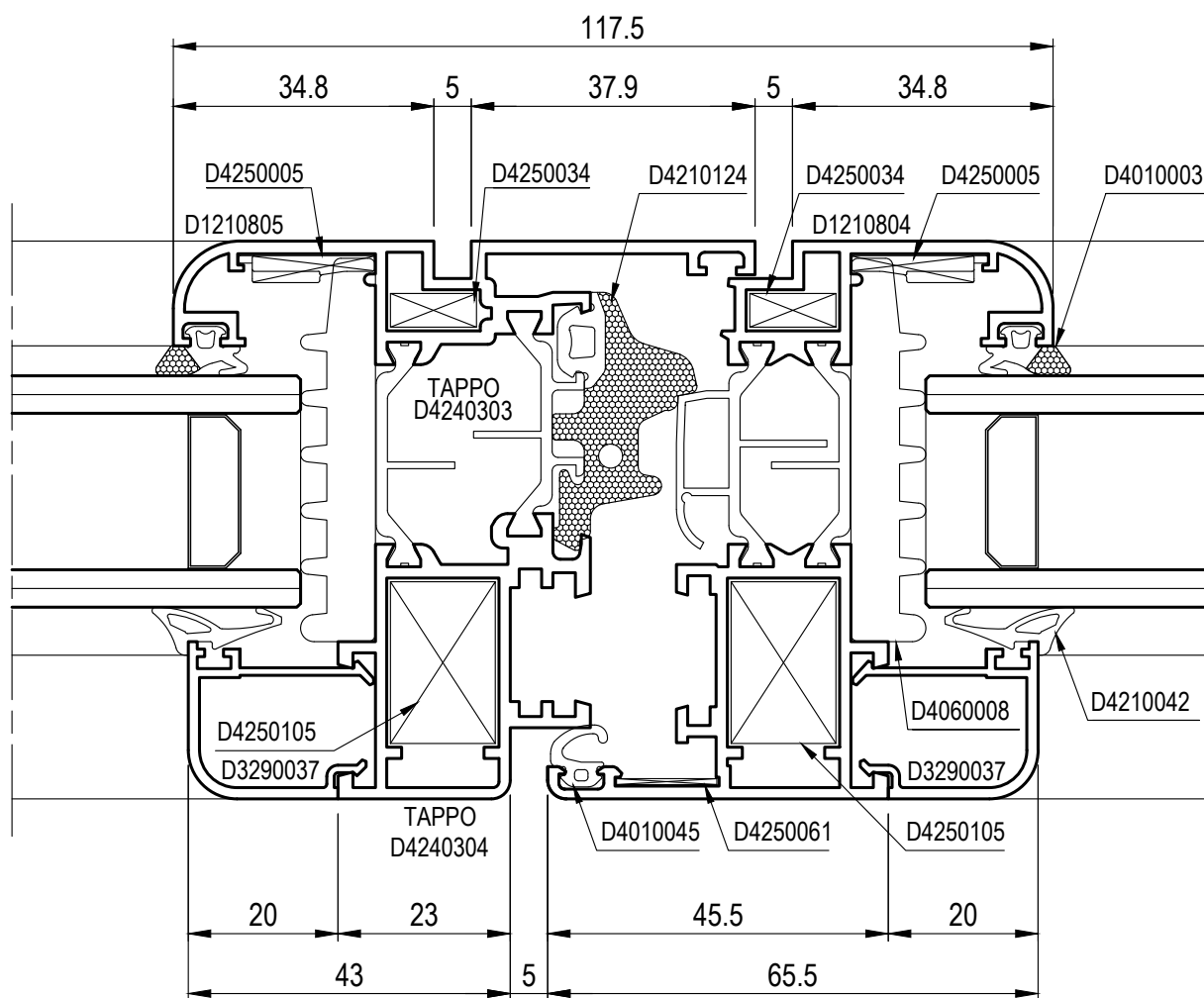
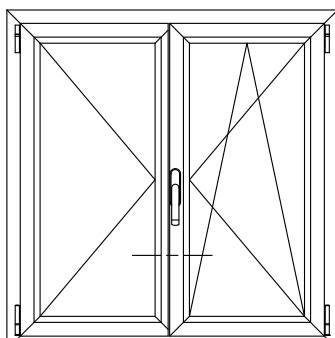

Nota: squadretta D4250034 da incollare (non spinabile) su profilo D1210805

SEZIONE 6 - NODO CENTRALE STULP PIANO ANTA PIANA

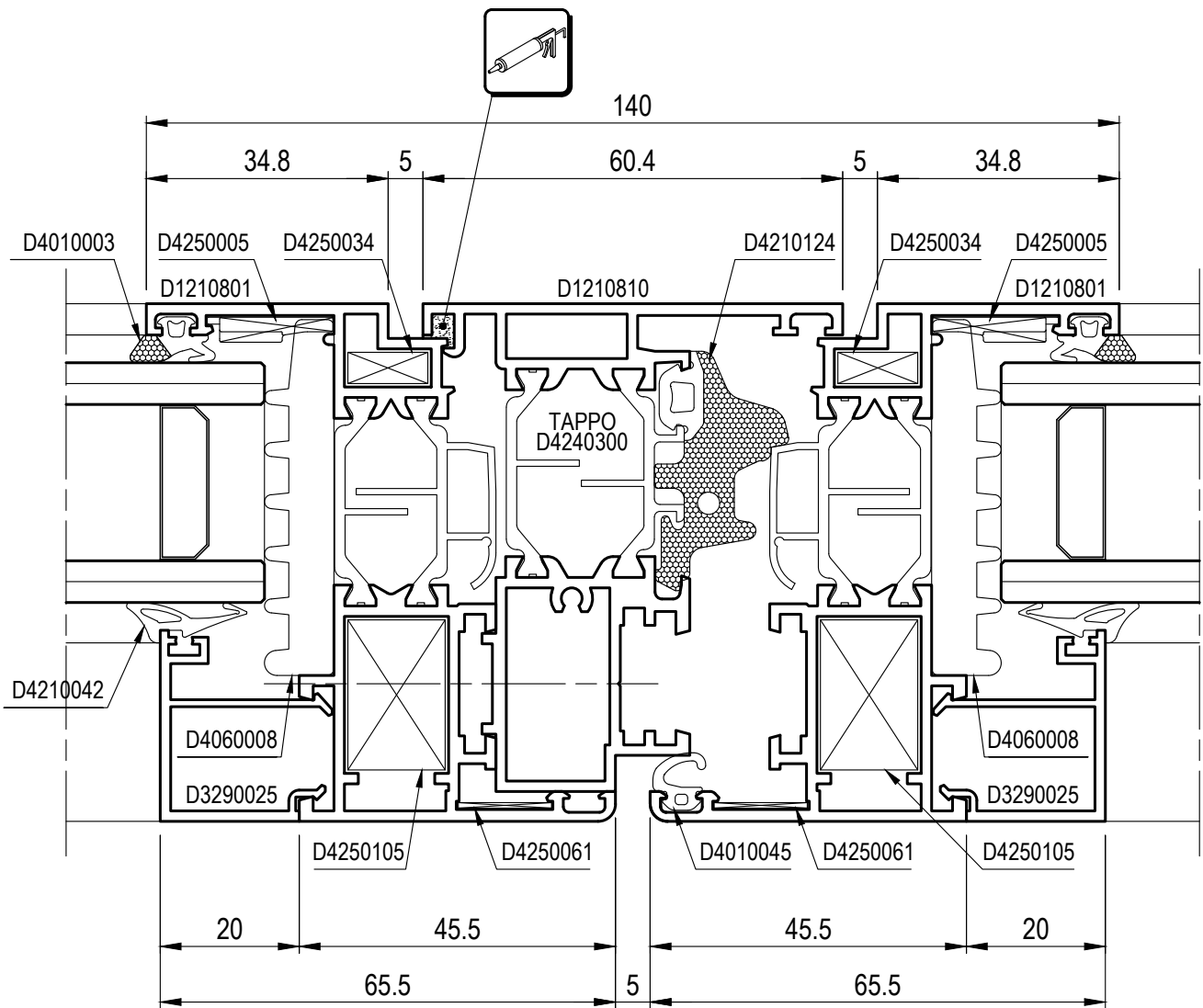
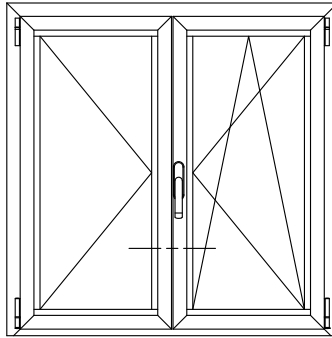

SEZIONE 7 - NODO CENTRALE STULP STONDATA ANTA STONDATA

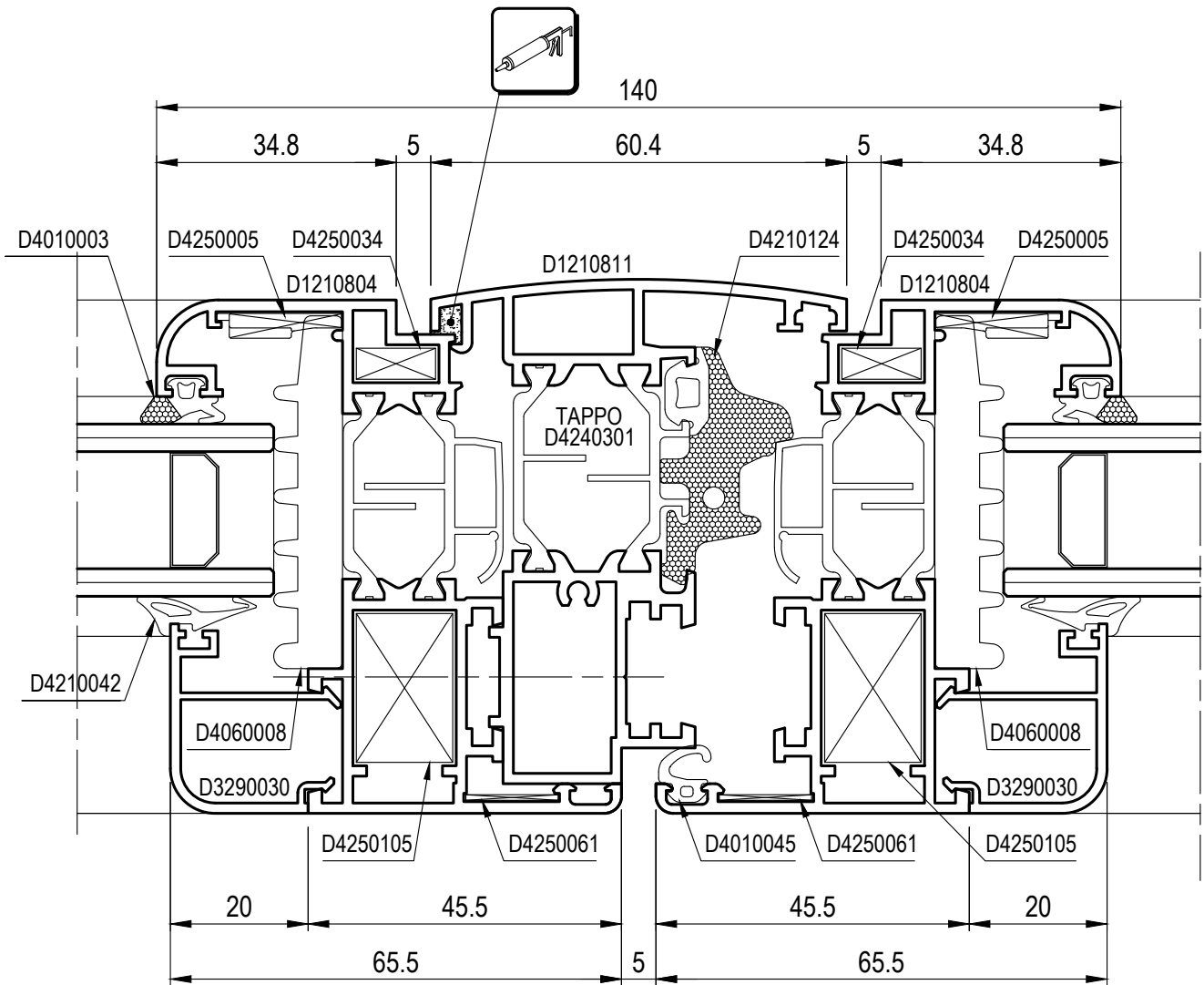
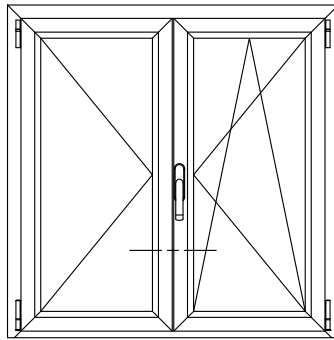

SEZIONE 8 - NODO CENTRALE STULP PIANO ANTA SMUSSATA

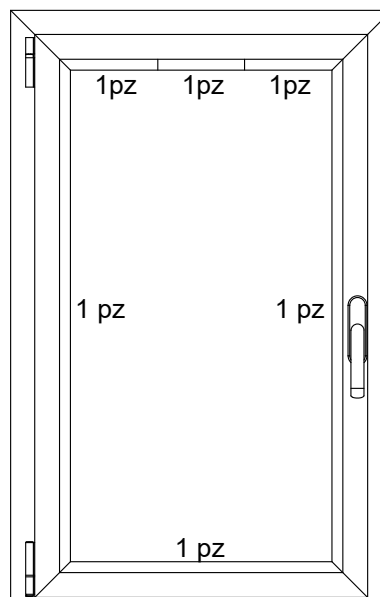
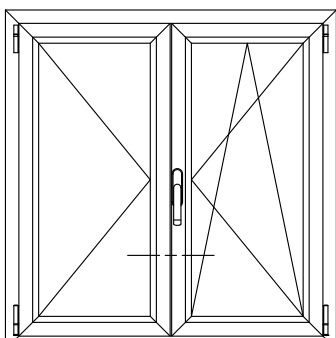

Fermavetro superiore (D3290043) da sezionare in 3 parti per l'applicazione

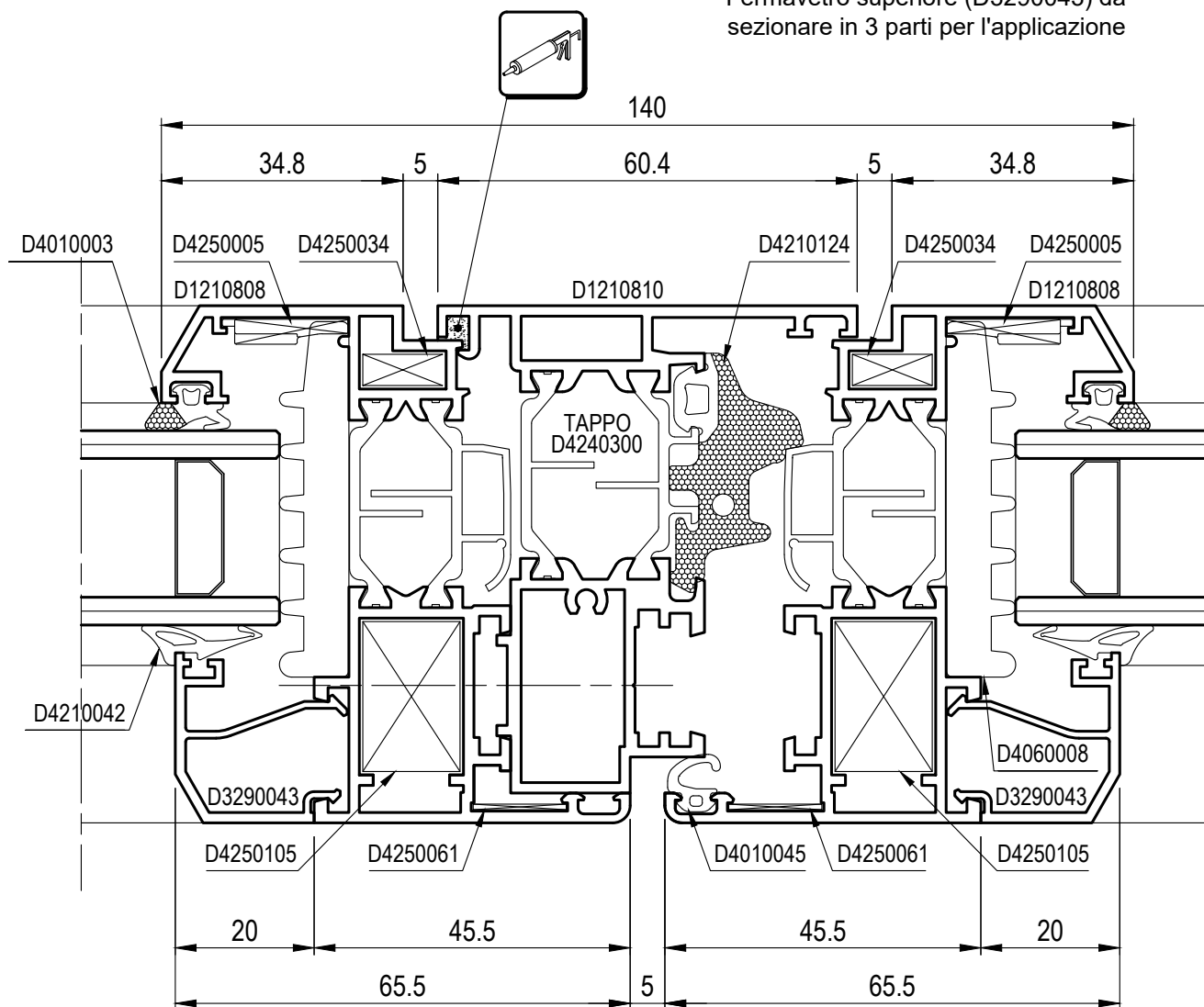

SEZIONE 9 - NODO INFERIORE ANTA PIANA

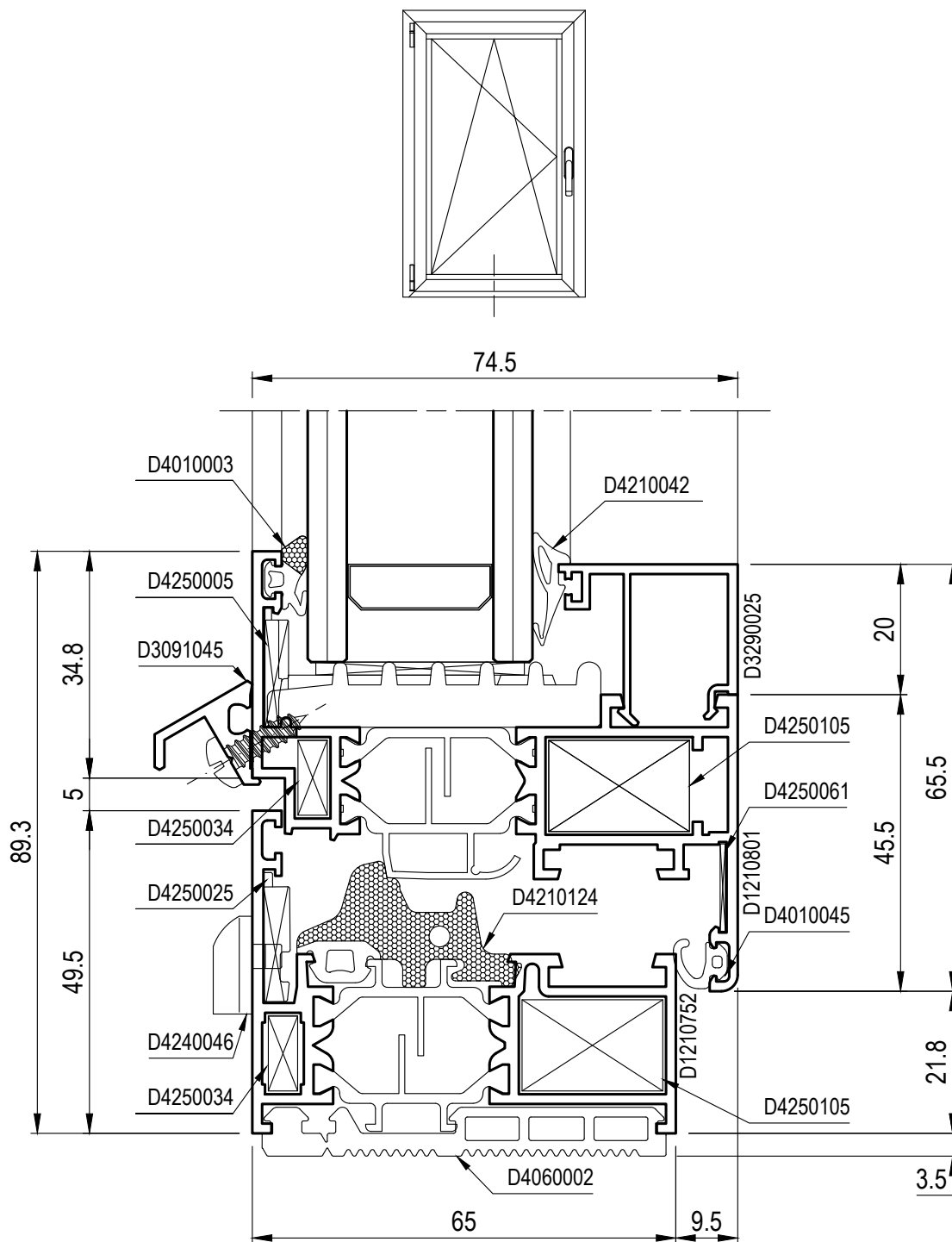

D4060002

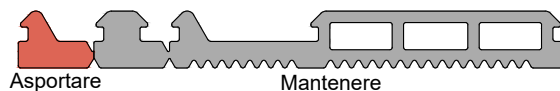

In alternativa:

D4210126



SEZIONE 10 - NODO INFERIORE ANTA STONDATA

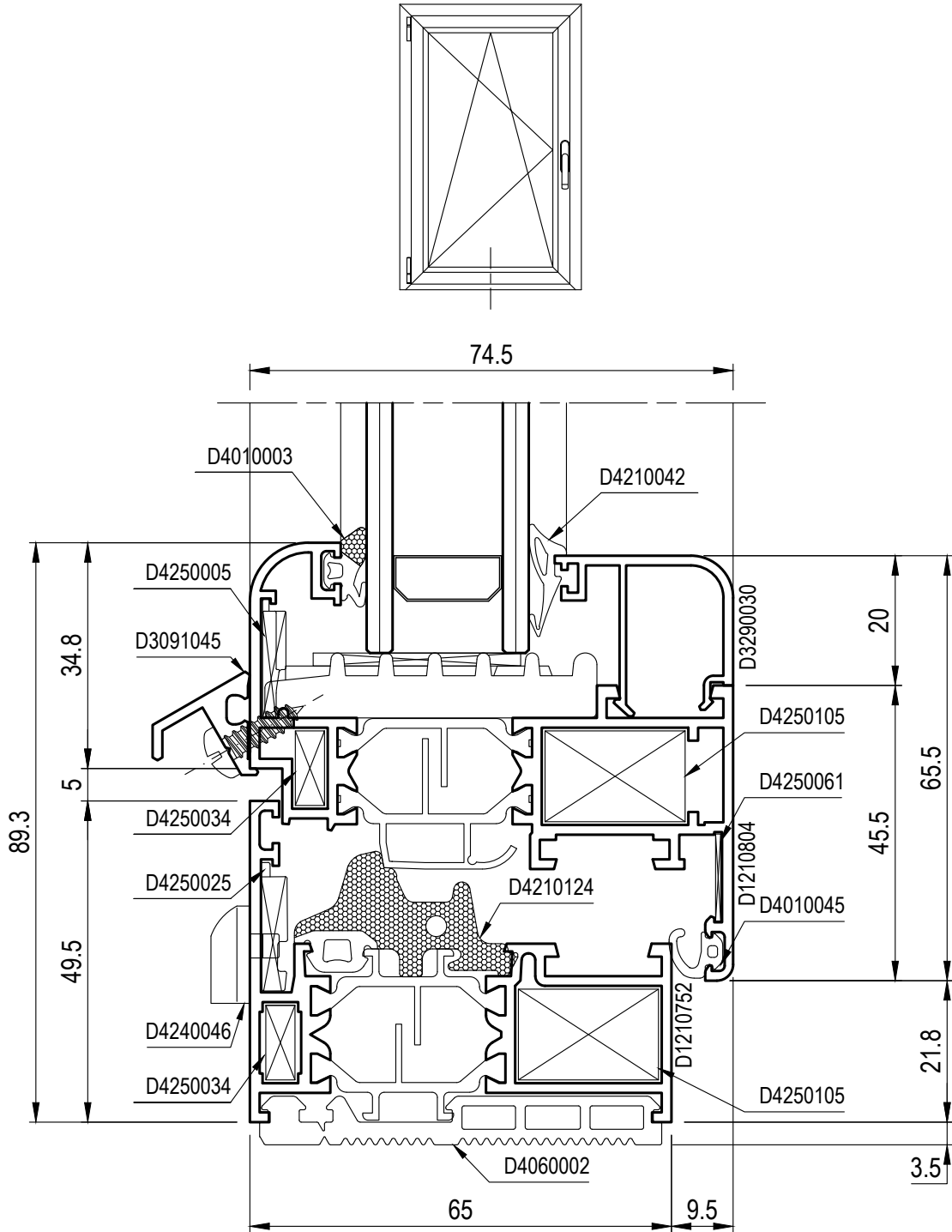

D4060002

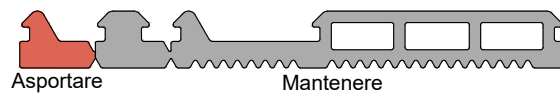

In alternativa:

D4210126



SEZIONE 11 - NODO LATERALE TELAIO 'Z' STONDATO ANTA STONDATA

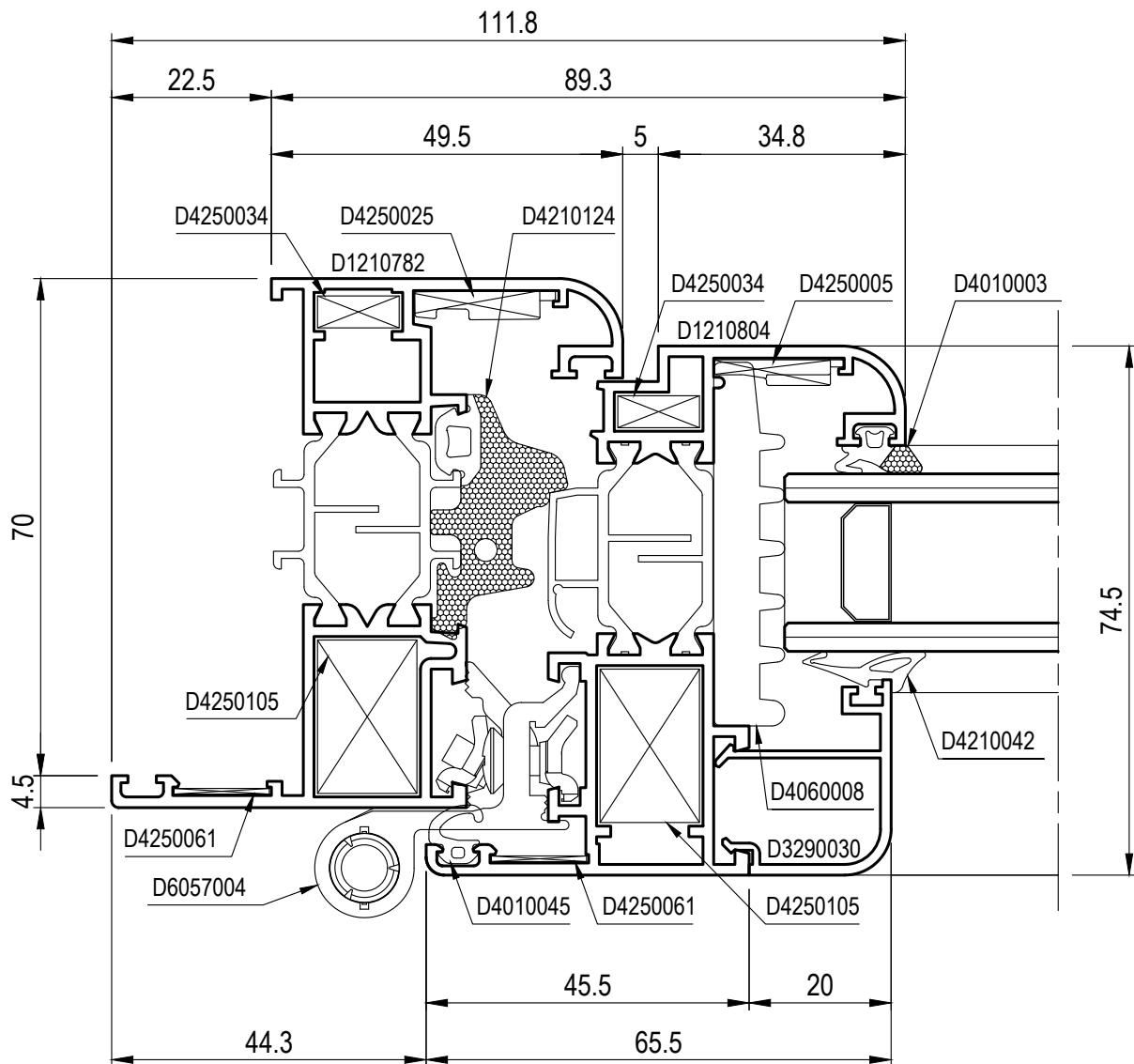
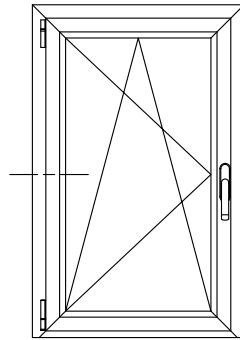

SEZIONE 12 - NODO LATERALE TELAIO INTERMEDIO E ANTA STONDATA

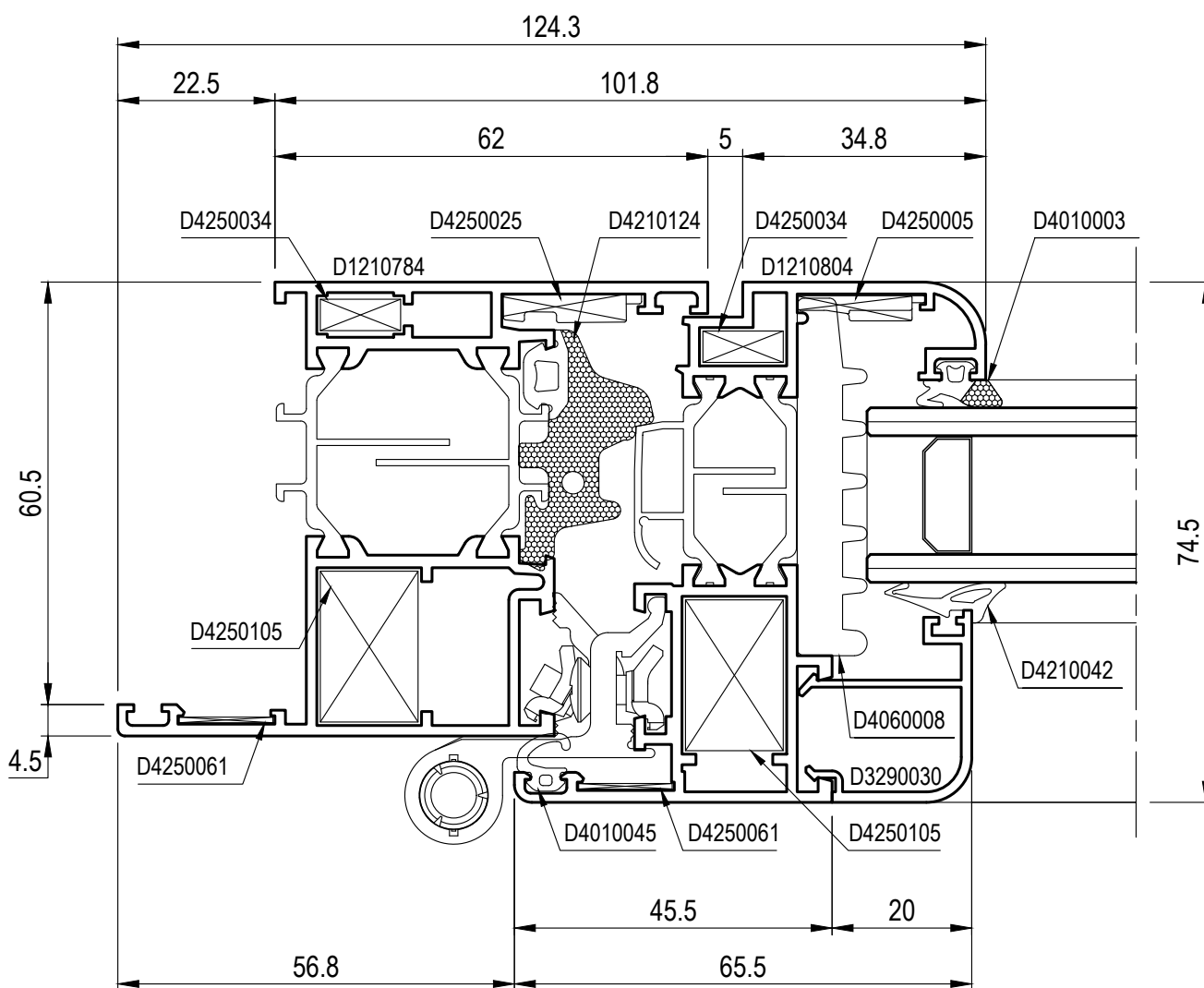
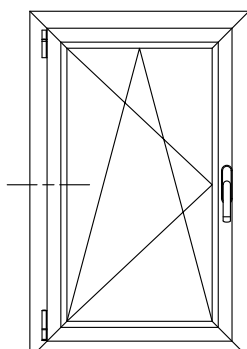

SEZIONE 13 - NODO LATERALE TELAIO MAGGIORATO ANTA PIANA MAGGIORATA

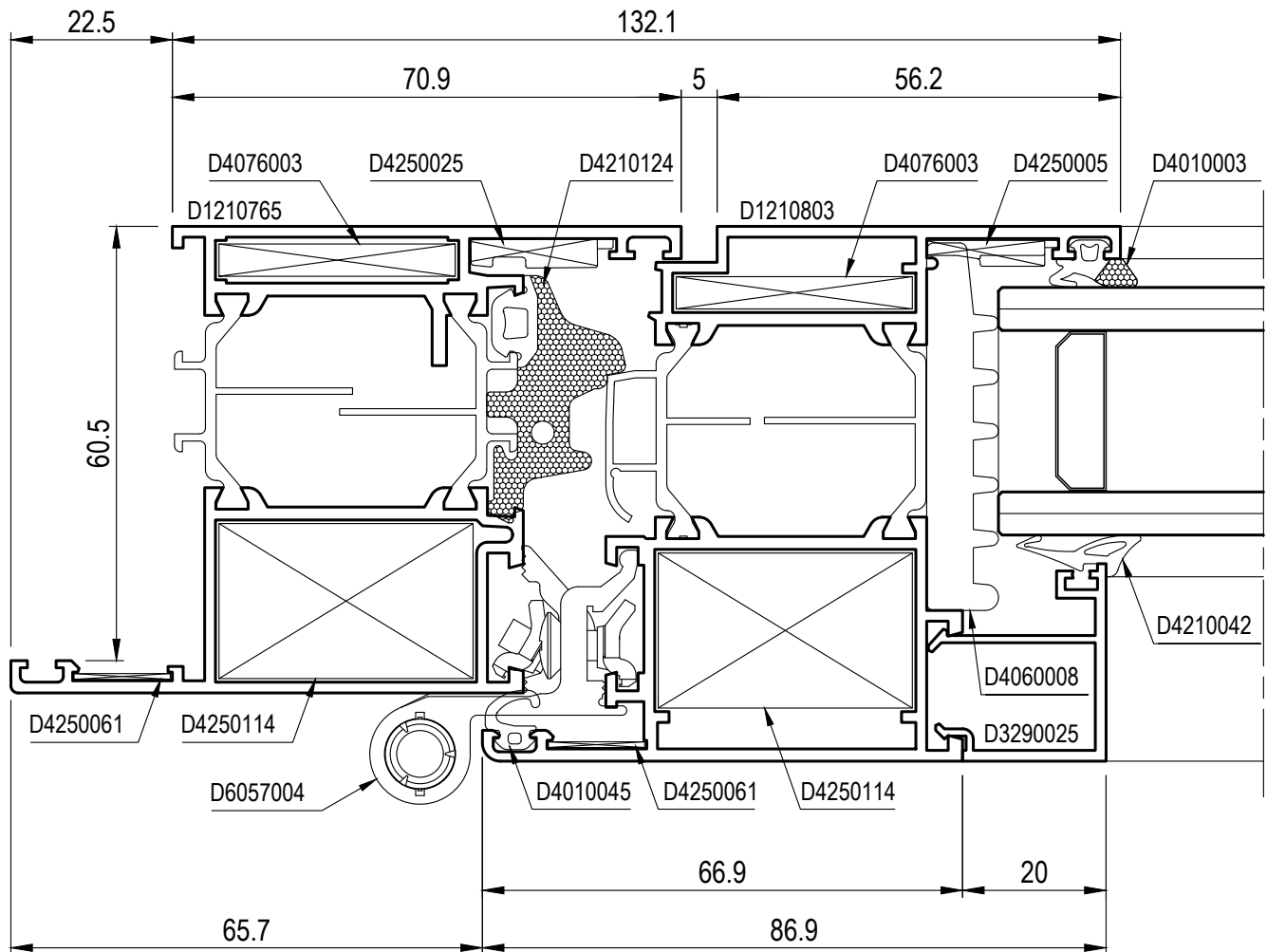
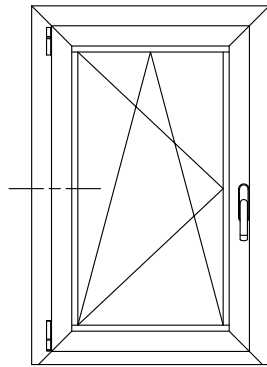

SEZIONE 14 - NODO LATERALE TELAIO MAGGIORATO ANTA STONDATA MAGGIORATA

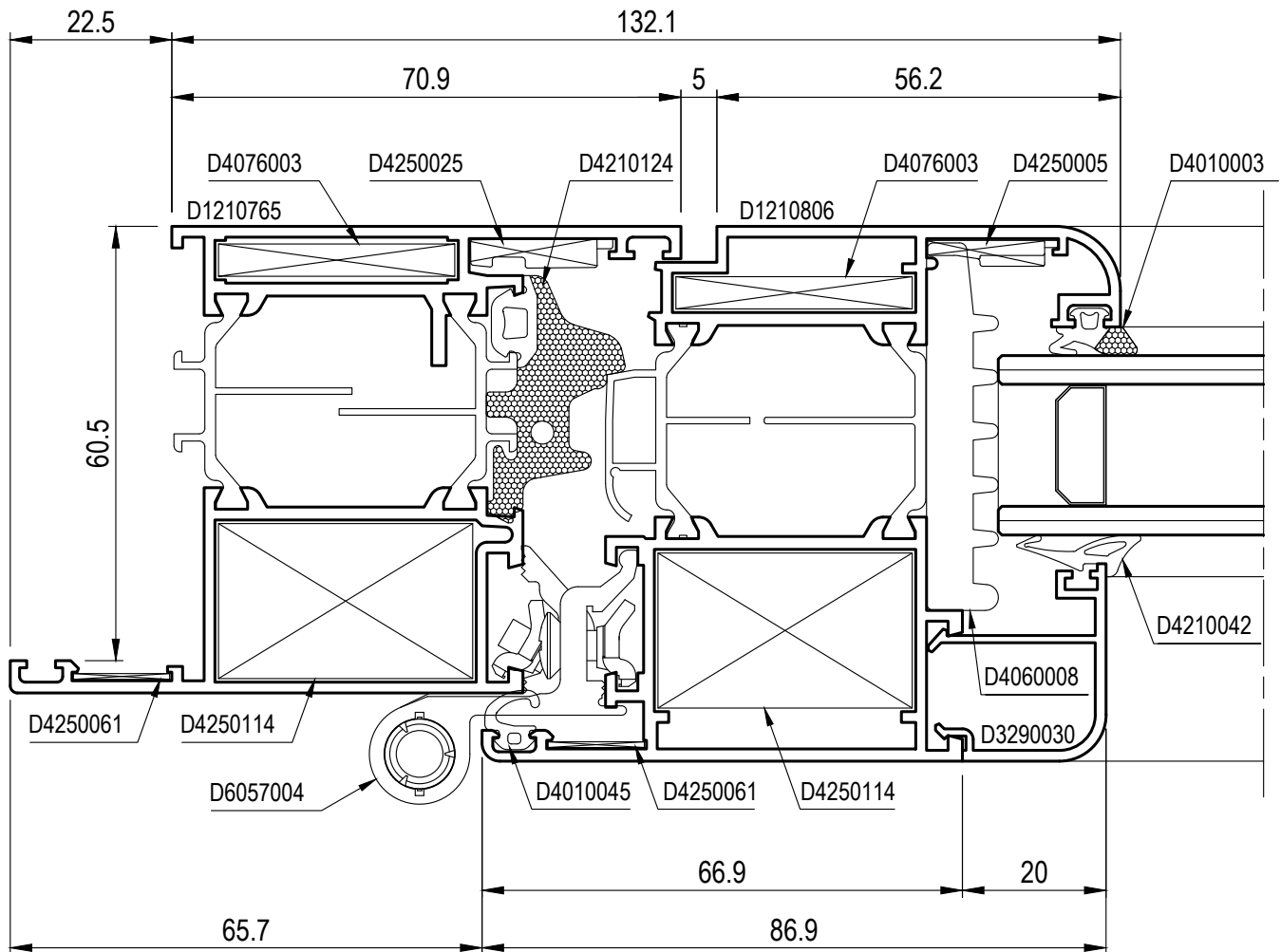
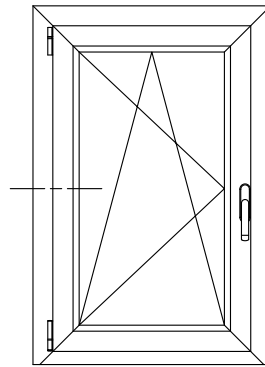

SEZIONI

SEZIONE 15 - NODO INFERIORE RIPORTO ZOCCOLO CON SOGLIA RIBASSATA

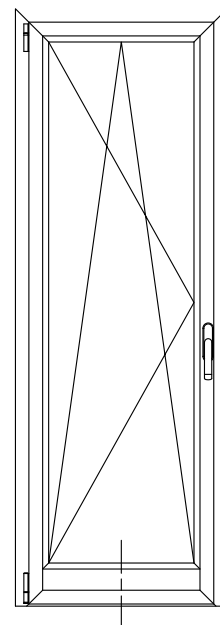
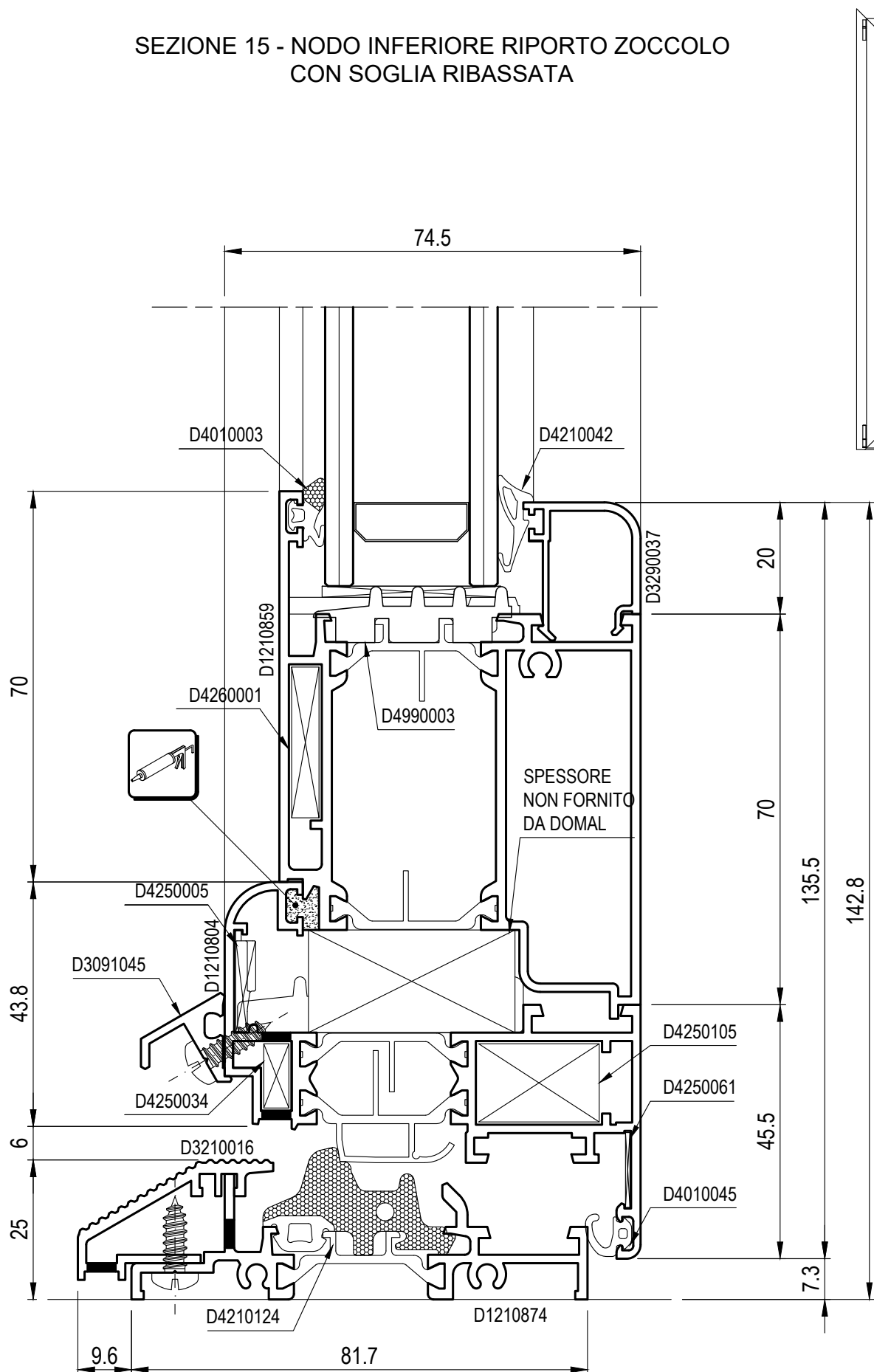

SEZIONE 16 - NODO INFERIORE ANTA MAGGIORATA RIPORTO ZOCCOLO

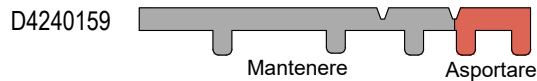
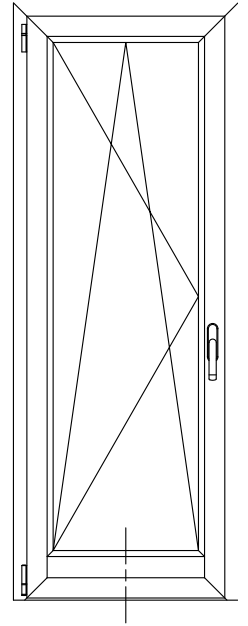
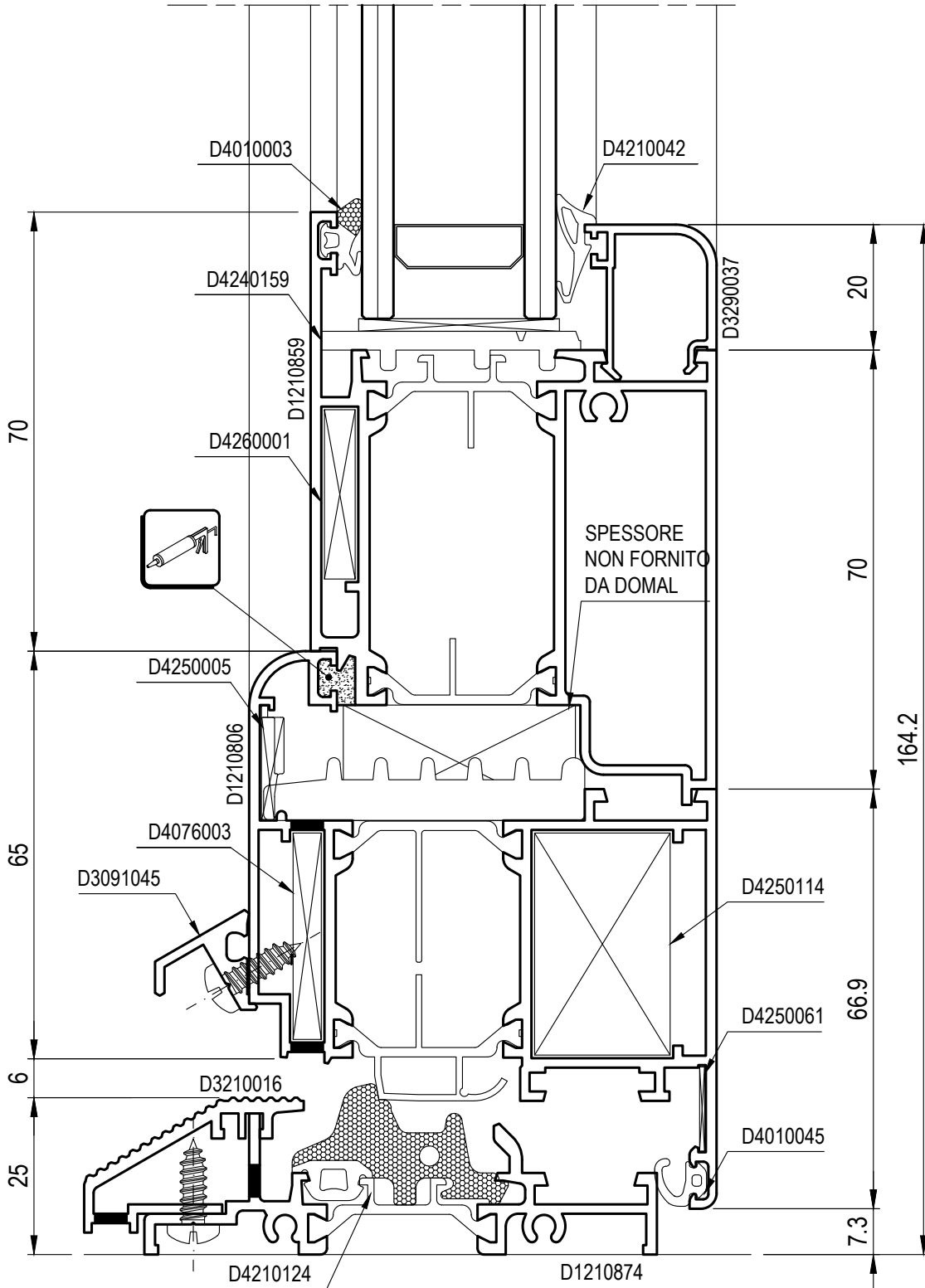

SEZIONI

GI 6

GIUGNO 2025

SEZIONE 17 - NODO INFERIORE RIPORTO ZOCCO SOGLIA RIBASSATA

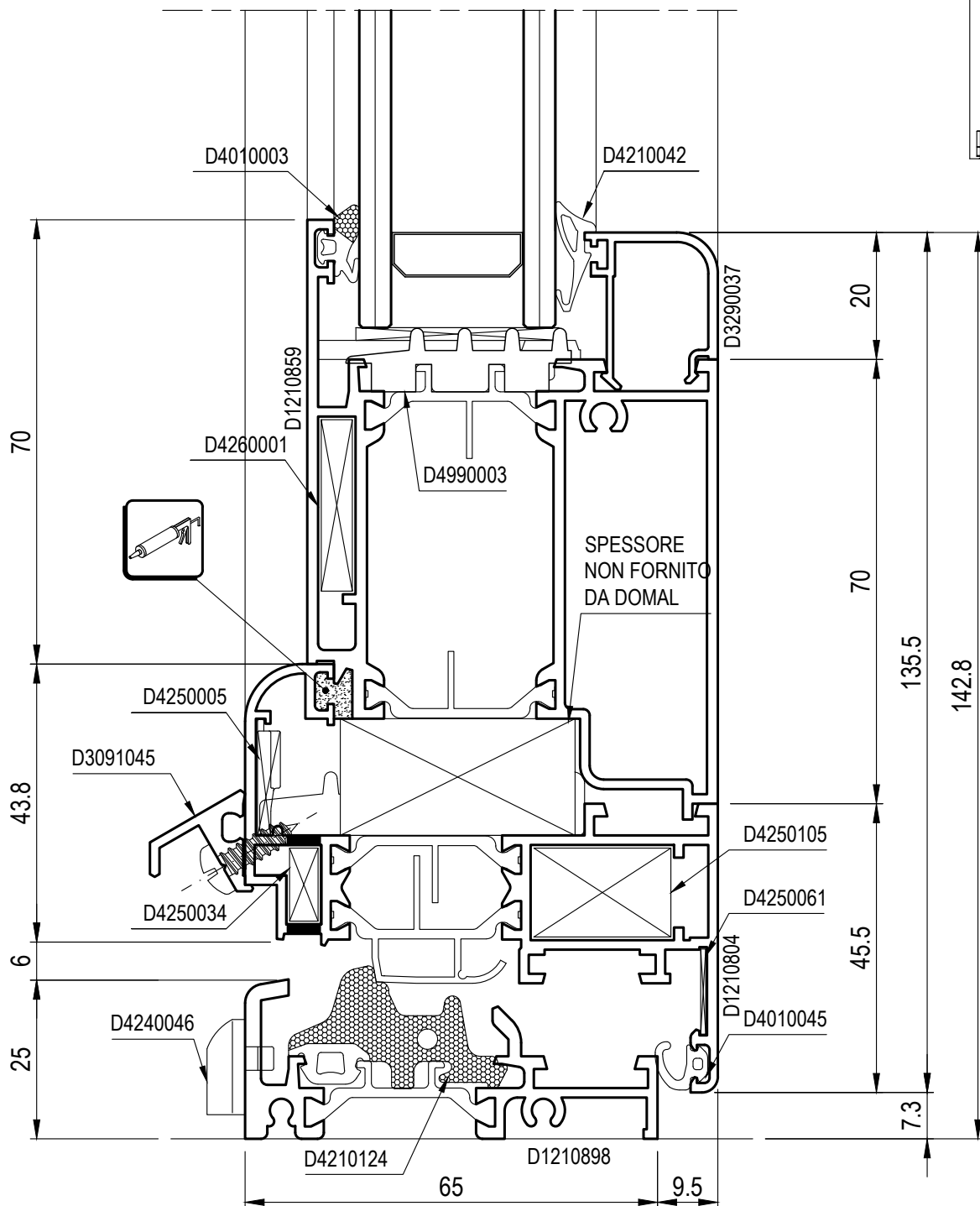
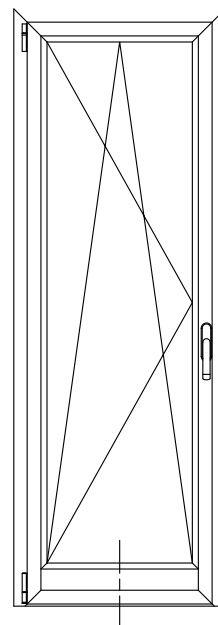

SEZIONE 18 - NODO CENTRALE 'STULP' PIANO ANTA PIANA MAGGIORATA

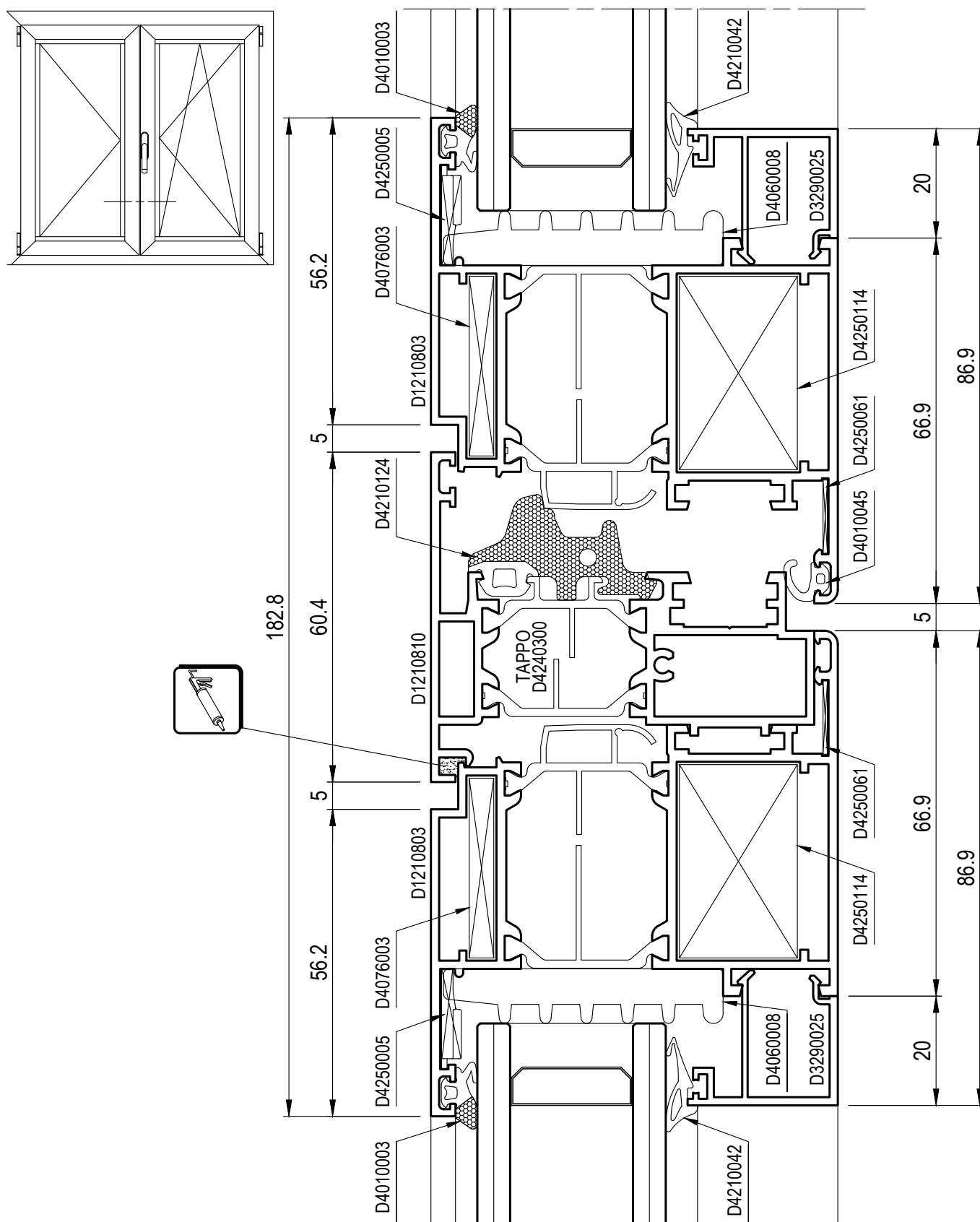

SEZIONE 19 - NODO CENTRALE TRAVERSO ANTE STONDATE

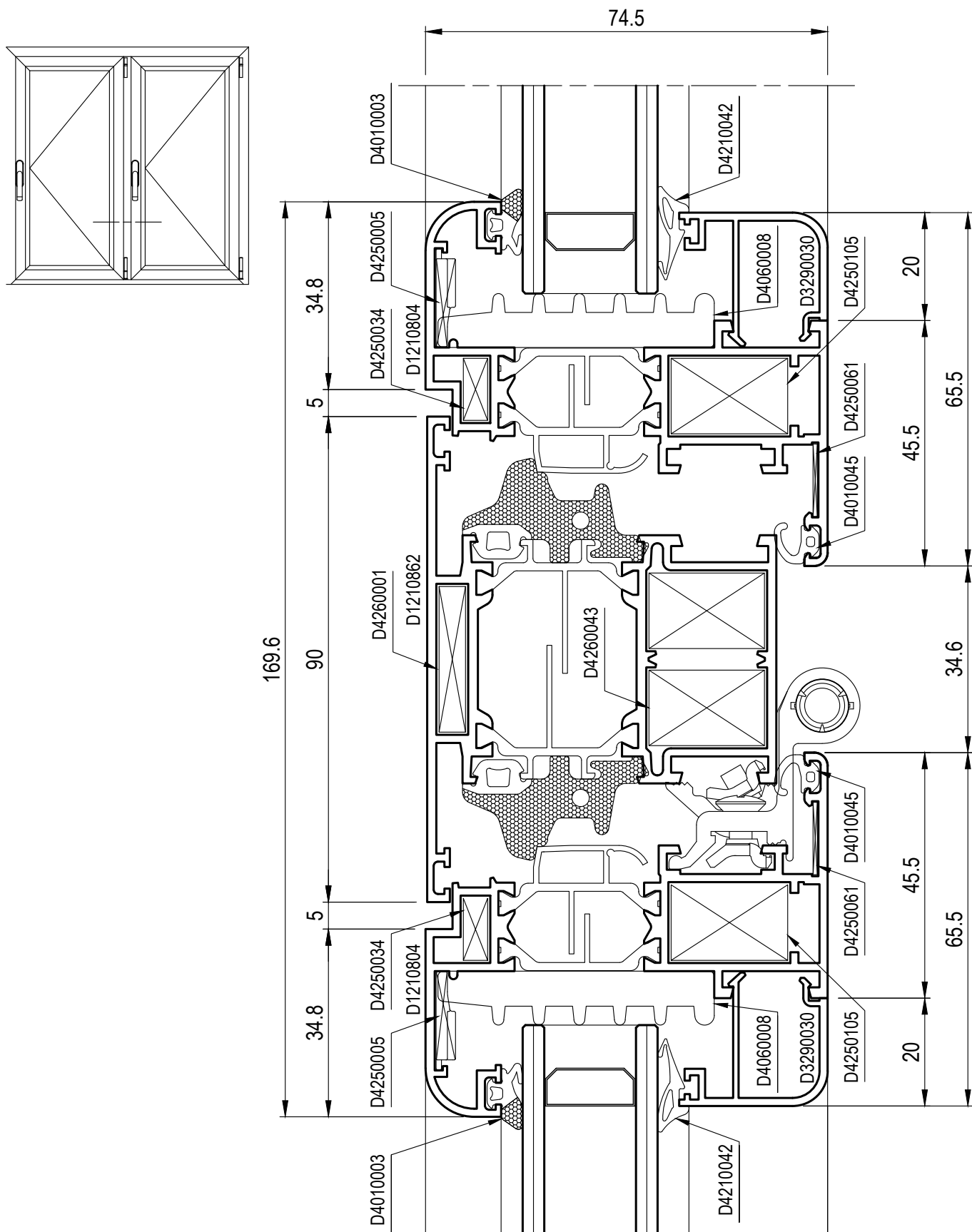

SEZIONE 20 - NODO INFERIORE TELAIO-RIPORTO ZOCCOLO

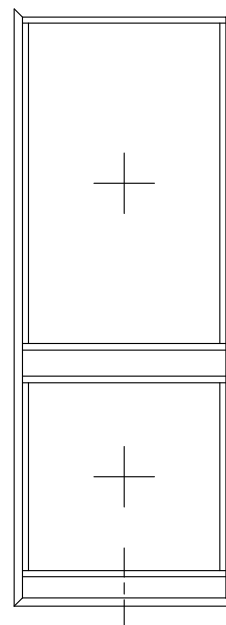
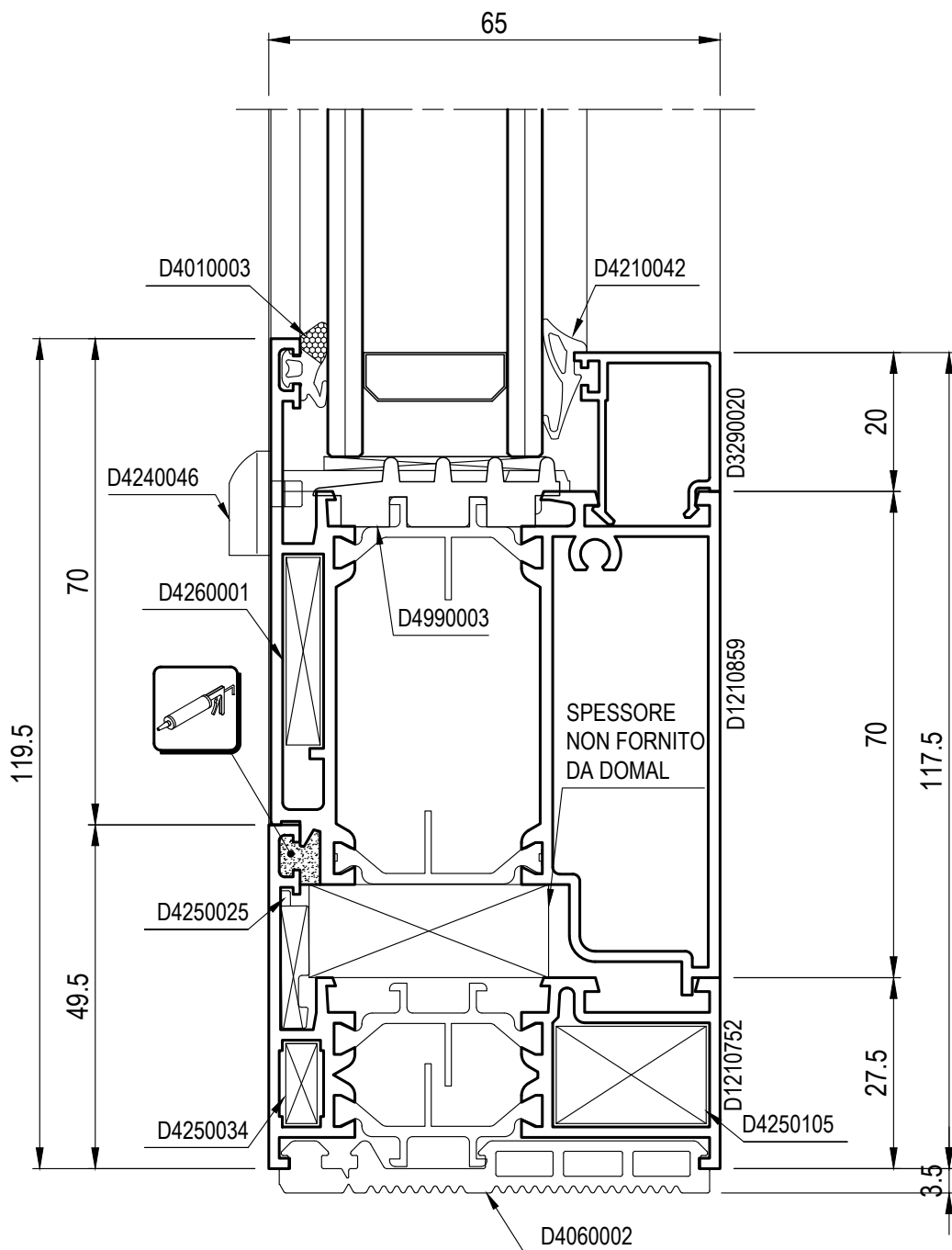

SEZIONI

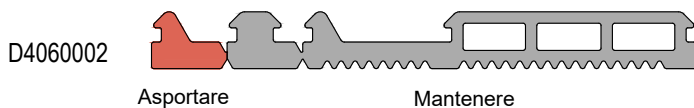

D4060002

Asportare

Mantenere

G20

GIUGNO 2025

SEZIONE 21 - NODO TRAVERSO PER ANTE PIANE

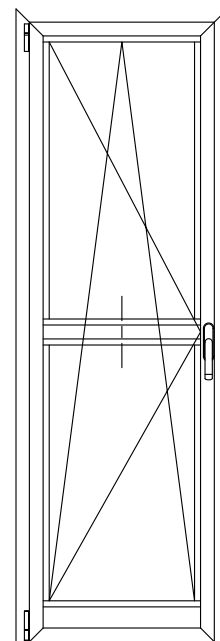
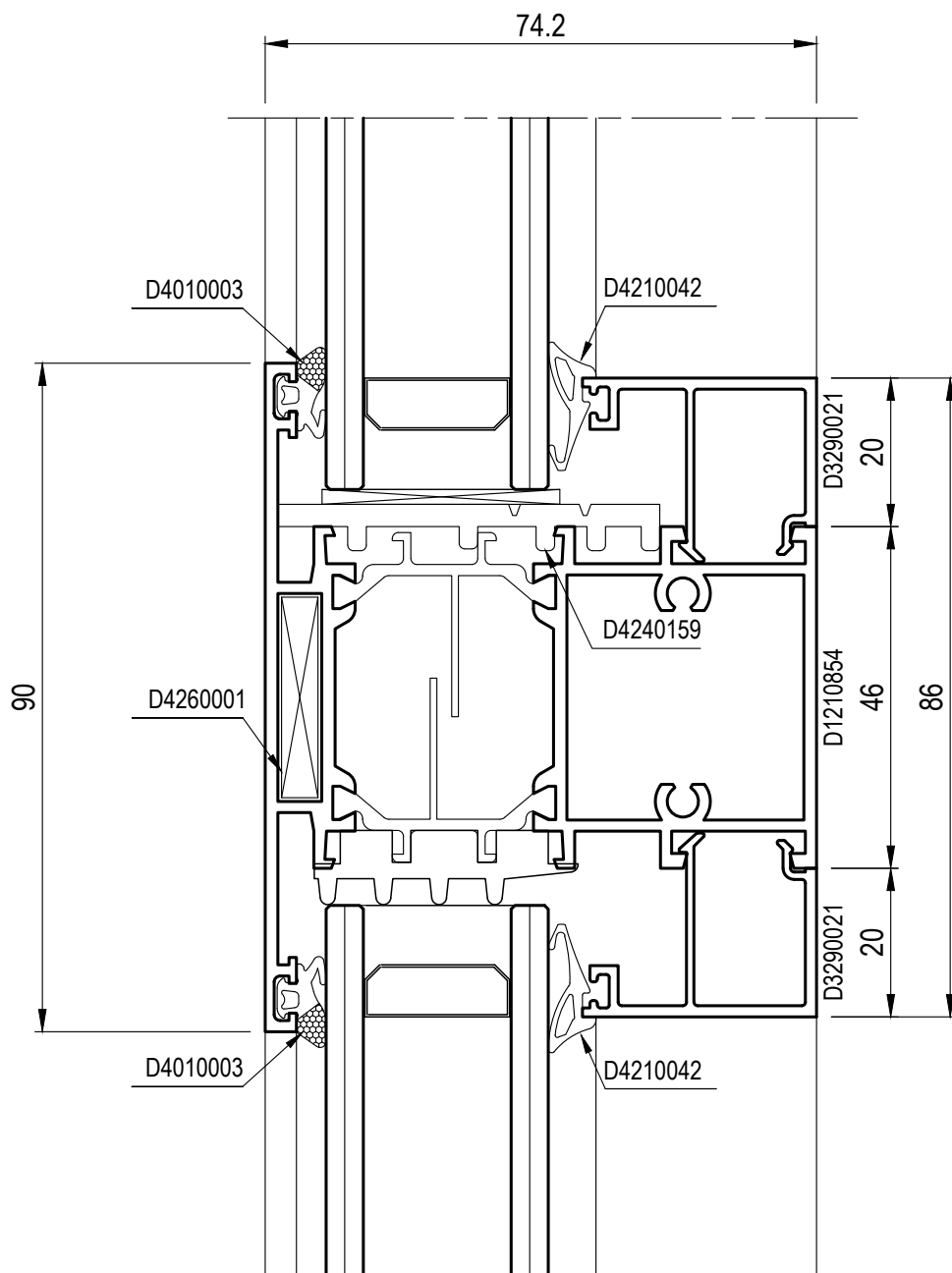

SEZIONE 22 - NODO TRAVERSO 130mm

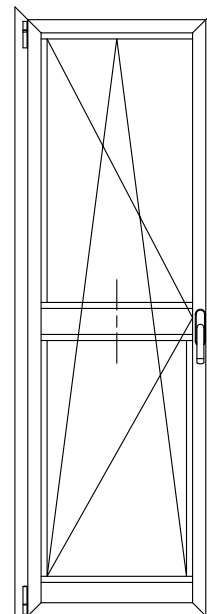
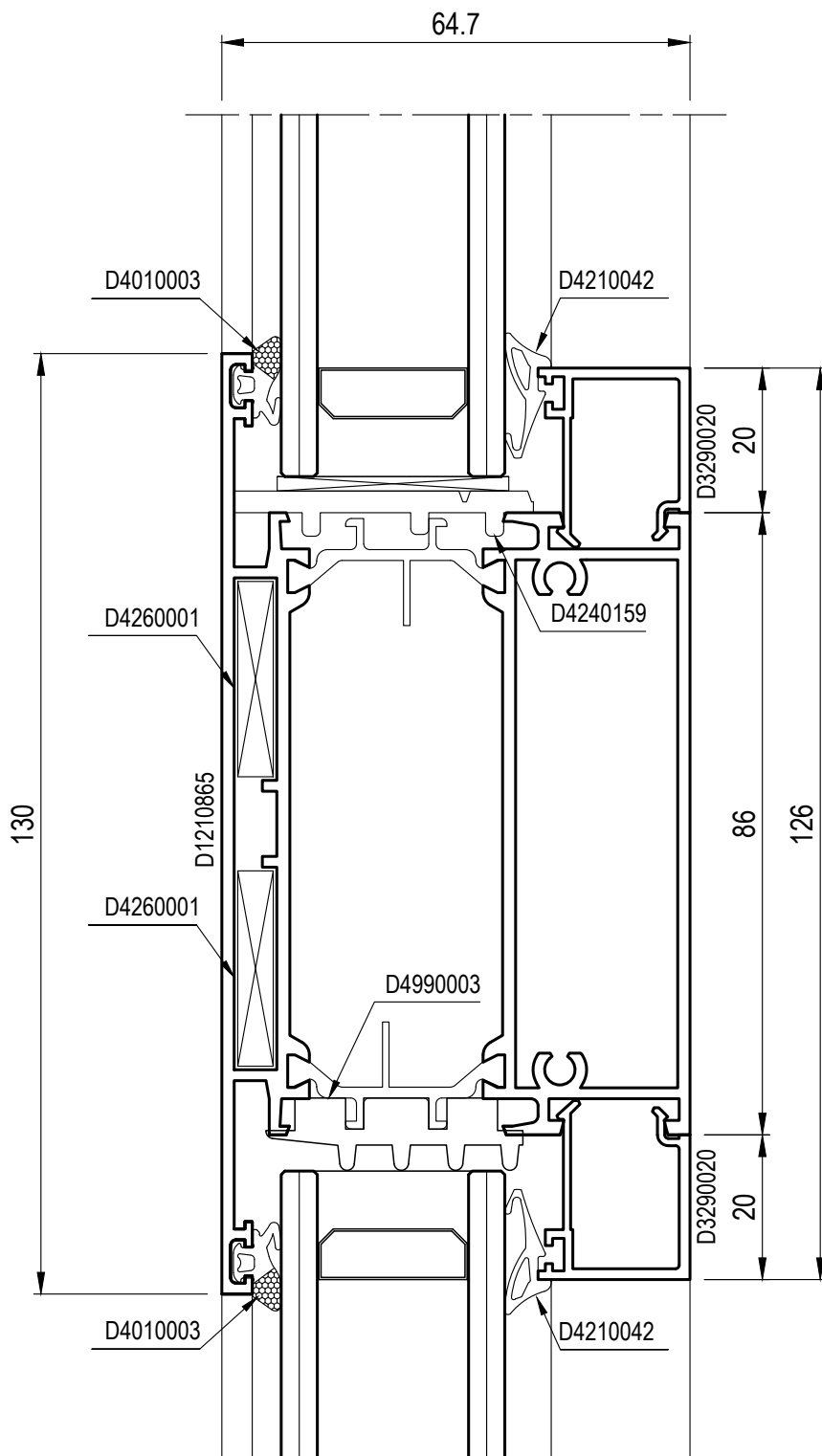

SEZIONE 23 - NODO LATERALE IMBOTTE

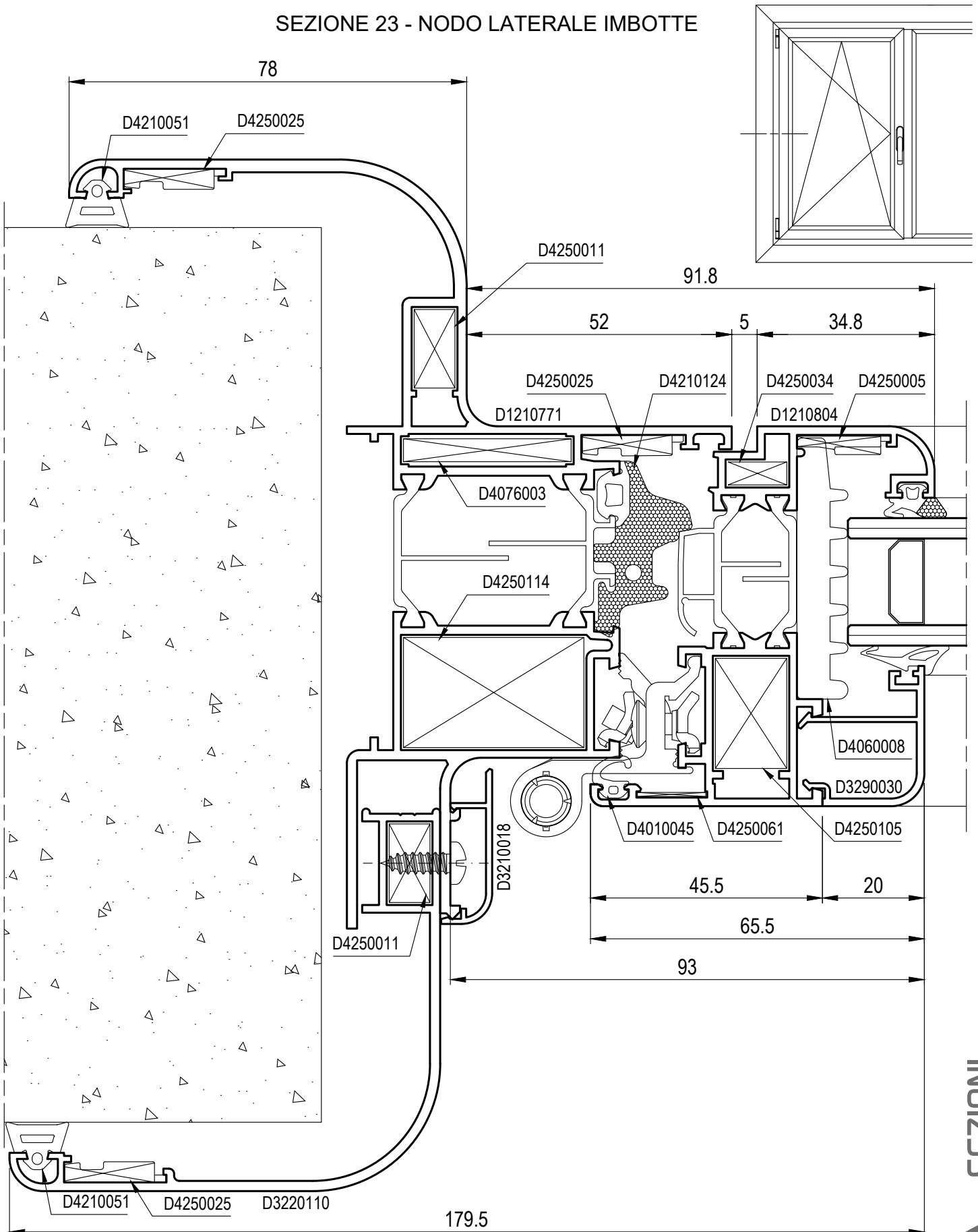

SEZIONI

SEZIONE 24 - NODO LATERALE IMBOTTE

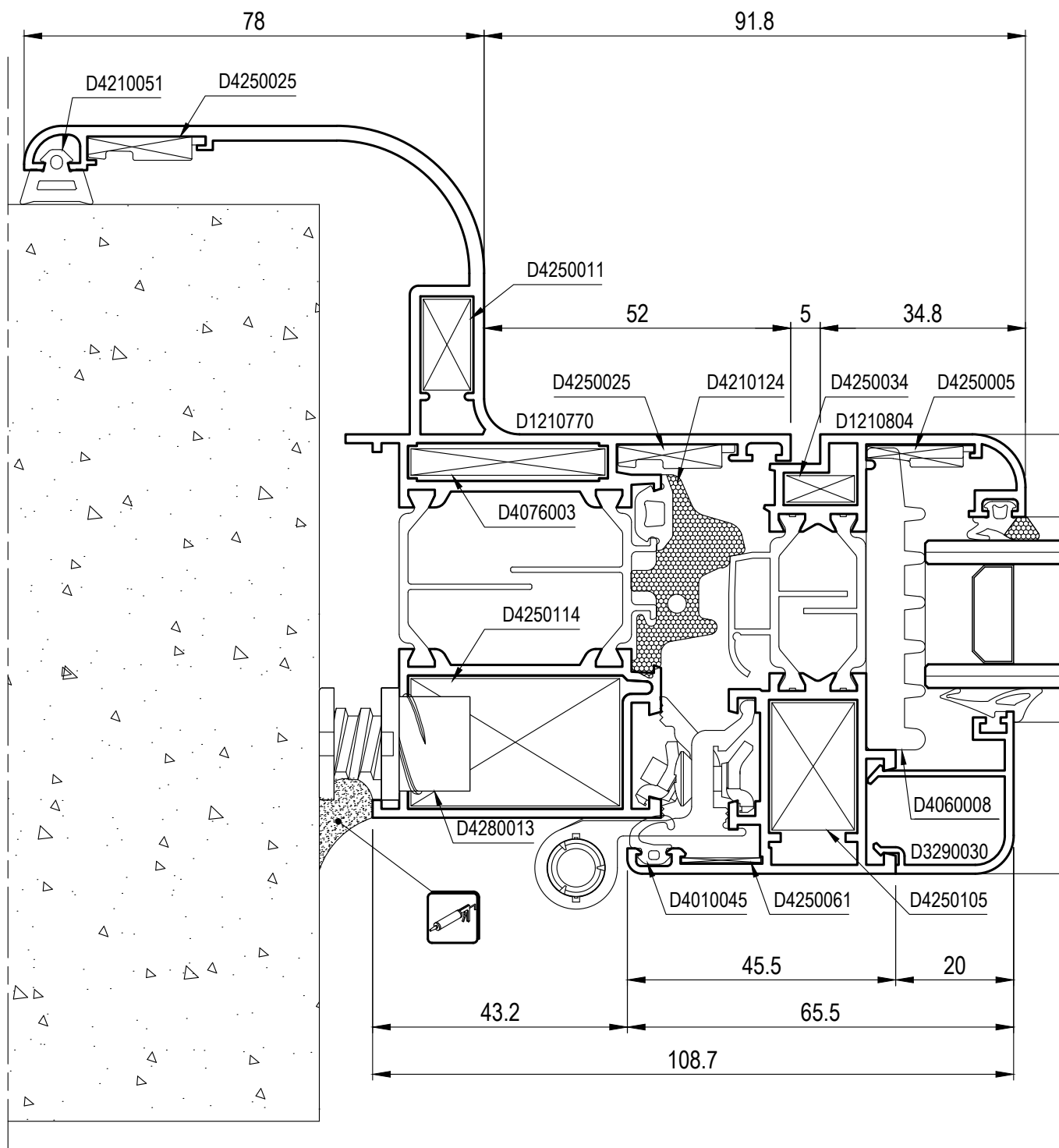
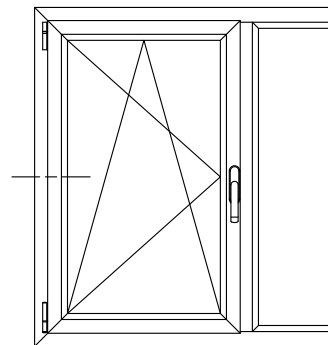

SEZIONI

SEZIONE 25 - NODO SUPERIORE IMBOTTE PREFABBRICATI

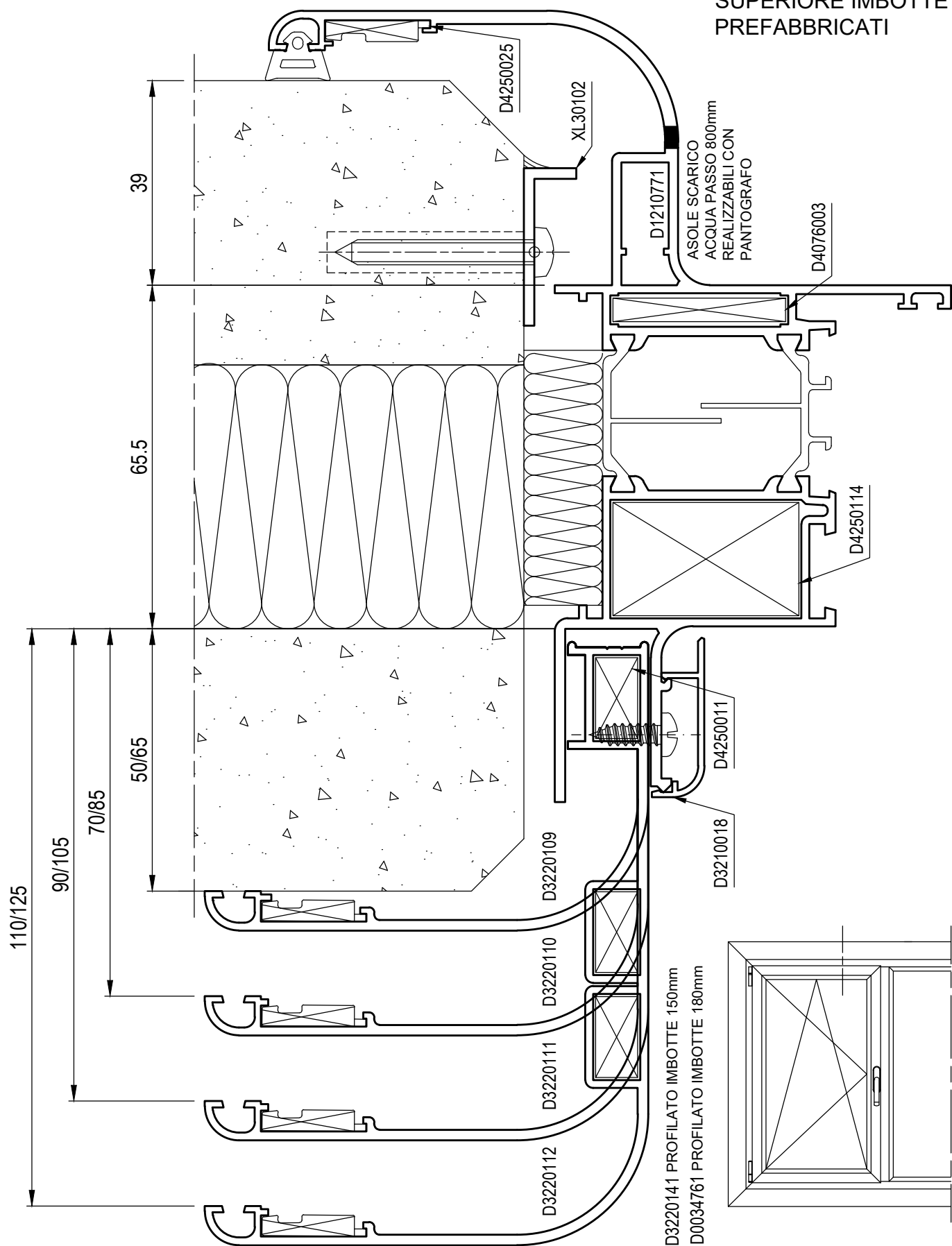

SEZIONI

SEZIONE 26 - NODO LATERALE ANTA ALU 16

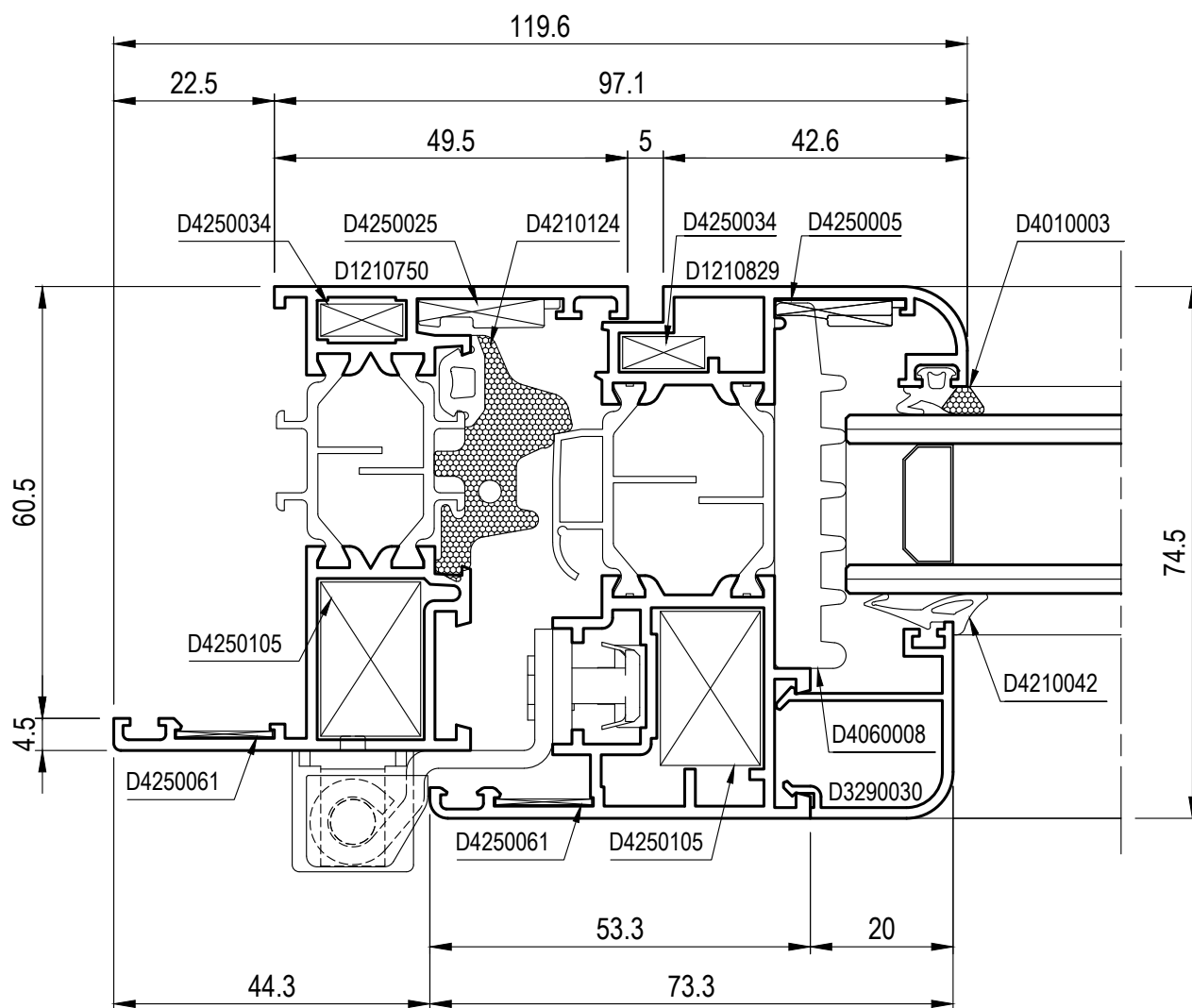
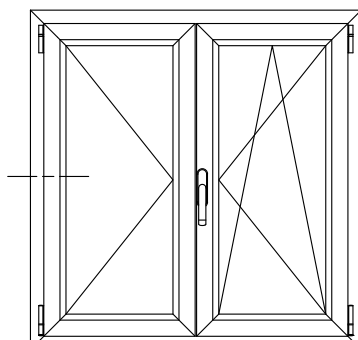

SEZIONE 27 - NODO CENTRALE ANTA STONDATA PISTA 16

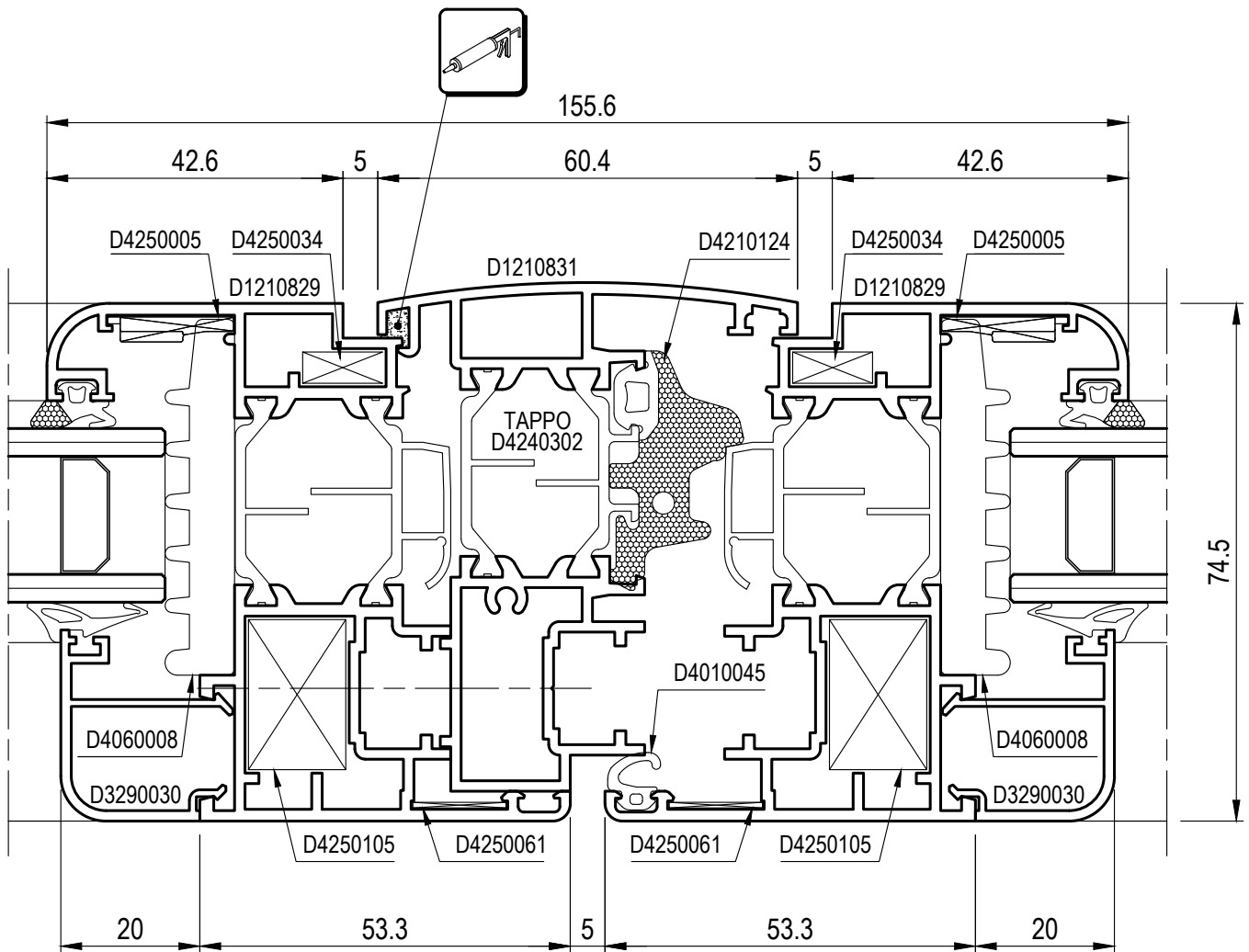
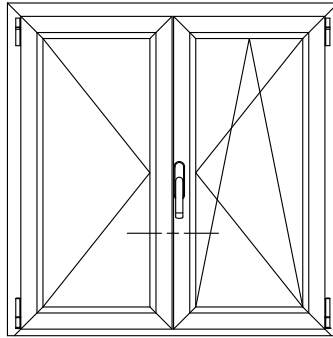

SEZIONI

G27

SEZIONE 28 - NODO INFERIORE ANTA-RIPORTO 70 mm APRIBILE

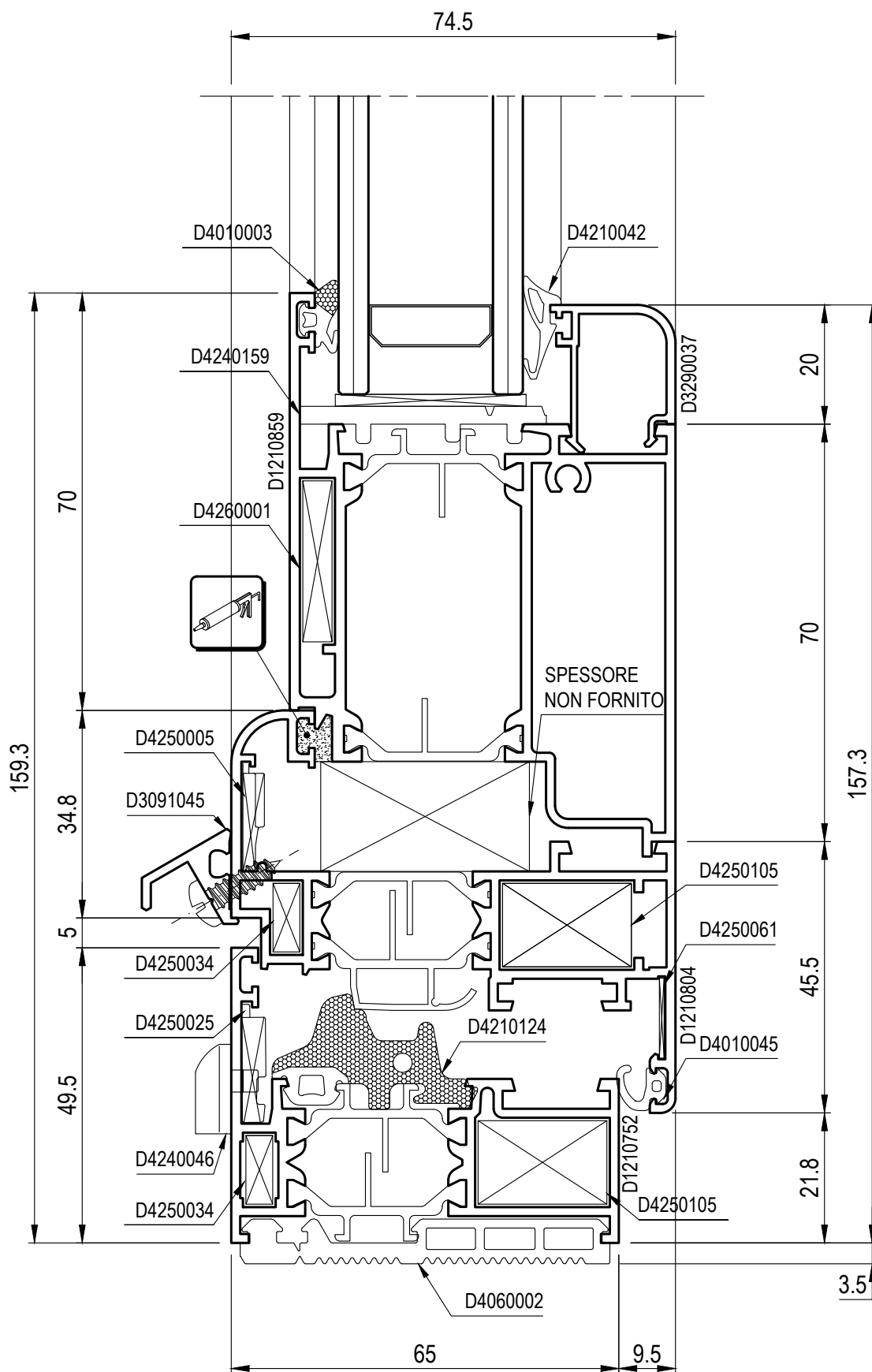
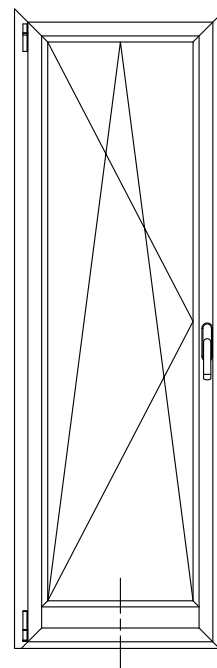

SEZIONI

SEZIONE 29 - NODO LATERALE MONOBLOCCO ANTA PIANA

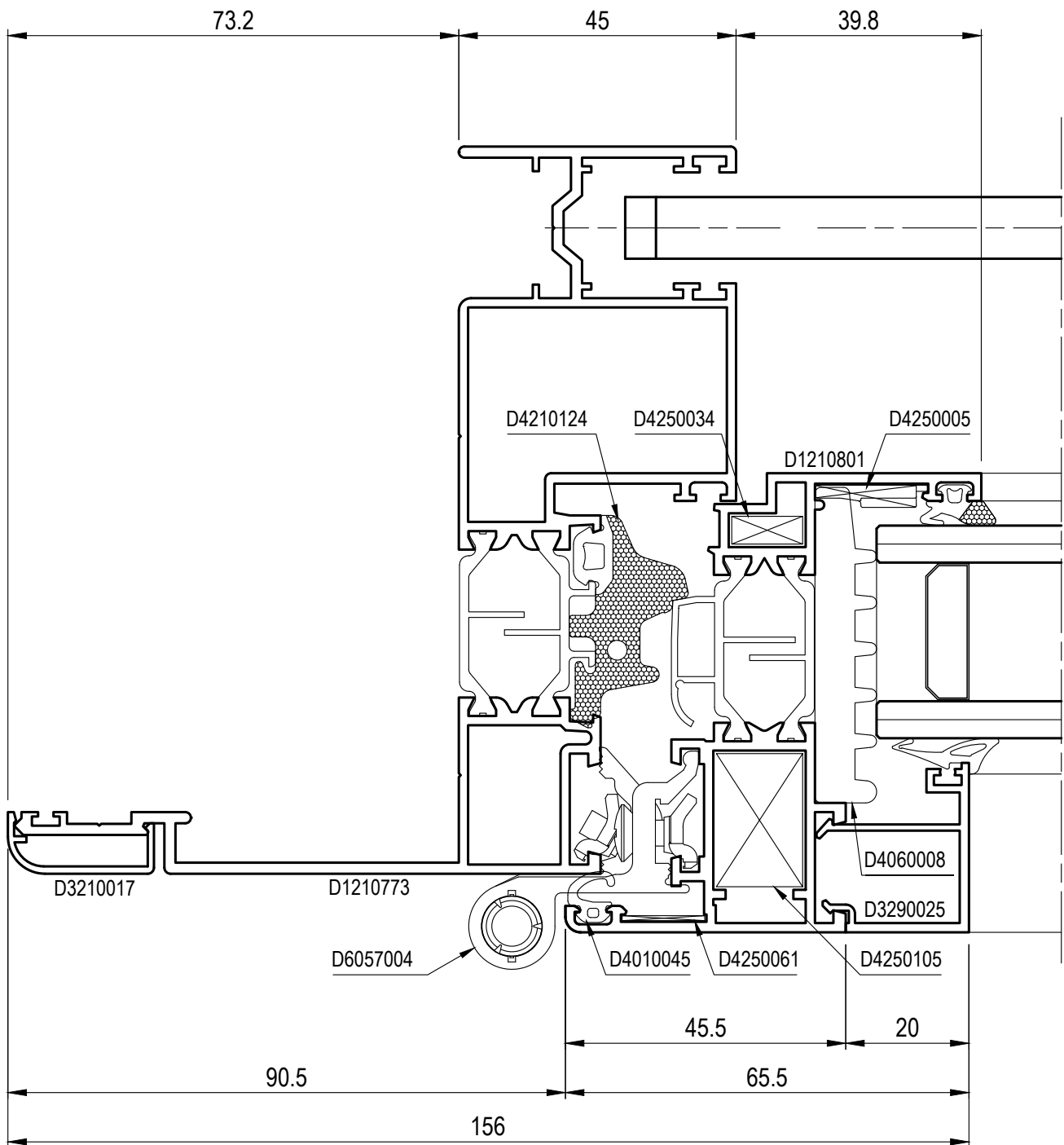

SEZIONE 30 - NODO SUPERIORE MONOBLOCCO ANTA PIANA

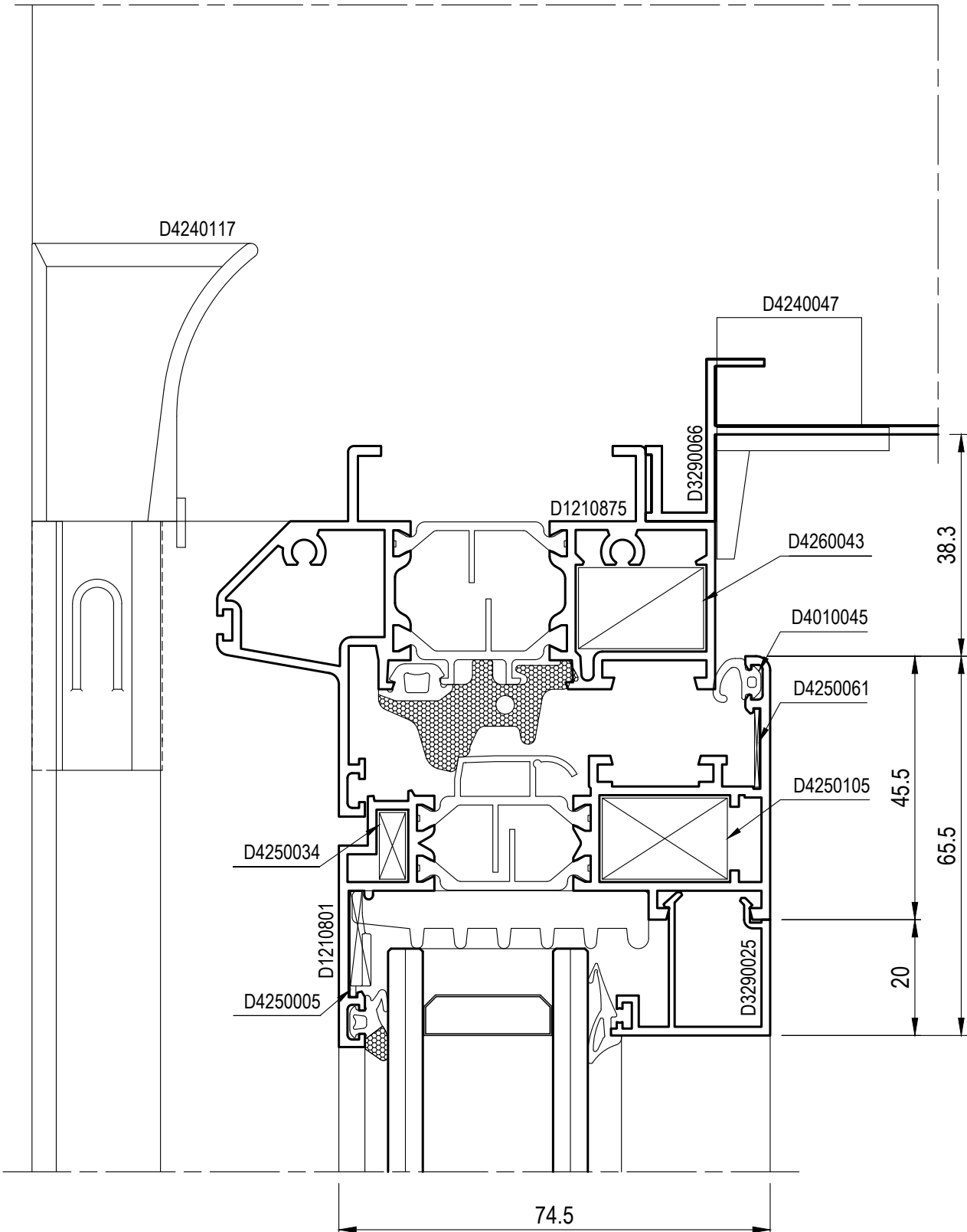

SEZIONI

G30

GIUGNO 2025

SEZIONE 31 - NODO LATERALE FINESTRA A NASTRO

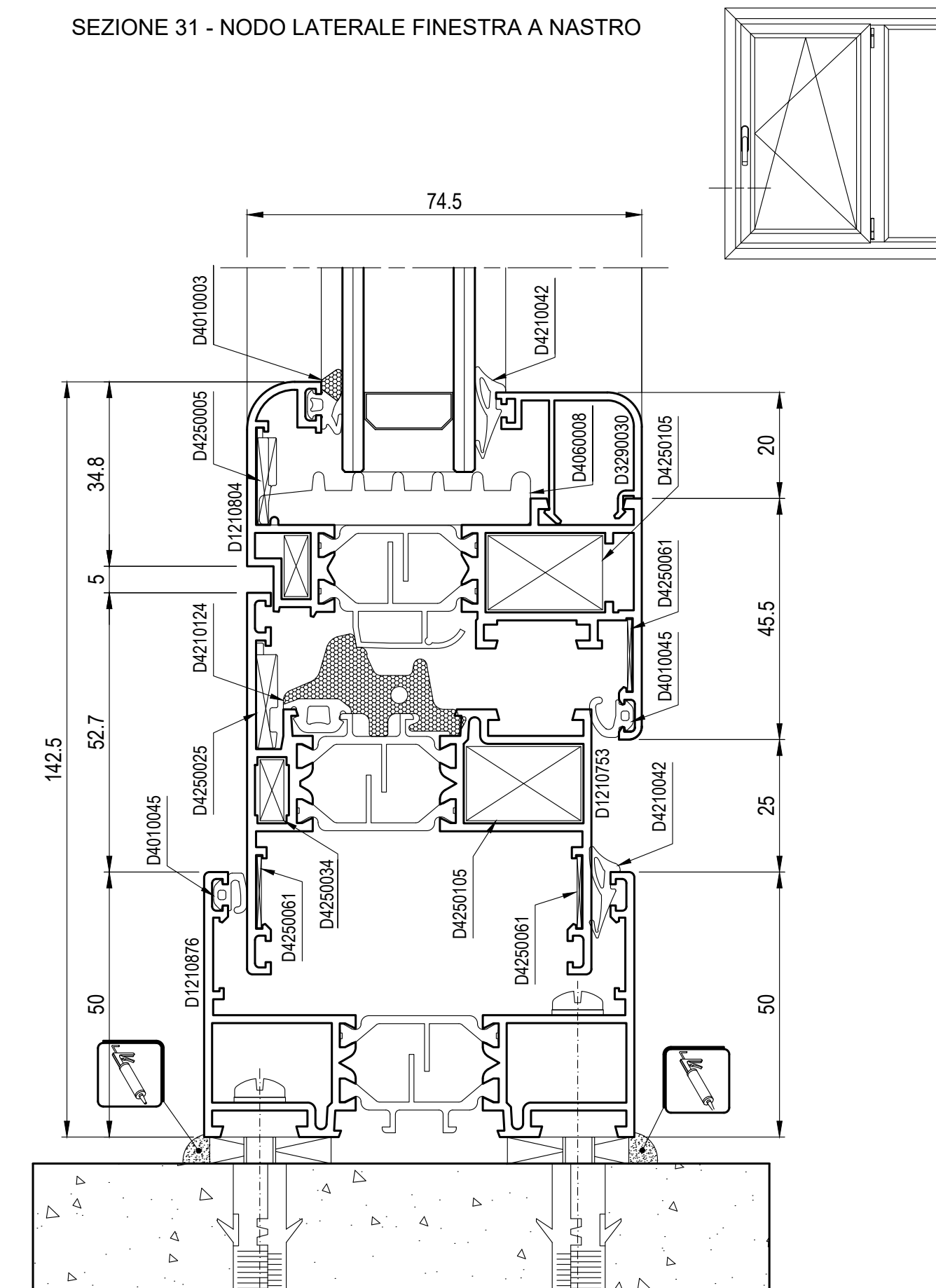

SEZIONE 32 - NODO SUPERIORE FINESTRA A NASTRO

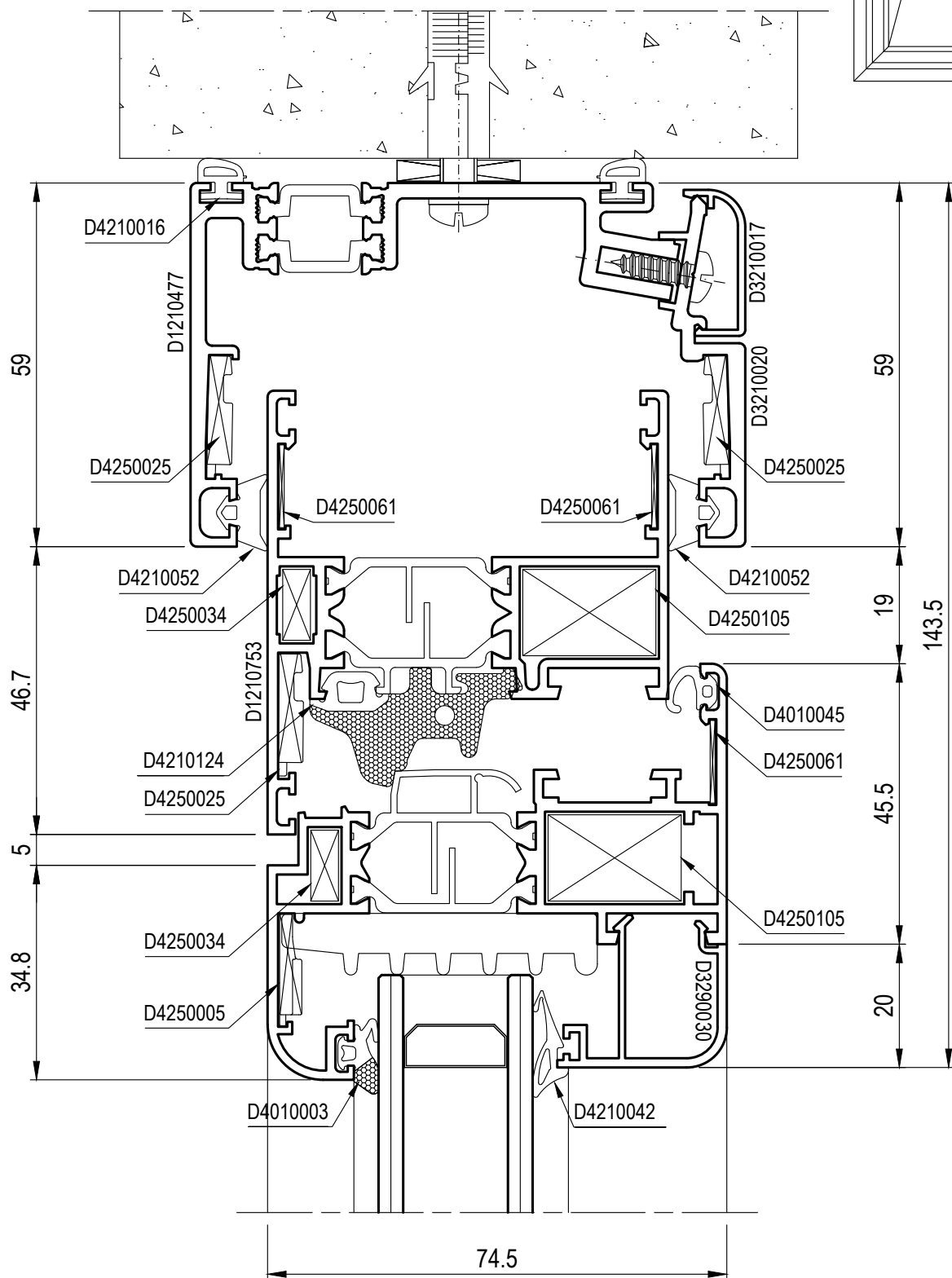
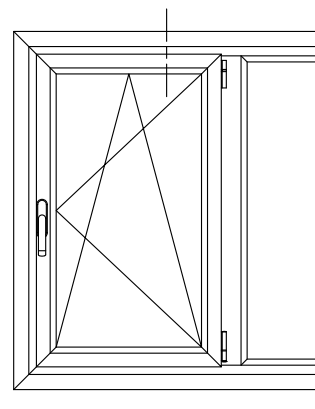

SEZIONE 33 - NODO CENTRALE GIUNTO DI DILATAZIONE

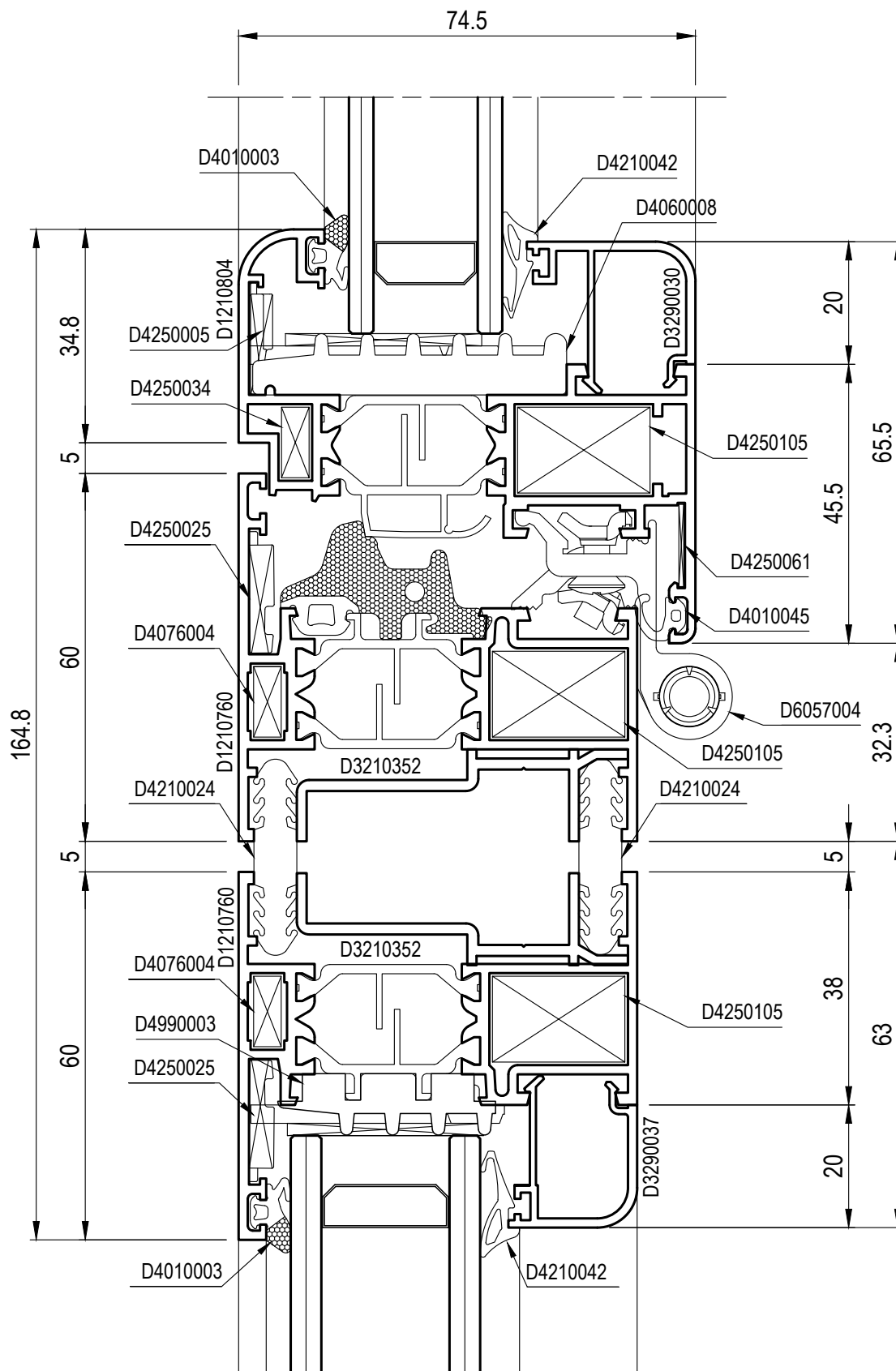

SEZIONE 34 - NODO CENTRALE MEZZO MONTANTE

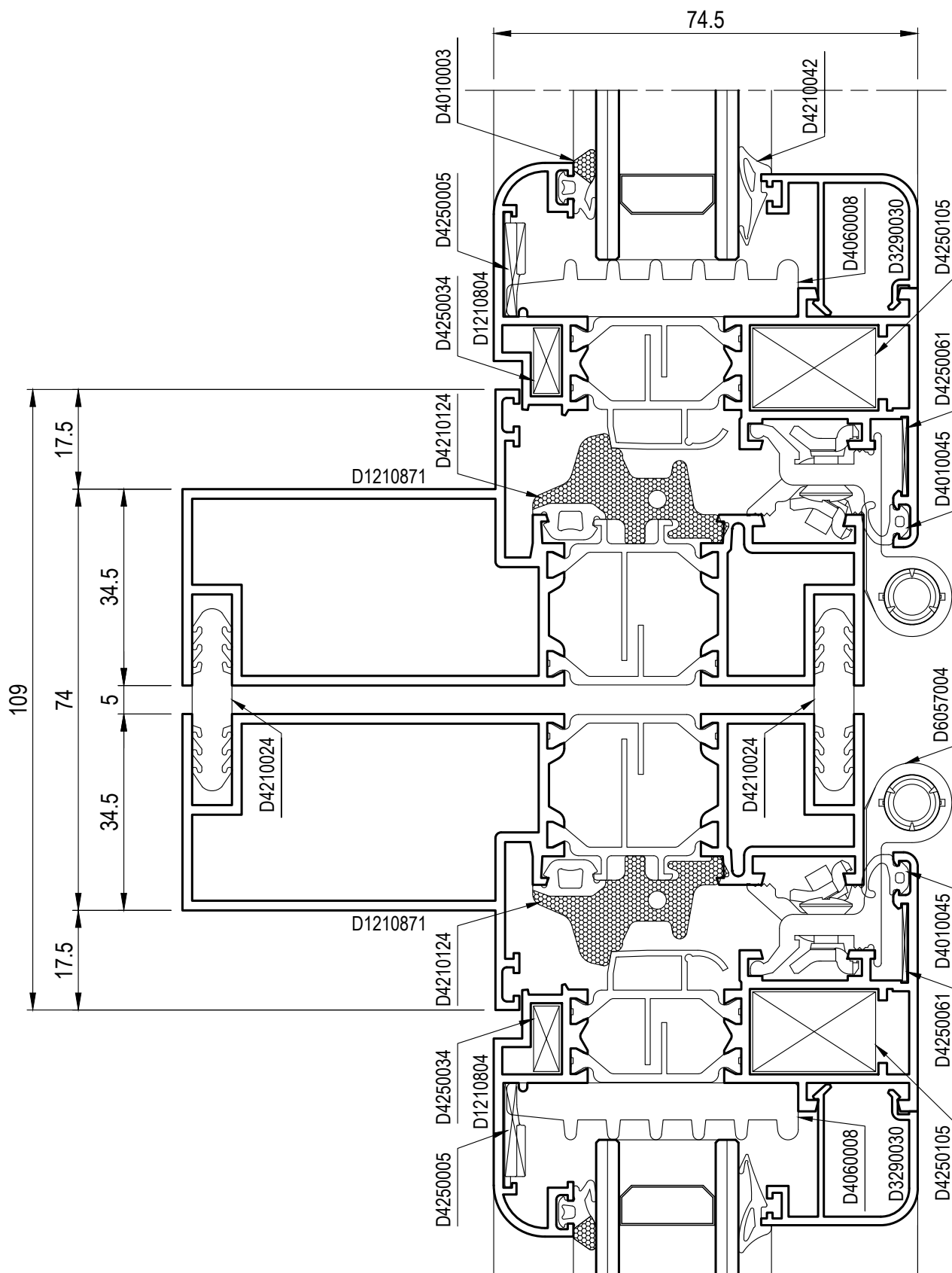

SEZIONE 35 - NODO CENTRALE CON MONTANTE

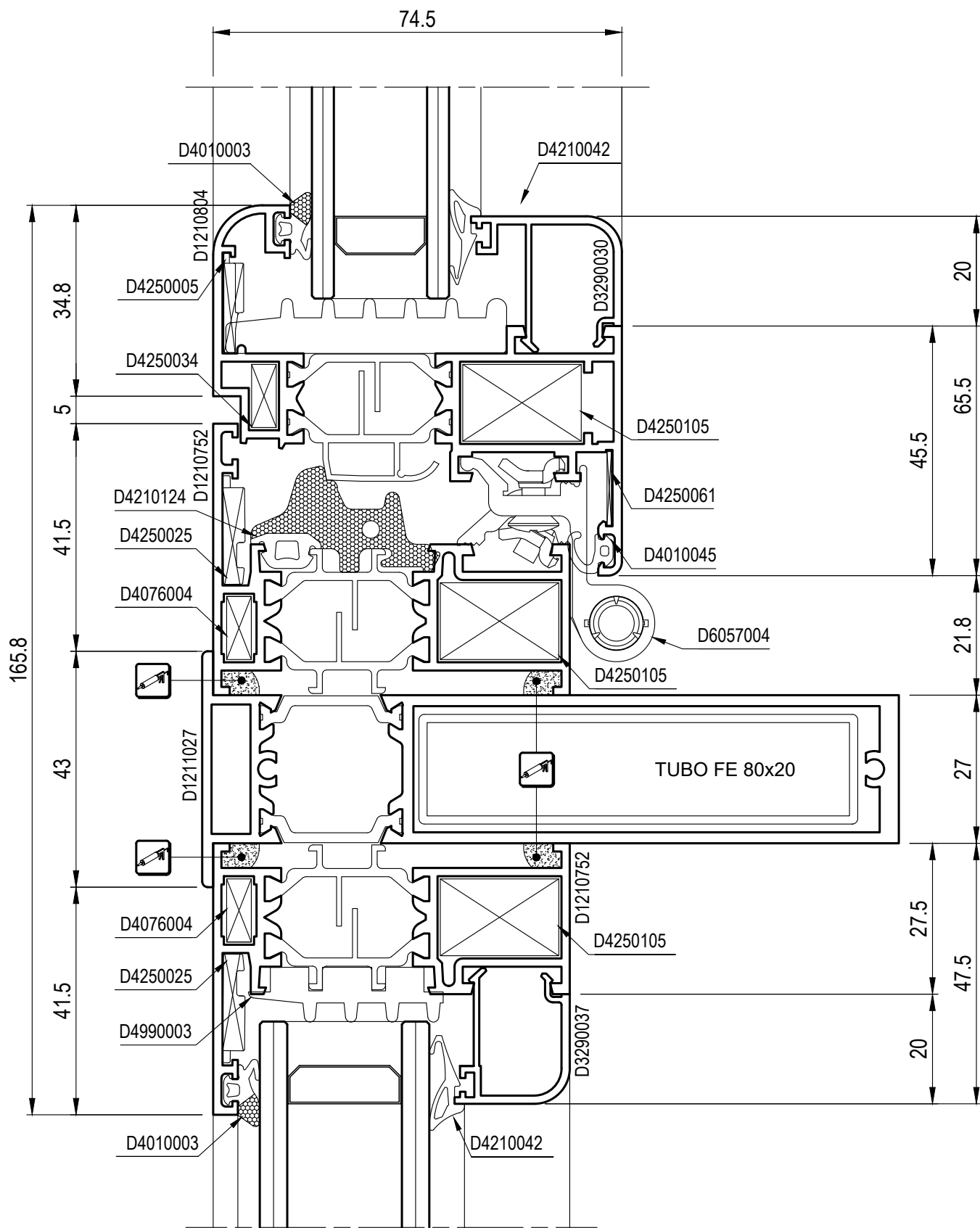

SEZIONE 36 - NODO CENTRALE CON PILASTRINO

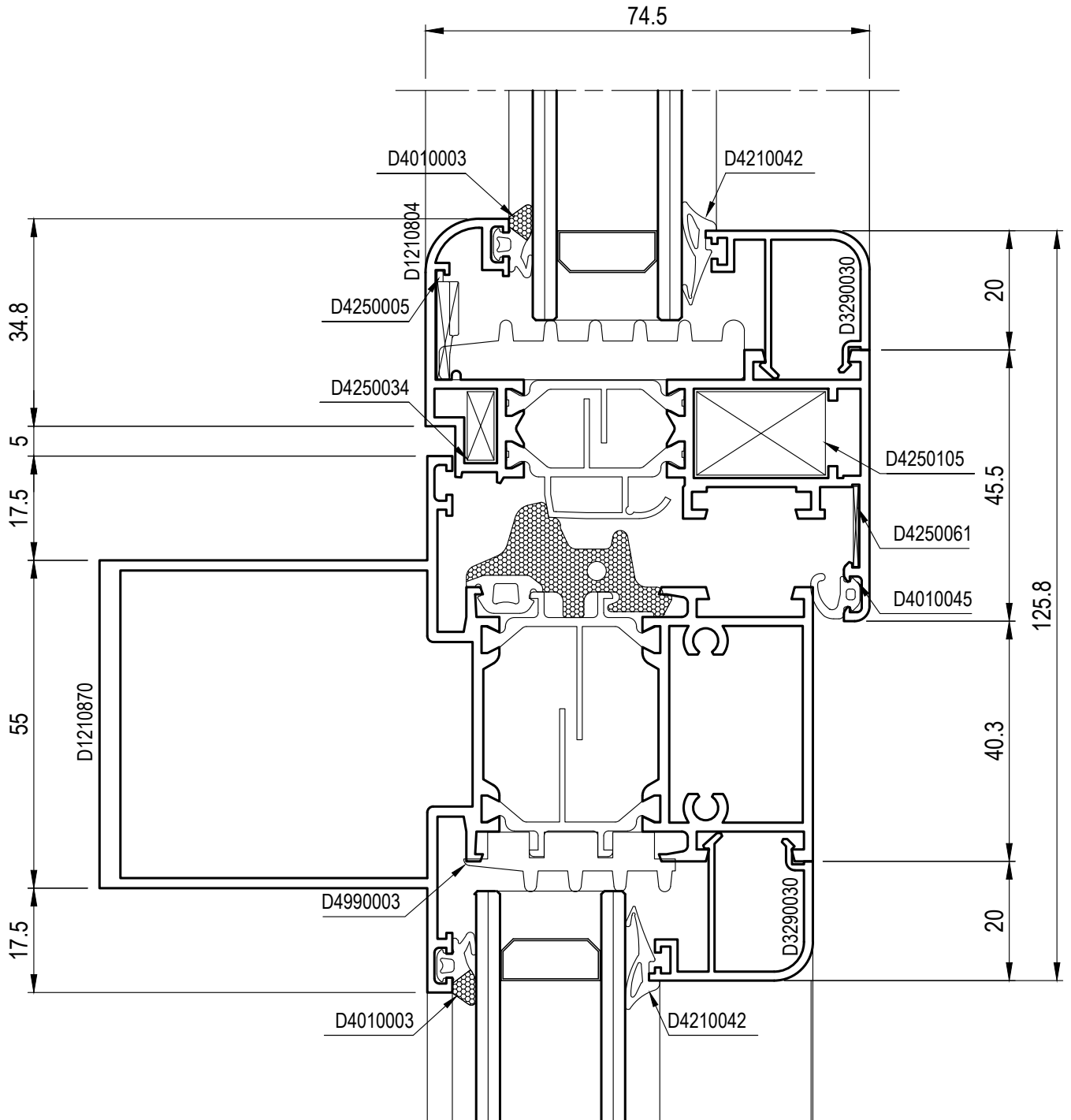

SEZIONE 37 - NODO LATERALE ANTA STONDATA CON INGLESINA

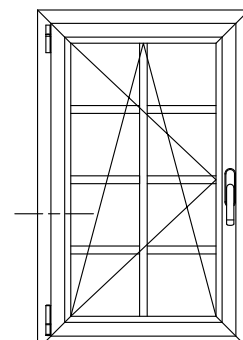
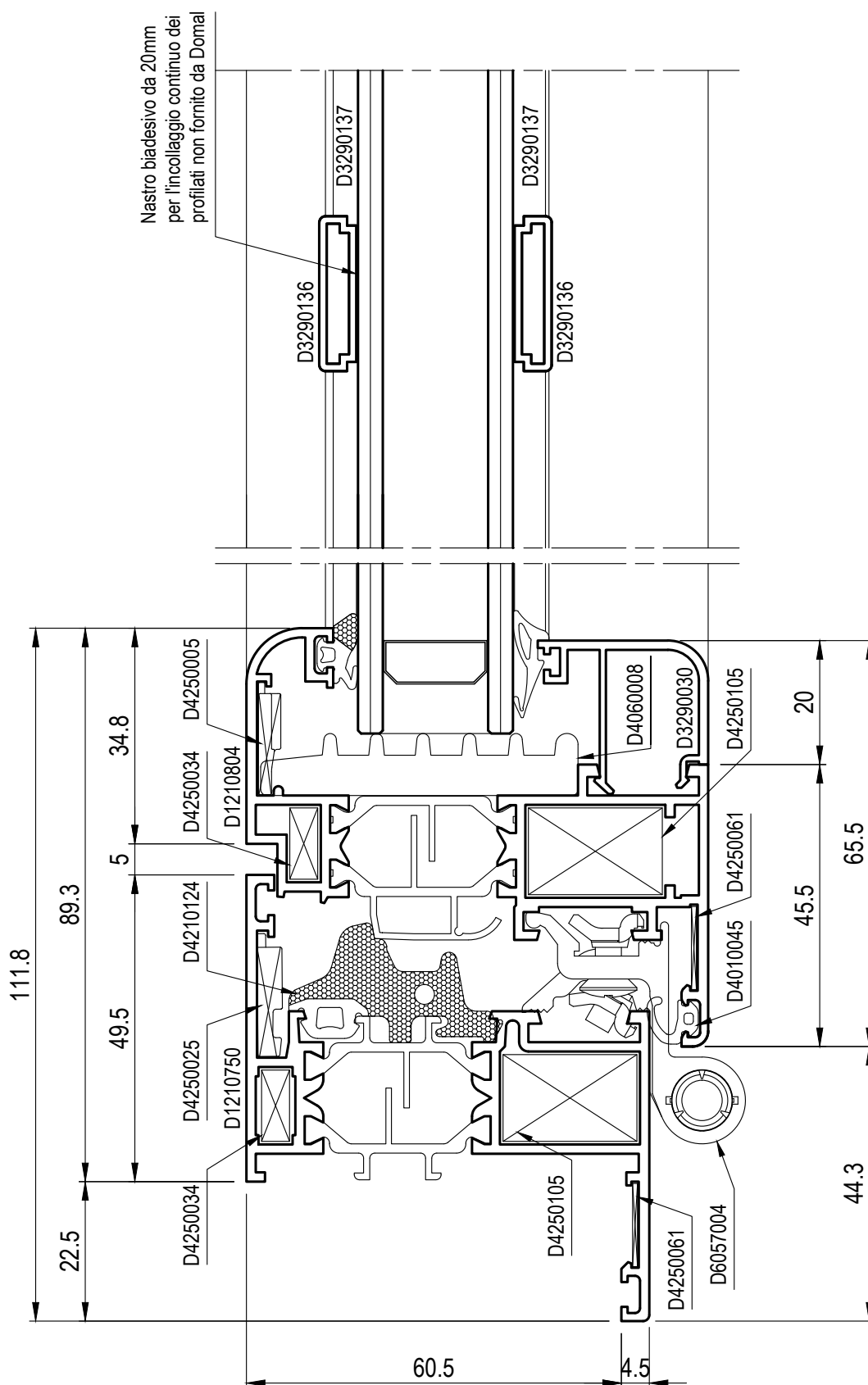

SEZIONE 38 - NODO LATERALE ANTA STONDATA VETRO INFILARE

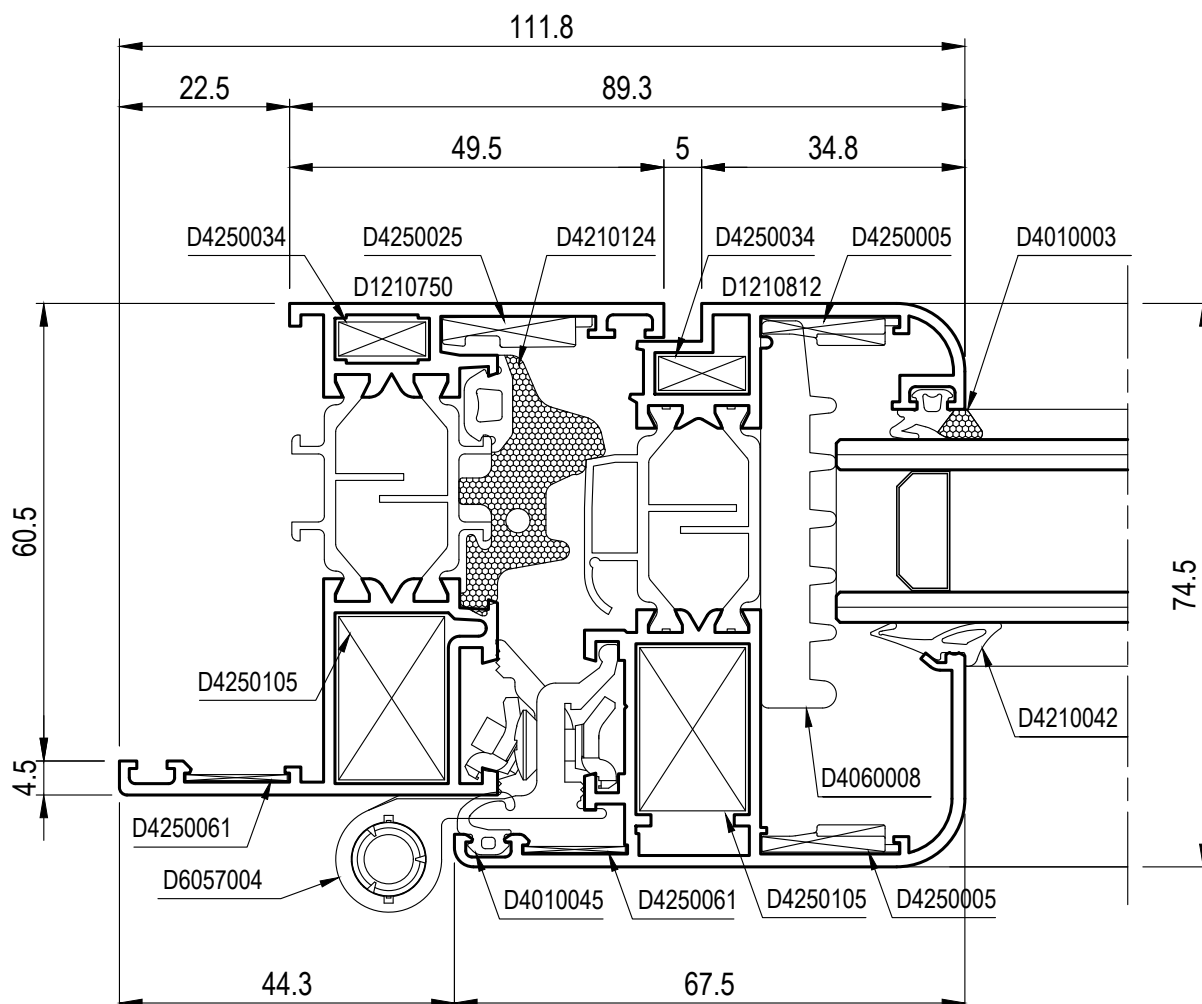
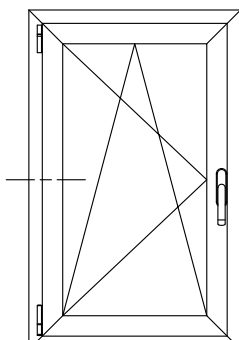

SEZIONE 39 - NODO SUPERIORE ANTA STONDATA VETRO INFILARE

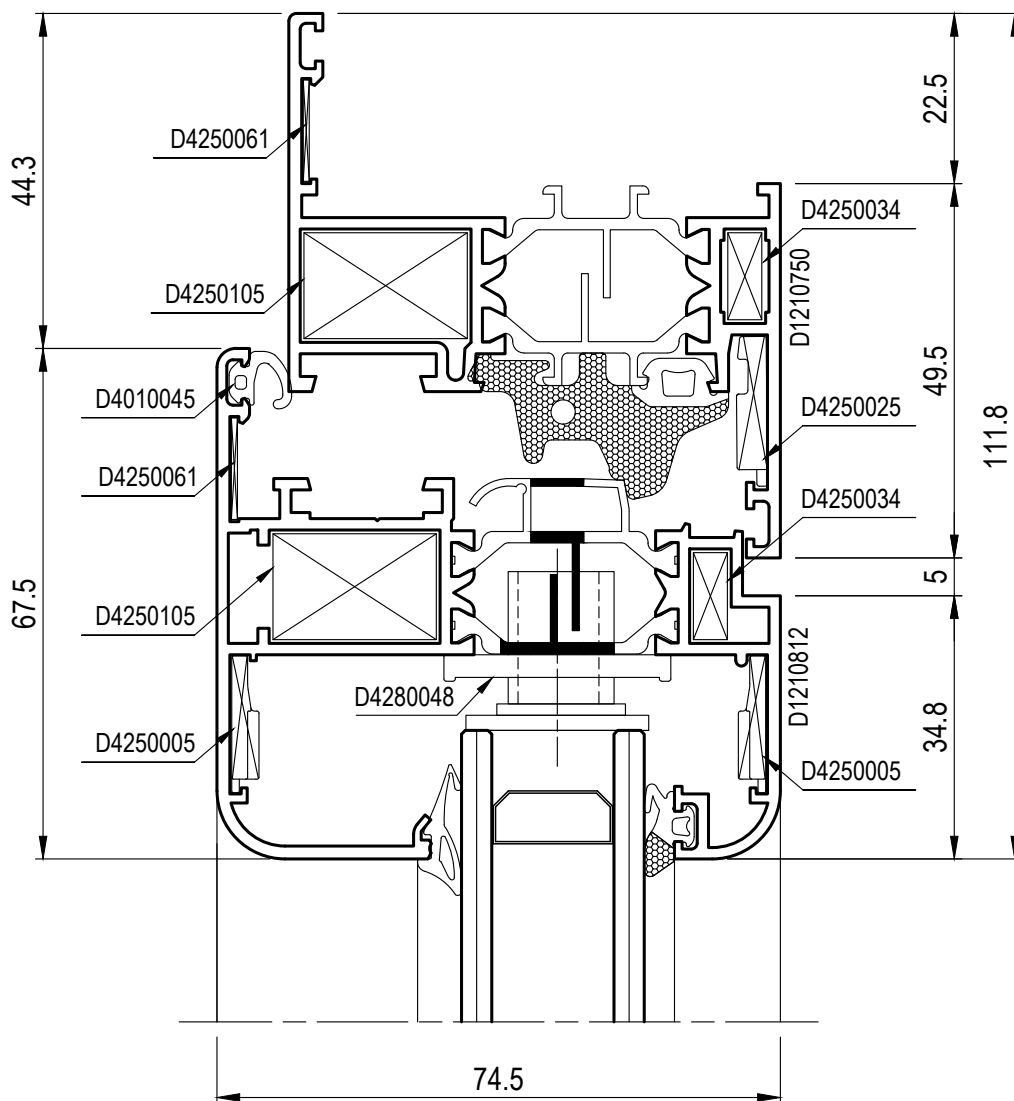
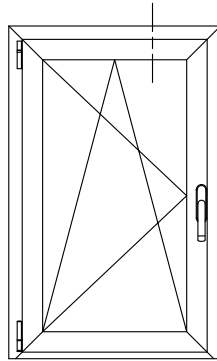

SEZIONE 40 - NODO CENTRALE 'T' 'Z' ANTA VETRO INFILARE

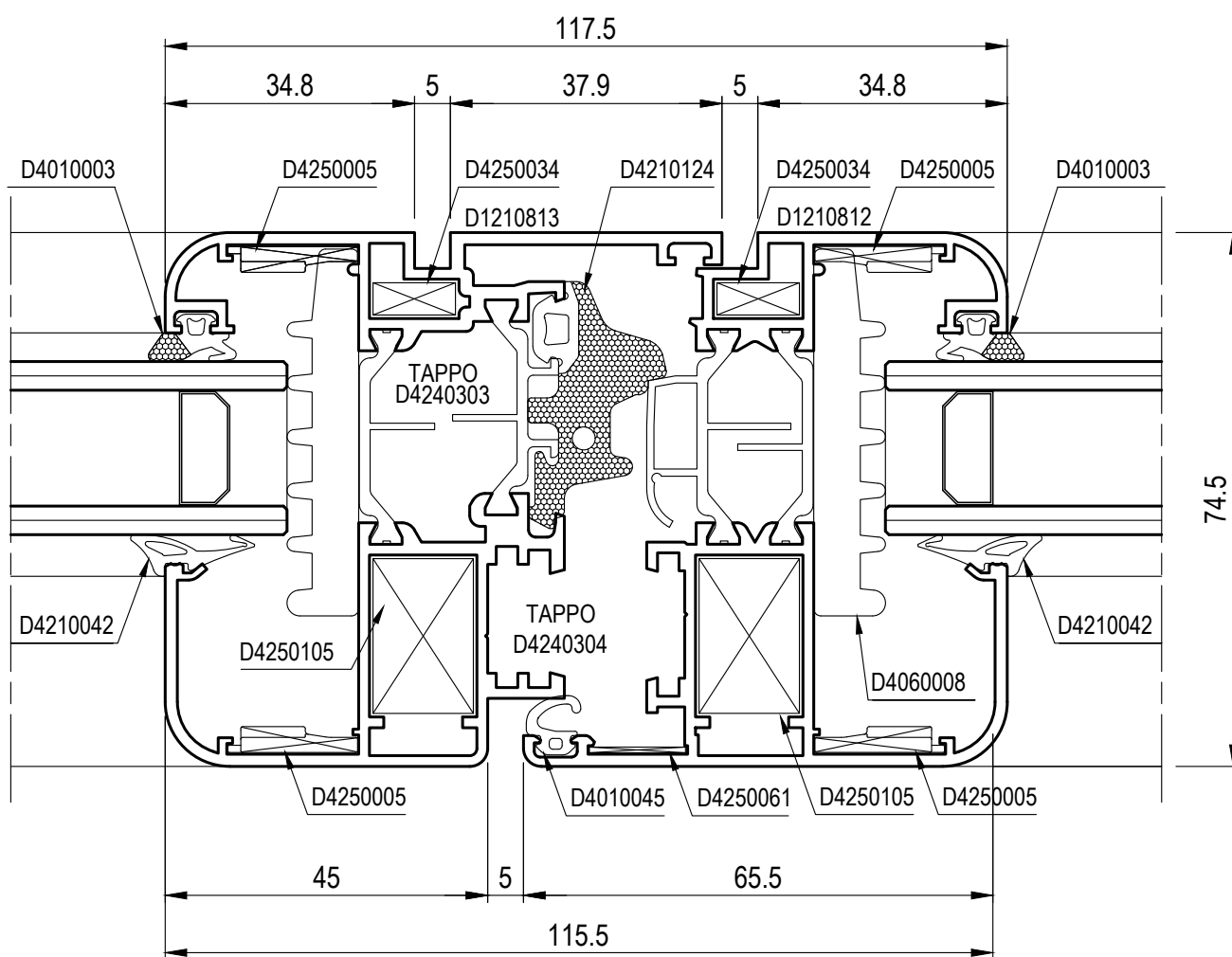
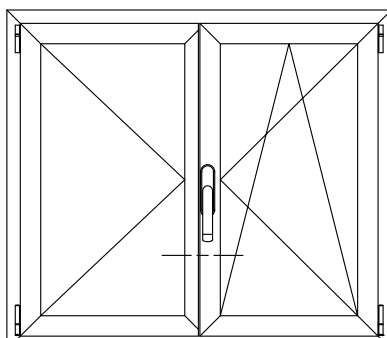

SEZIONE 41 - NODO LATERALE TELAIO COMPLANARE ANTA VETRO INFILARE

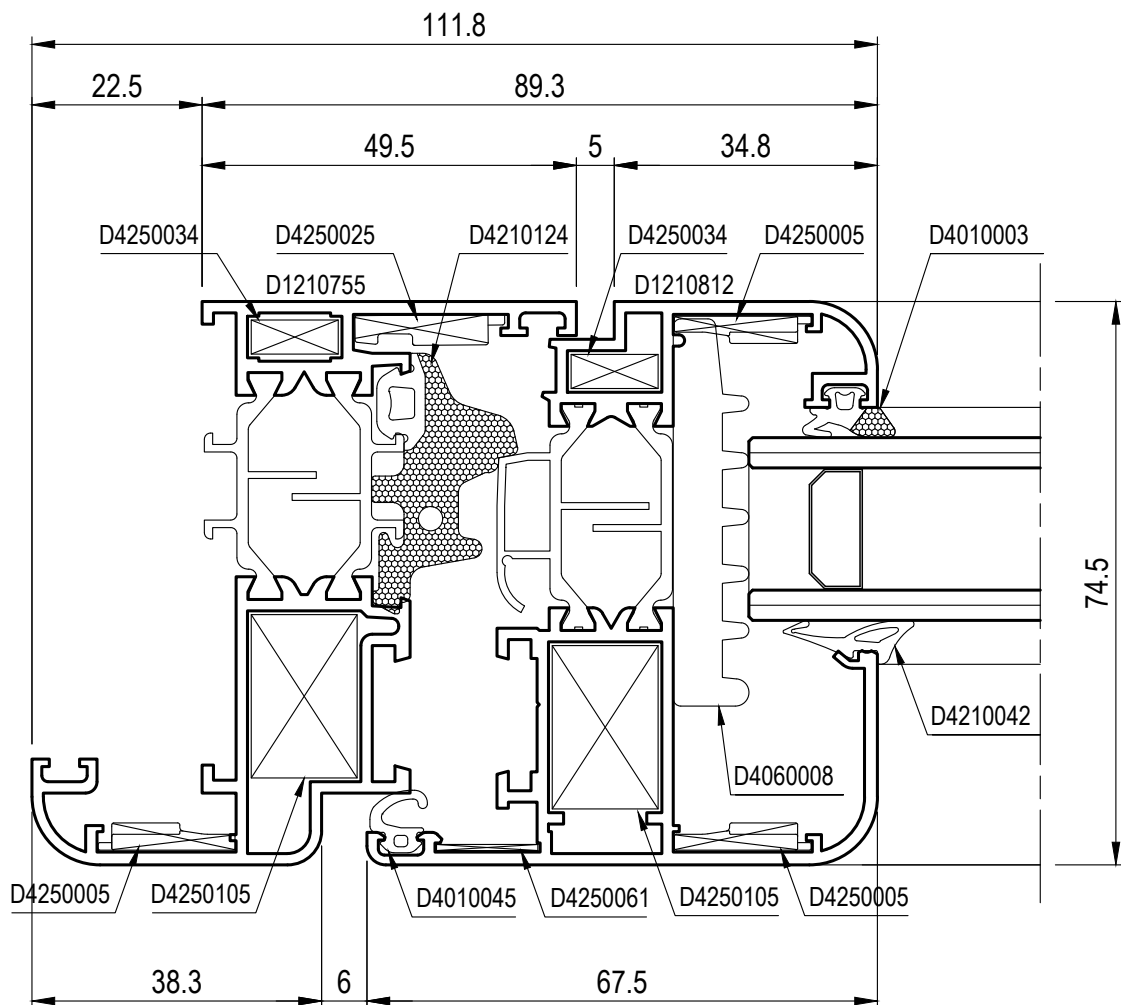
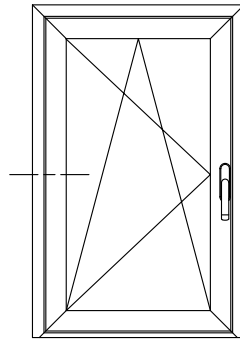

SEZIONE 42 - NODO LATERALE TELAIO E ANTA SFERA

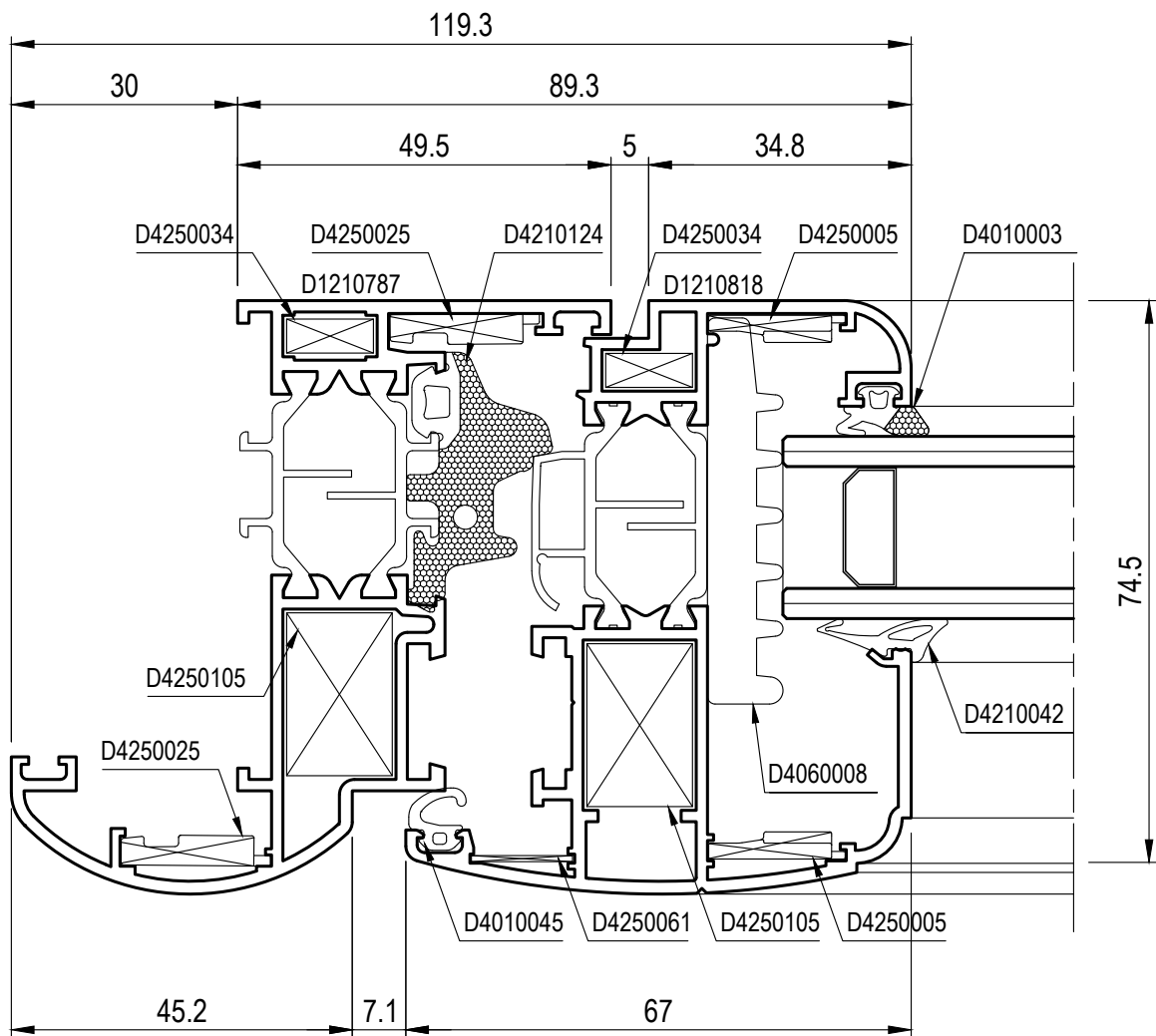
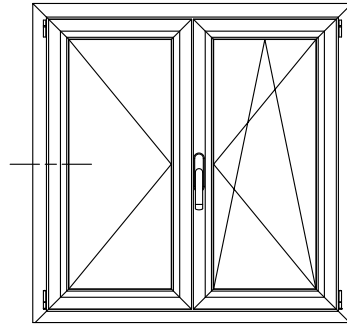

SEZIONI

G42

GIUGNO 2025

SEZIONE 43 - NODO CENTRALE ANTA SFERA

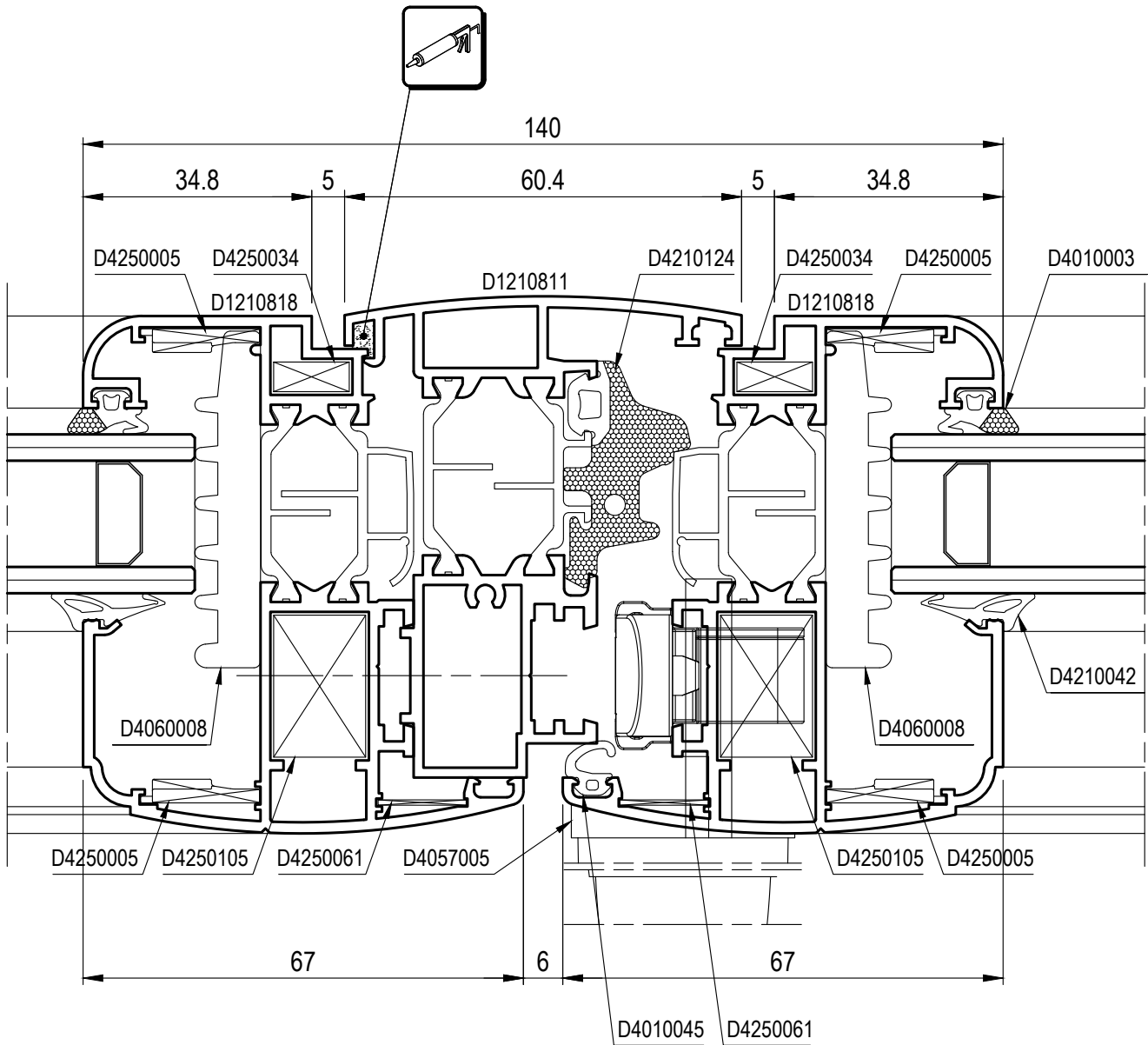
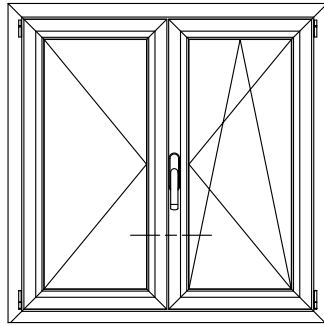

SEZIONE 44 - NODO INFERIORE RIPORTO ZOCCOLO VETRO INFILARE

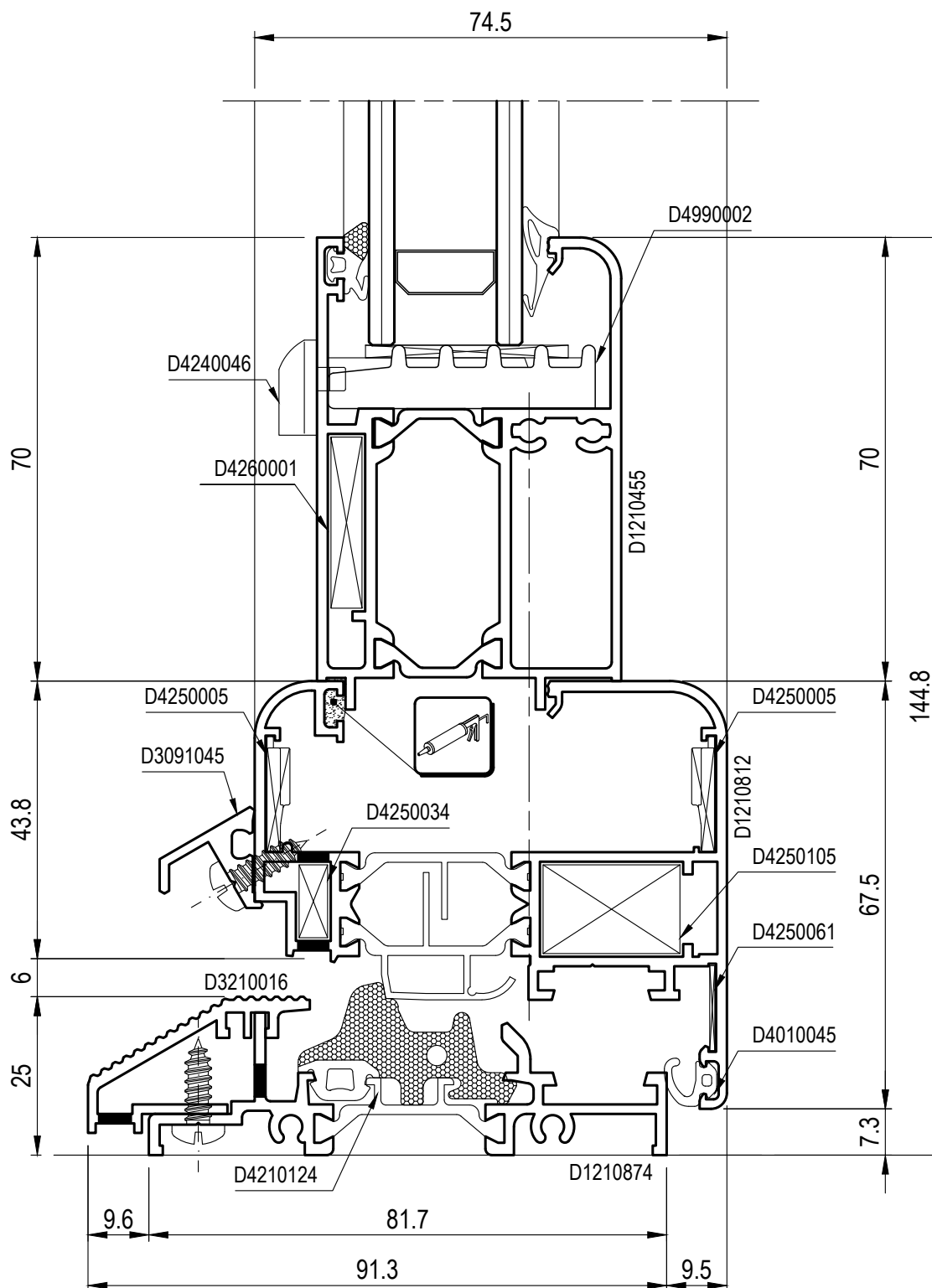
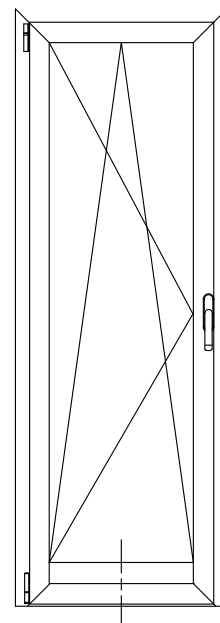

SEZIONI

SEZIONE 45 - NODO CENTRALE 'T' 'Z' ANTA MAGGIORATA VETRO INFILARE

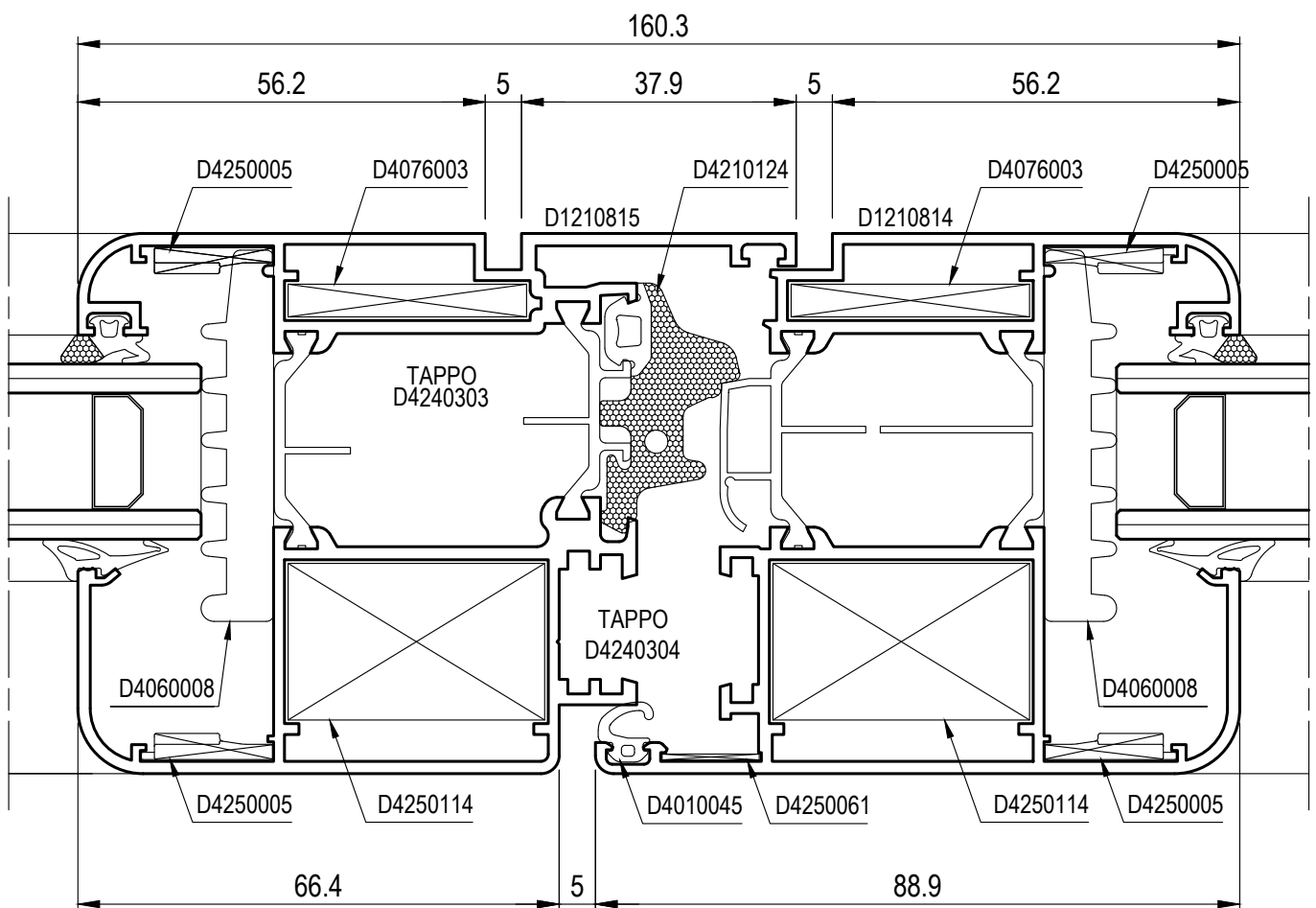
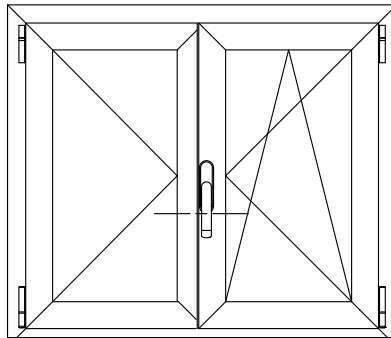

SEZIONI

SEZIONE 46 - NODO TRAVERSO 130mm VETRO INFILARE

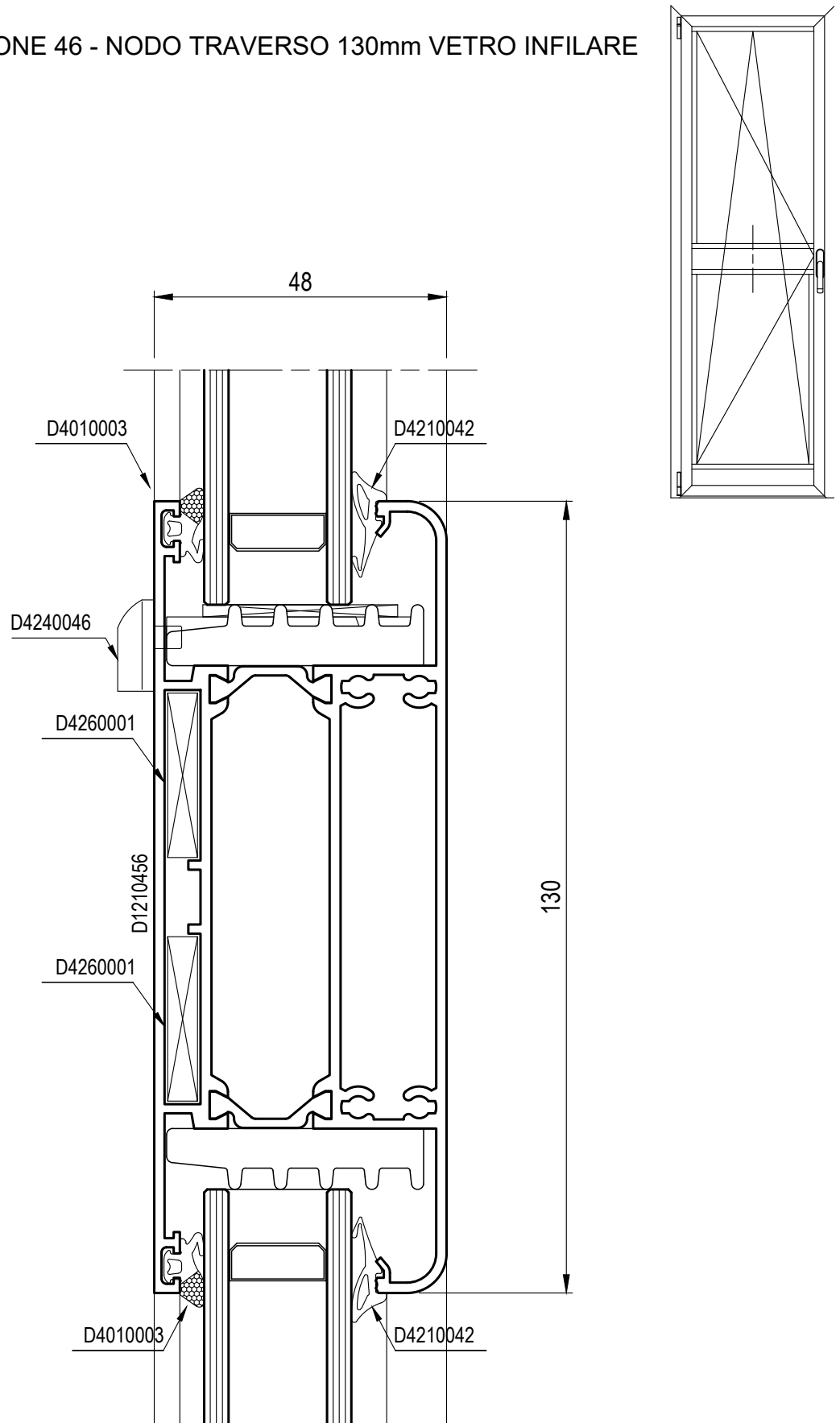

SEZIONE 47 - NODO LATERALE ANTA APERTURA ESTERNA

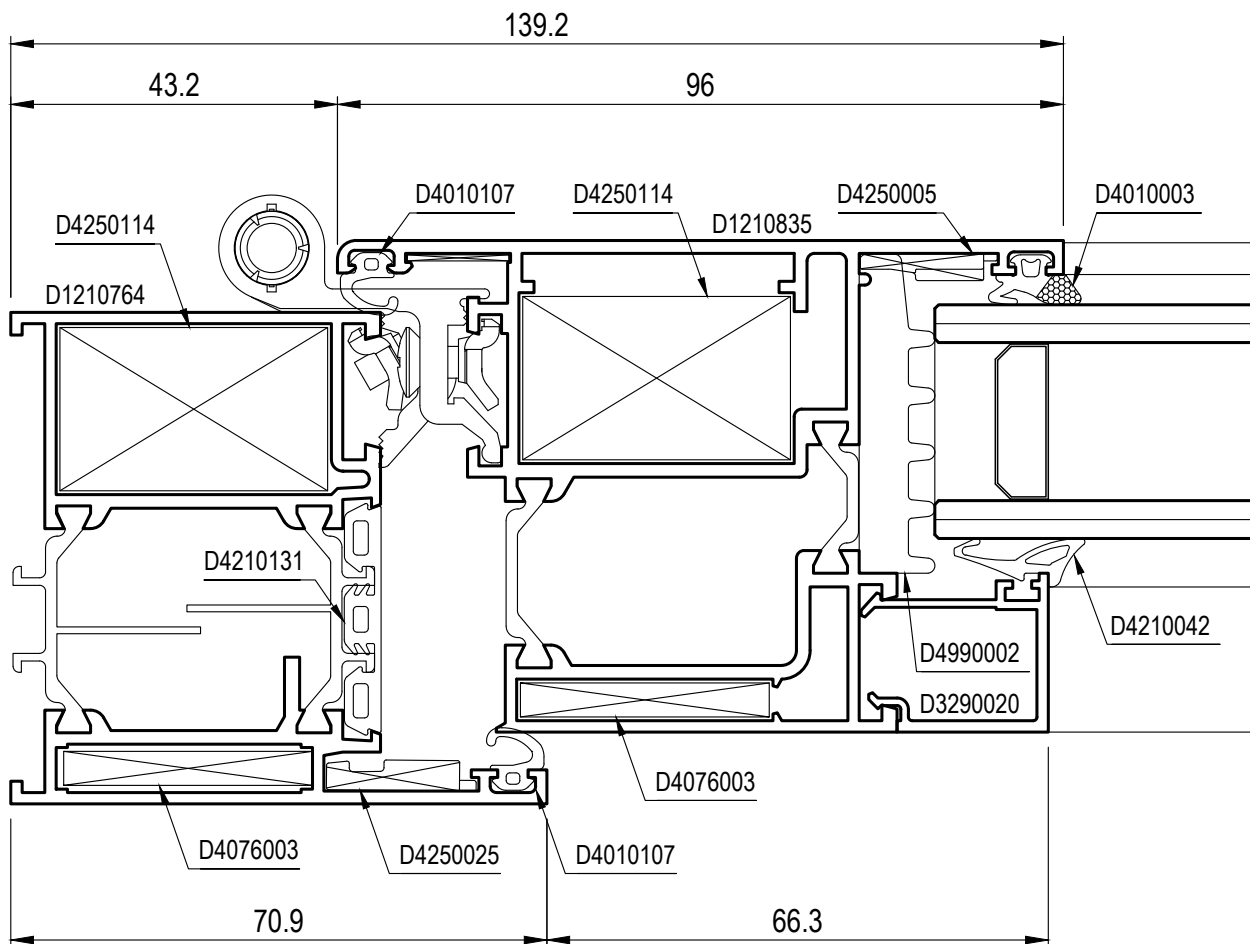
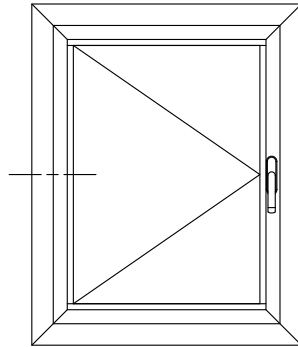

SEZIONE 48 - NODO LATERALE ANTA A SPORGERE CON INVERSIONE DI BATTUTA

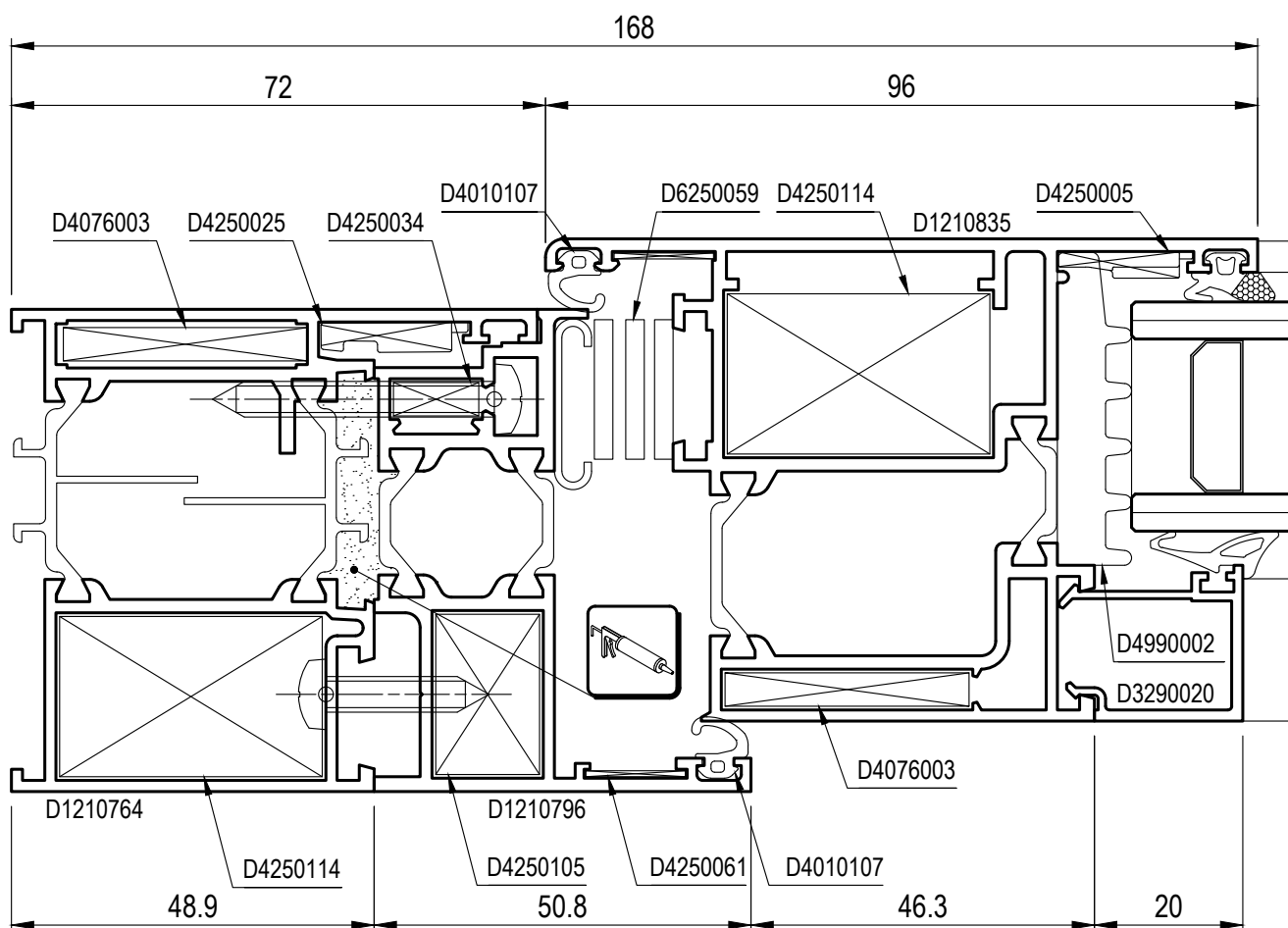
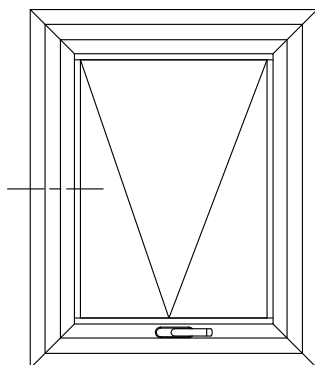

SEZIONI

SEZIONE 49 - NODO INFERIORE ANTA A SPORGERE CON INVERSIONE DI BATTUTA

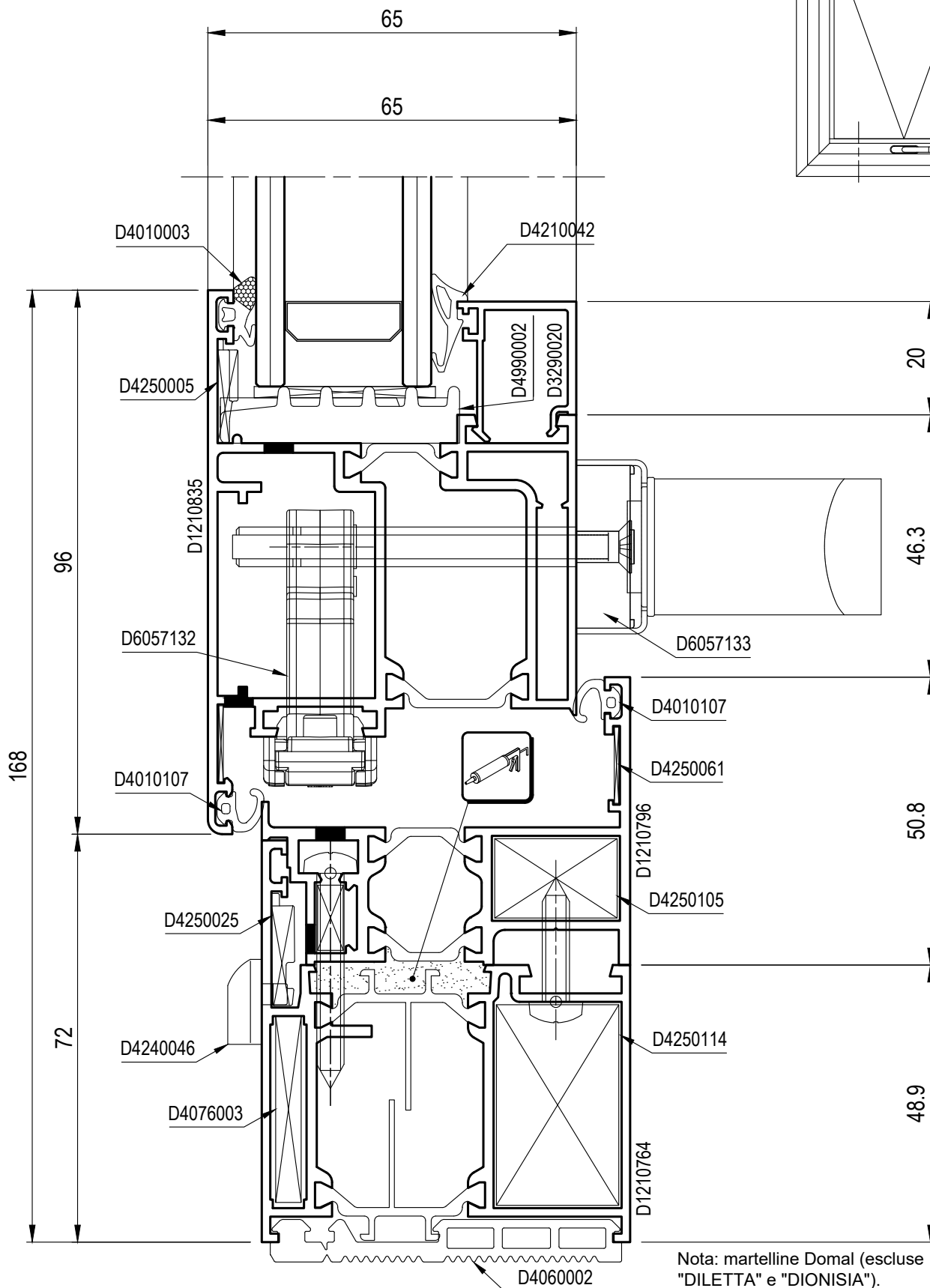
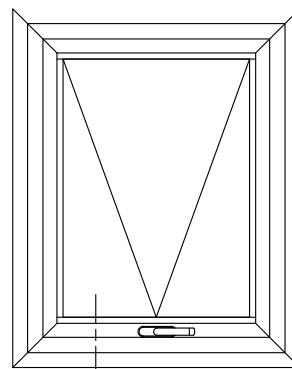

Nota: martelline Domal (escluse "DILETTA" e "DIONISIA").

SEZIONE 50 - NODO INFERIORE BILICO VERTICALE

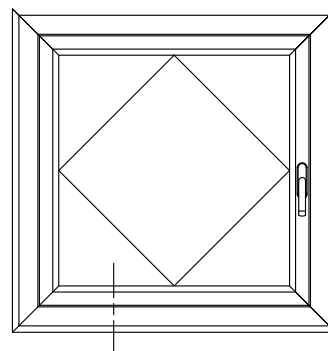
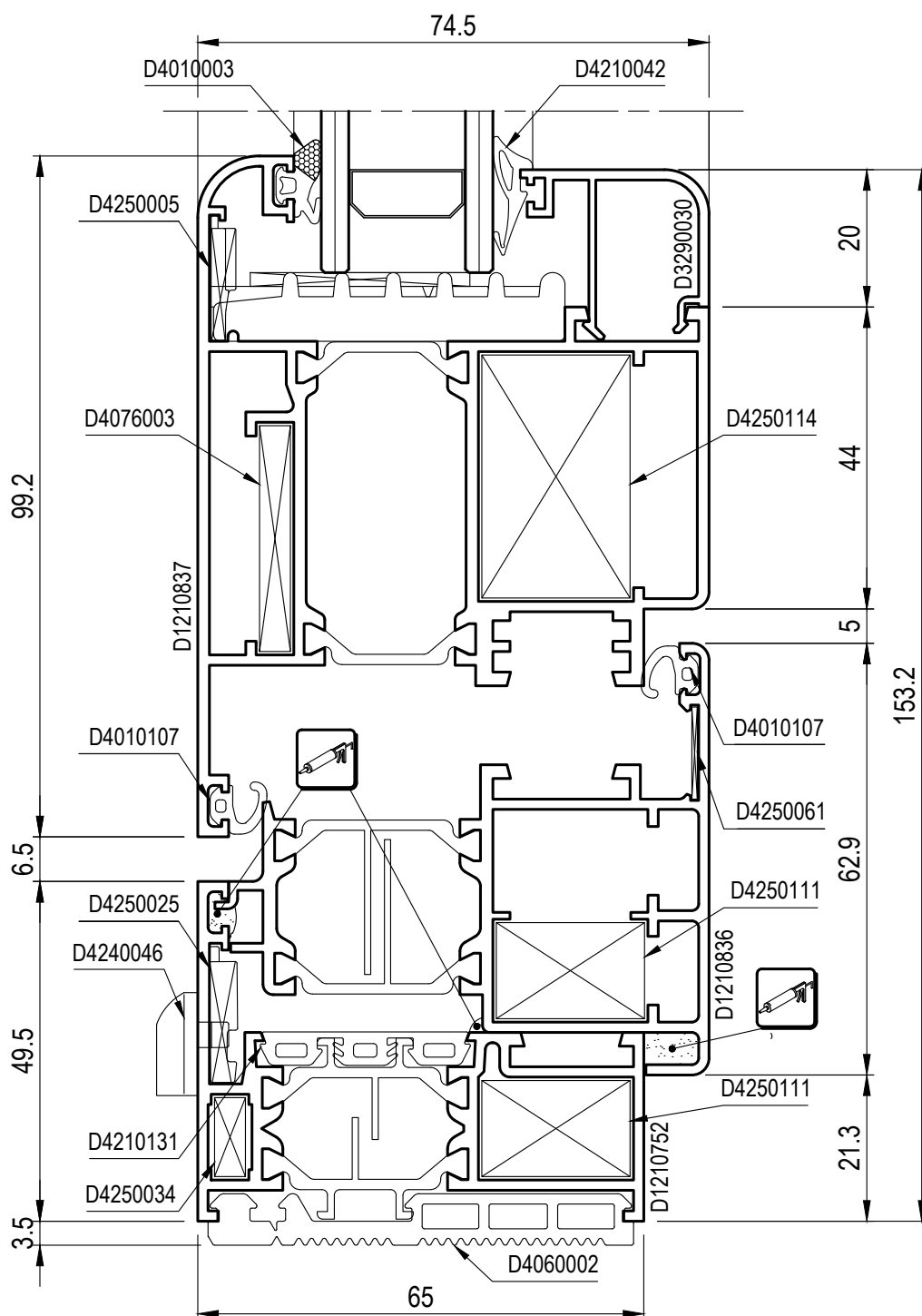

D4060002

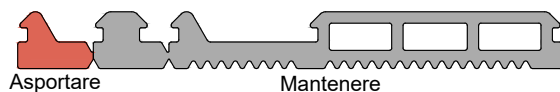

In alternativa:

D4210126



SEZIONE 51 - NODO SUPERIORE BILICO VERTICALE

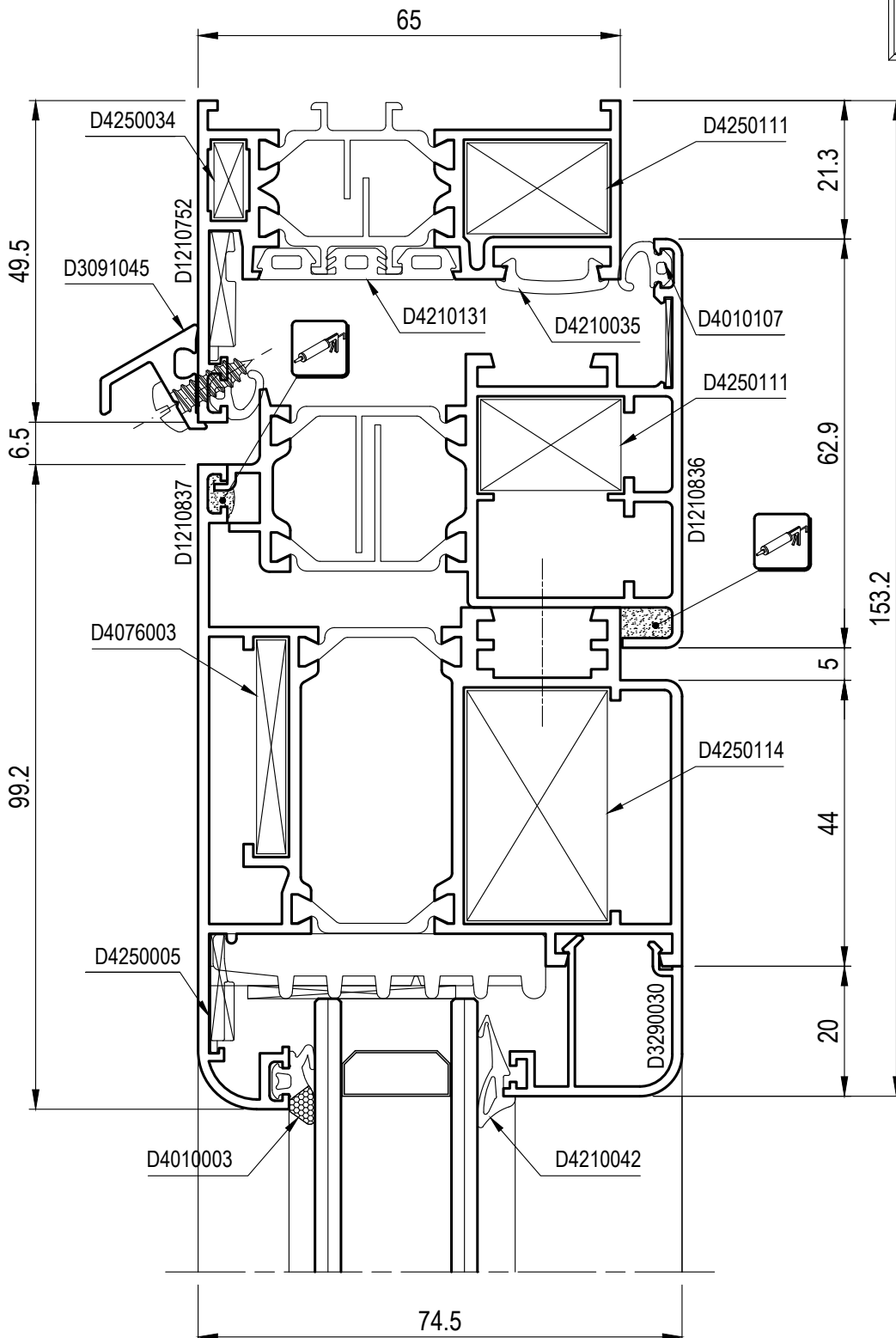
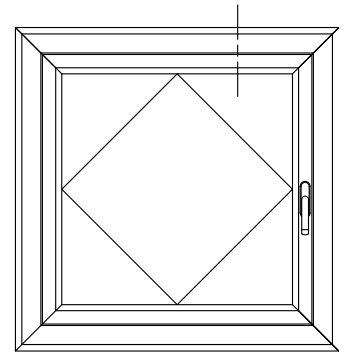

SEZIONE 52 - NODO LATERALE BILICO ORIZZONTALE

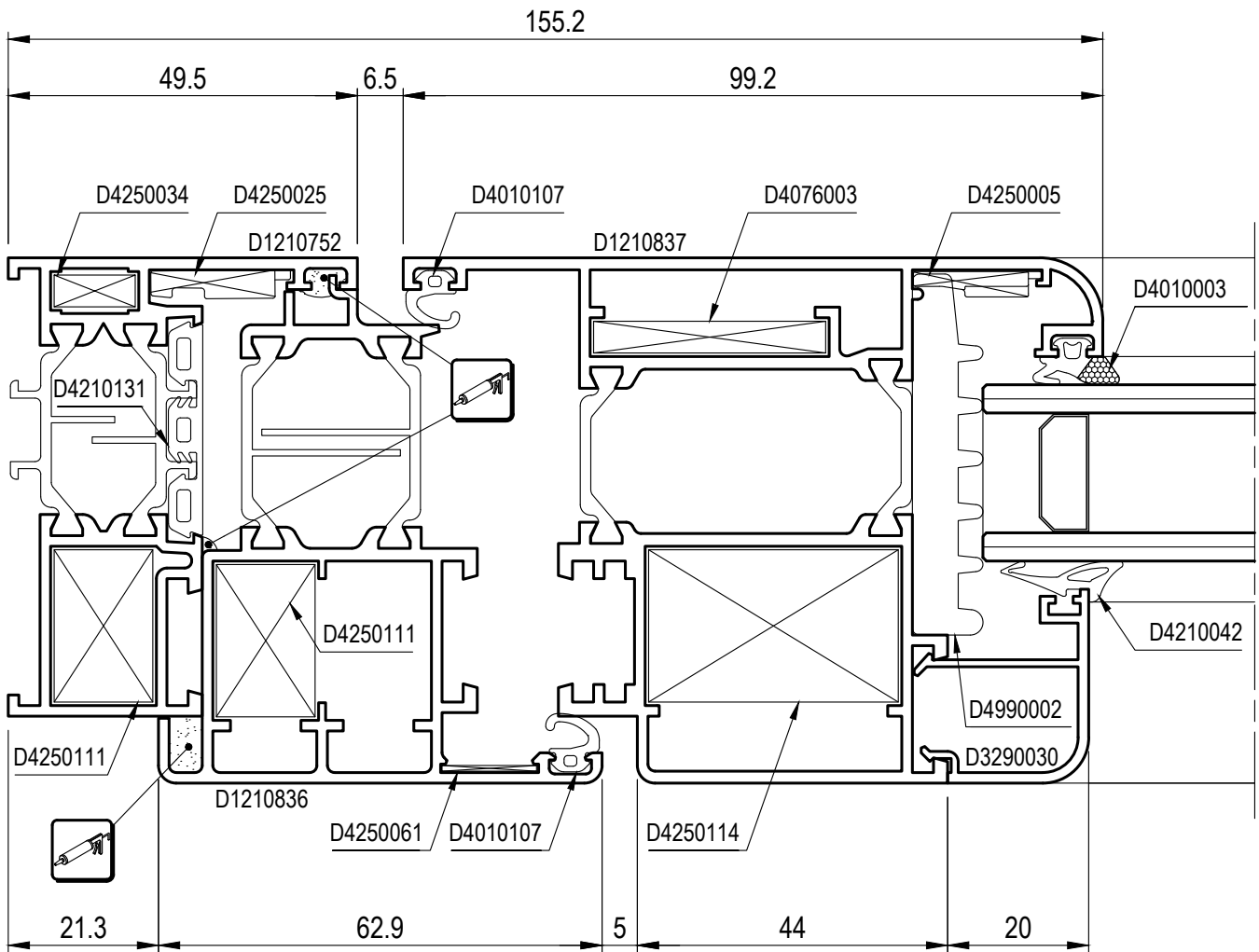
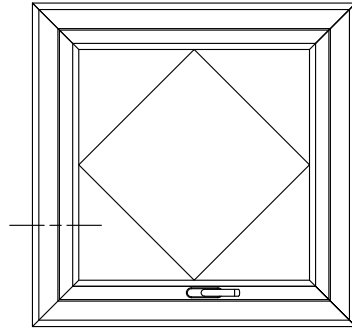

SEZIONI

SEZIONE 54 - NODO LATERALE ANTA 'Z' LINEA LOFT

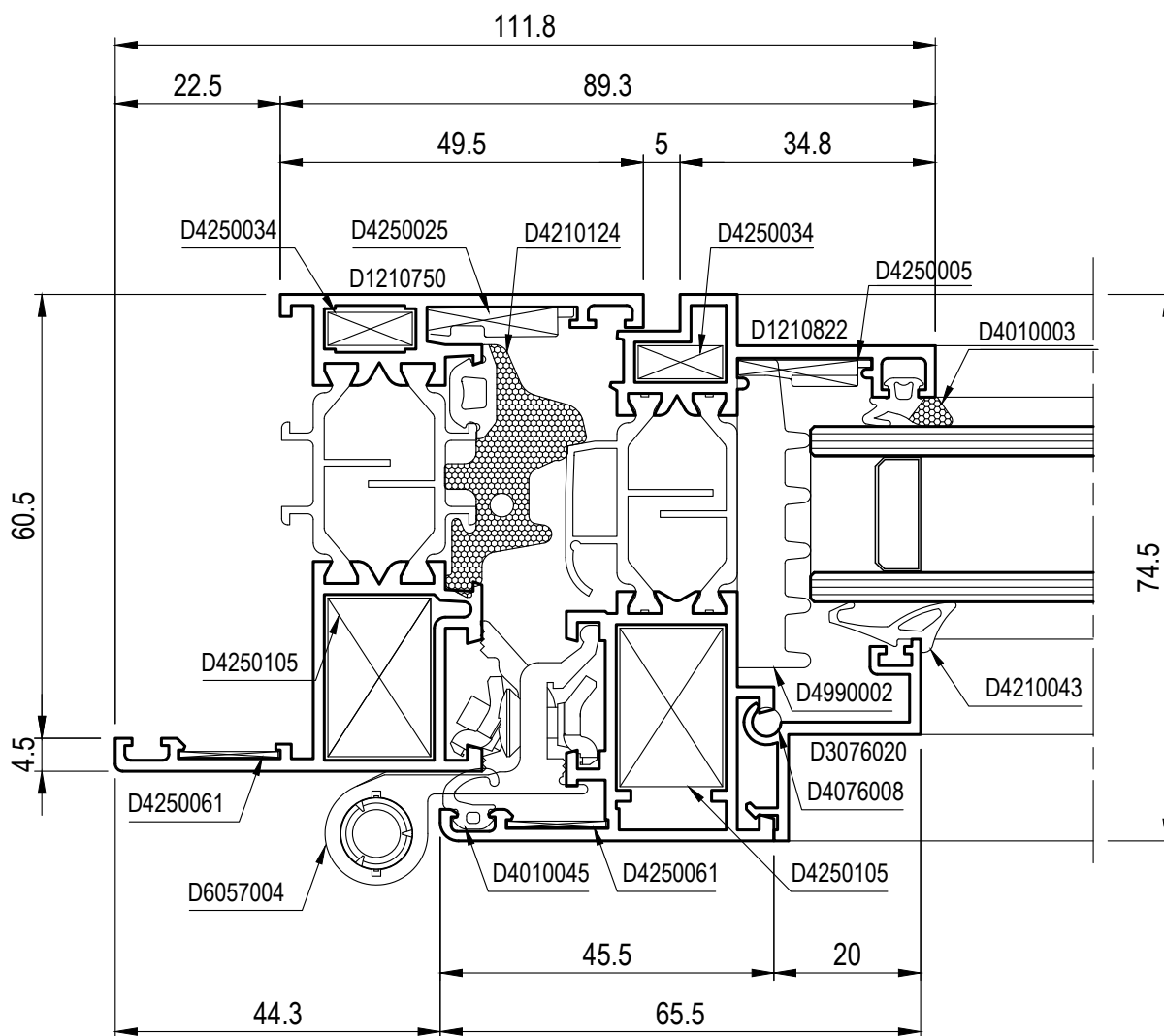
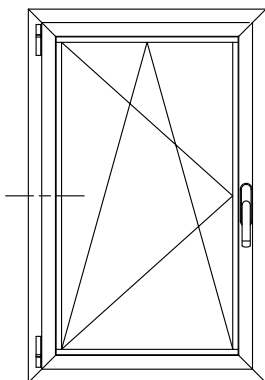

Nota: Possibilità di realizzare nodo centrale 'Z' riporto 'Z'

SEZIONE 55 - NODO LATERALE ANTA A SCOMPARSA

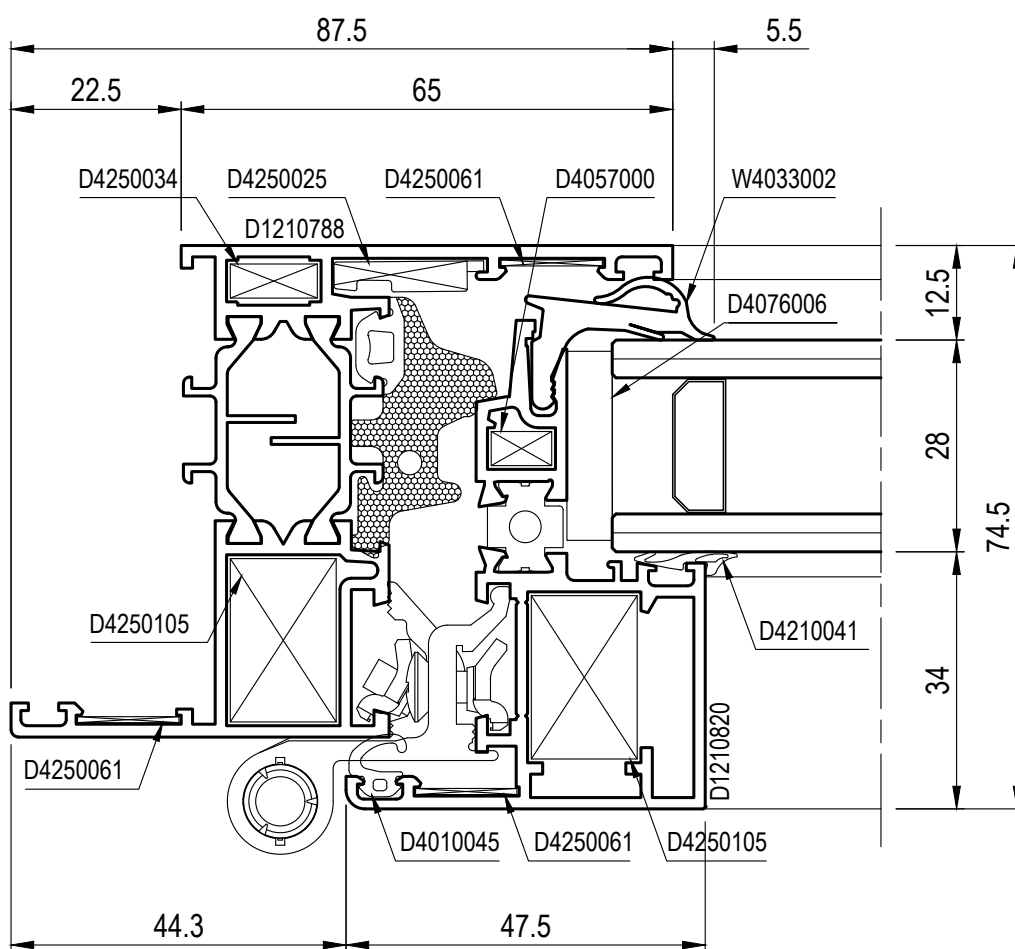
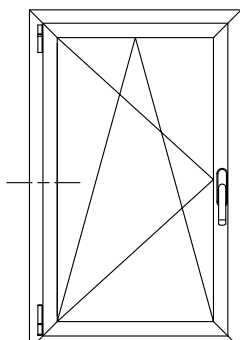

SEZIONE 56 - NODO INFERIORE ANTA A SCOMPARSA

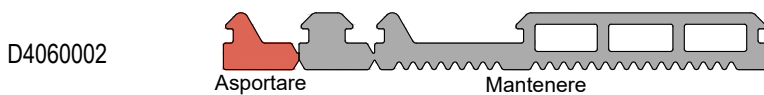
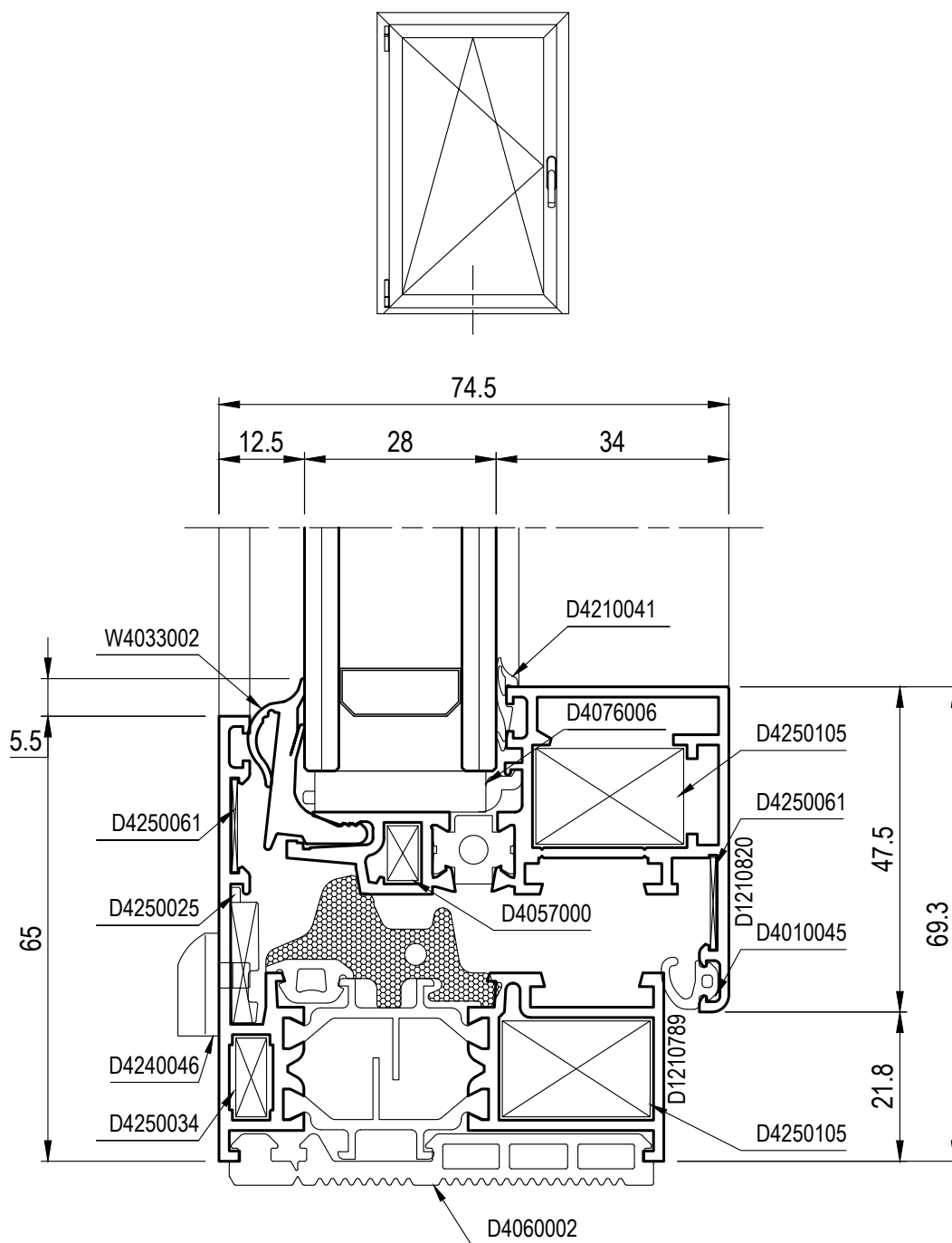

In alternativa:



SEZIONE 57 - NODO LATERALE ANTA A SCOMPARSA ABBINAMENTO DOMAL MIRROR E52

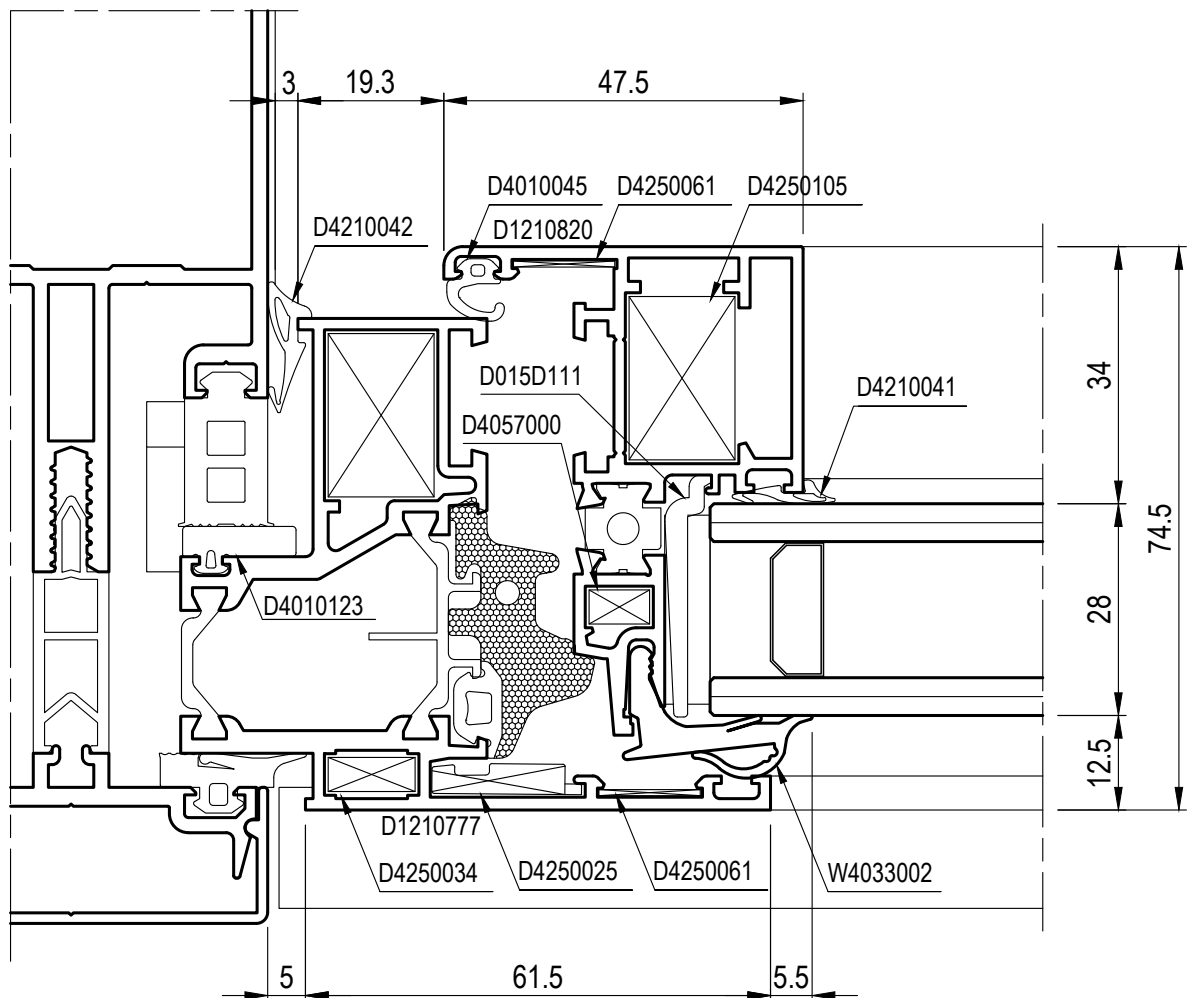
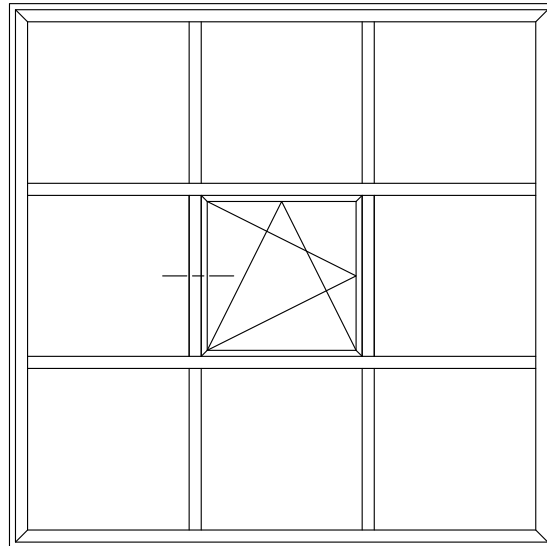

SEZIONE 58 - NODO LATERALE ANTA STONDATA

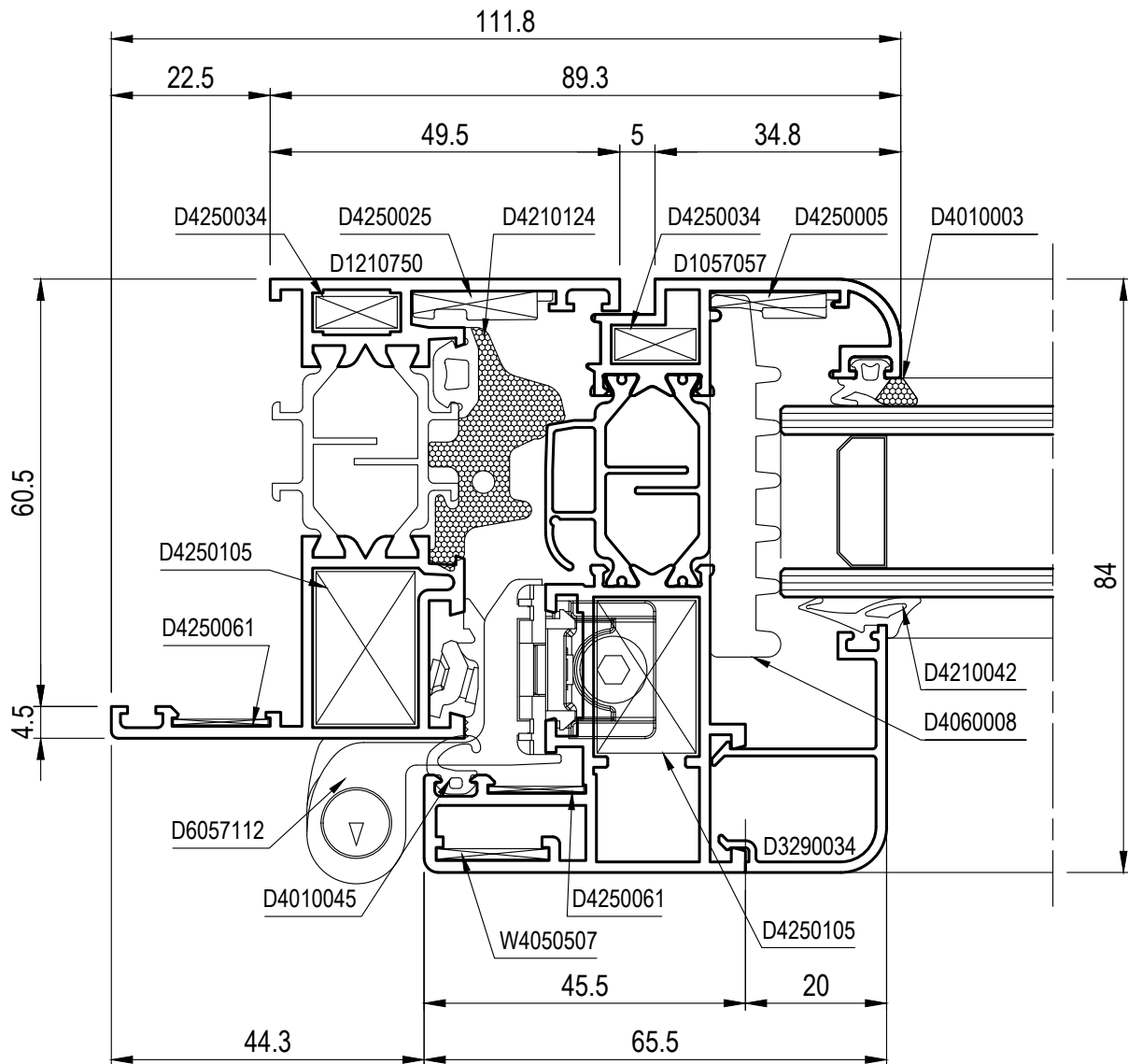
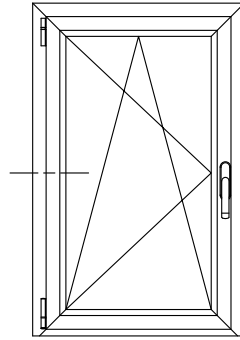

SEZIONE 59 - LINEA LOFT NODO CENTRALE 'T' 'Z'

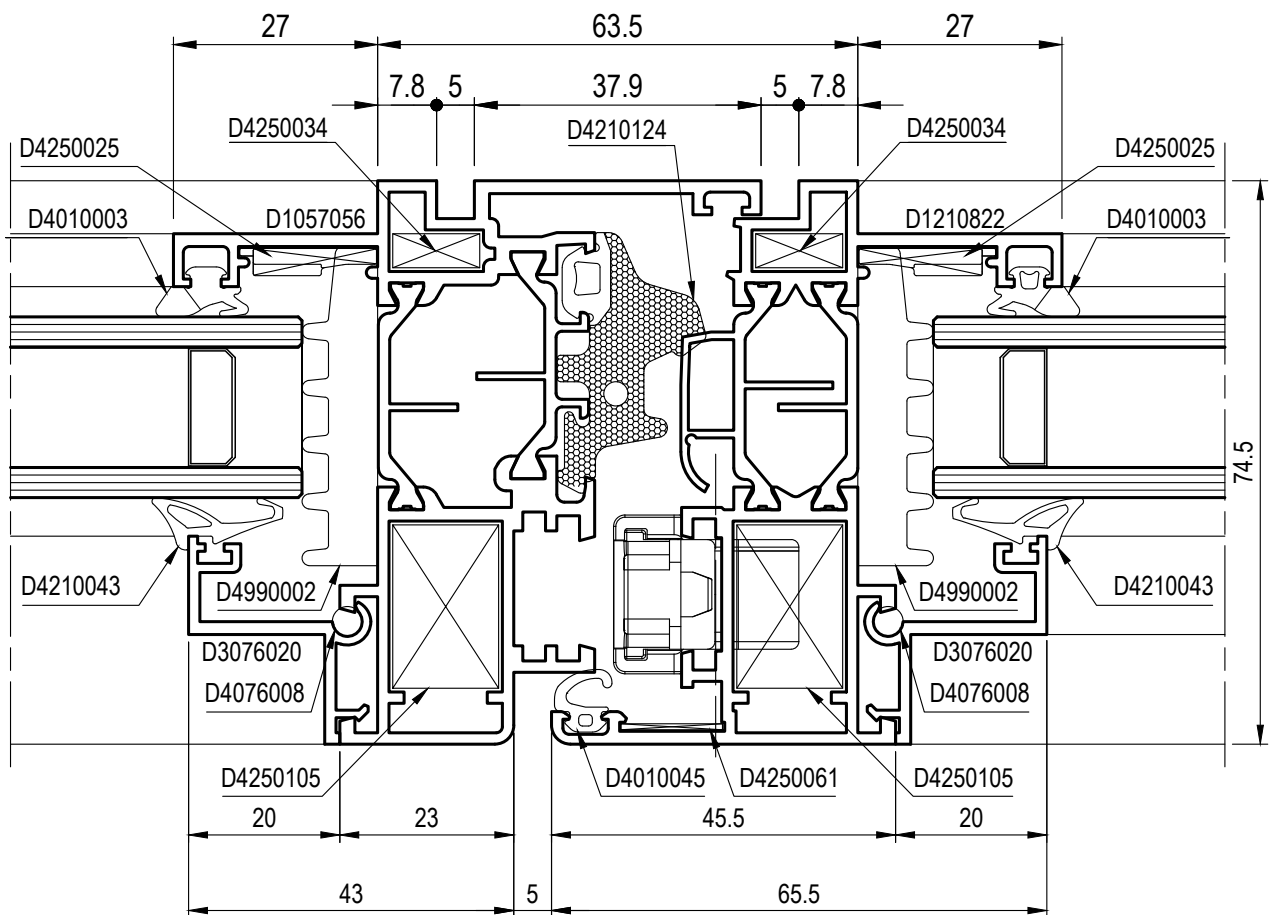
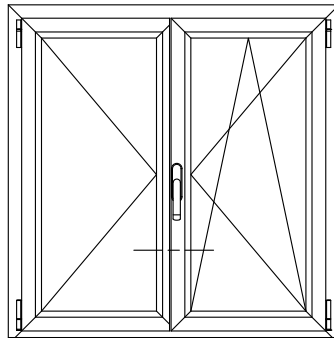

SEZIONE 60 - NODO LATERALE ANTA APERTURA ESTERNA SPORGERE

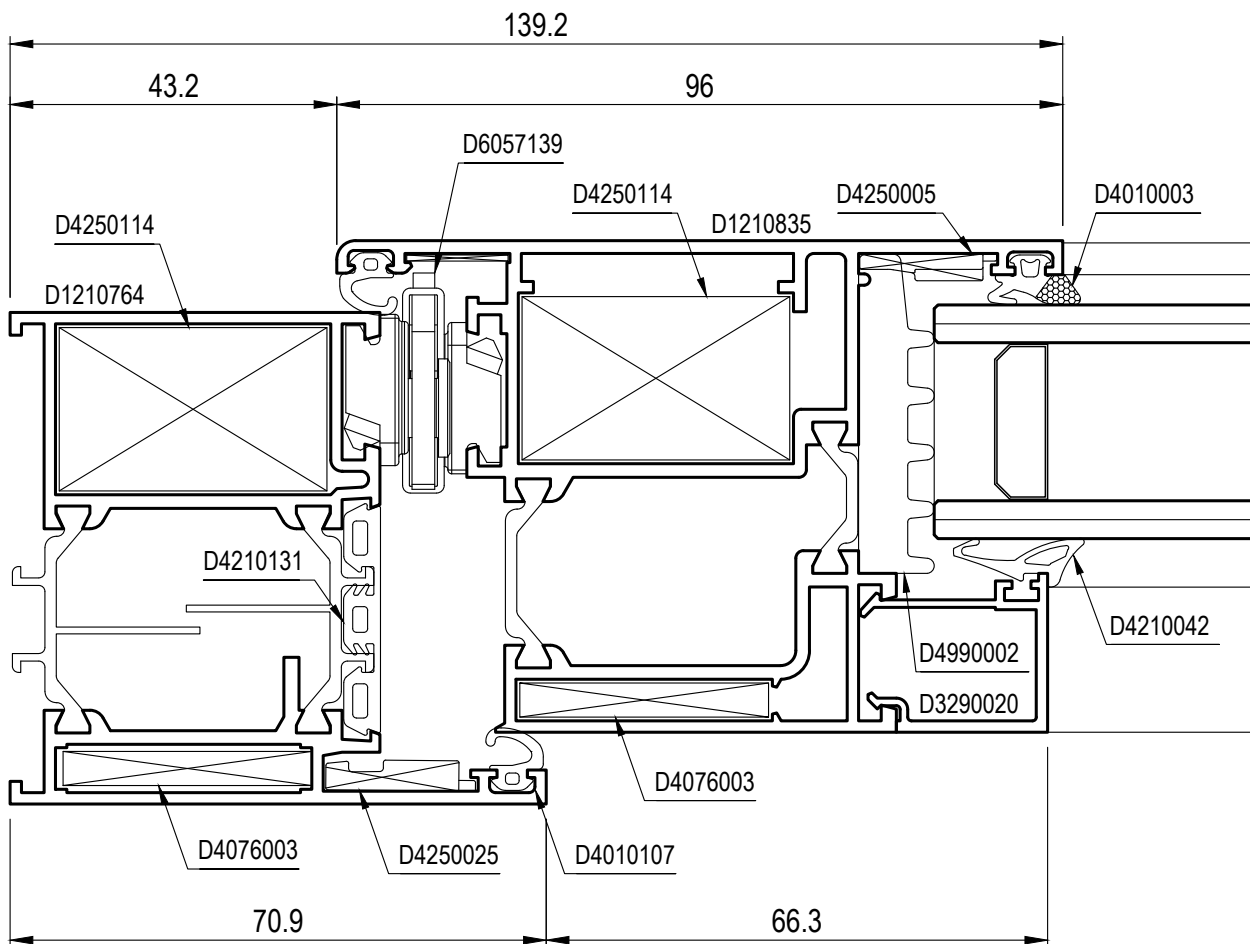
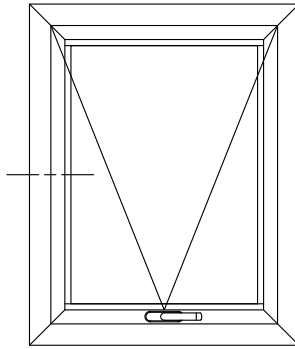

SEZIONI

SEZIONE 61 - NODO SUPERIORE ANTA APERTURA ESTERNA SPORGERE

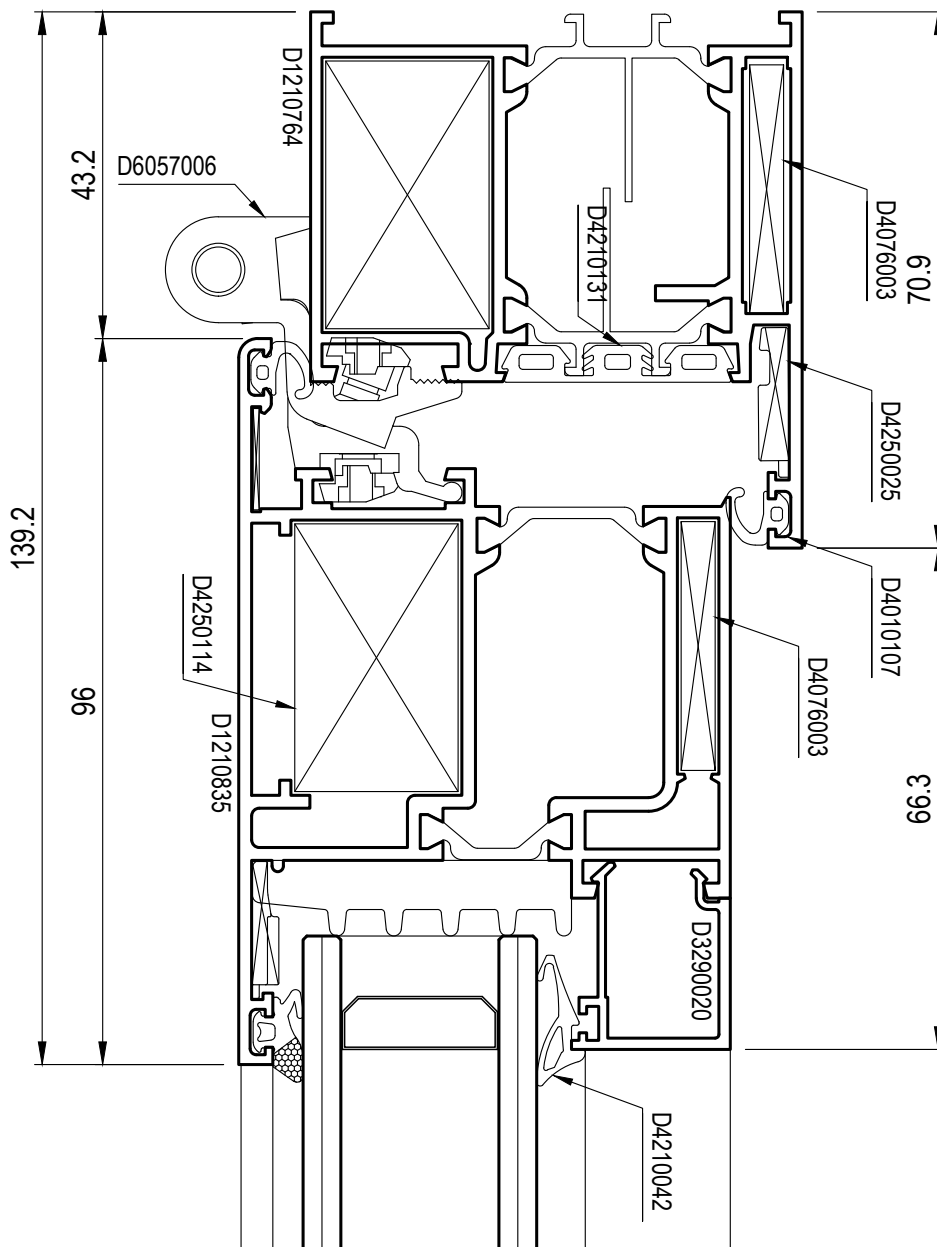
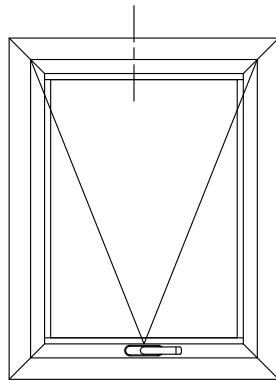

GIUGNO 2025

SEZIONE 62 - NODO INFERIORE ANTA APERTURA ESTERNA SPORGERE

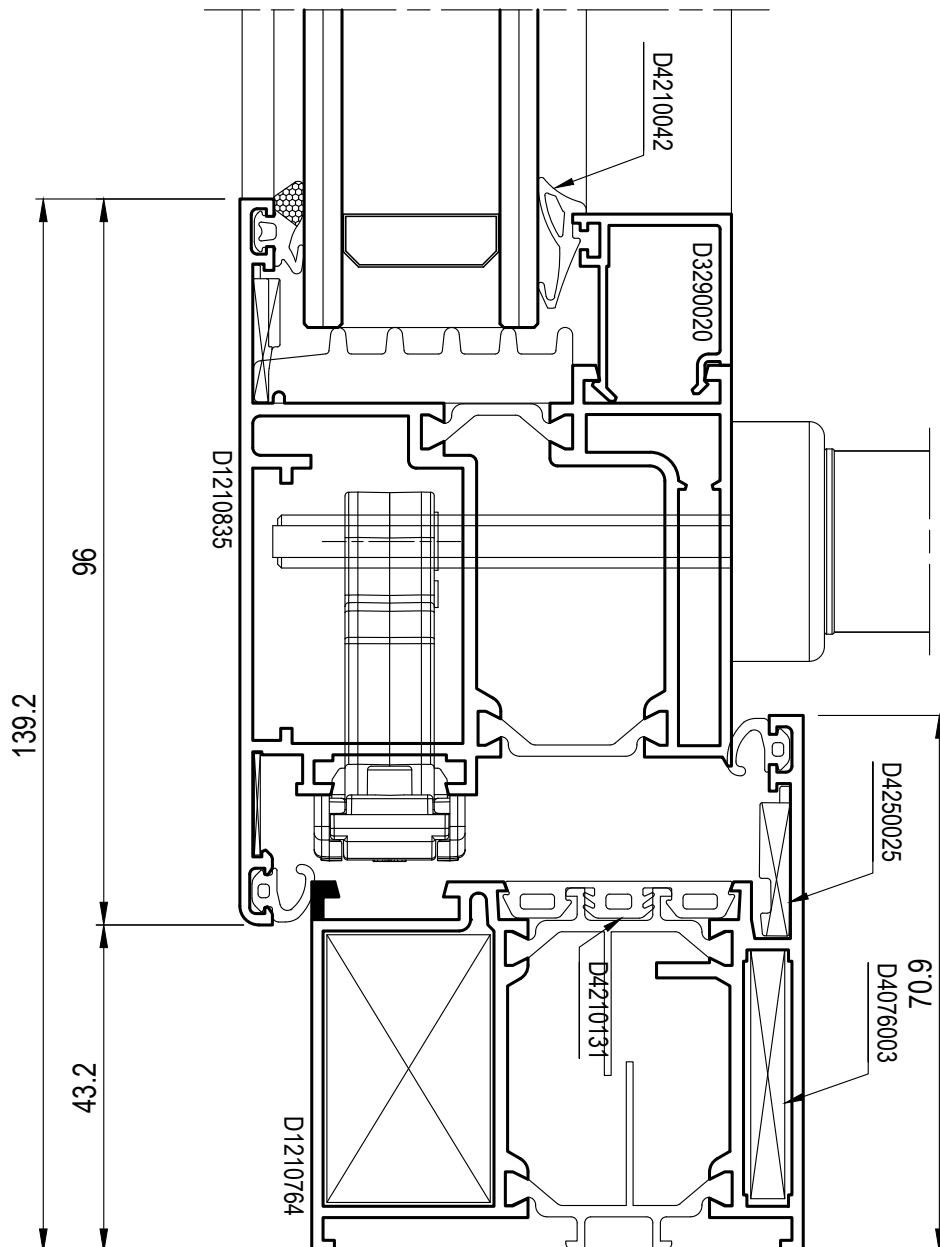
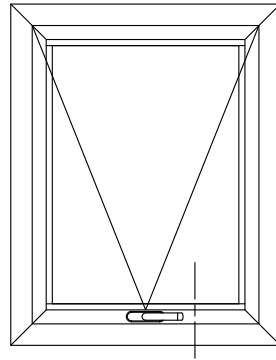

INOIZ35

662

GIUGNO 2025

SEZIONE 63 - NODO LATERALE ANTA APERTURA ESTERNA SPORGERE CON INVERSIONE

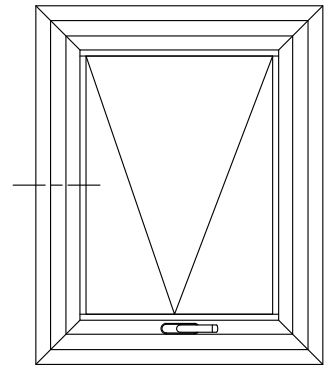
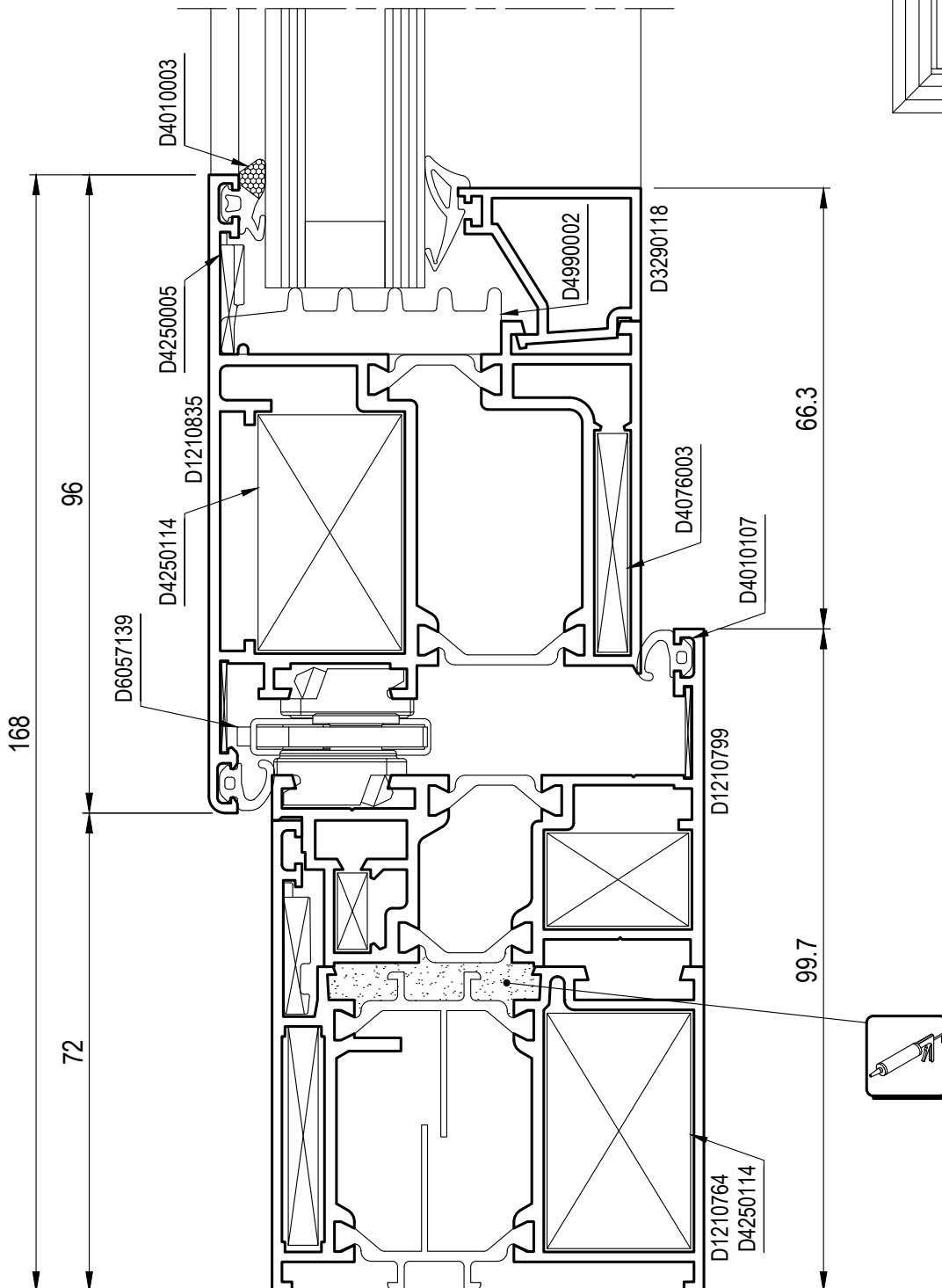

SEZIONE 64 - NODO SUPERIORE ANTA APERTURA ESTERNA SPORGERE CON INVERSIONE

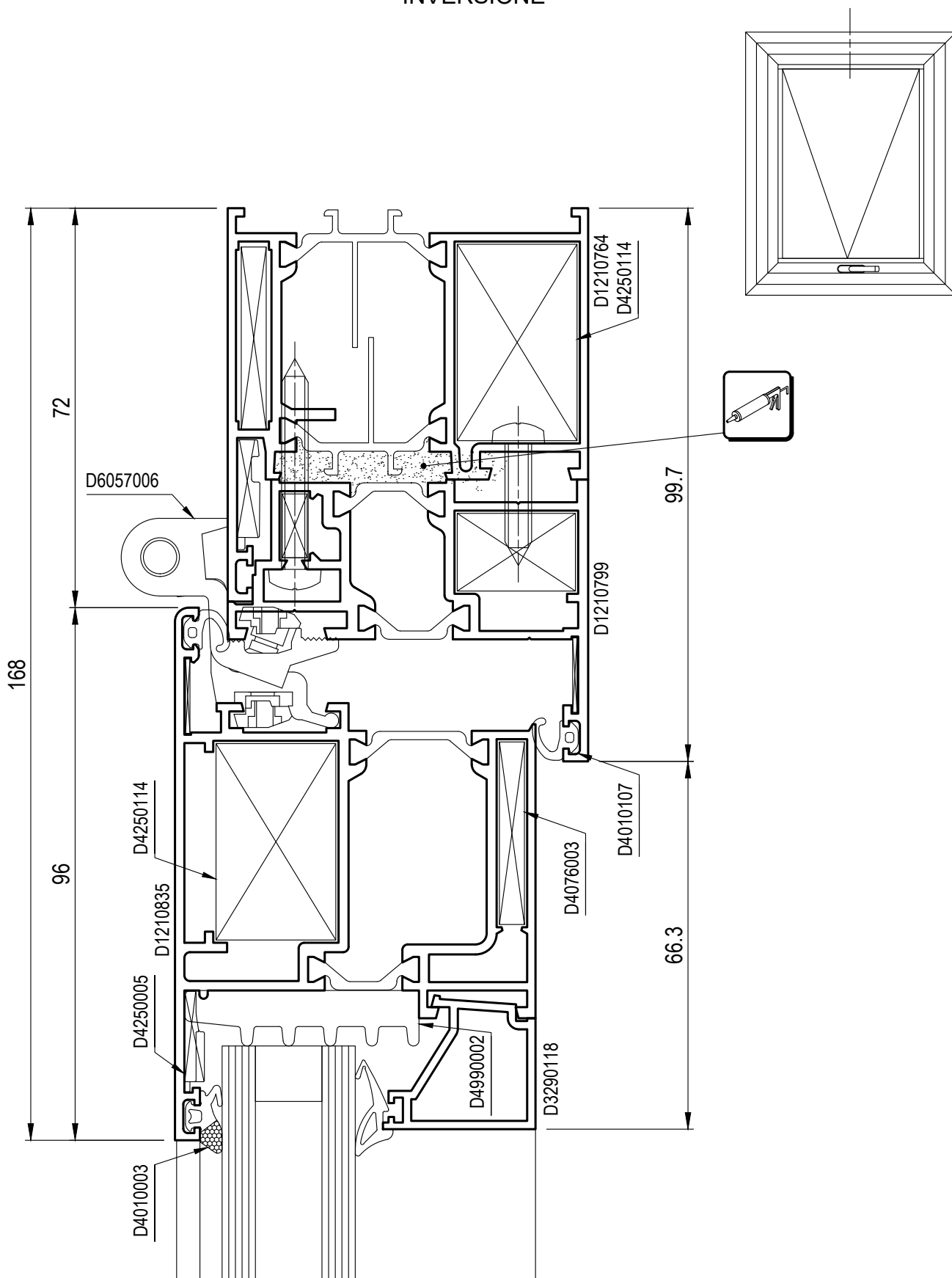

SEZIONI

G64

GIUGNO 2025

SEZIONE 65 - NODO INFERIORE ANTA APERTURA ESTERNA SPORGERE CON INVERSIONE

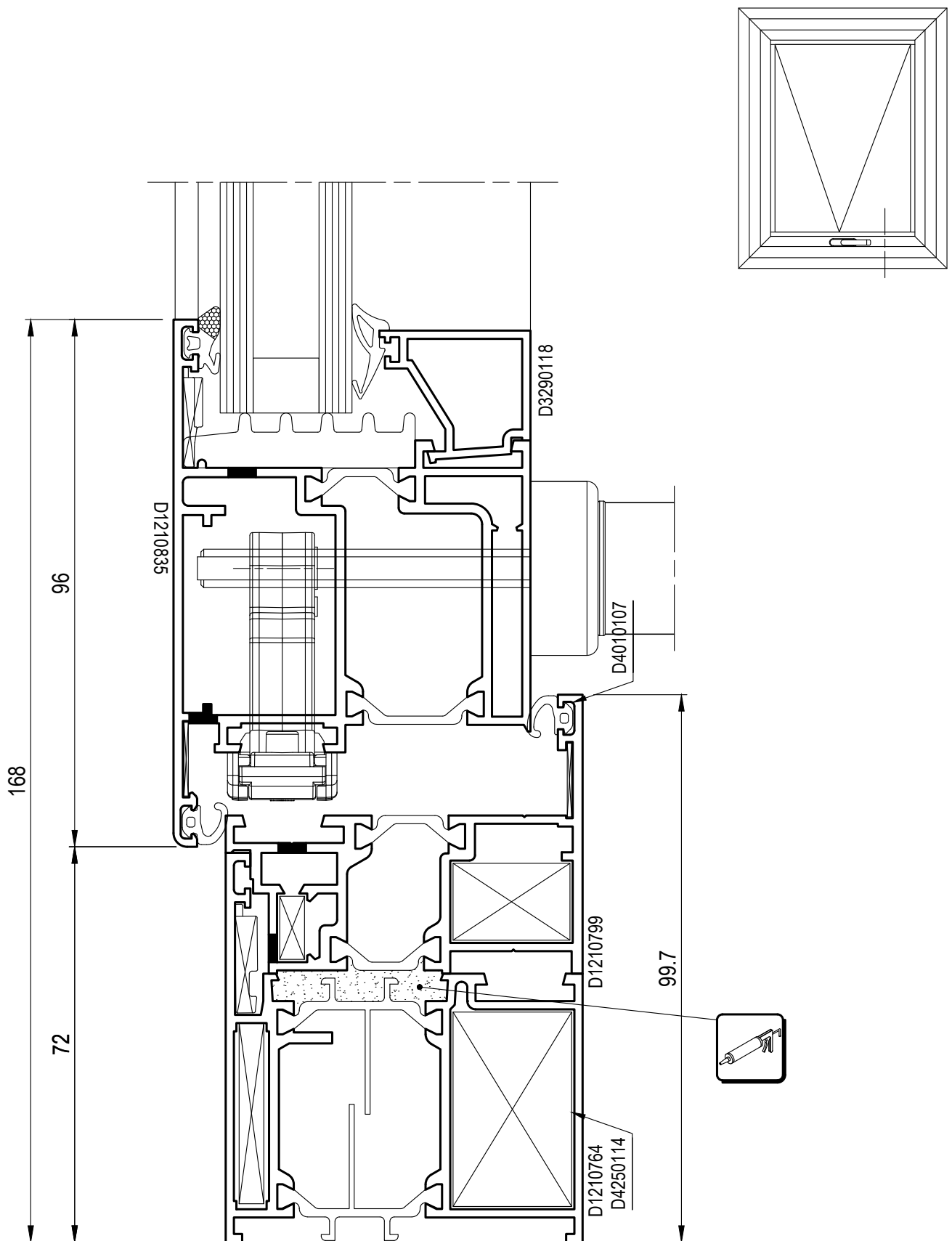

SEZIONE 66 - NODO CENTRALE ANTA PIANA E FERMAVETRI SMUSSATI PROFILO CON MANIGLIA CENTRALE

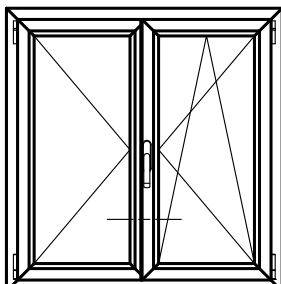

NON COMPATIBILE CON I FERMAVETRI LINEA "LOFT"

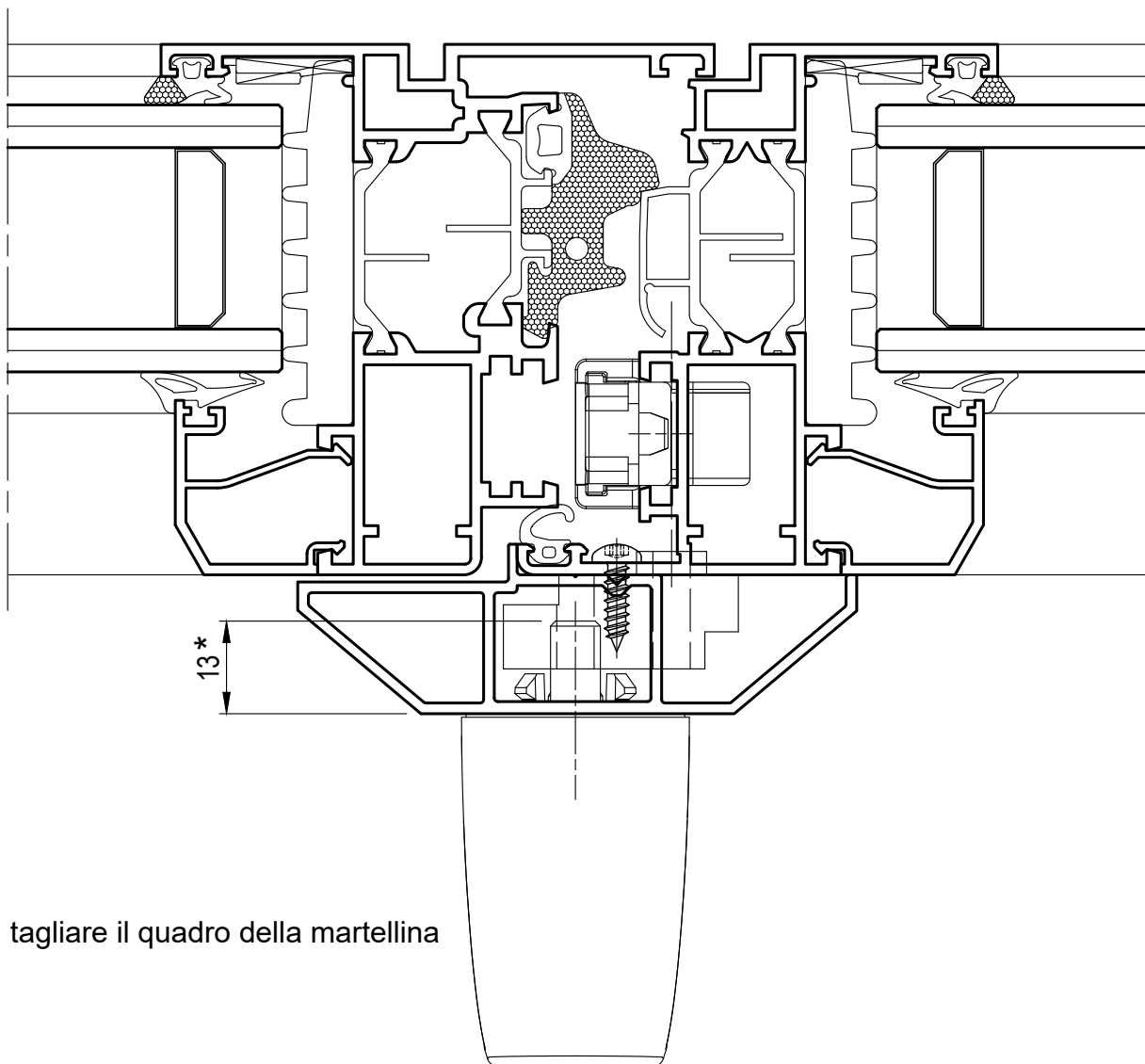

Serie Top TB65 Minimale SEZIONE 67 - NODO LATERALE ANTA PIANA

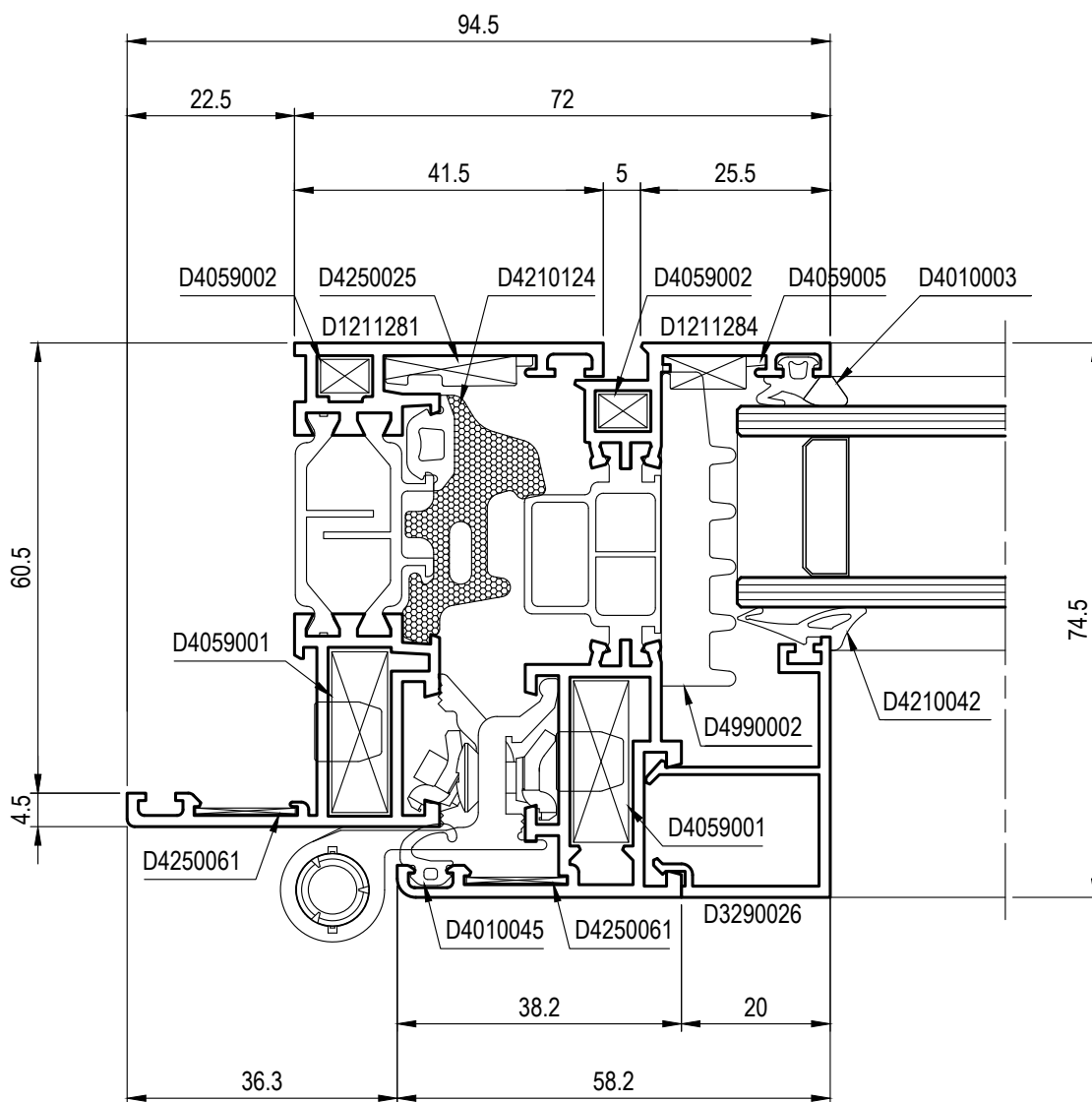
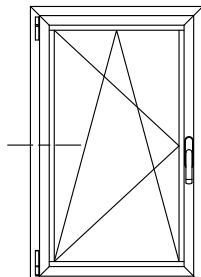

Serie Top TB65 Minimale

SEZIONE 68 - NODO LATERALE ANTA STONDATA

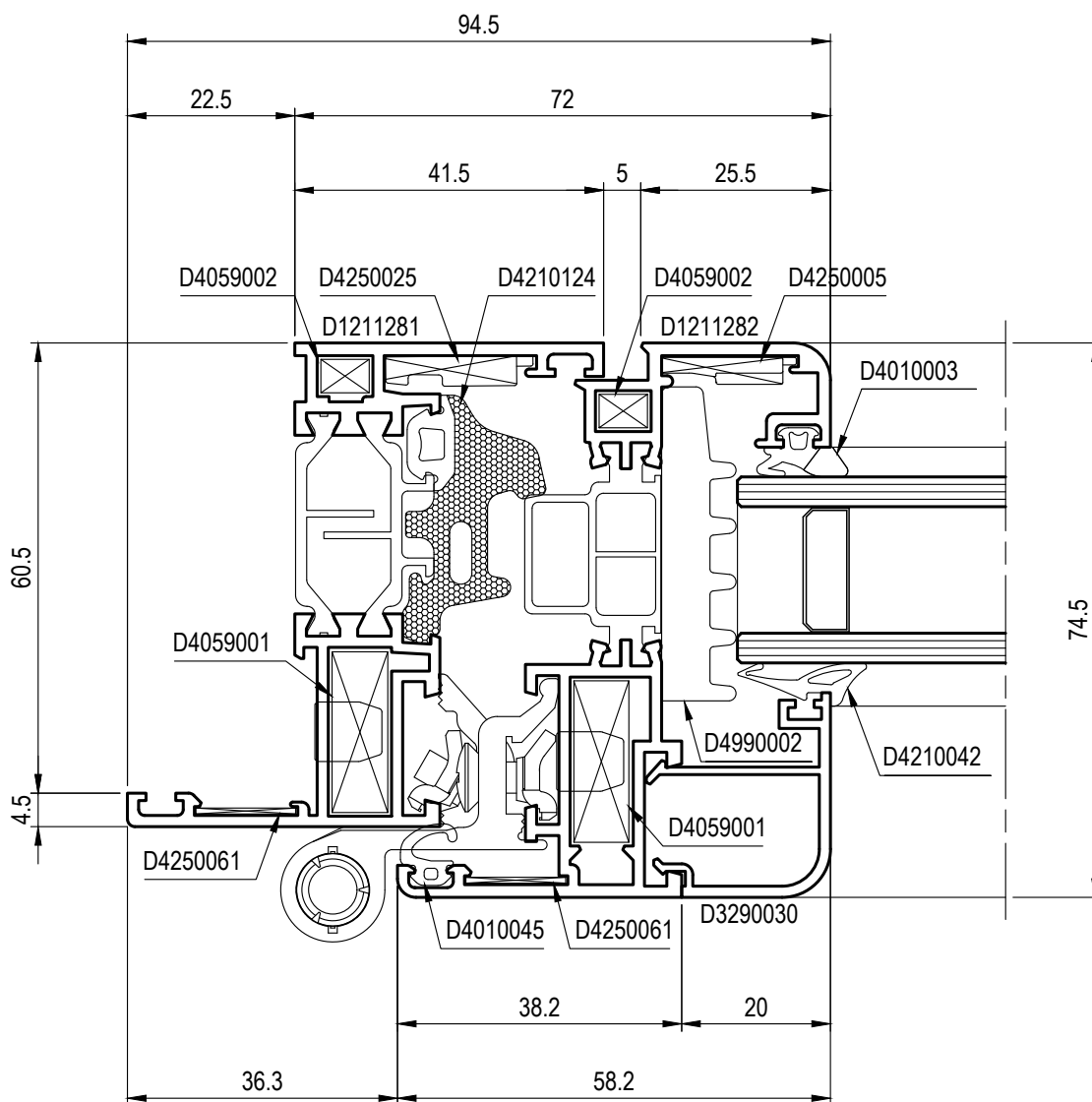
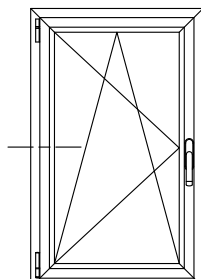

Serie Top TB65 Minimale

SEZIONE 69 - NODO CENTRALE 'T' 'Z' ANTA PIANA

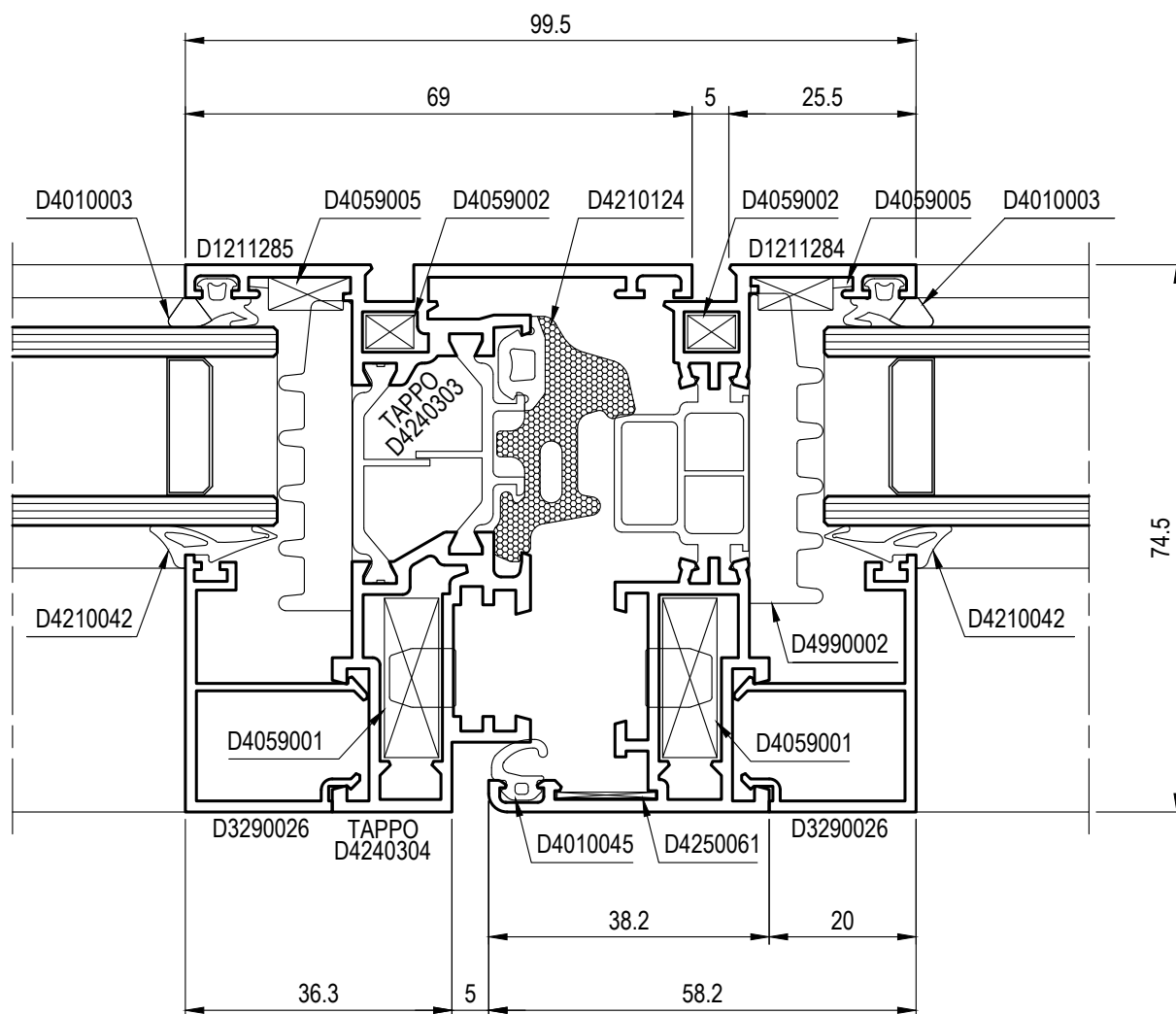
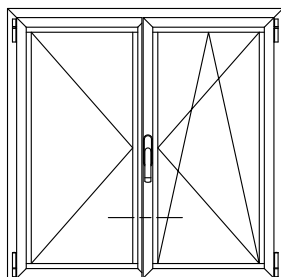

Nota: squadretta D4059002 da incollare (non spinabile) su profilo D1211285

Serie Top TB65 Minimale

SEZIONE 70 - NODO CENTRALE 'T' 'Z' ANTA STONDATA

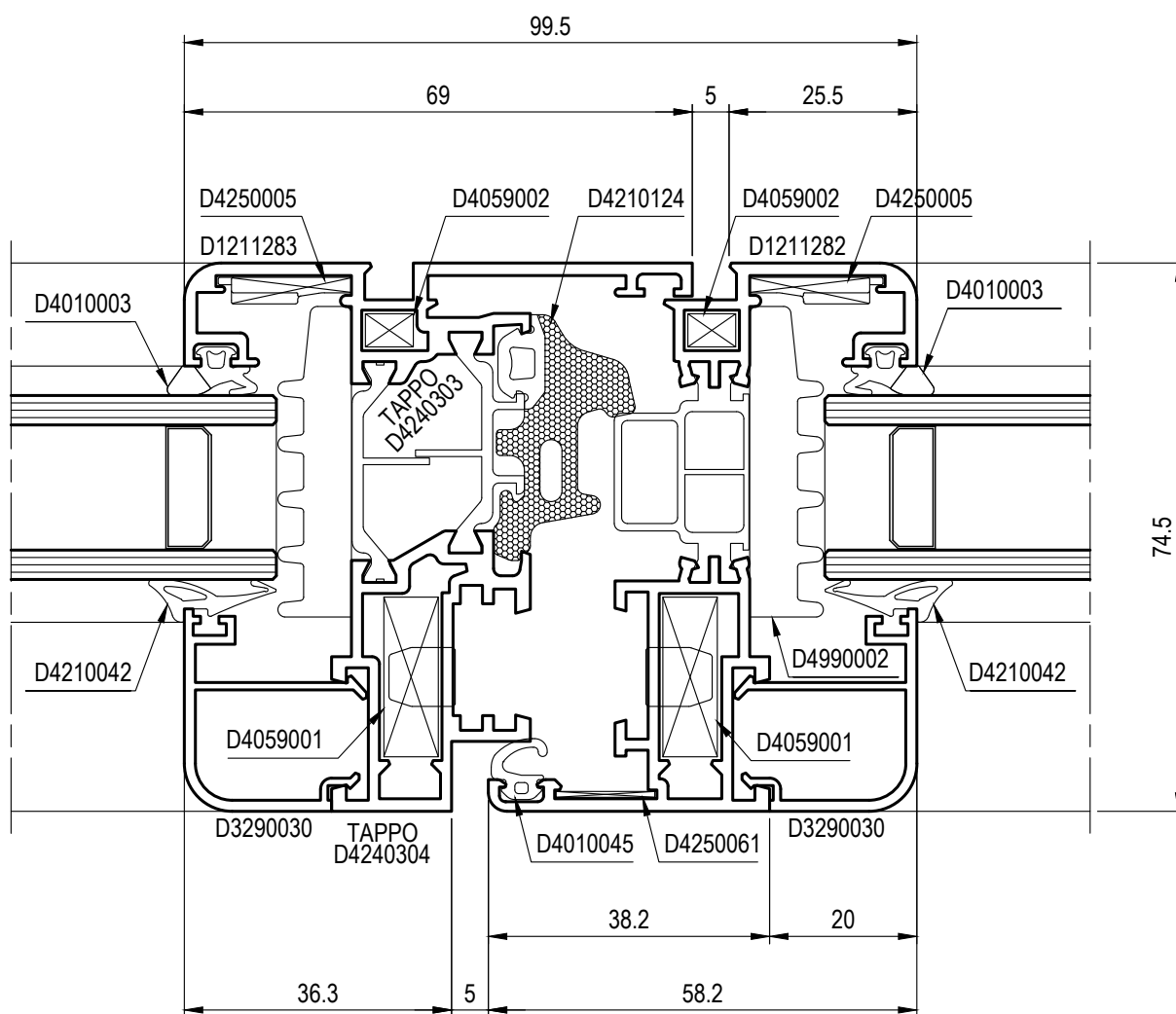
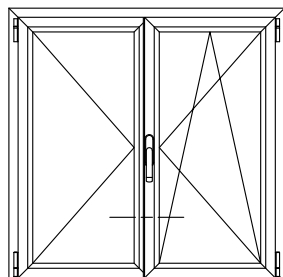

Nota: squadretta D4059002 da incollare (non spinabile) su profilo D1211283

Serie Top TB65 Minimale SEZIONE 71 - NODO INFERIORE ANTA PIANA

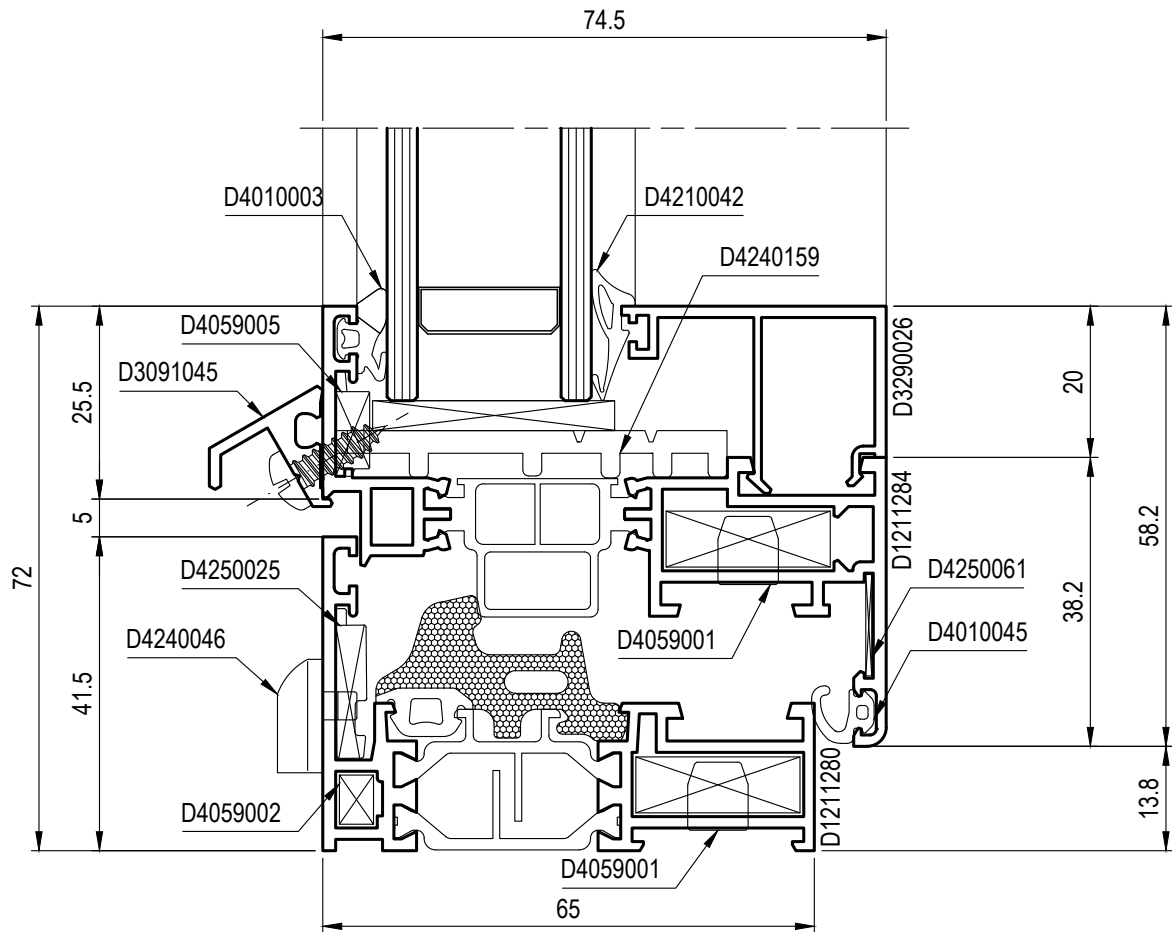
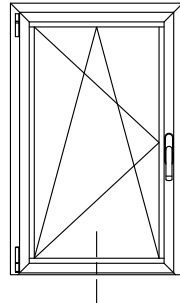

Serie Top TB65 Minimale

SEZIONE 72 - NODO INFERIORE ANTA STONDATA

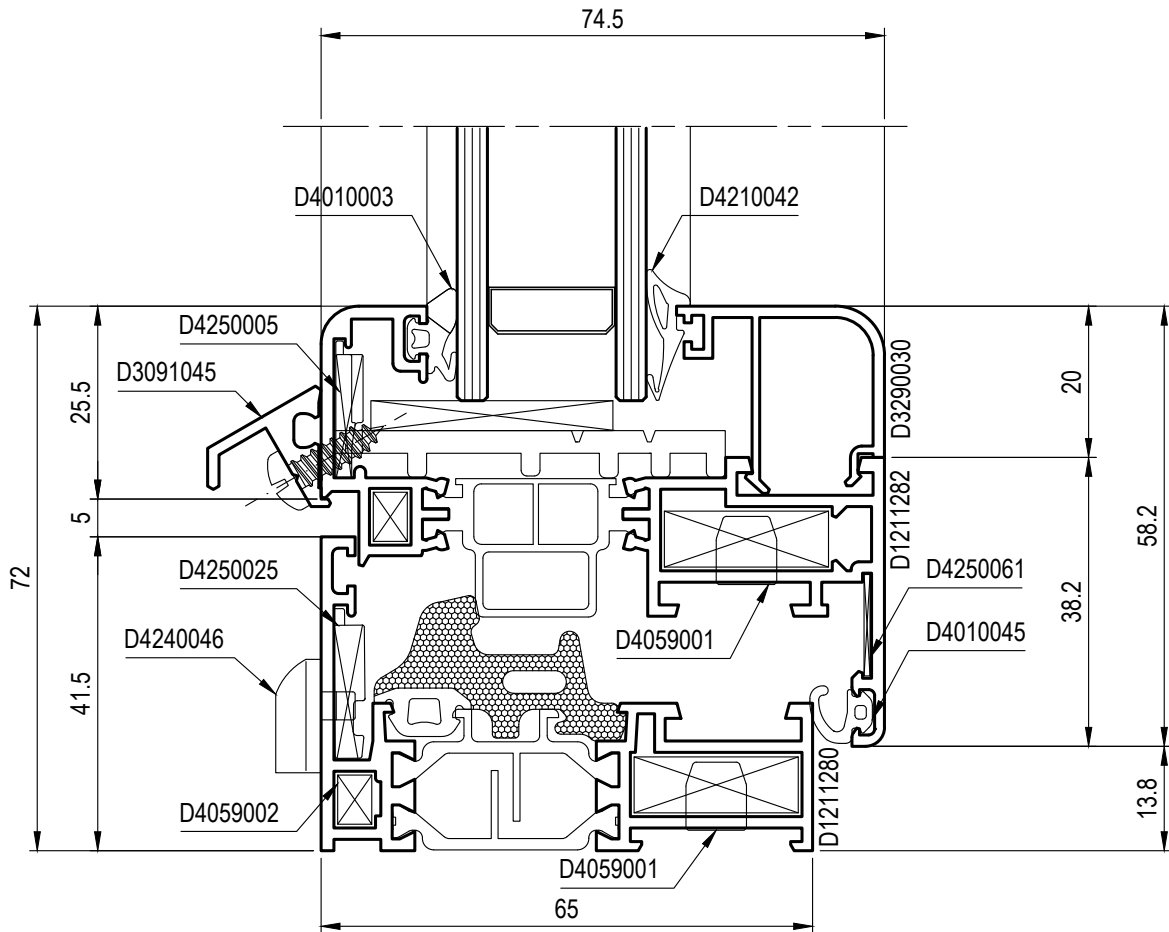
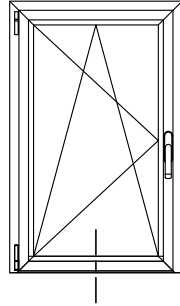

SEZIONI

G72

GIUGNO 2025

Serie Top TB65 Minimale

SEZIONE 73 - NODO LATERALE/INFERIORE CON TELAIO A 'L'

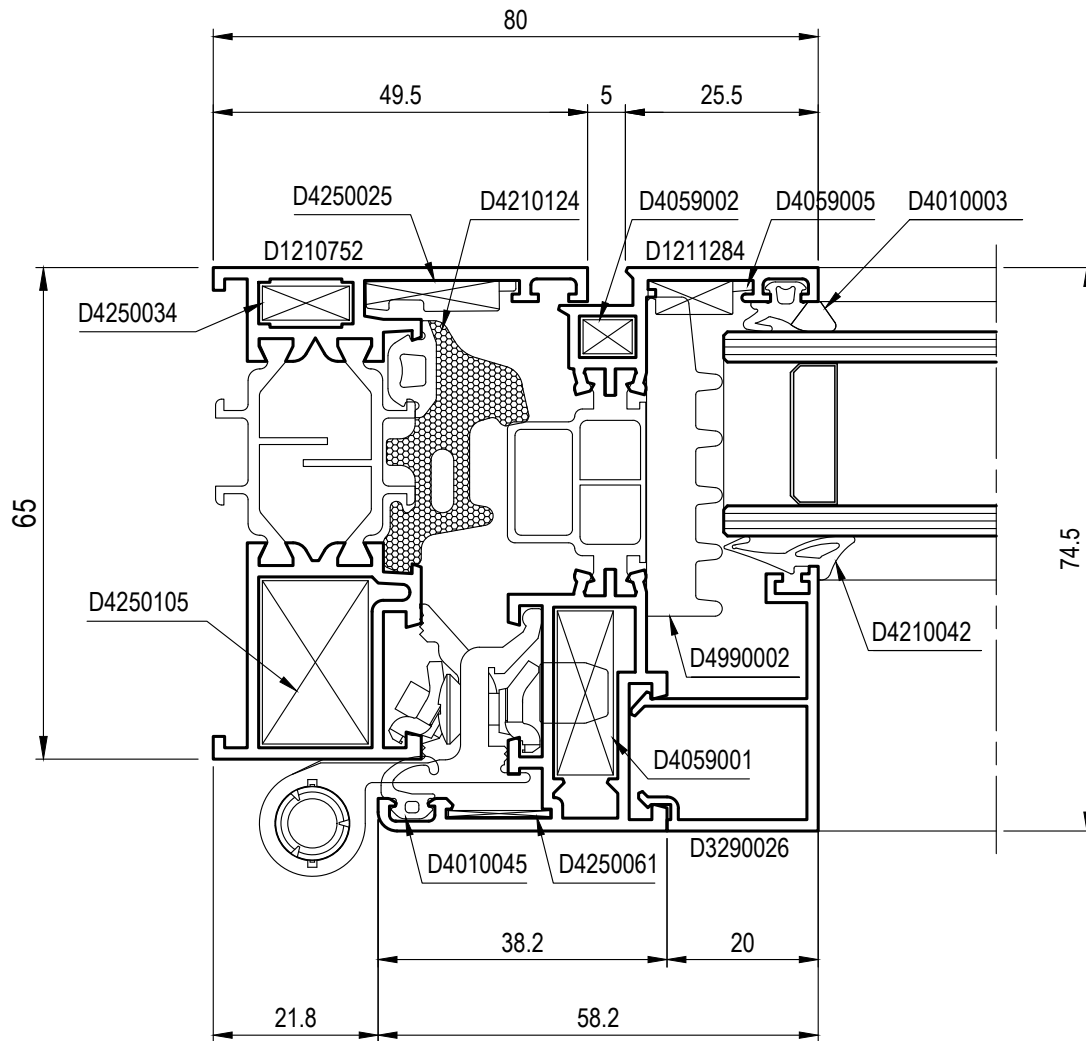
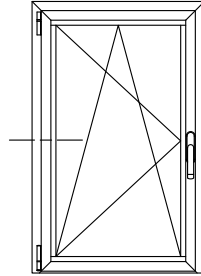

Nota: soluzione da adottare con tipologia ad anta ribalta, anta battente e vasistas

Serie Top TB65 Minimale

SEZIONE 74 - NODO CENTRALE ANTA PIANA E FERMAVETRI QUADRATI PROFILO CON MANIGLIA CENTRALE

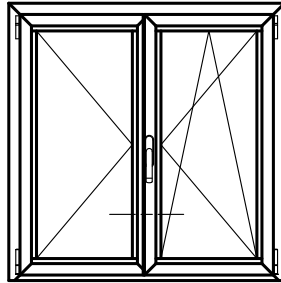

NON COMPATIBILE CON I FERMAVETRI LINEA "LOFT"

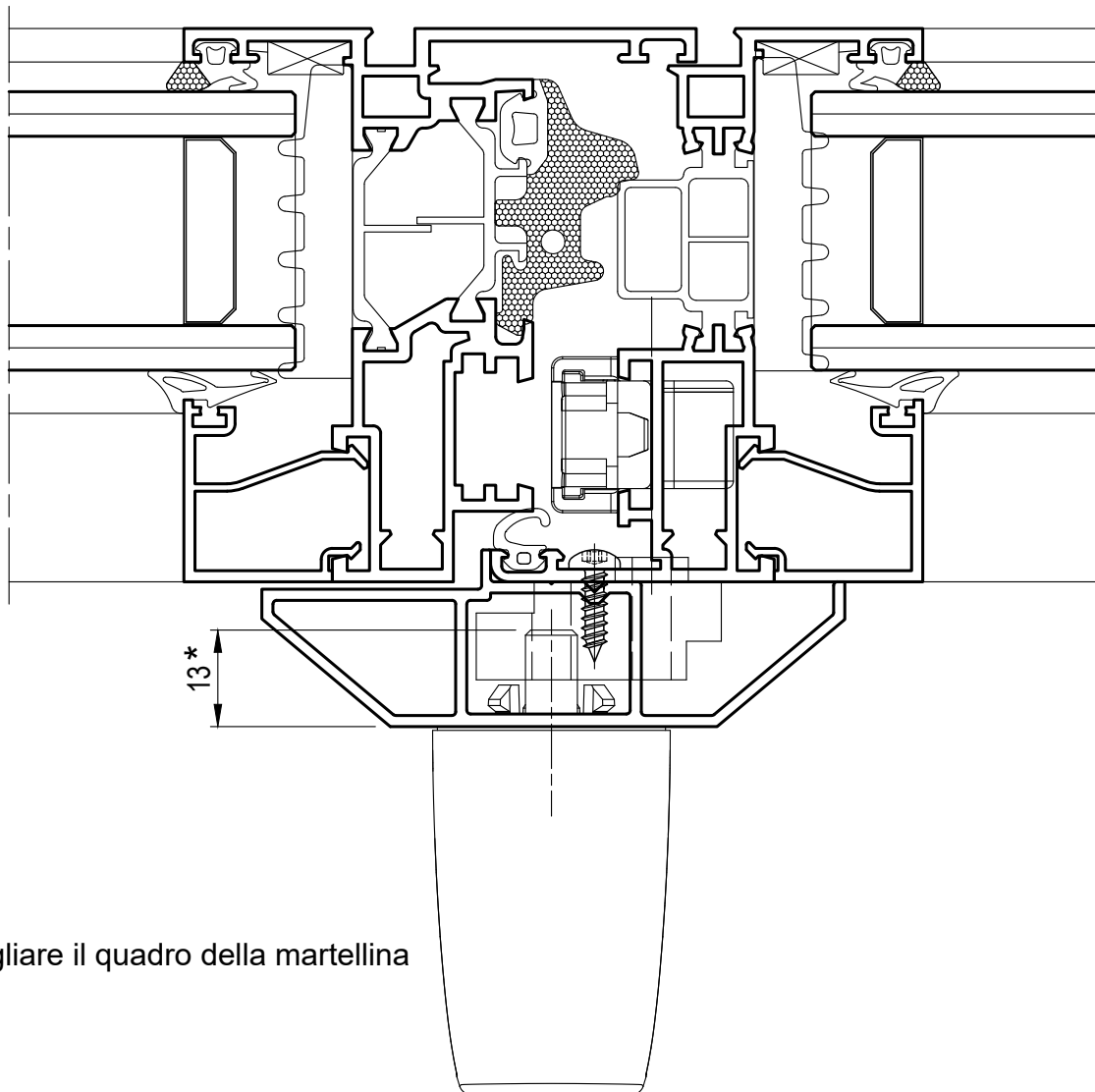

Serie Top TB65 Minimale

SEZIONE 75 - NODO CENTRALE ANTA PIANA E FERMAVETRI STONDATI PROFILO CON MANIGLIA CENTRALE

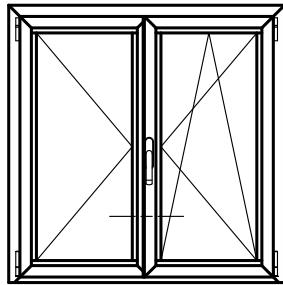

NON COMPATIBILE CON I FERMAVETRI LINEA "LOFT"

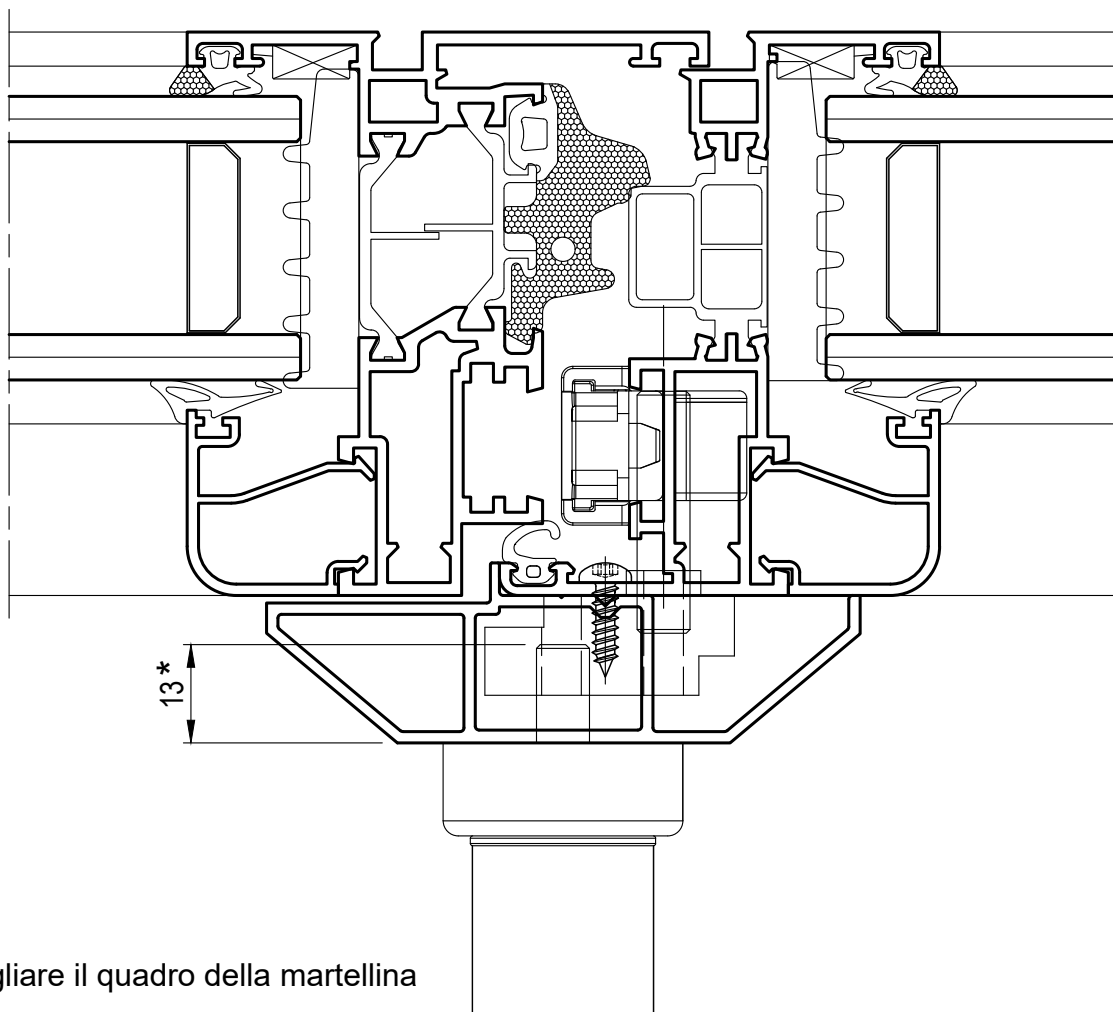

* tagliare il quadro della martellina

DESCRIZIONE	PAG.
Lavorazione 1 - FORO-ASOLA TELAIO PER SQUADRETTA PRESSOFUSA A SCATTO H = 14.5mm - L = 22mm	H1
Lavorazione 2 - FORO-ASOLA ANTA PER SQUADRETTA PRESSOFUSA A SCATTO H = 14.5mm - L = 22mm	H2
Lavorazione 3 - FORO ANTA PER SQUADRETTA A SPINARE H = 14.5mm - L = 22mm	H3
Lavorazione 4 - FORO ANTA PER SQUADRETTA A SPINARE-AVVITARE H = 14.5mm - L = 22mm	H4
Lavorazione 5 - FORO ANTA MAGGIORATA PER SQUADRETTA A SPINARE-AVVITARE H = 35.8mm L = 22mm	H5
Lavorazione 6 - FORO ANTA MAGGIORATA PER SQUADRETTA A SPINARE H = 35.8mm - L = 22.3mm	H6
Lavorazione 7 - FORO TELAIO PER SQUADRETTA A SPINARE	H7
Lavorazione 8 - FORO ANTA PER SQUADRETTA A SPINARE	H8
Lavorazione 9 - APPLICAZIONE SQUADRETTA D'ALLINEAMENTO ESTERNA VETRO INFILARE	H9
Lavorazione 10 - SCHEMA APPLICAZIONE SQUADRETTA ANGOLO VARIABILE D4250133	H10
Lavorazione 11 - SCHEMA APPLICAZIONE SQUADRETTA ANGOLO VARIABILE D4250135	H11
Lavorazione 12 - SCHEMA APPLICAZIONE SQUADRETTA ANGOLO VARIABILE D4250134	H12
Lavorazione 13 - FORO-ASOLA PER SQUADRETTA TELAIO IMBOTTE E SCARICO ACQUA TRAVERSO SUPERIORE TELAIO	H13
Lavorazione 14 - FORO-ASOLA PER SQUADRETTA IMBOTTE	H14
Lavorazione 15 - FORATURA CAVALLOTTO E FRESATURA TRAVERSI H = 64.7mm	H15
Lavorazione 16 - FRESATURA TRAVERSO H = 74.2mm	H16
Lavorazione 17 - APPLICAZIONE CAVALLOTTO ESTERNO PER TRAVERSI E ZOCCOLI	H17
Lavorazione 18 - SCHEMA APPLICAZIONE CAVALLOTTI	H18
Lavorazione 19 - LAVORAZIONE SCARICO ACQUA	H19
Lavorazione 20 - LAVORAZIONE SCARICO ACQUA PARTI FISSE	H20
Lavorazione 21 - LAVORAZIONE SCARICO ACQUA SOGLIA RIBASSATA E RIPOORTO	H21
Lavorazione 22 - SOGLIA RIBASSATA	H22
Lavorazione 23 - SOGLIA RIBASSATA	H23
Lavorazione 24 - SOGLIA RIBASSATA	H24

Lavorazione 25 - LAVORAZIONE VENTILAZIONE ANTA	H25
Lavorazione 26 - SPUNTATURA ALETTE	H26
Lavorazione 27 - FORO ASOLA FISSAGGIO CREMONESE SU ANTA	H27
Lavorazione 28 - FORO ASTINA D3290001 (alluminio) / D3076018 (poliammide)	H28
Lavorazione 29 - FORATURA ANTA VETRO INFILARE E FRESATURA FASCIA VETRO INFILARE	H29
Lavorazione 30 - REGISTRO VETRO ANTA INFILARE	H30
Lavorazione 31 - FRESATURA PER GIUNZIONE T-Z	H31
Lavorazione 32 - ASSIEME NODO GIUNZIONE T-Z	H32
Lavorazione 33 - FORATURA PER CAVALLOTTO E FRESATURA TRAVERSO SUPERIORE MONOBLOCCO	H33
Lavorazione 34 - FORO ANTA BILICO PER SQUADRETTA A SPINARE-AVVITARE H = 35.8mm - L = 22mm	H34
Lavorazione 35 - FORO ANTA BILICO PER SQUADRETTA A SPINARE H = 35.8mm - L = 22mm	H35
Lavorazione 36 - FORO RIPOORTO BILICO SU TELAIO PER SQUADRETTA SPINARE-AVVITARE H = 14.5mm L = 22mm	H36
Lavorazione 37 - FORO RIPOORTO BILICO SU TELAIO PER SQUADRETTA A SPINARE H = 14.5mm L = 22mm	H37
Lavorazione 38 - FORO RIPOORTO BILICO SU TELAIO PER SQUADRETTA SPINARE-AVVITARE H = 14.5mm L = 22mm	H38
Lavorazione 39 - FORO RIPOORTO BILICO SU ANTA PER SQUADRETTA A SPINARE H = 14.5mm L = 22mm	H39
Lavorazione 40 - LAVORAZIONE SCARICO ACQUA RIPOORTO BILICO	H40
Lavorazione 41 - LAVORAZIONE VENTILAZIONE ANTA BILICO	H41
Lavorazione 42 - SPUNTATURA ALETTE RIPOORTO BILICO	H42
Lavorazione 43 - SPUNTATURA ALETTE ANTA BILICO PER INSERIMENTO RINVIO D'ANGOLO INFERIORE	H43
Lavorazione 44 - FRESATURA PROFILATO DI RIPOORTO PER INSERIMENTO FRIZIONE	H44
Lavorazione 45 - FORATURA TELAIO E ANTA PER FISSAGGIO CONTROPIASTRA FRIZIONE	H45
Lavorazione 46 - FRESATURA RIPOORTO INSERIMENTO BYPASS	H46
Lavorazione 47 - MISURE DI RIFERIMENTO BILICO VERTICALE	H47
Lavorazione 48 - SCHEMA ASTE BILICO VERTICALE	H48
Lavorazione 49 - TAGLIO ASTE DI COMANDO BILICO VERTICALE	H49

Lavorazione 50 - CHIUSURA LATO OPPOSTO MANIGLIA BILICO VERTICALE	H50
Lavorazione 51 - FORO ASOLA FISSAGGIO CREMONESE SU BILICO VERTICALE	H51
Lavorazione 52 - MISURE DI RIFERIMENTO BILICO ORIZZONTALE	H52
Lavorazione 53 - SCHEMA ASTE BILICO ORIZZONTALE	H53
Lavorazione 54 - TAGLIO ASTE DI COMANDO BILICO ORIZZONTALE	H54
Lavorazione 55 - CHIUSURA LATO OPPOSTO MANIGLIA BILICO ORIZZONTALE	H55
Lavorazione 56 - BILICO ORIZZONTALE LAVORAZIONE MANIGLIA	H56
Lavorazione 57 - BILICO ORIZZONTALE LAVORAZIONE MANIGLIA	H57
Lavorazione 58 - INTESTATURA FERMAVETRO LINEA LOFT / SCHEMA POSIZIONAMENTO GUARNIZIONE PER FISSAGGIO FERMAVETRO LINEA LOFT	H58
Lavorazione 59 - LAVORAZIONE PROFILO PER AGGANCIO COPRIFILI	H59
Lavorazione 60 - ASSEMBLAGGIO PROFILO PER AGGANCIO COPRIFILI	H60
Lavorazione 61 - APPLICAZIONE PROFILO PER AGGANCIO COPRIFILI SU TOP TB65	H61
Lavorazione 62 - LAVORAZIONE FORO DIM. 3 + FORO COLLA PER PROFILATI ANTA A T	H62
Lavorazione 63 - LAVORAZIONE FORO DIM. 3 + FORO COLLA PER PROFILATI ANTA A T	H63
Lavorazione 64 - LAVORAZIONE MECCANISMO BIDIREZIONALE MINIMALE PER MARTELLINA PER FERRAMENTA IN VISTA	H64
Lavorazione 65 - LAVORAZIONE PER MECCANISMO MONODIREZIONALE MINIMALE PER MARTELLINA PER FERRAMENTA IN VISTA	H65
Lavorazione 66 - LAVORAZIONE MECCANISMO INTERNO D6057084 E PER D6057083 CON DISPOSITIVO ERRATA MANOVRA. PER MERTERLLINA PER FERRAMENTA A SCOMPARSA	H66
Lavorazione 67 - LAVORAZIONE MECCANISMO AD INCASSO MONODIREZIONALE INGRESSO QUADRO 33,5 mm. PER MARTELLINA SOLUZIONE A SPORGERE	H67
Lavorazione 68 - LAVORAZIONE PER MARTELLINA 'DIONISIA' D6057135 CON MECCANISMO D6059000	H68
Lavorazione 69 - LAVORAZIONE PROFILO MANIGLIA CENTRALE LAVORAZIONE MARTELLINA DOMAL	H69
Lavorazione 70 - LAVORAZIONE PROFILO MANIGLIA CENTRALE LAVORAZIONE MARTELLINA DIONISIA	H70
Lavorazione 71 - LAVORAZIONE PROFILO MANIGLIA CENTRALE ASSEMBLAGGIO PROFILO	H71
Lavorazione 72 - LAVORAZIONE PROFILO MANIGLIA CENTRALE ASSEMBLAGGIO MARTELLINA	H72

Serie Top TB65 Minimale	
Lavorazione 73 - FORO TELAIO PER SQUADRETTA ESTRUSA A SPINARE H=8 mm - L=22,3 mm	H73
Lavorazione 74 - FORO TELAIO PER SQUADRETTA ESTRUSA A SPINARE/CIANFRINARE H=7mm - L=4,9 mm	H74
Lavorazione 75 - FORO ANTA PER SQUADRETTA A SPINARE H=8mm - L=22,3 mm	H75
Lavorazione 76 - FORO ANTA PER SQUADRETTA A SPINARE H=7 mm - L=4,9 mm	H76
Lavorazione 77 - LAVORAZIONE SCARICO ACQUA	H77
Lavorazione 78 - FRESATURA TRAVERSO H=74,2 mm	H78
Lavorazione 79 - FRESATURA TRAVERSO H=64,2 mm	H79
Lavorazione 80 - FRESATURA TRAVERSO H=64,2 mm	H80
Lavorazione 81 - APPLICAZIONE ESPANSORI	H81
Lavorazione 82 - SCARICO ACQUA PARTI FISSE	H82
Lavorazione 83 - VENTILAZIONE ANTA	H83
Lavorazione 84 - SPUNTATURA ALETE	H84
Lavorazione 85 - FORO-ASOLA FISSAGGIO CREMONESE SU ANTA	H85
Lavorazione 86 - FRESATURA GIUNZIONE T-Z	H86

Domal Top TB65

DESCRIZIONE	ACCESSORI	ATTREZZATURA
FORO-ASOLA TELAIO PER SQUADRETTA PRESSOFUSA A SCATTO H = 14.5mm - L = 22mm	D4250105	D5092003 D5240036

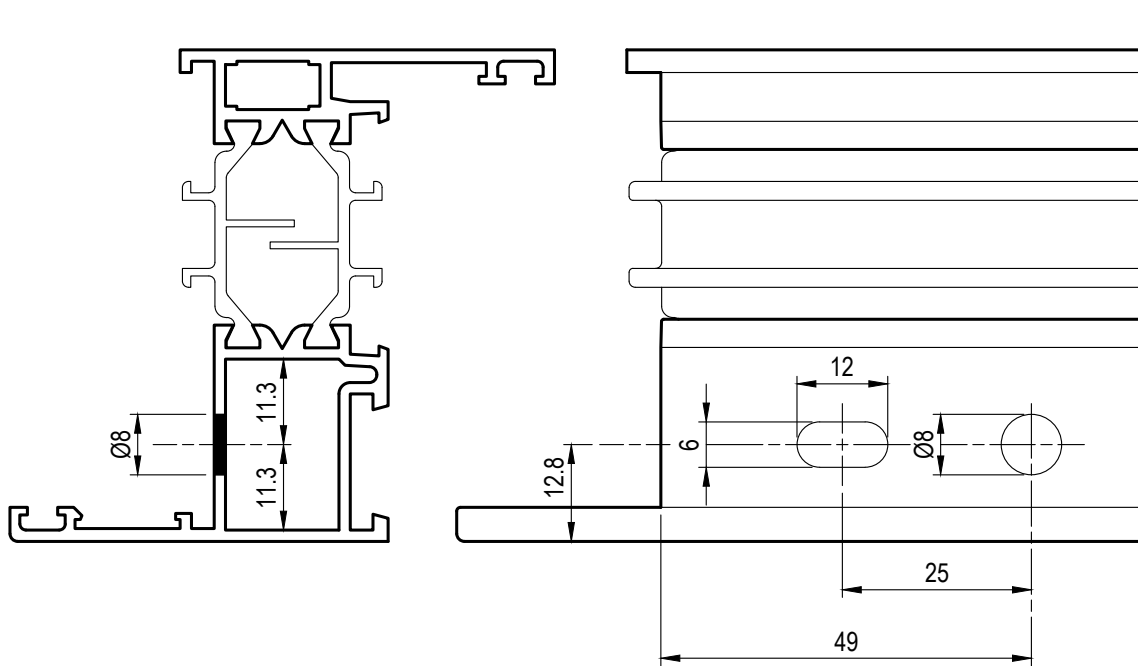
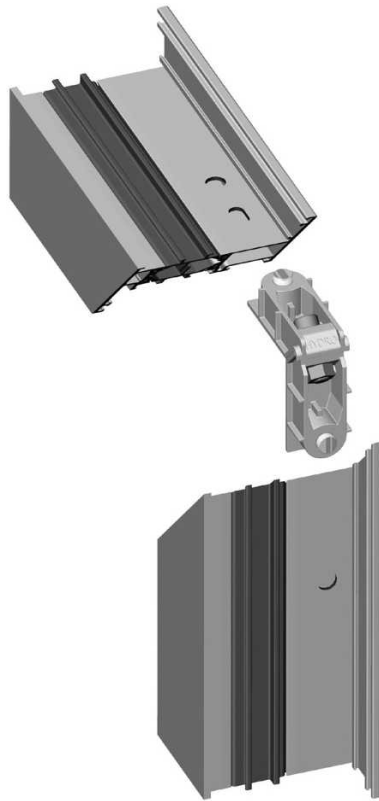

LAVORAZIONI

II

DESCRIZIONE	ACCESSORI	ATTREZZATURA
FORO-ASOLA ANTA PER SQUADRETTA PRESSOFUSA A SCATTO H = 14.5mm - L = 22mm	D4250105	D5092003 D5240036

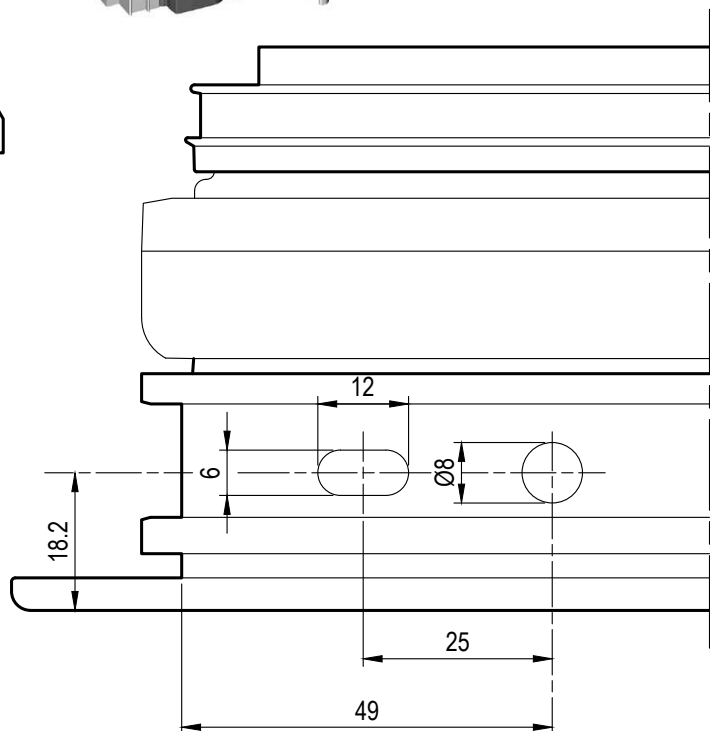
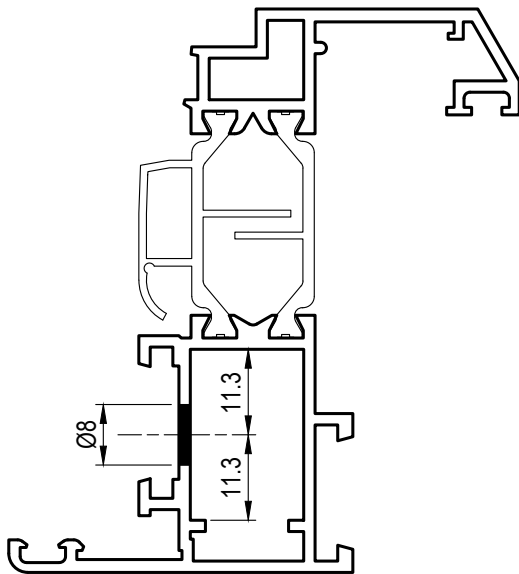
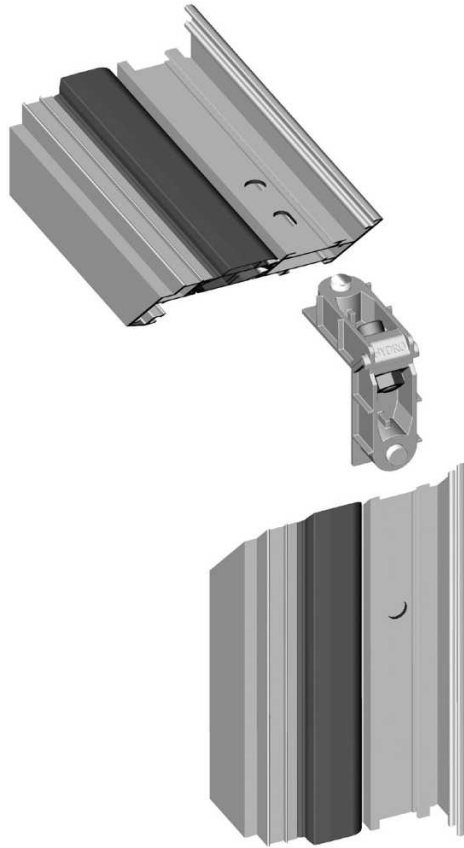

Domal Top TB65

DESCRIZIONE	ACCESSORI	ATTREZZATURA
FORO ANTA PER SQUADRETTA A SPINARE H = 14.5mm - L = 22mm	D4250112	D5092003 D5240036

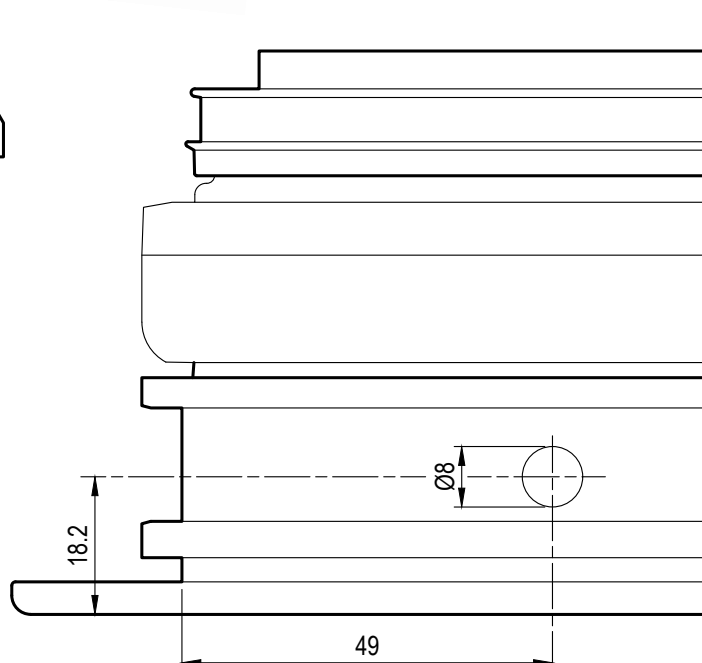
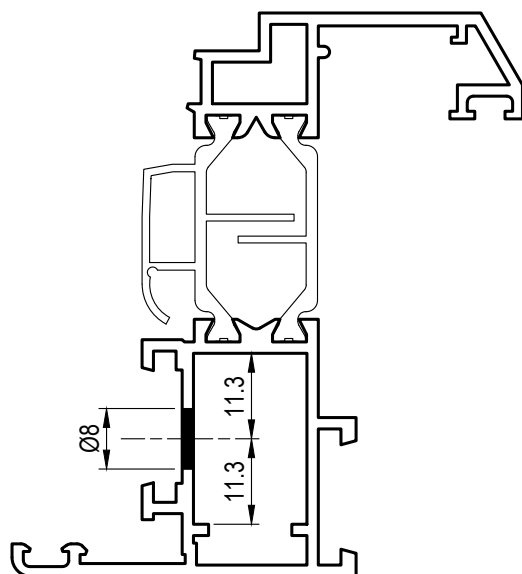
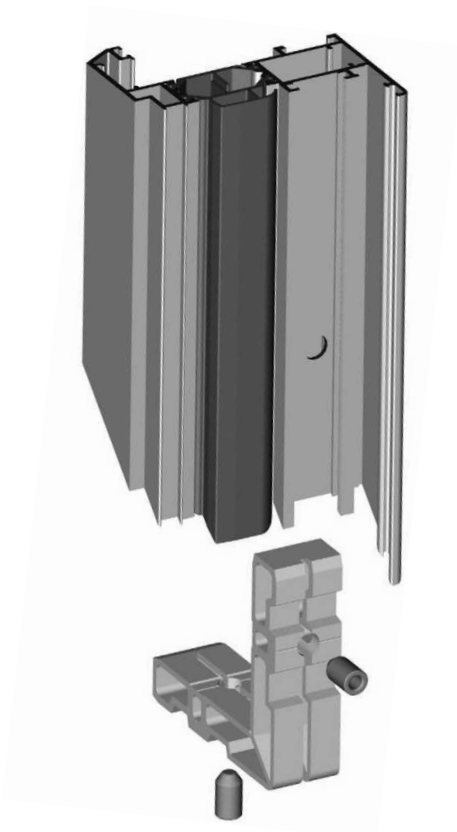

LAVORAZIONI

DESCRIZIONE	ACCESSORI	ATTREZZATURA
FORO ANTA PER SQUADRETTA A SPINARE-AVVITARE H = 14.5mm - L = 22mm	D4250111 D4270031 D4270032	D5092003 D5240036

Interasse foro colla da realizzare solo sui traversi

X = 12 mm con punz. D5092003

X = 20 mm con punz. D5240036

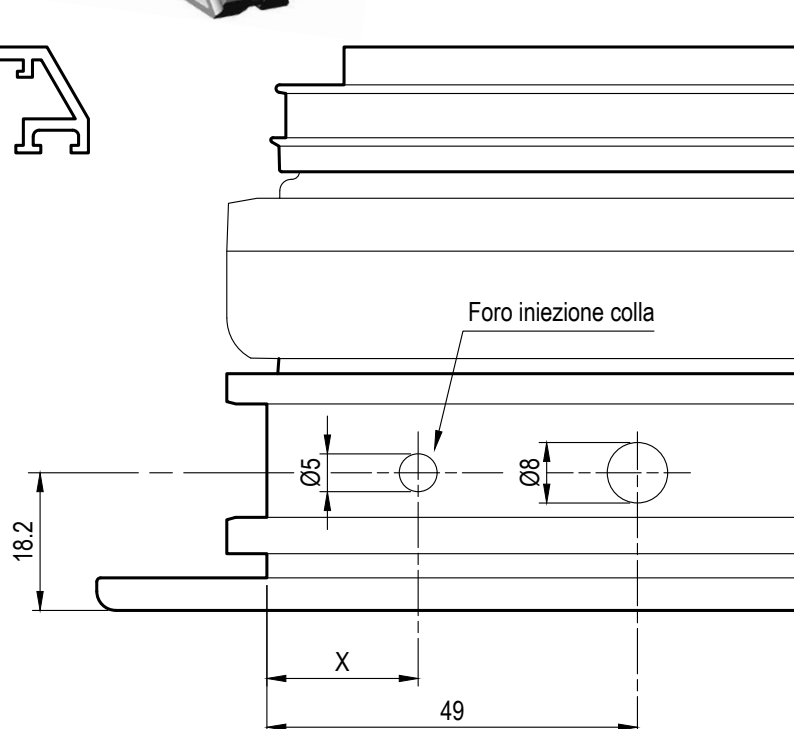
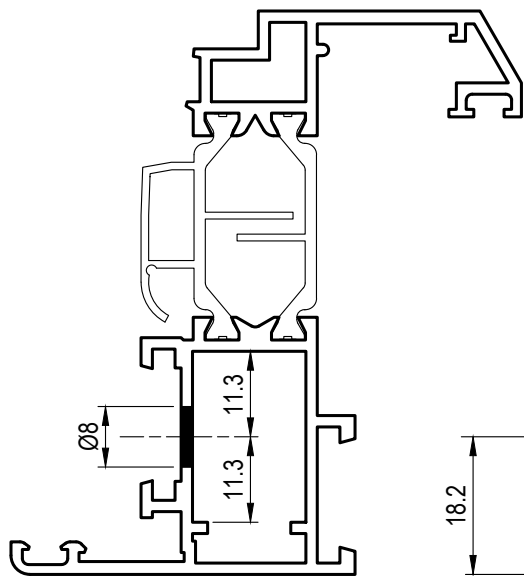

Domal Top TB65

DESCRIZIONE	ACCESSORI	ATTREZZATURA
FORO ANTA MAGGIORATA PER SQUADRETTA A SPINARE-AVVITARE H = 35.8mm - L = 22mm	D4250114 D4270031 D4270032	D5092003 D5240036

Interasse foro colla da realizzare solo sui traversi

X = 12 mm con punz. D5092003

X = 20 mm con punz. D5240036

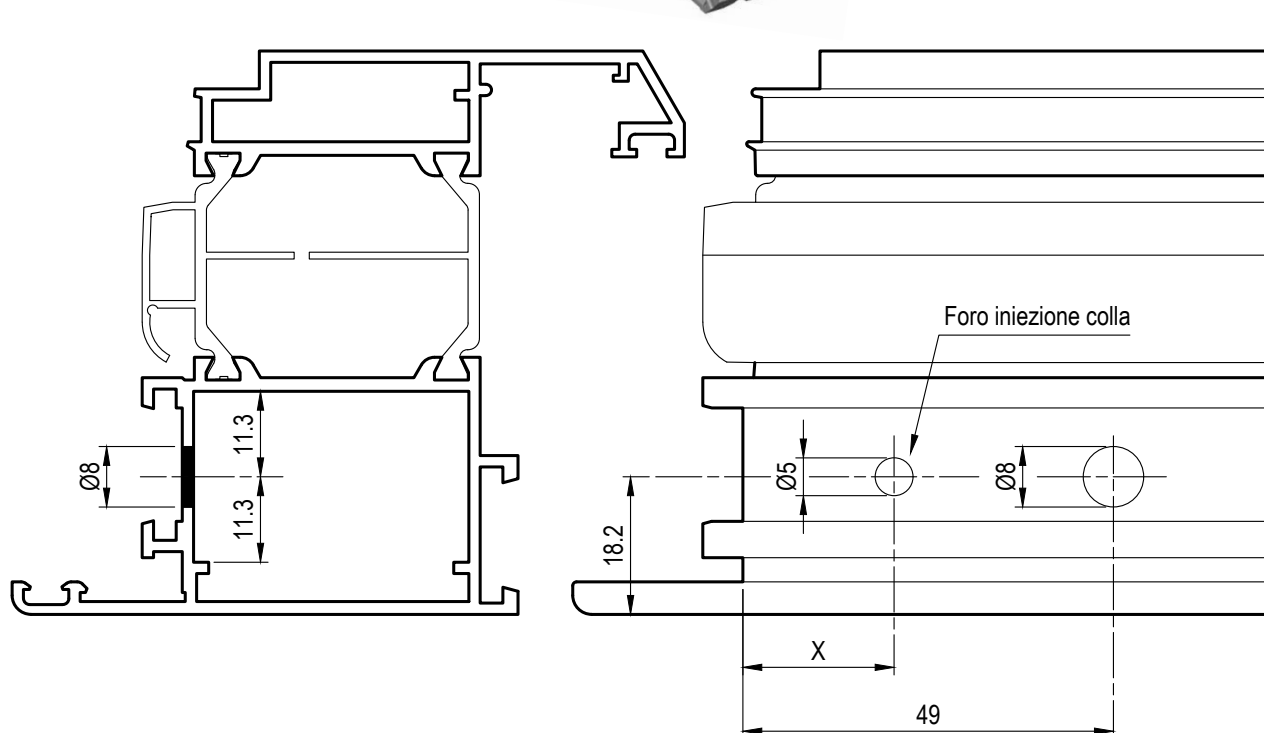
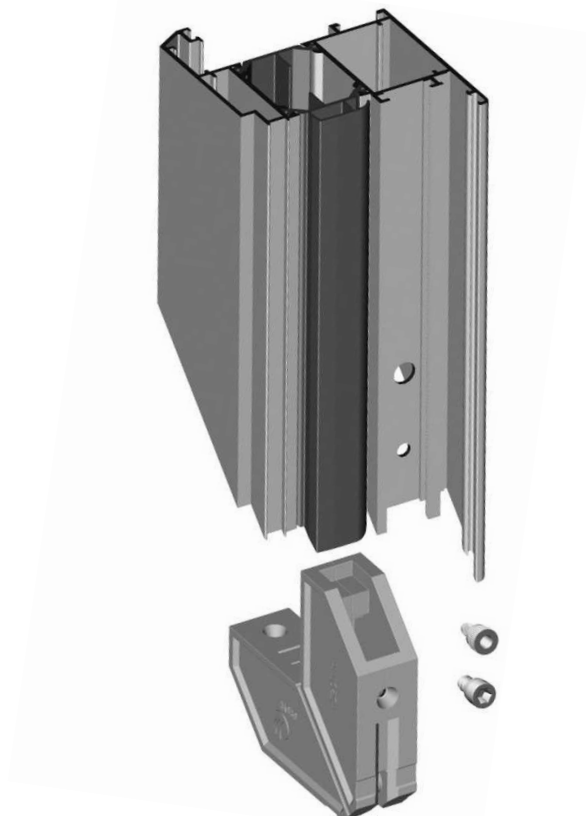

LAVORAZIONI

H5

DESCRIZIONE	ACCESSORI	ATTREZZATURA
FORO ANTA MAGGIORATA PER SQUADRETTA A SPINARE H = 35.8mm - L = 22.3mm	D4250115	D5092003 D5240036

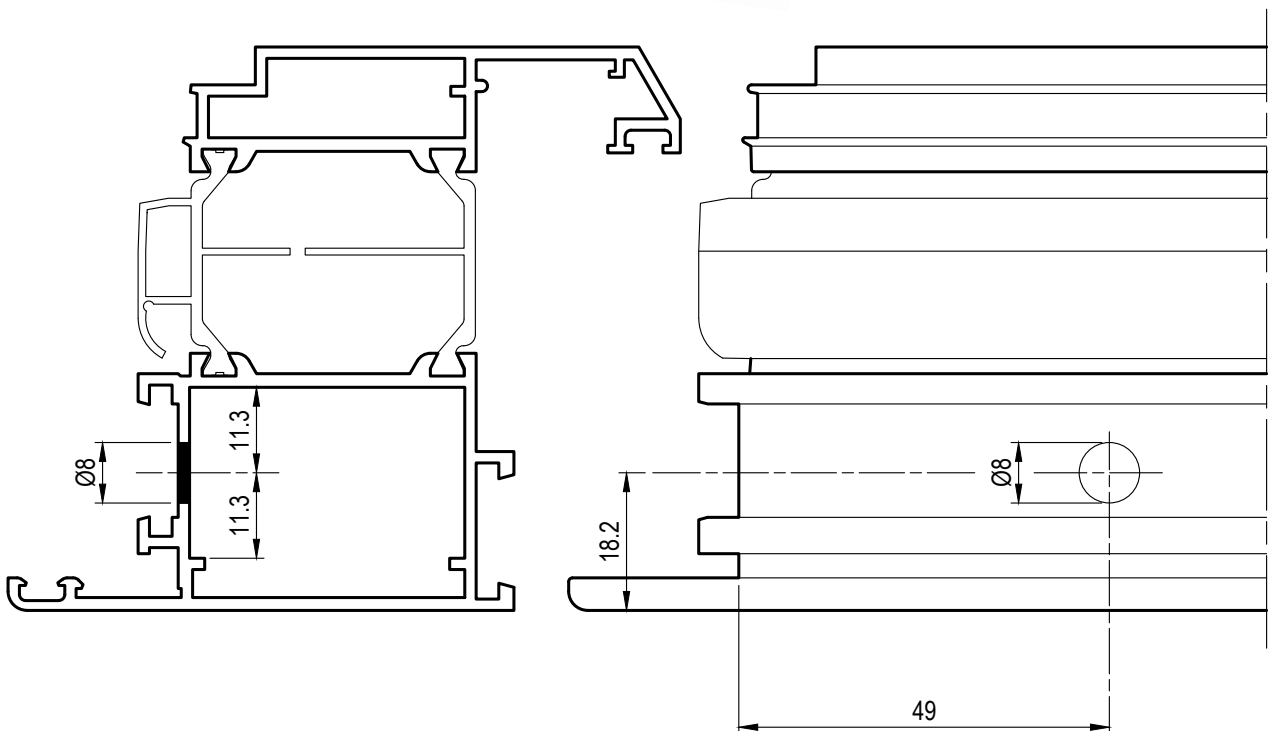
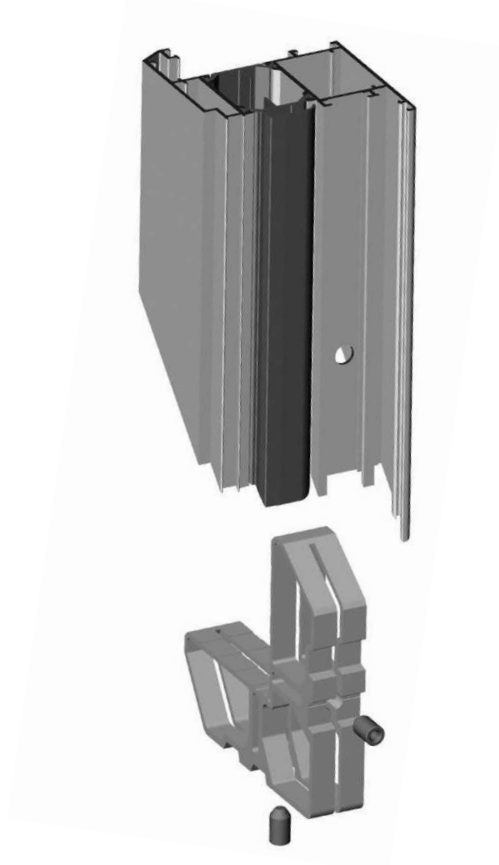

LAVORAZIONI

H6

GIUGNO 2025

Domal Top TB65

DESCRIZIONE	ACCESSORI	ATTREZZATURA
FORO TELAIO PER SQUADRETTA A SPINARE	D4076003 D4076004 D4250034 D4270013	D5092004 D5240036

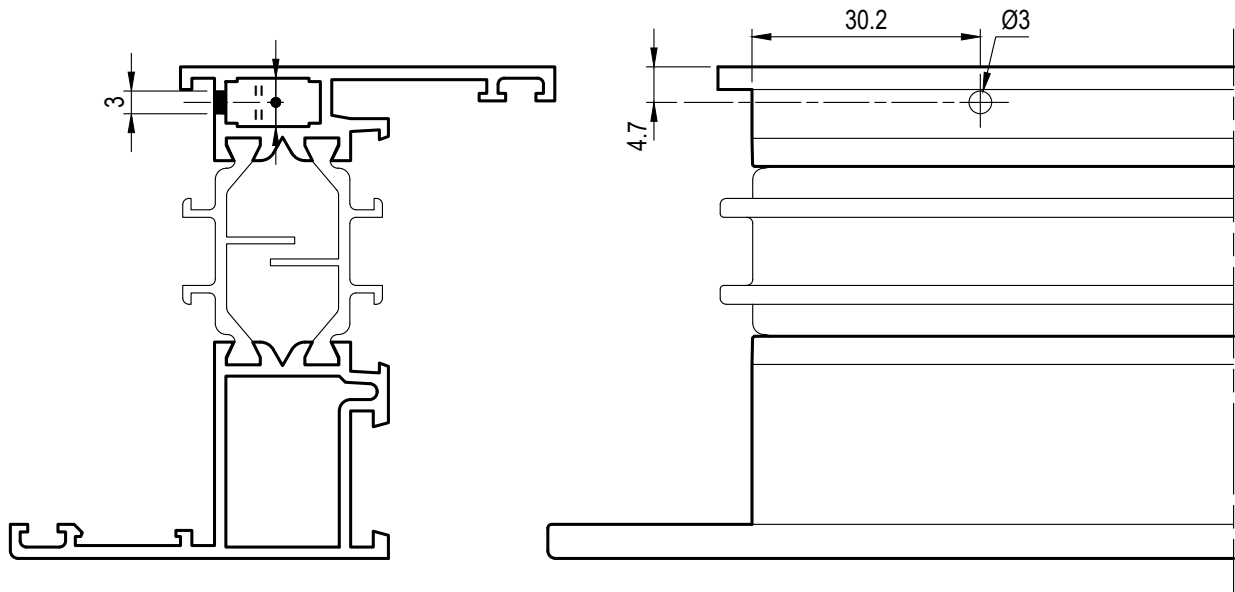
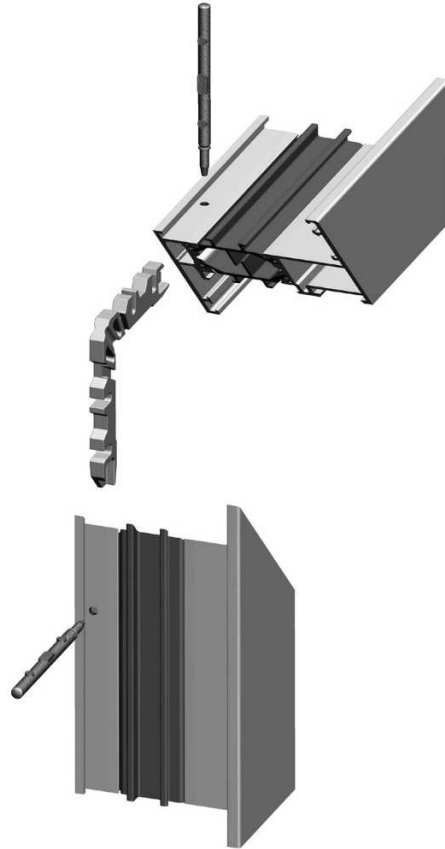

LAVORAZIONI

DESCRIZIONE	ACCESSORI	ATTREZZATURA
FORO ANTA PER SQUADRETTA A SPINARE	D4076003 D4076004 D4250034 D4250042 D4270013	D5092004 D5240036

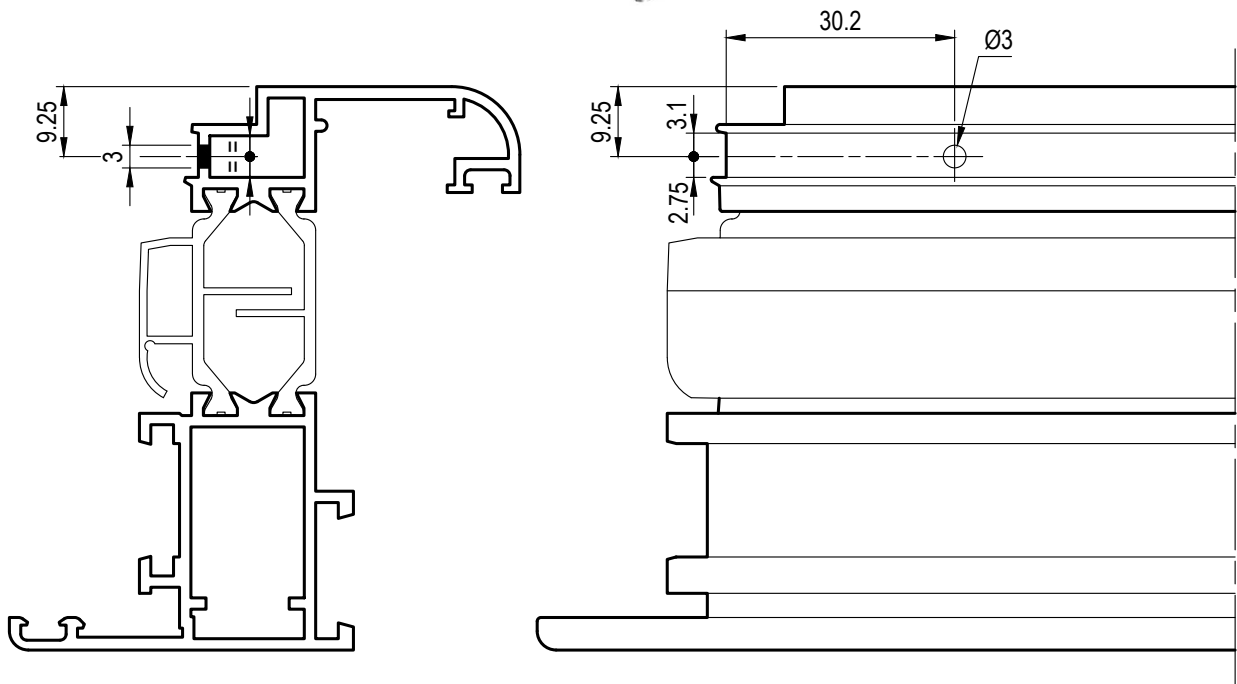
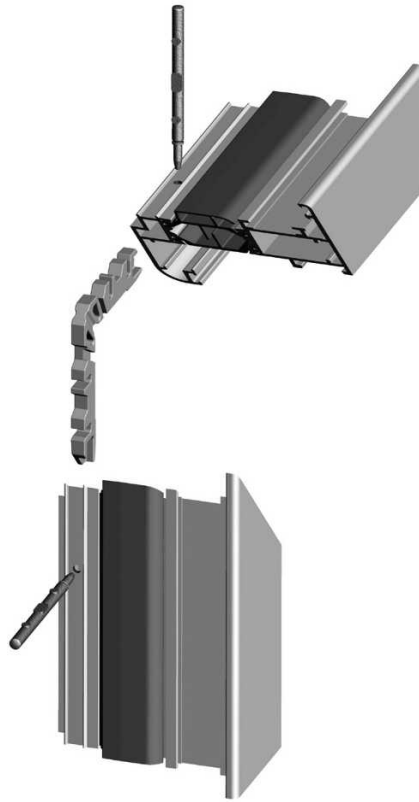

LAVORAZIONI

H8

GIUGNO 2025

Domal Top TB65

DESCRIZIONE	ACCESSORI	ATTREZZATURA
APPLICAZIONE SQUADRETTA D'ALLINEAMENTO ESTERNA VETRO INFILARE	D4250034 D4270020	D5092004 D5240036

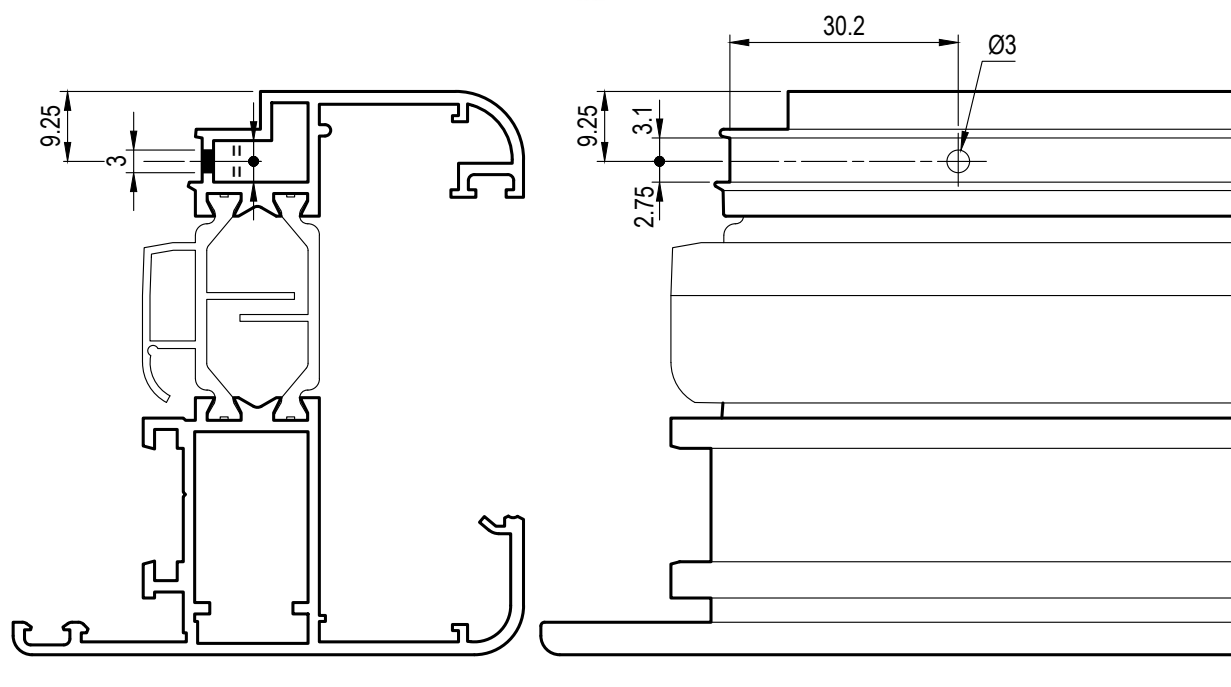
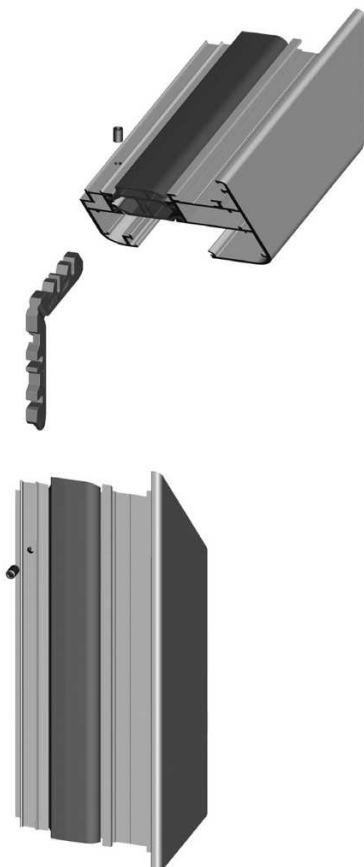

LAVORAZIONI

DESCRIZIONE	ACCESSORI	ATTREZZATURA
SCHEMA APPLICAZIONE SQUADRETTA ANGOLO VARIABILE D4250133	D4250133	TRAPANO

Angolo Squadretta [°]	Interasse Foro [mm]
65	35,6
70	34,6
75	33,7
80	32,9
85	32,2
90	31,5
95	30,9
100	30,3
105	29,8
110	29,3
115	28,9
120	28,4
125	28,0
130	27,6
135	27,3
140	26,9
145	26,5
150	26,2
155	25,9
160	25,5
165	25,2
170	24,9
175	24,6
180	24,3

Interasse foratura D4250135

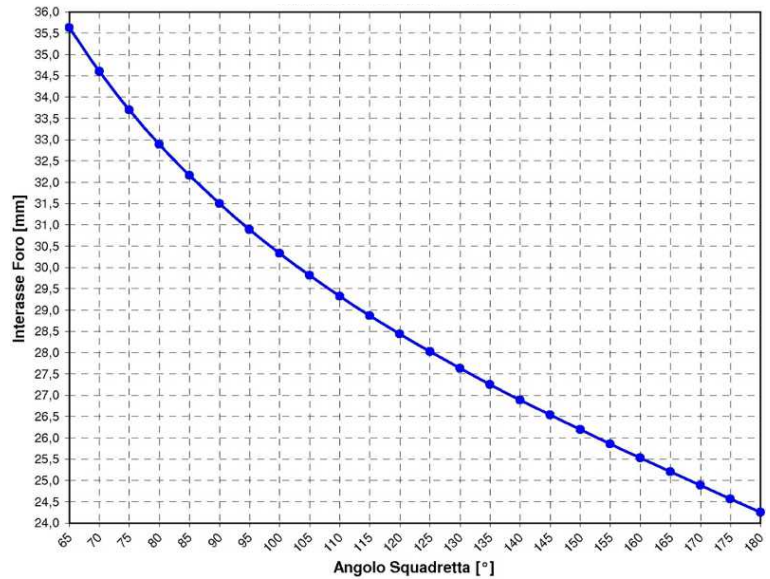

In tabella sono indicati i valori di interasse di foratura per aperture angolari rappresentative (ogni 5°)

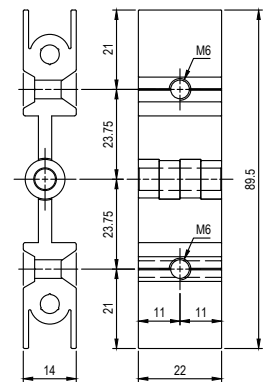
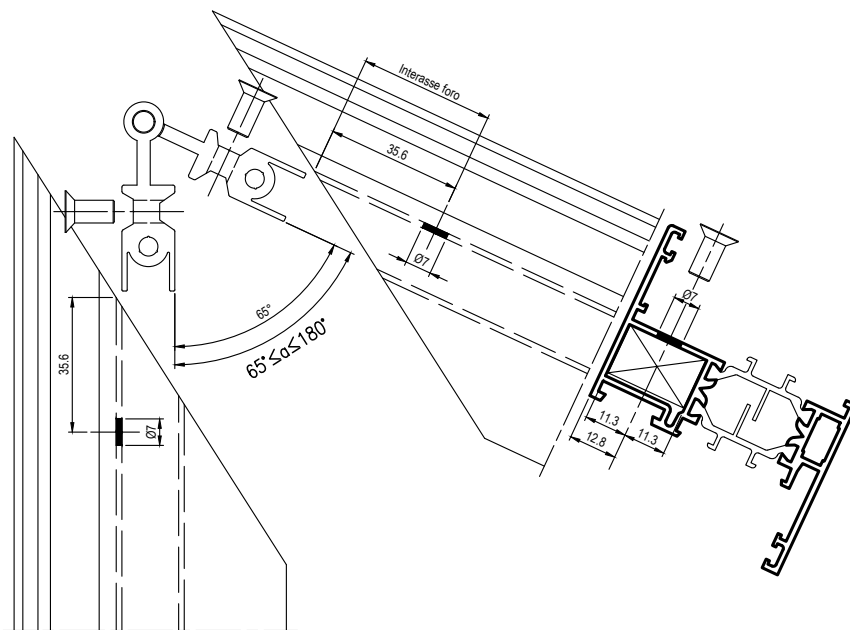

Scala 1:2

DESCRIZIONE	ACCESSORI	ATTREZZATURA
SCHEMA APPLICAZIONE SQUADRETTA ANGOLO VARIABILE D4250135	D4250135	TRAPANO

Angolo Squadretta	Interasse Foro
65	35,0
70	34,1
75	33,3
80	32,6
85	31,9
90	31,3
95	30,8
100	30,3
105	29,8
110	29,4
115	29,0
120	28,6
125	28,2
130	27,8
135	27,5
140	27,2
145	26,9
150	26,6
155	26,3
160	26,0
165	25,7
170	25,4
175	25,1
180	24,8

Interasse foratura D4250135

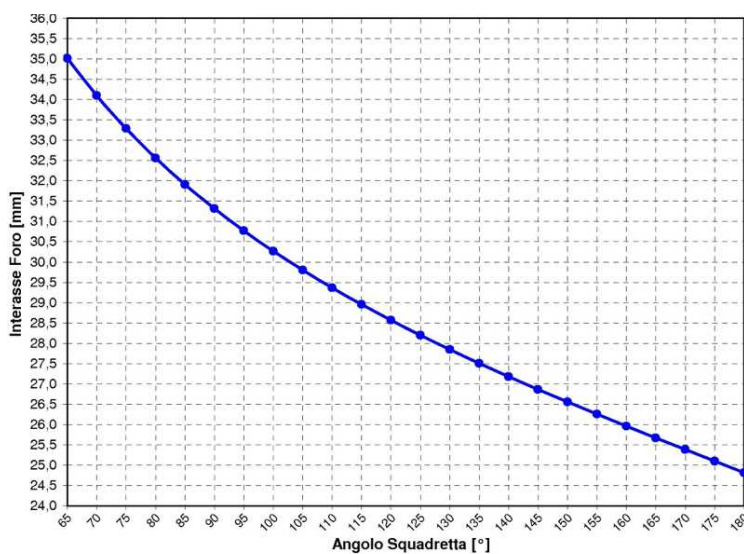

In tabella sono indicati i valori di interasse di foratura per aperture angolari rappresentative (ogni 5°)

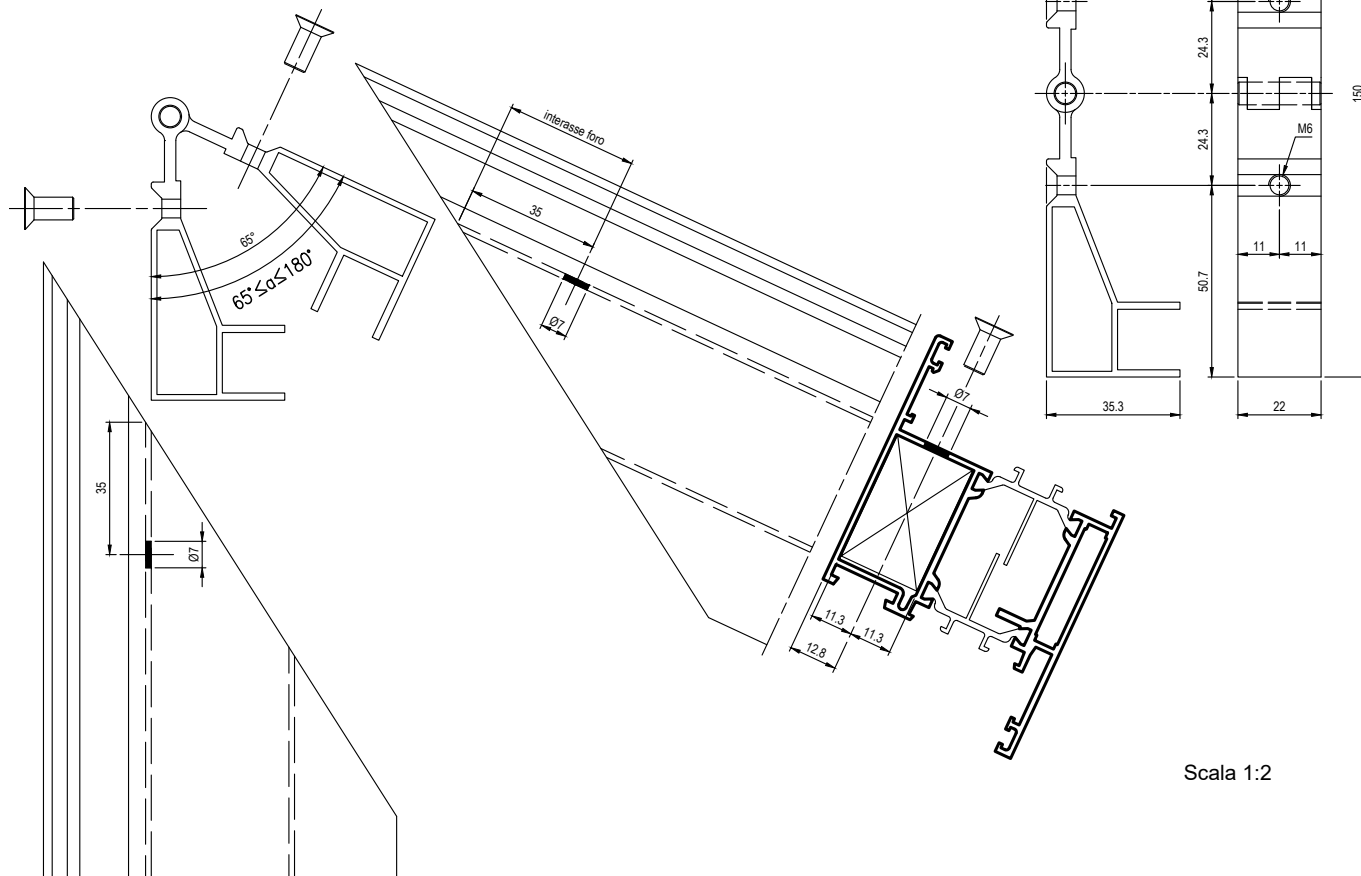

Scala 1:2

DESCRIZIONE	ACCESSORI	ATTREZZATURA
SCHEMA APPLICAZIONE SQUADRETTA ANGOLO VARIABILE D4250134	D4250134 D4530000	TRAPANO

Angolo Squadretta [°]	Interasse Foro [mm]
65	70,3
70	69,2
75	68,3
80	67,4
85	66,7
90	66,0
95	65,4
100	64,8
105	64,3
110	63,8
115	63,3
120	62,8
125	62,4
130	62,0
135	61,6
140	61,2
145	60,9
150	60,5
155	60,2
160	59,8
165	59,5
170	59,2
175	58,8
180	58,5

Interasse foratura D4250134

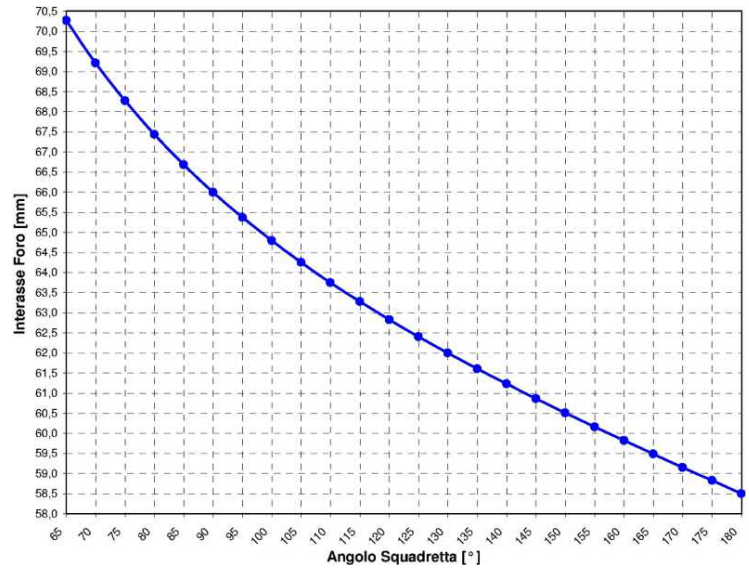

In tabella sono indicati i valori di interasse di foratura per aperture angolari rappresentative (ogni 5°)

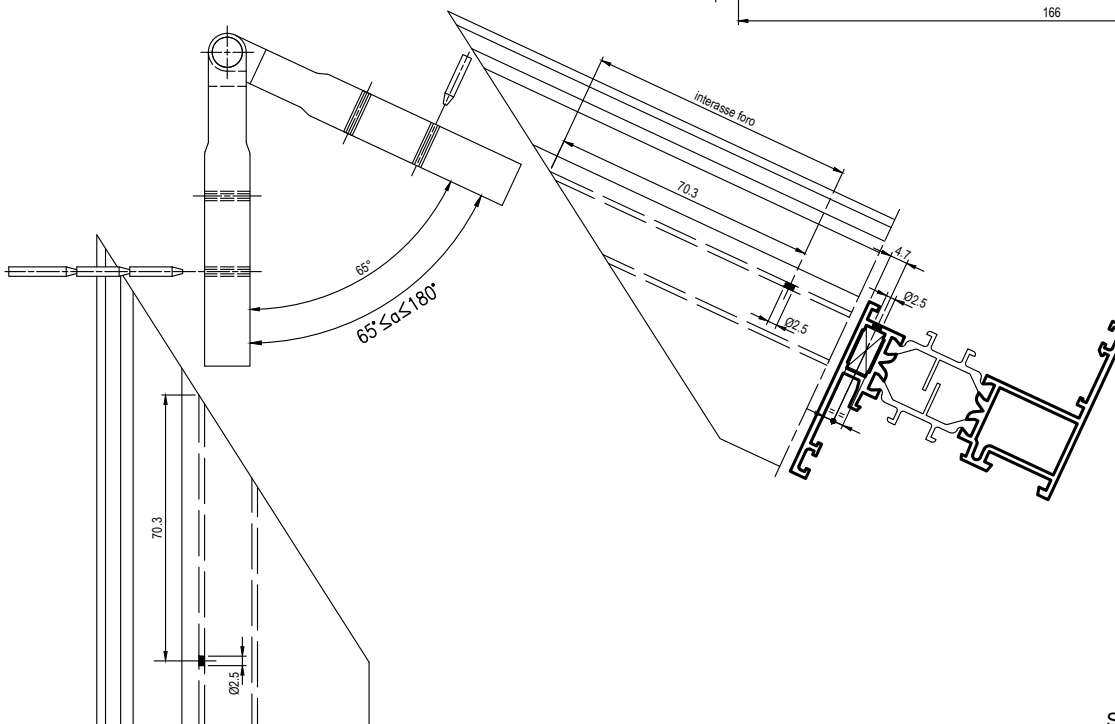
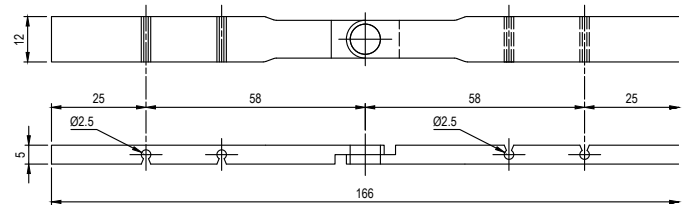

Scala 1:2

Domal Top TB65

DESCRIZIONE	ACCESSORI	ATTREZZATURA
FORO-ASOLA PER SQUADRETTA TELAIO IMBOTTE E SCARICO ACQUA TRAVERSO SUPERIORE TELAIO	D4250011	D5240020

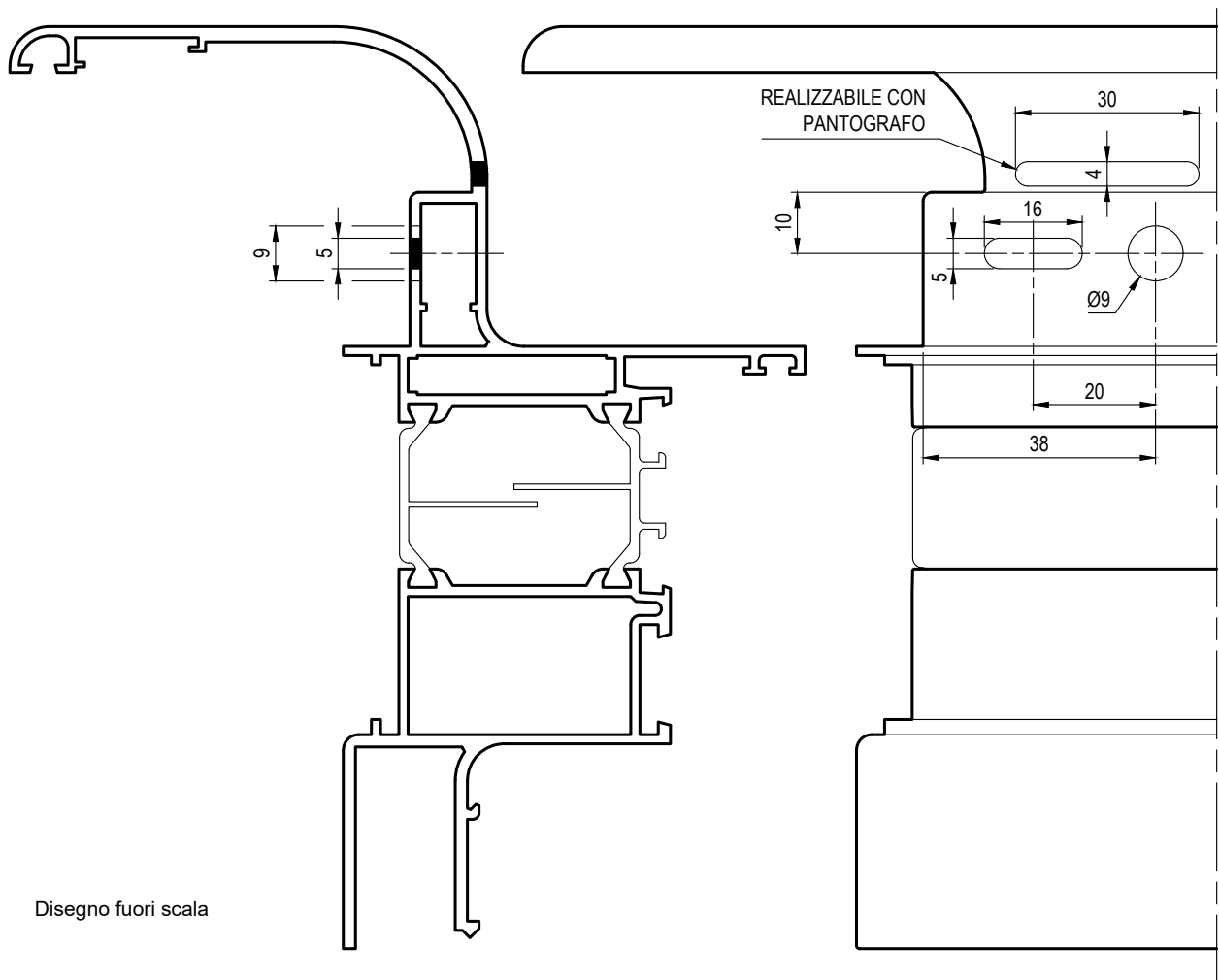
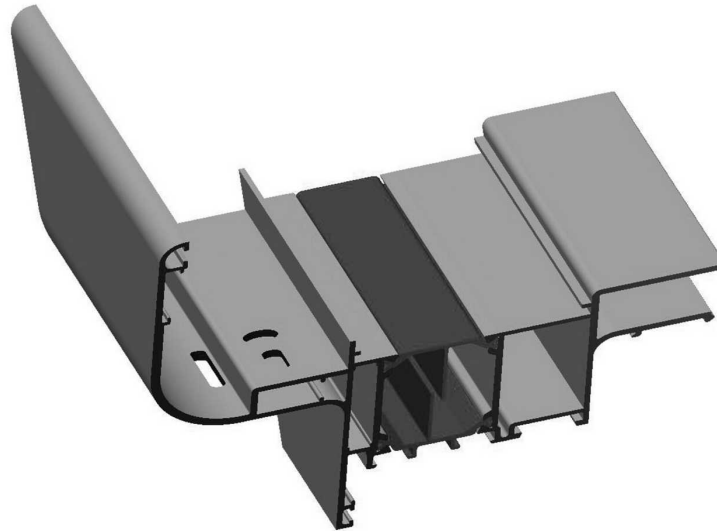

Disegno fuori scala

LAVORAZIONI

GIUGNO 2025

DESCRIZIONE	ACCESSORI	ATTREZZATURA
FORO-ASOLA PER SQUADRETTA IMBOTTE	D4250011	D5240020

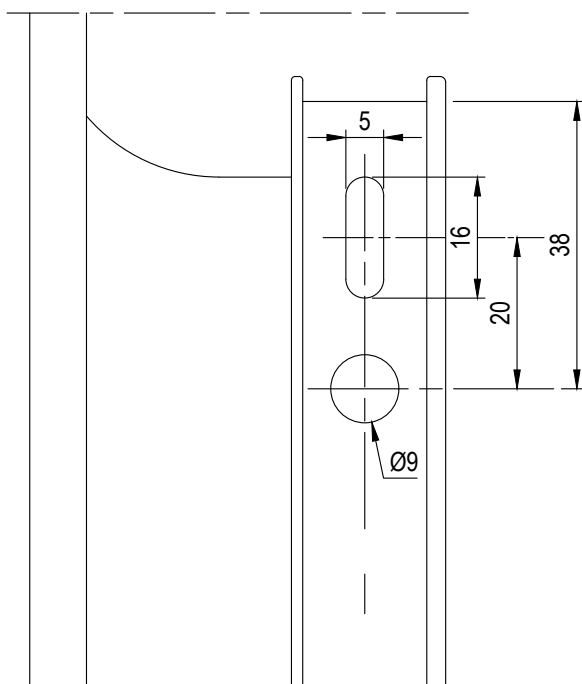
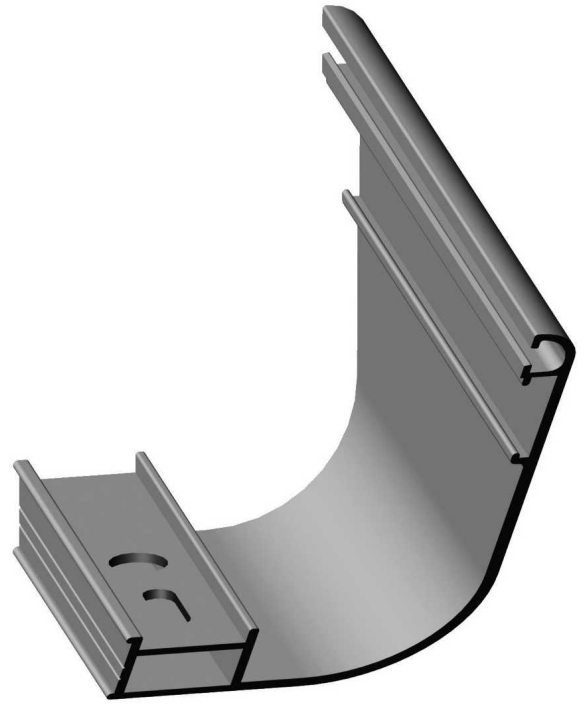
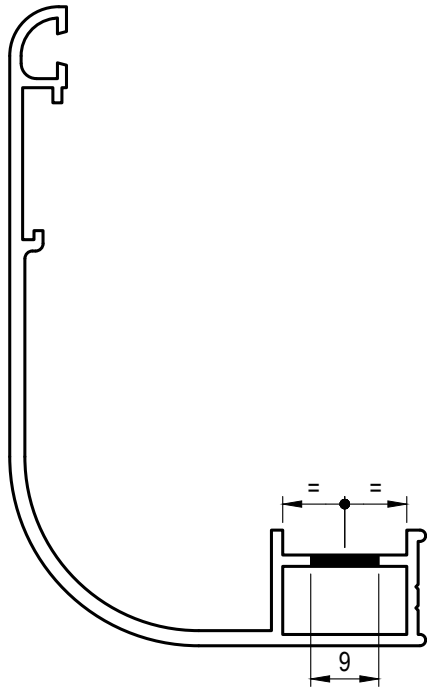

LAVORAZIONI

HI 4

GIUGNO 2025

Domal Top TB65

DESCRIZIONE	ACCESSORI	ATTREZZATURA
FORATURA CAVALLOTTO E FRESATURA TRAVERSI H = 64.7mm	D4260043 D4270031 D4270032	D5092003 D5240036 D5260043

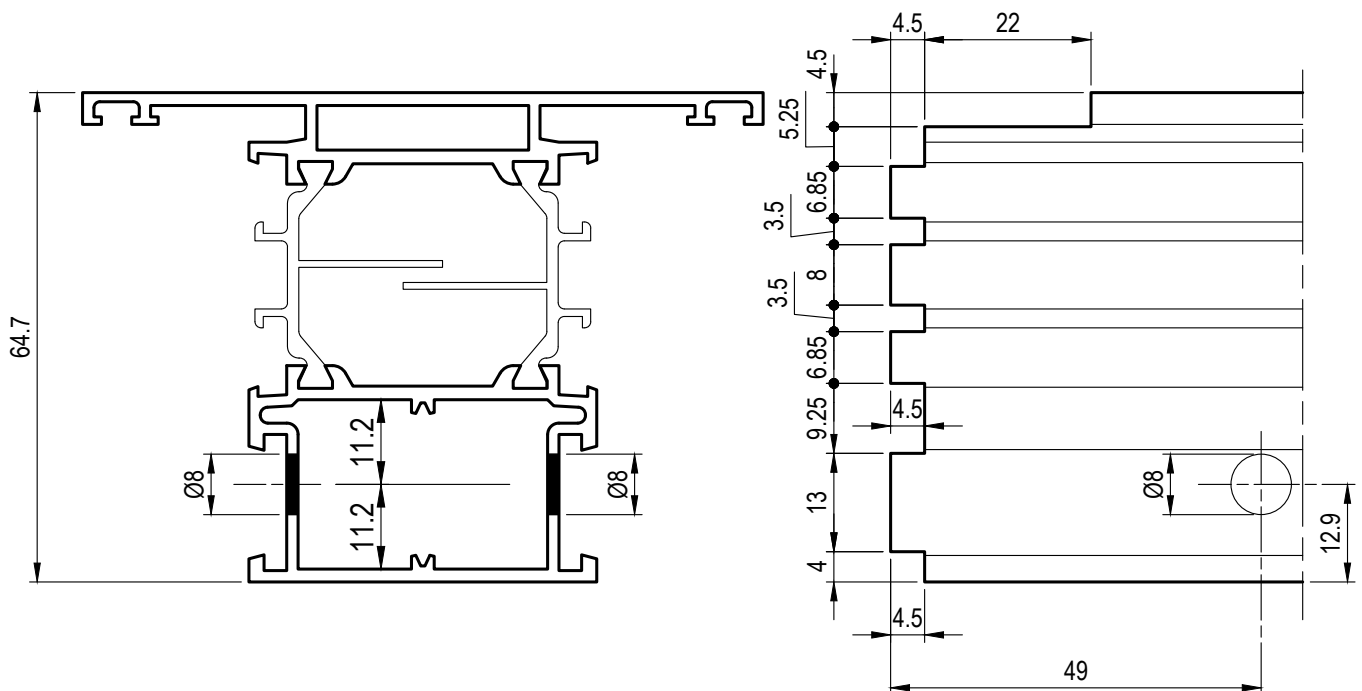
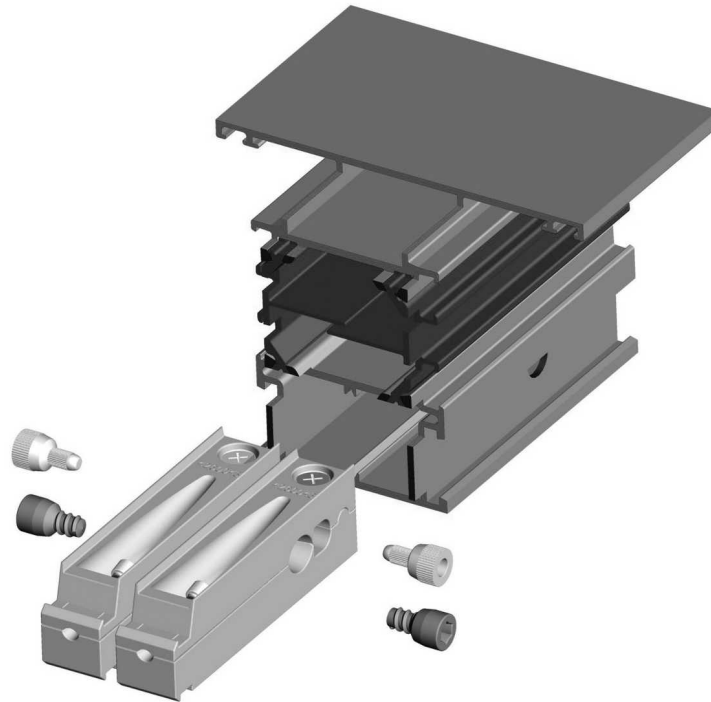

LAVORAZIONI

DESCRIZIONE	ACCESSORI	ATTREZZATURA
FRESATURA TRAVERSO H = 74.2mm	--	D5260044

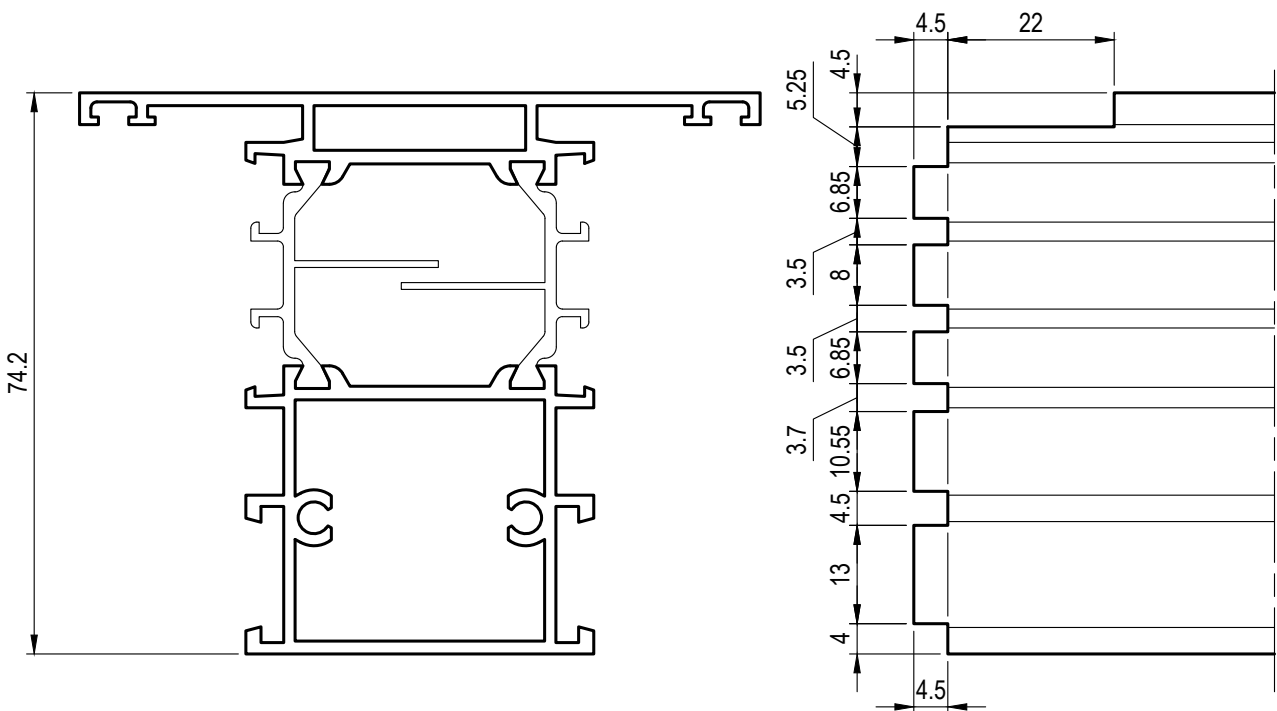
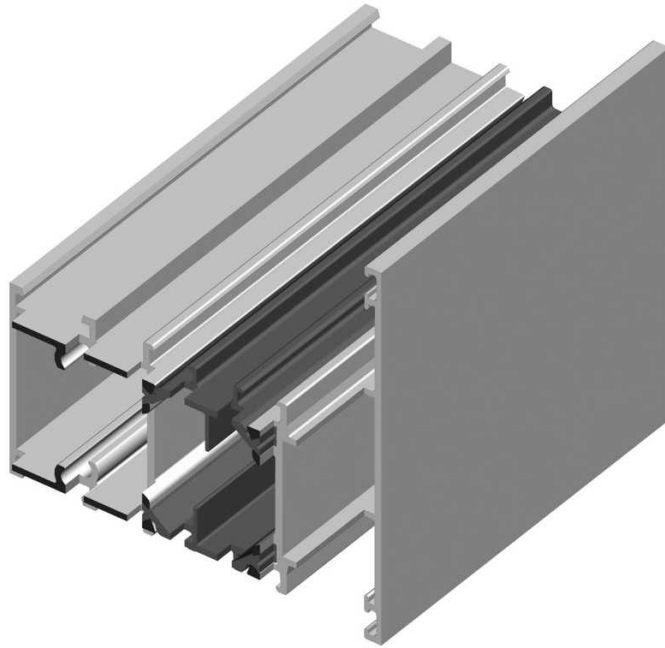

LAVORAZIONI

HI 6

GIUGNO 2025

Domal Top TB65

DESCRIZIONE	ACCESSORI	ATTREZZATURA
APPLICAZIONE CAVALLOTTO ESTERNO PER TRAVERSI E ZOCCOLI	D4260001 D4270013	D5240055 D5260044

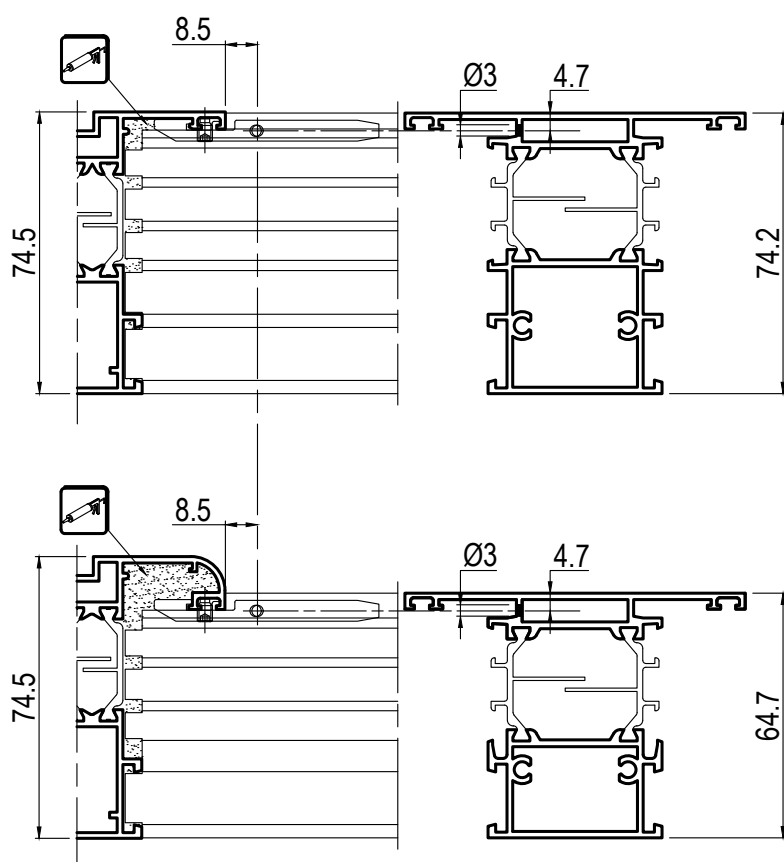
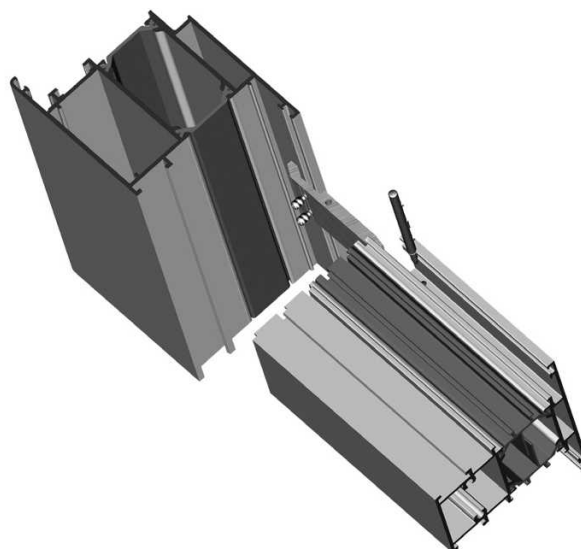
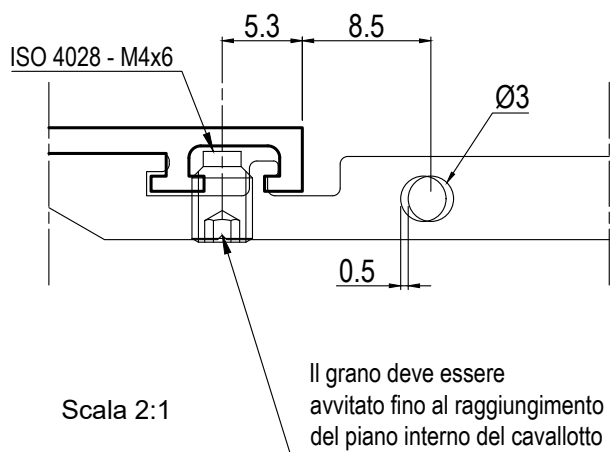

Scala 1:2

Nota: la punzonatura del traverso deve assolutamente essere eseguita prima della lavorazione di fresatura dello stesso

LAVORAZIONI

DESCRIZIONE	ACCESSORI	ATTREZZATURA
SCHEMA APPLICAZIONE CAVALLOTTI	D4260001 - D4260034 D4260043 - D4270013 D4270031 - D4270032	D5092003 D5240036 D5260043

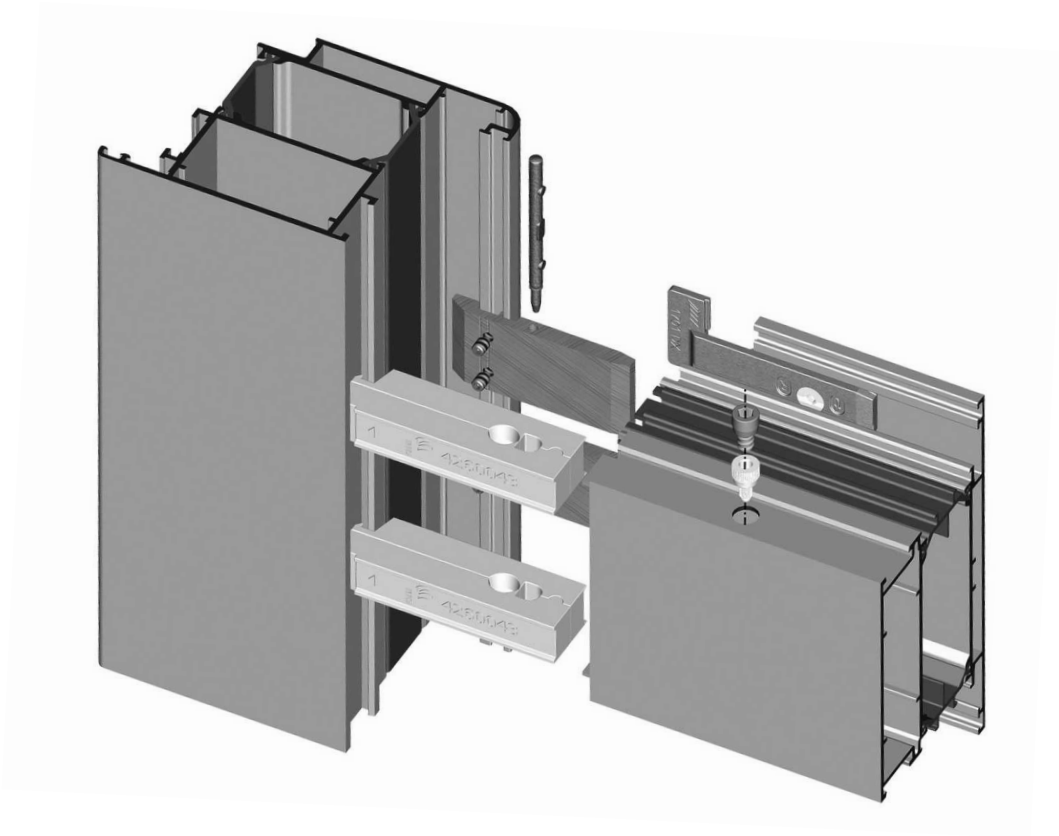

RAPPRESENTAZIONE	ITEM	DESCRIZIONE
	D4260001	<ul style="list-style-type: none"> - Cavallotto esterno per traversi e zoccoli. - Fissaggio all'anta con coppia di grani ISO4028 - M4x6. - Fissaggio del traverso/zoccolo con spina D4270013
	D4260034	<ul style="list-style-type: none"> - Coppia di cavallotti esterni per accoppiamento anta-traverso/zoccolo. - Serraggio al traverso/zoccolo attraverso eccentrici regolabili. - Inserimento del cavallotto a giunzione già realizzata, previo serraggio di D4260001 e D4260043
	D4260043	<ul style="list-style-type: none"> - Cavallotto "Bernina" H=14.6mm e interasse di foratura 49mm. - Fissaggio all'anta tramite brugola. - Fissaggio del traverso/zoccolo tramite spina sagomata D4270031 o vite autofilettante D4270032

Domal Top TB65

DESCRIZIONE	ACCESSORI	ATTREZZATURA
LAVORAZIONE SCARICO ACQUA	D4240046	D5092001 D5240036

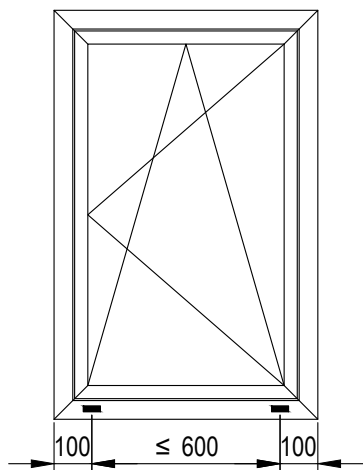

Non eseguibile su profilati:
 D1210779
 D1210780
 D1210781
 D1210783
 D1210783

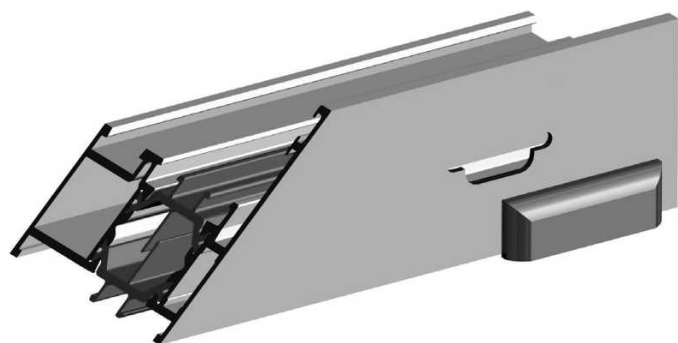
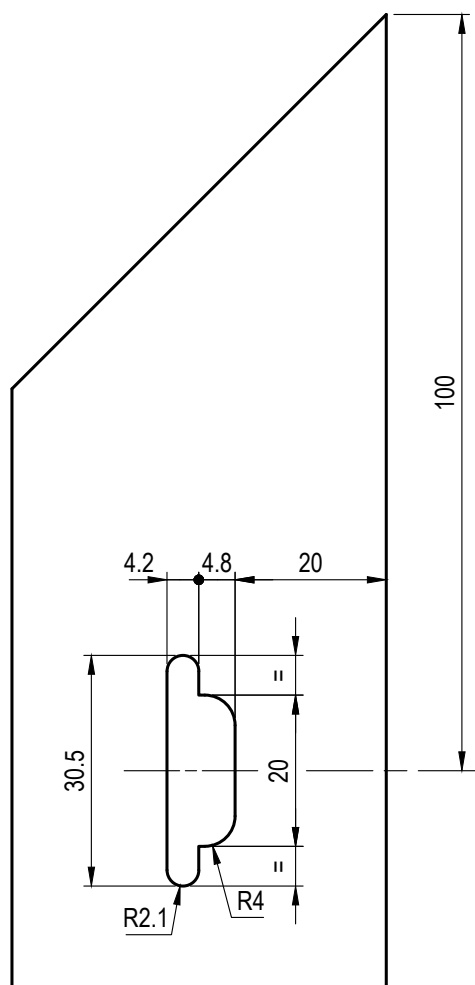
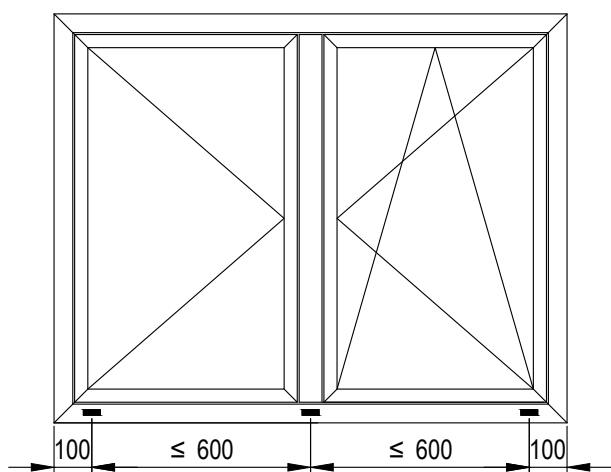
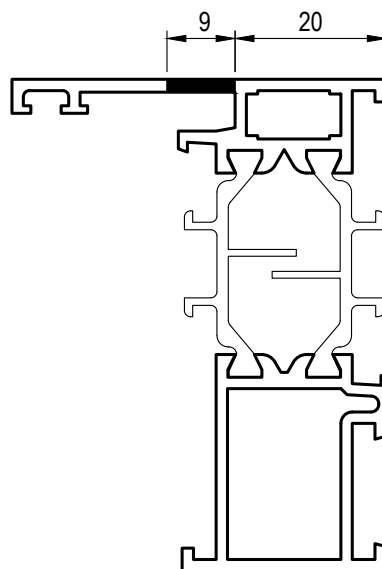

LAVORAZIONI

DESCRIZIONE	ACCESSORI	ATTREZZATURA
LAVORAZIONE SCARICO ACQUA PARTI FISSE	D4240046	PANTOGRAFO

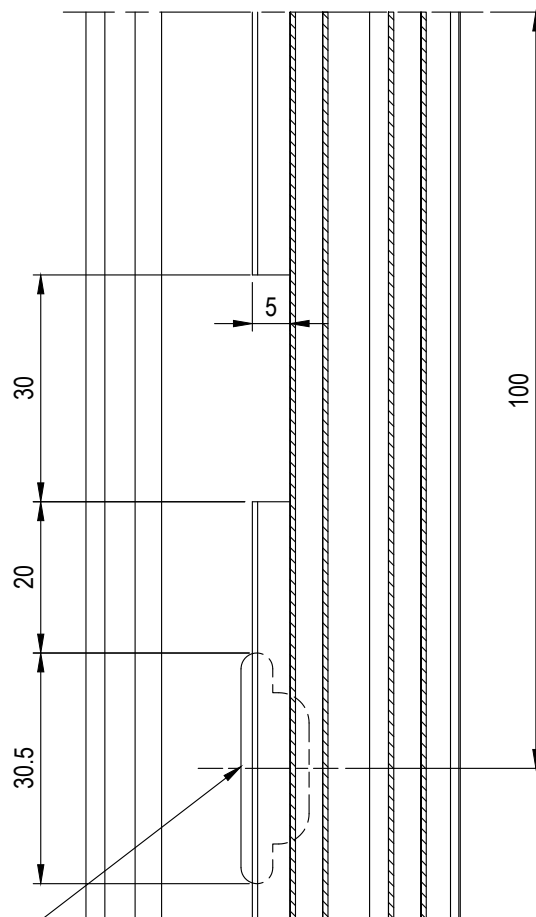
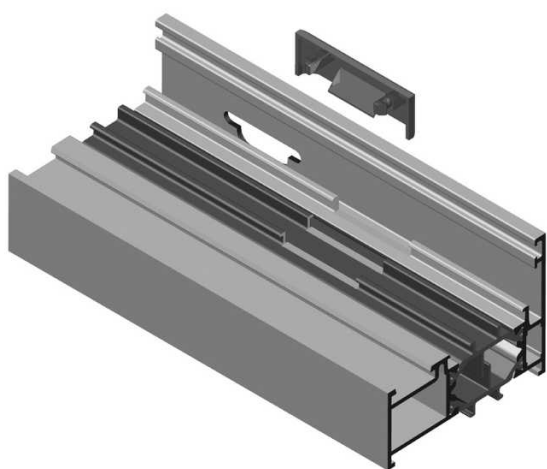

LAVORAZIONE ESEGUIBILE
CON PUNZONATRICE

Vista A-A

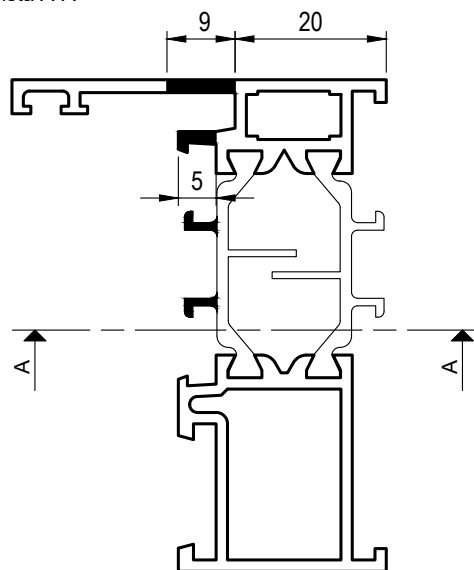

Domal Top TB65

DESCRIZIONE	ACCESSORI	ATTREZZATURA
LAVORAZIONE SCARICO ACQUA SOGLIA RIBASSATA E RIPORTO	--	D5092005 D5240036

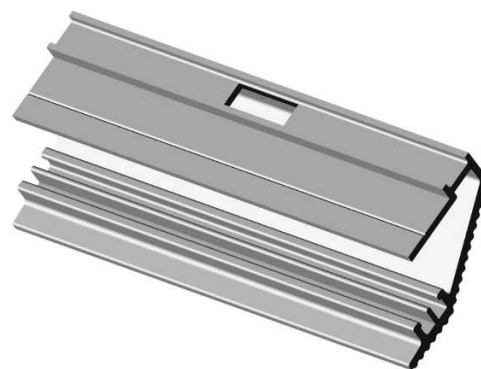
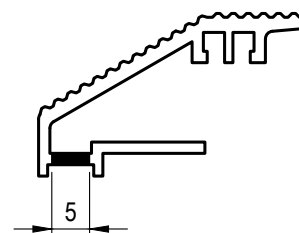
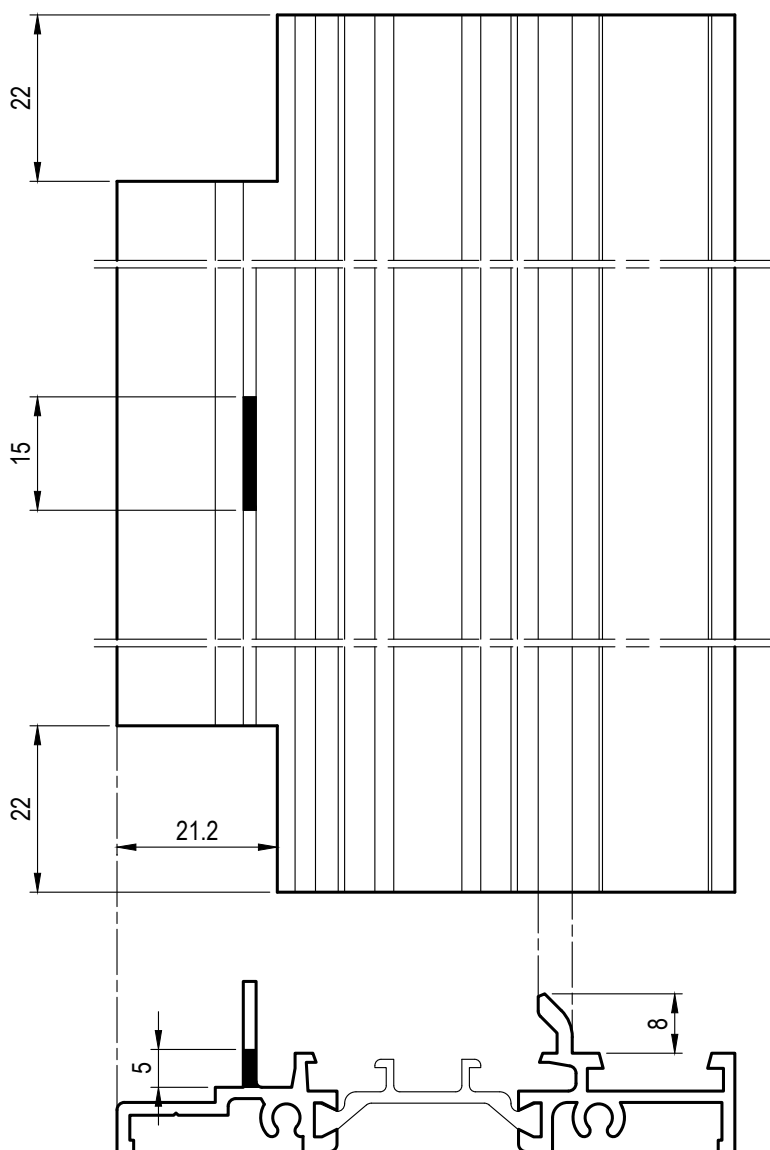
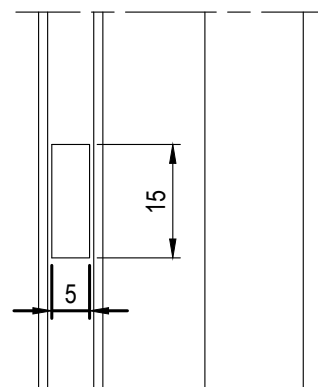
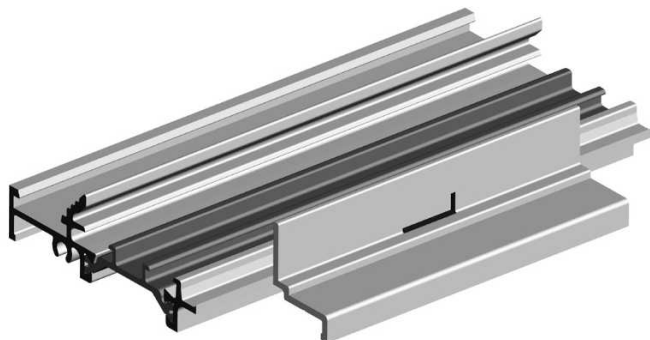

LAVORAZIONI

DESCRIZIONE	ACCESSORI	ATTREZZATURA
LAVORAZIONE SOGLIA RIBASSATA	--	D5260043 PANTOGRAFO

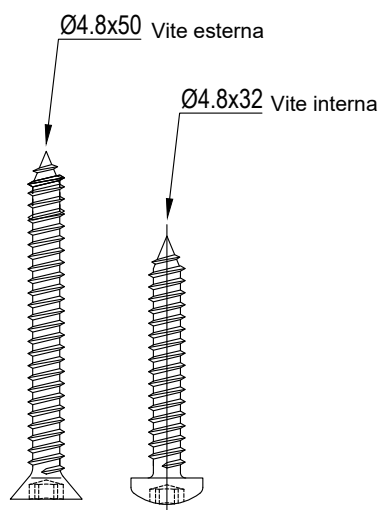

* Viti non fornite da Domal
consigliate in acciaio inox.

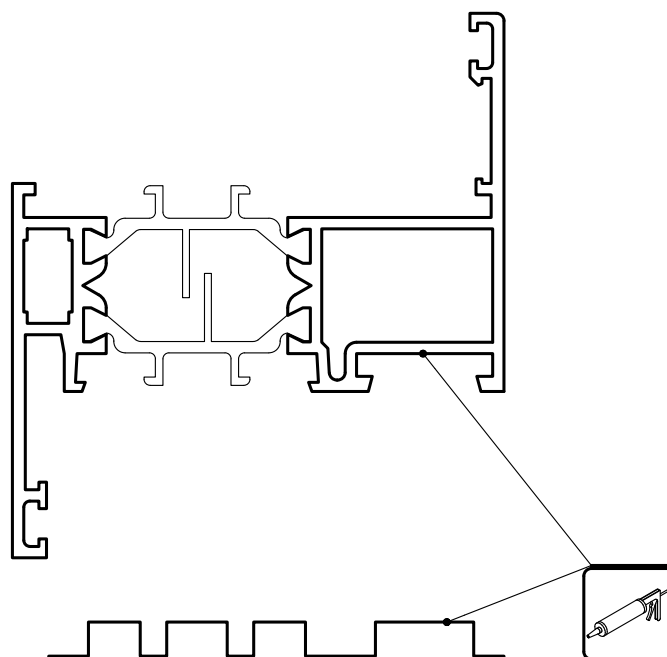

Lavorazione da eseguire con
gruppo fresa di sistema D5260043

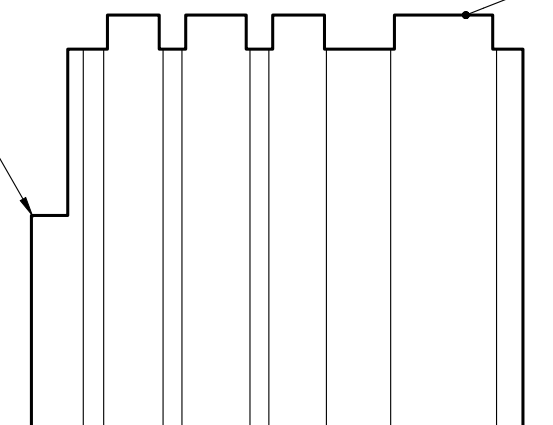

Lavorazione da eseguire con pantografo
(vedi lavorazione "Scarico acqua")

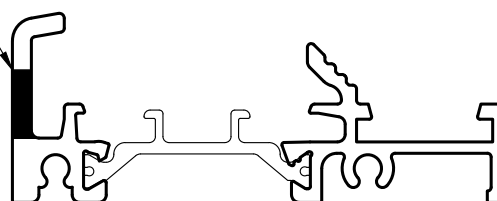

DESCRIZIONE	ACCESSORI	ATTREZZATURA
LAVORAZIONE SOGLIA RIBASSATA	--	D5260043 PANTOGRAFO

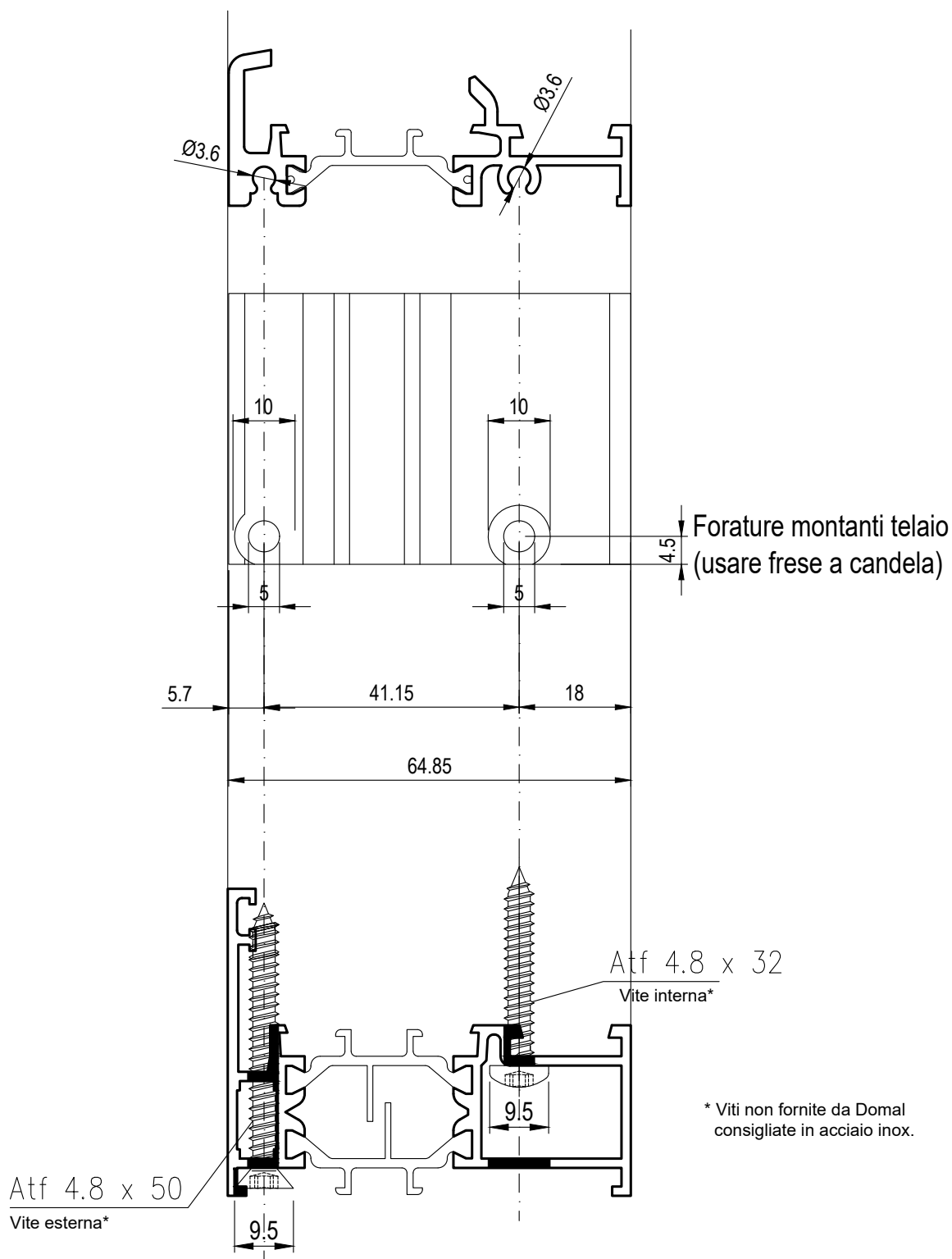

DESCRIZIONE	ACCESSORI	ATTREZZATURA
LAVORAZIONE SOGLIA RIBASSATA	--	D5260043 PANTOGRAFO

(Visualizzato 3D Top TB75)

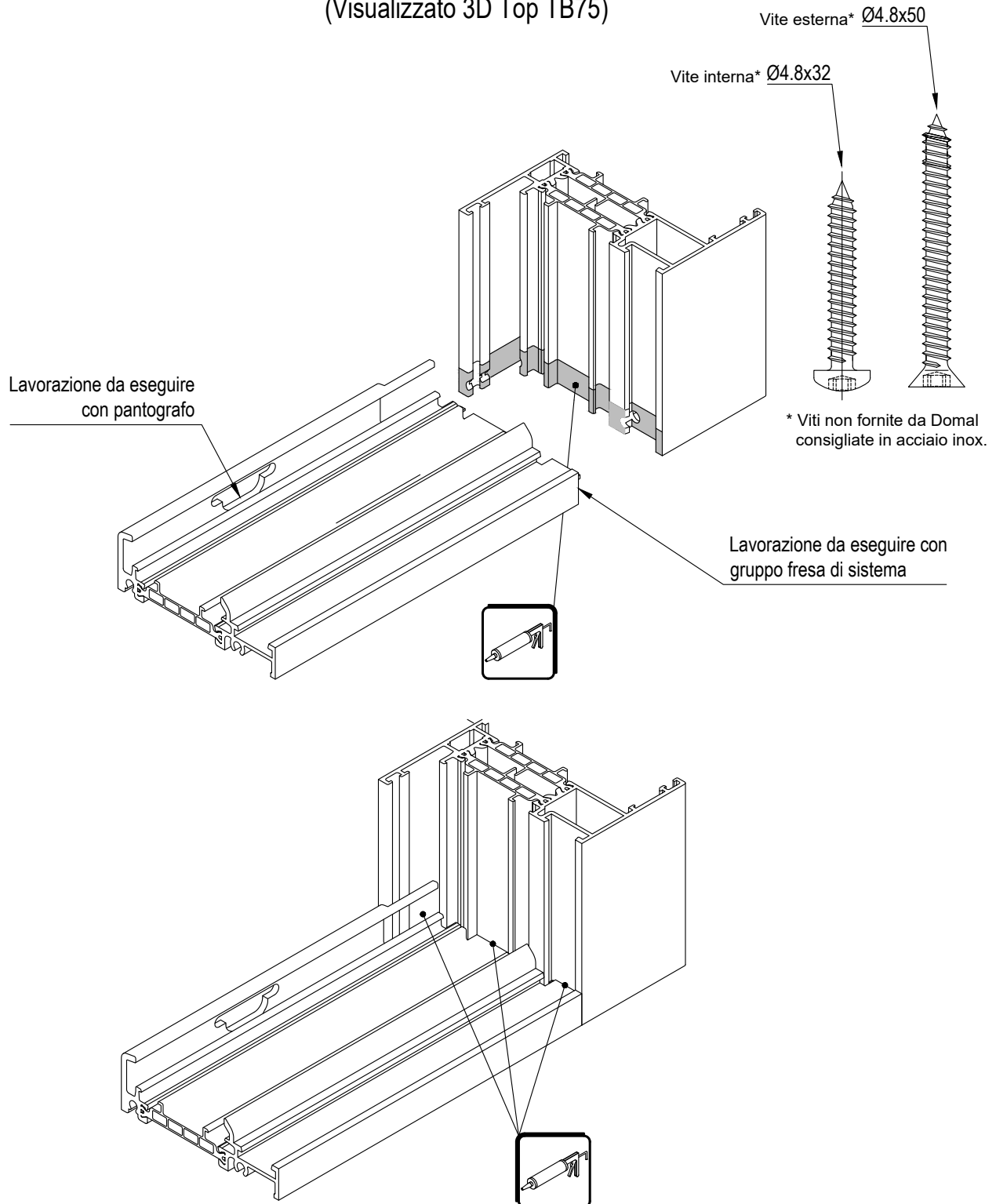

Domal Top TB65

DESCRIZIONE	ACCESSORI	ATTREZZATURA
LAVORAZIONE VENTILAZIONE ANTA	--	D5092002 D5240036

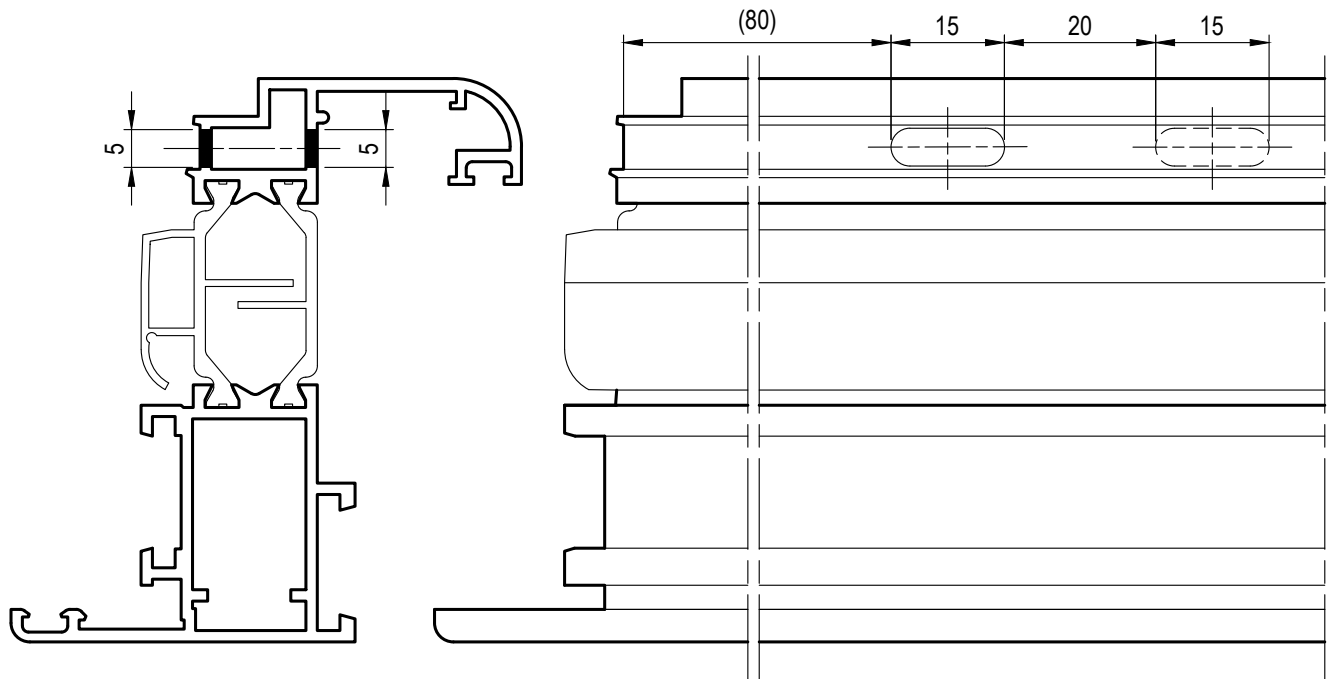

Schema lavorazione

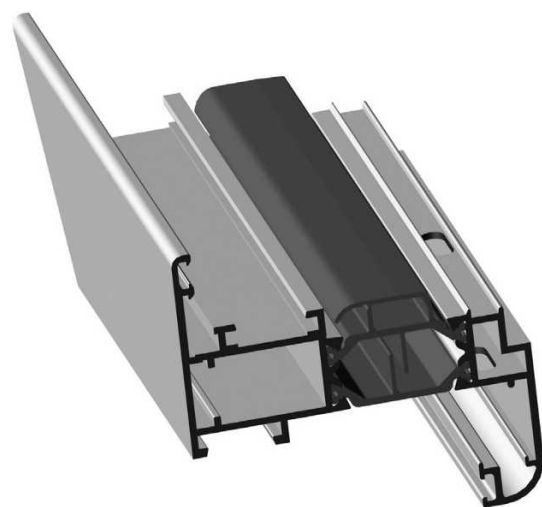
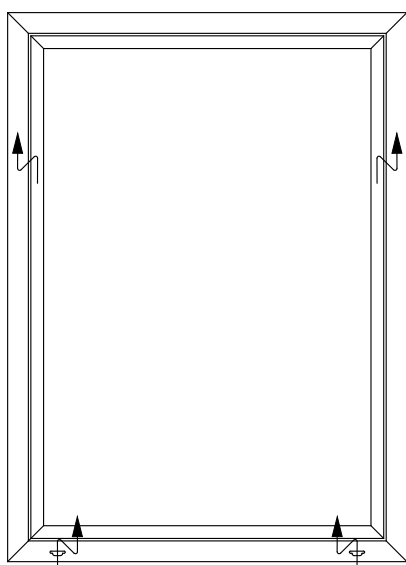

Nota: Al fine di permettere la ventilazione, asportare parte del FOAM in prossimità delle asole

LAVORAZIONI

DESCRIZIONE	ACCESSORI	ATTREZZATURA
SPUNTATURA ALETTE	--	D5092000 D5240036

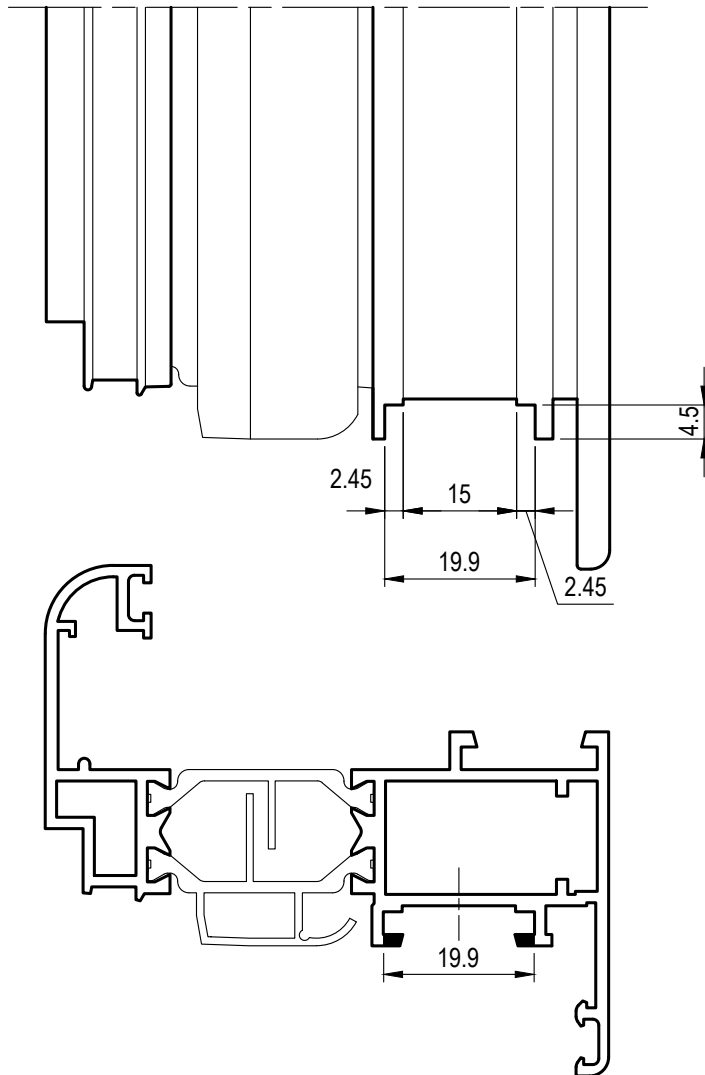
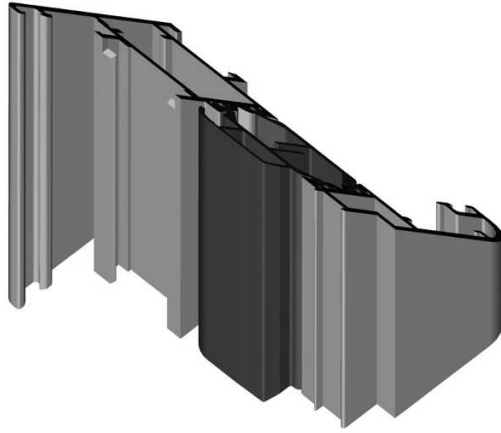

Domal Top TB65

DESCRIZIONE	ACCESSORI	ATTREZZATURA
FORO ASOLA FISSAGGIO CREMONESE SU ANTA	Vedere catalogo ferramenta	D5092000 D5240036

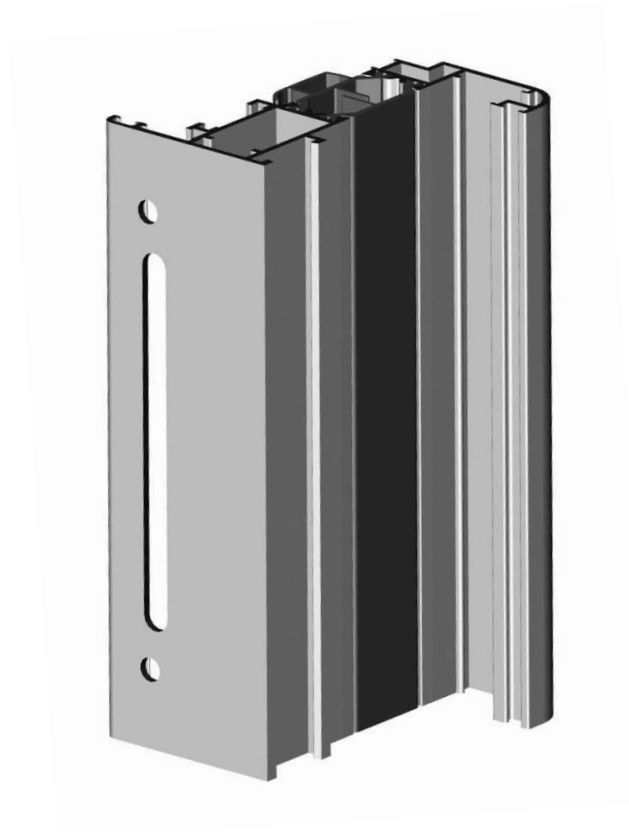
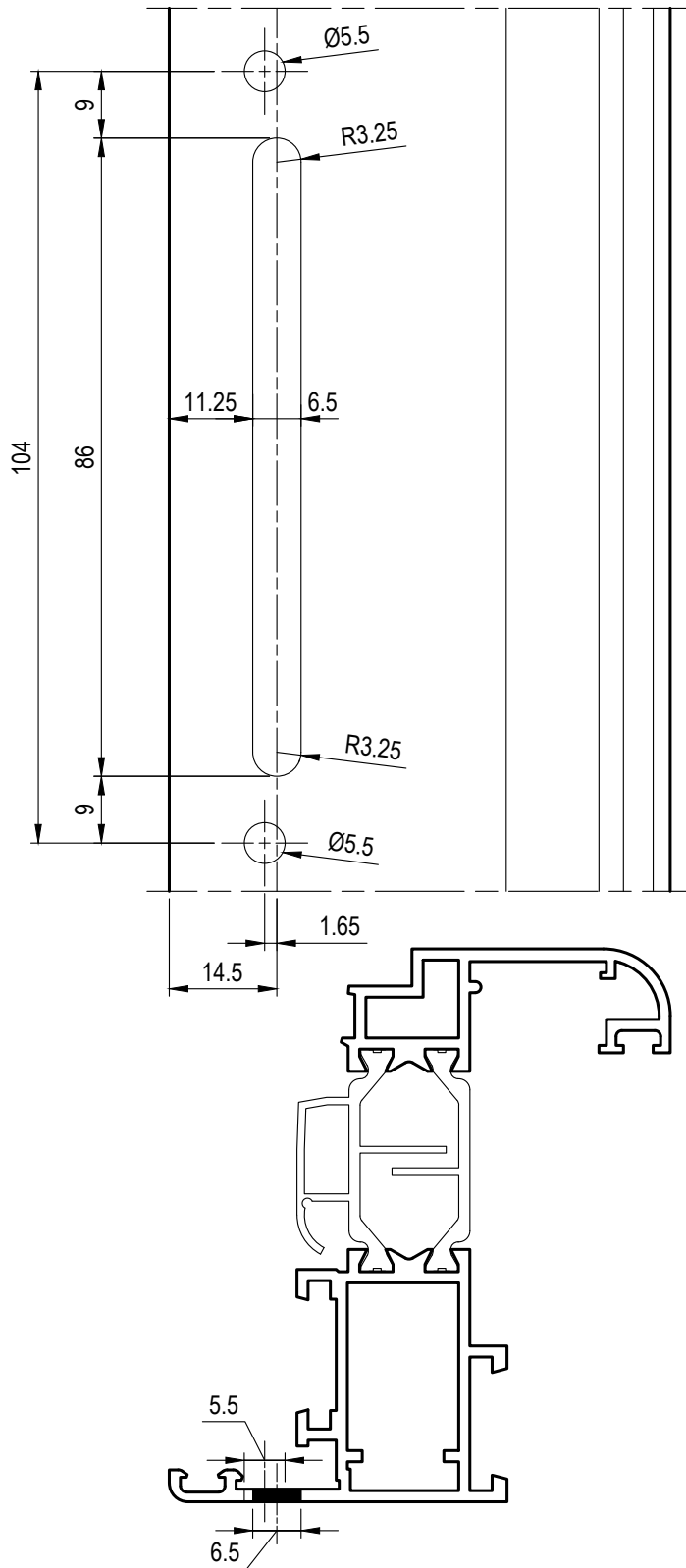

LAVORAZIONI

DESCRIZIONE	ACCESSORI	ATTREZZATURA
FORO ASTINA	--	--

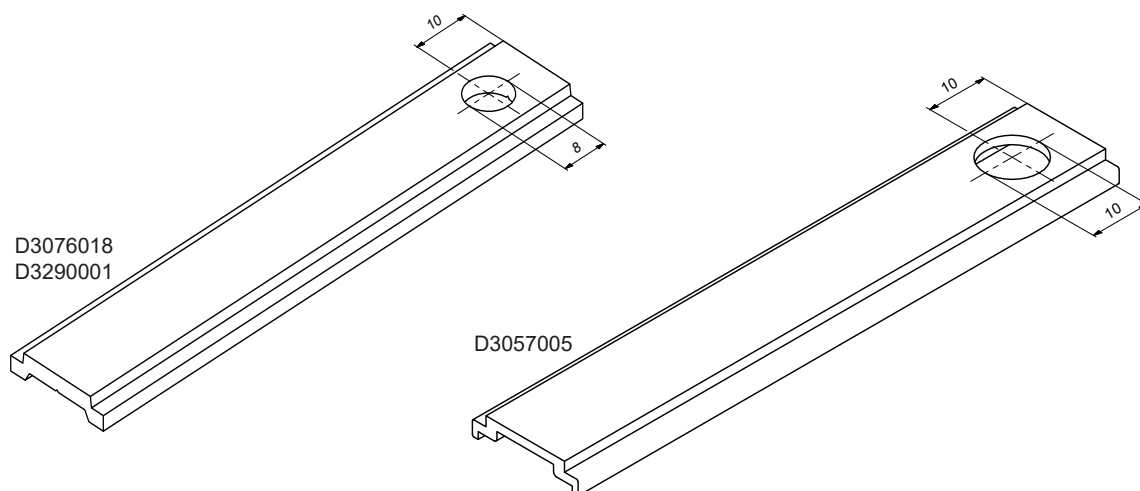

SAGOMA/LAVORAZIONE	MATERIALE	ATTREZZATURA
	POLIAMMIDE - D3076018	D5057007 D5076008 D5092000 D5240036
	ALLUMINIO - D3290001	D5057007 D5092000 D5240036
	POLIAMMIDE - in allestimento	D5057007 D5076008 D5092000
	ALLUMINIO - D3057005	D5057007 D5092000

LAVORAZIONI

H28

GIUGNO 2025

Domal Top TB65

DESCRIZIONE	ACCESSORI	ATTREZZATURA
FORATURA ANTA VETRO INFILARE E FRESATURA FASCIA VETRO INFILARE	--	D5260045

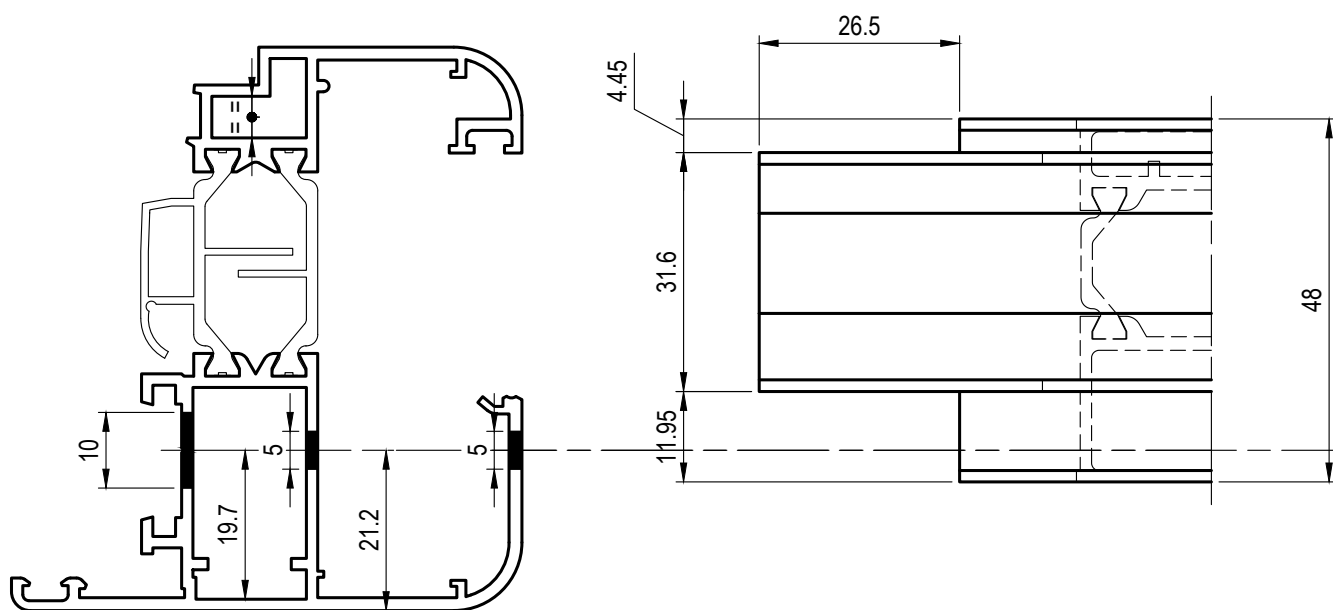
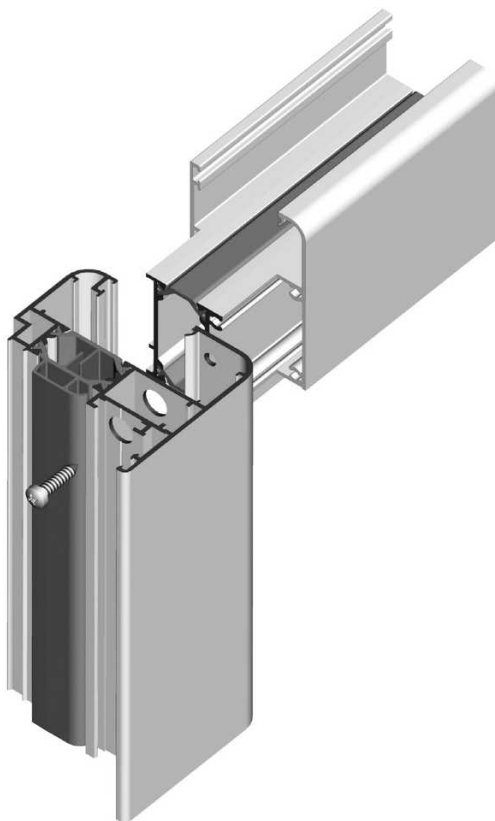

LAVORAZIONI

DESCRIZIONE	ACCESSORI	ATTREZZATURA
REGISTRO VETRO ANTA INFILARE	D4280048	D5260004

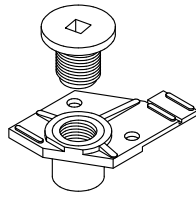
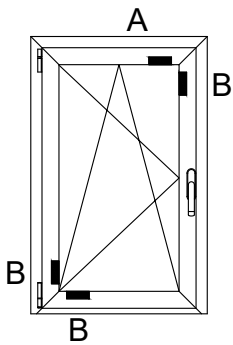

D4280048

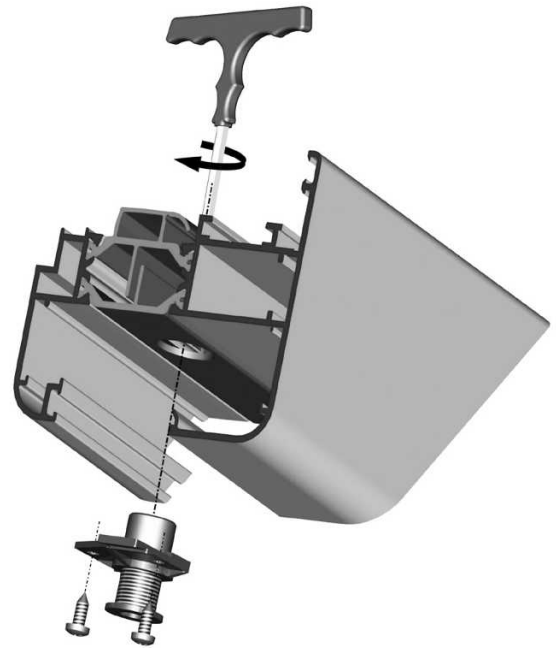

Punto A: Espensore registro vetro
 Punto B: Spessore di contrasto

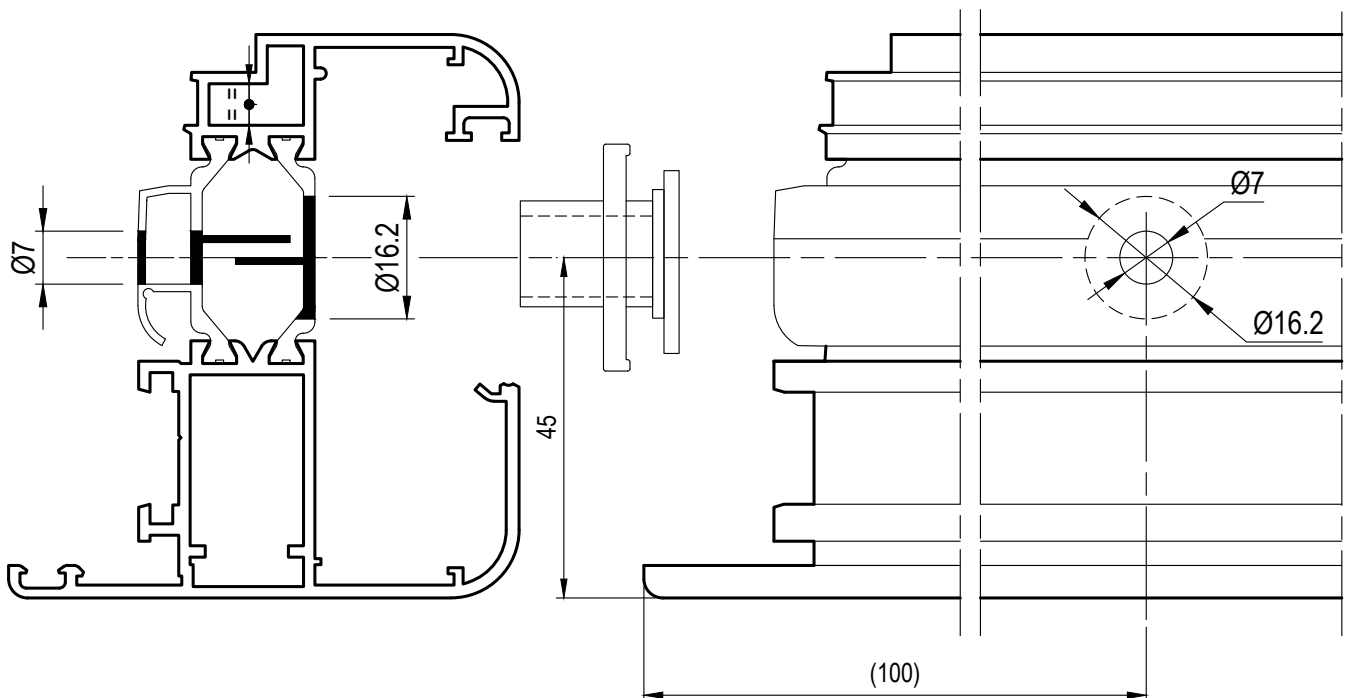

LAVORAZIONI

H30

Domal Top TB65

DESCRIZIONE	ACCESSORI	ATTREZZATURA
FRESATURA PER GIUNZIONE T-Z	D4240303 D4240304	D5260047 D5260048

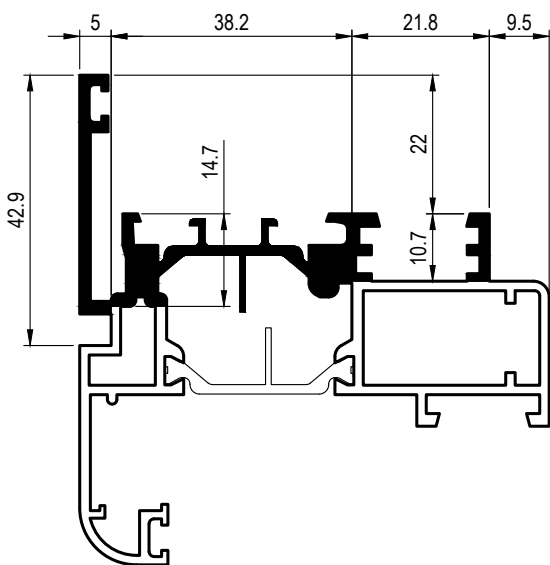
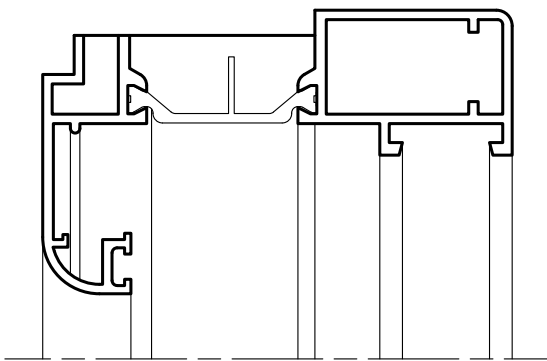
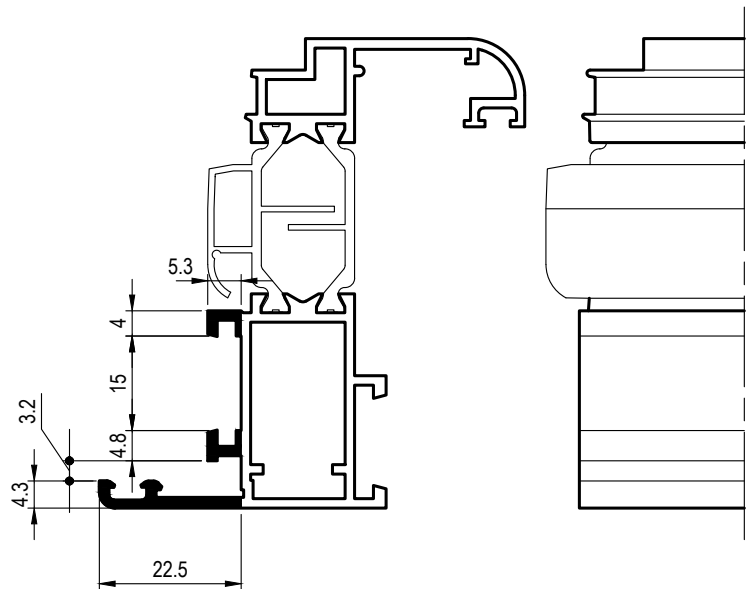

Disegni fuori scala

LAVORAZIONI

DESCRIZIONE	ACCESSORI	ATTREZZATURA
ASSIEME NODO GIUNZIONE T-Z	D4240303 D4240304	D5260047 D5260048

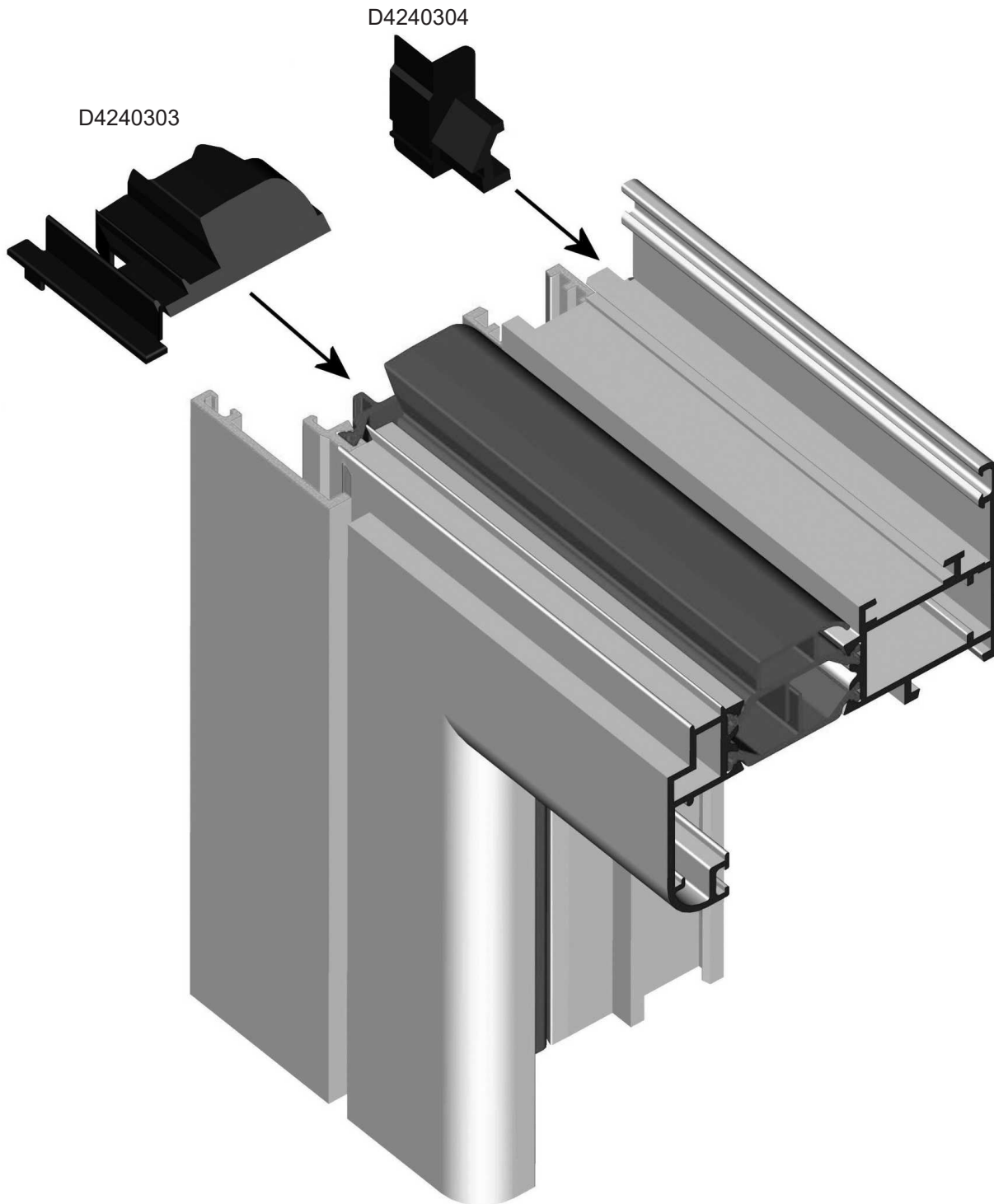

LAVORAZIONI

H32

GIUGNO 2025

Domal Top TB65

DESCRIZIONE	ACCESSORI	ATTREZZATURA
FORATURA PER CAVALLOTTO E FRESATURA TRAVERSO SUPERIORE MONOBLOCCO	D4260043 D4270031 D4270032	D5260043

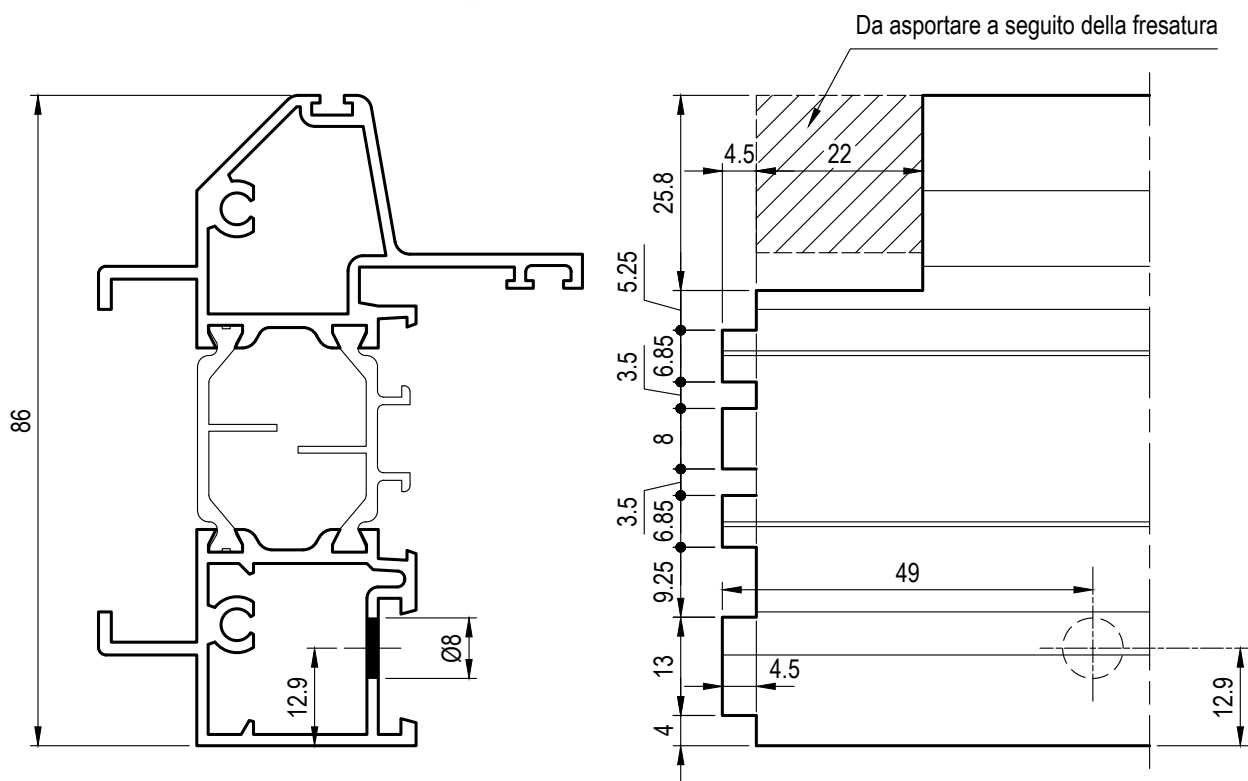
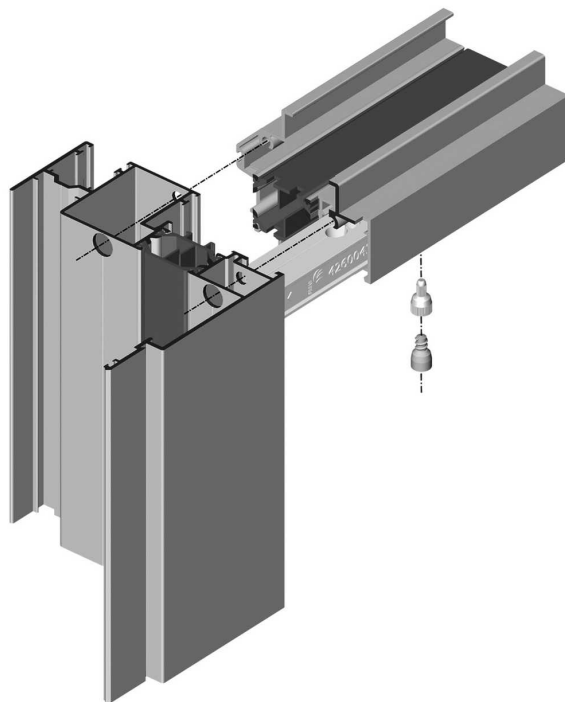

LAVORAZIONI

DESCRIZIONE	ACCESSORI	ATTREZZATURA
FORO ANTA BILICO PER SQUADRETTA A SPINARE-AVVITARE H = 35.8mm - L = 22mm	D4250114 D4270031 D4270032	D5092003 D5240036

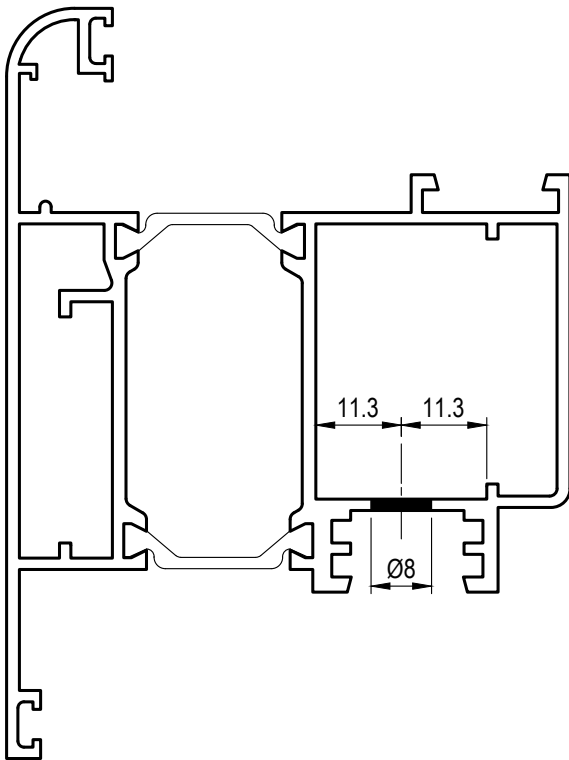
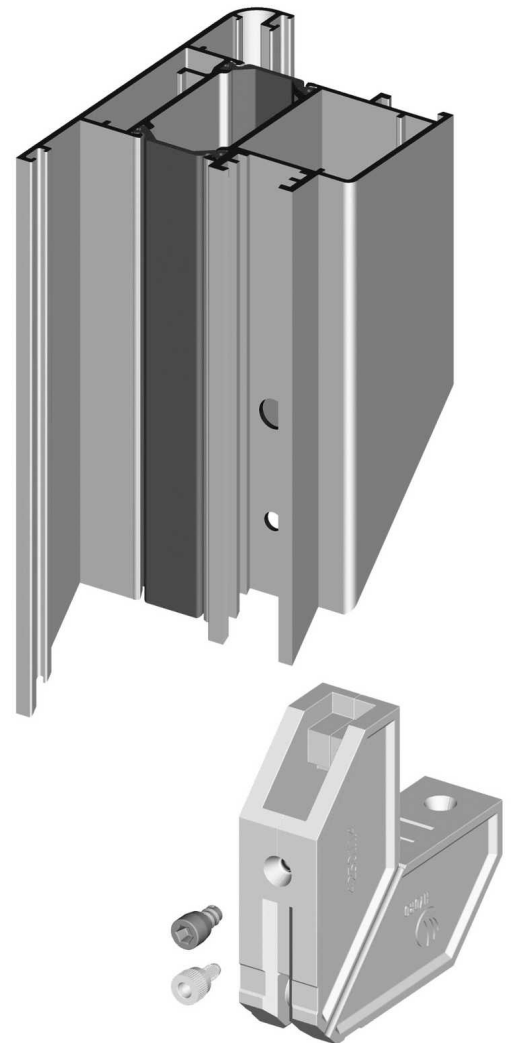
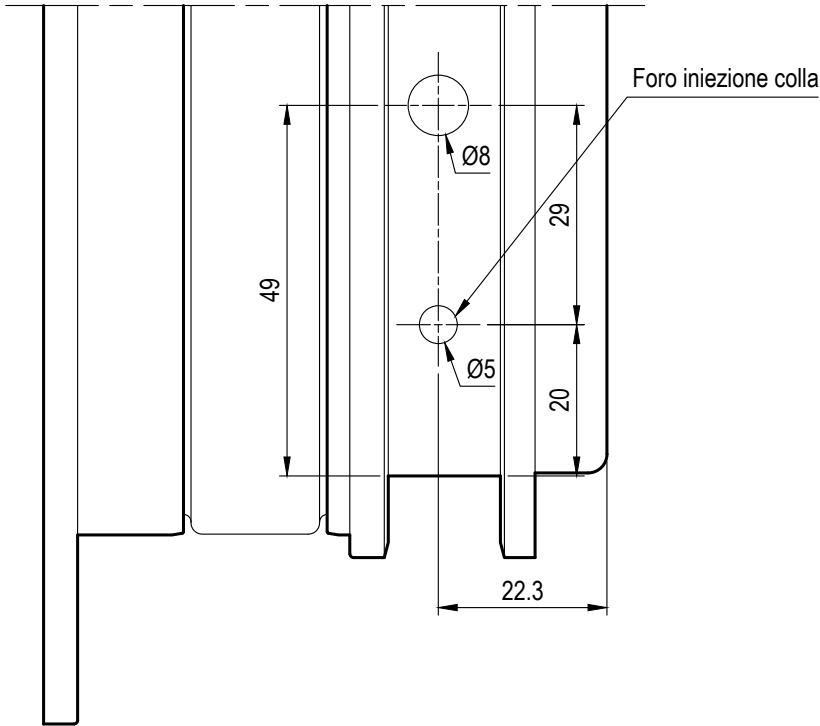

Domal Top TB65

DESCRIZIONE	ACCESSORI	ATTREZZATURA
FORO ANTA BILICO PER SQUADRETTA A SPINARE H = 35.8mm - L = 22mm	D4250115	D5092003 D5240036

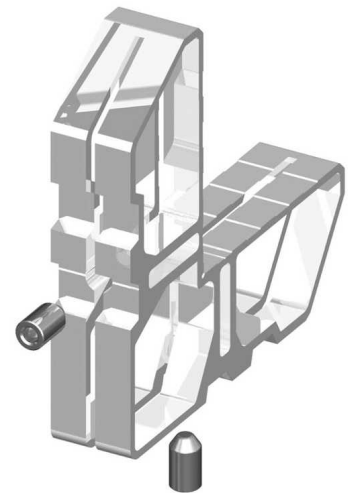
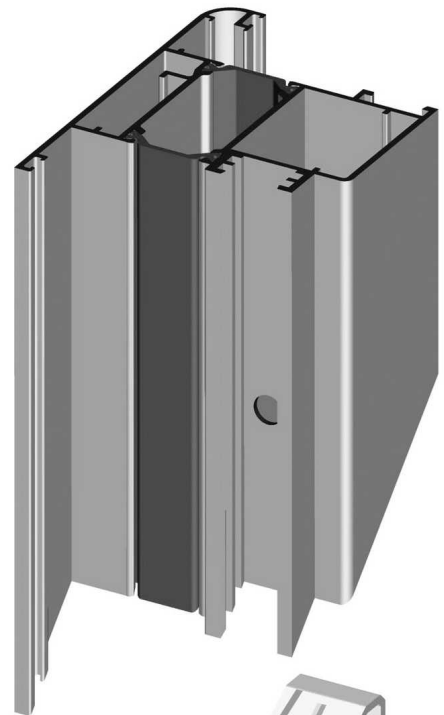
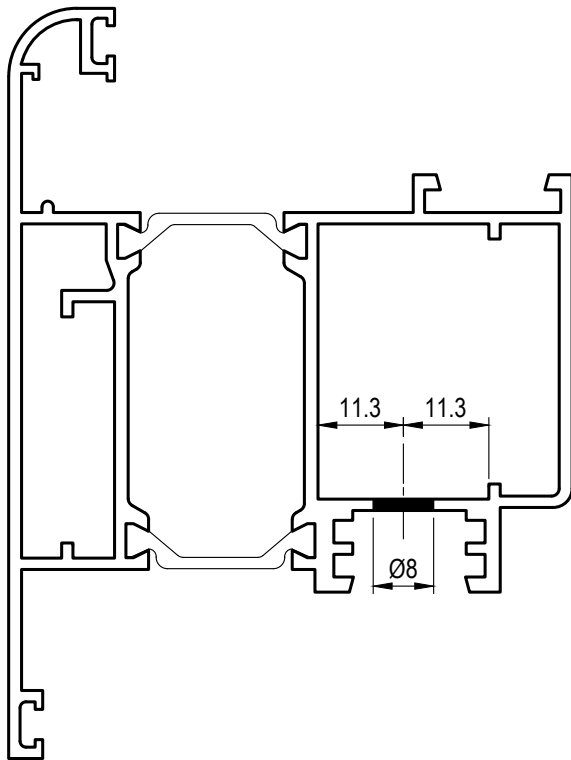
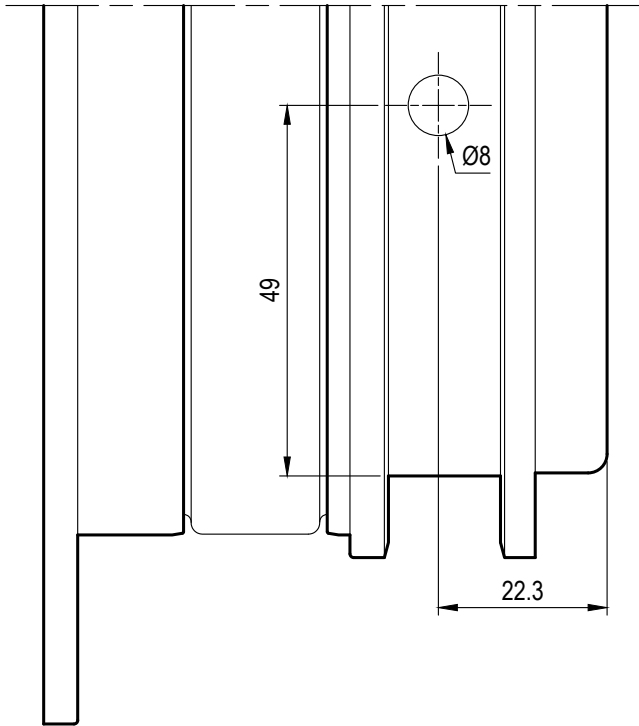

LAVORAZIONI

DESCRIZIONE	ACCESSORI	ATTREZZATURA
FORO RIPORTO BILICO SU TELAIO PER SQUADRETTA SPINARE-AVVITARE H = 14.5mm L = 22mm	D4250111 D4270031 D4270032	D5092003 D5240036

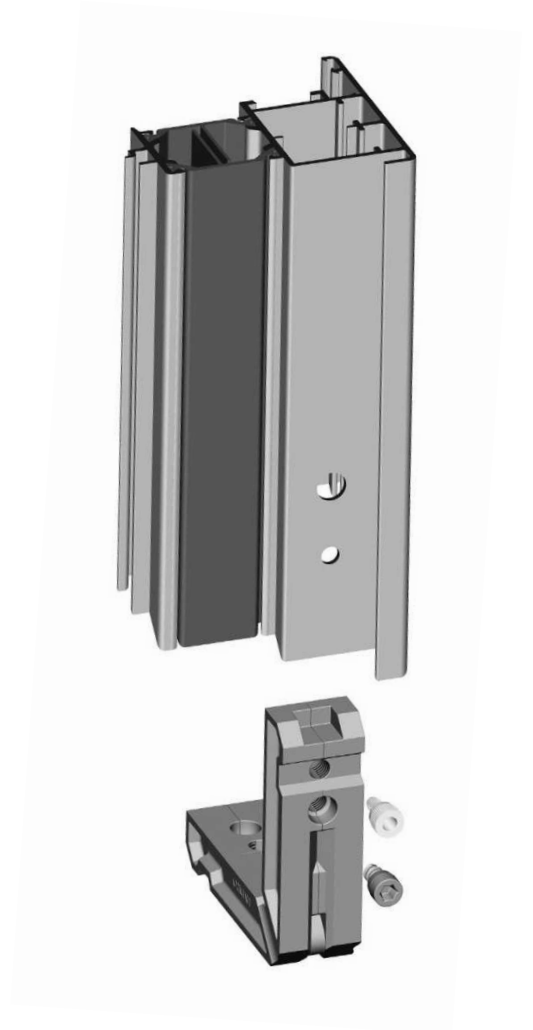
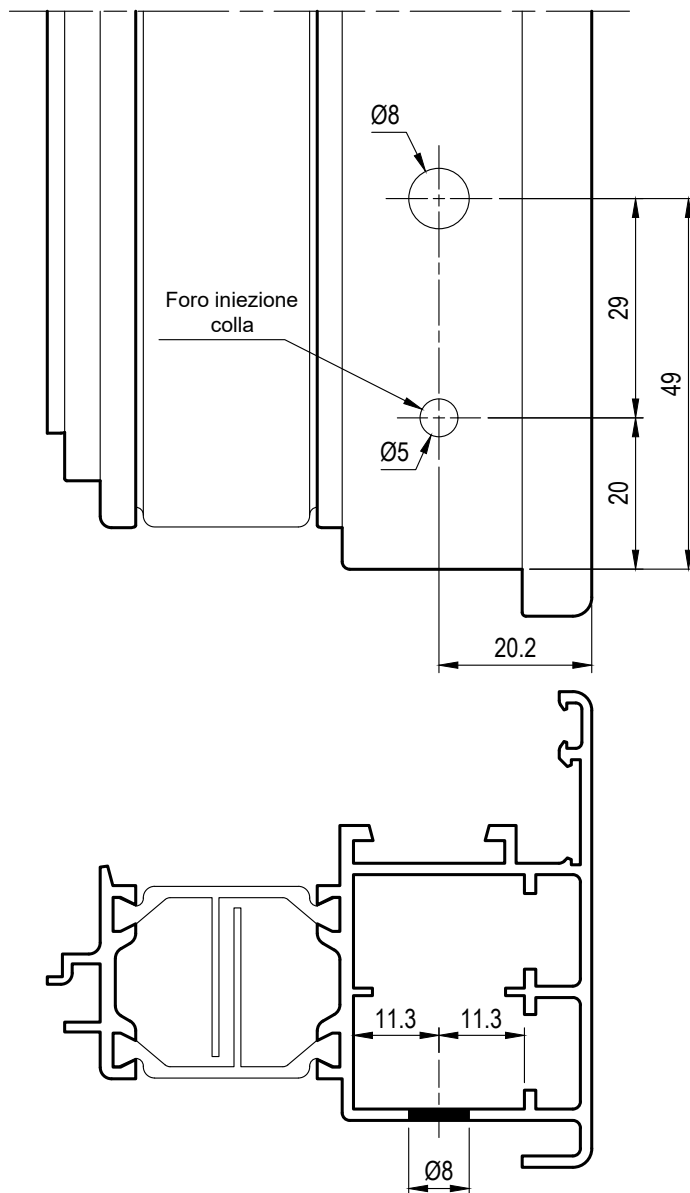

Domal Top TB65

DESCRIZIONE	ACCESSORI	ATTREZZATURA
FORO RIPORTO BILICO SU TELAIO PER SQUADRETTA A SPINARE H = 14.5mm L = 22mm	D4250112	D5092003 D5240036

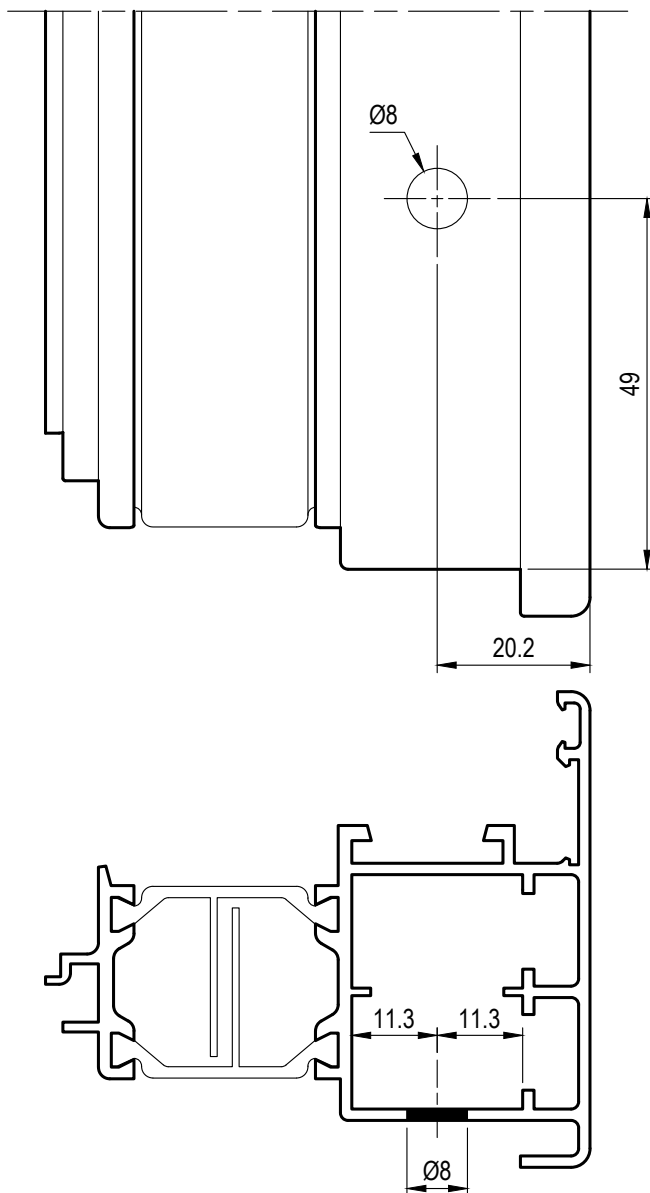

LAVORAZIONI

DESCRIZIONE	ACCESSORI	ATTREZZATURA
FORO RIPORTO BILICO SU TELAIO PER SQUADRETTA SPINARE-AVVITARE H = 14.5mm L = 22mm	D4250111 D4270031 D4270032	D5092003 D5240036

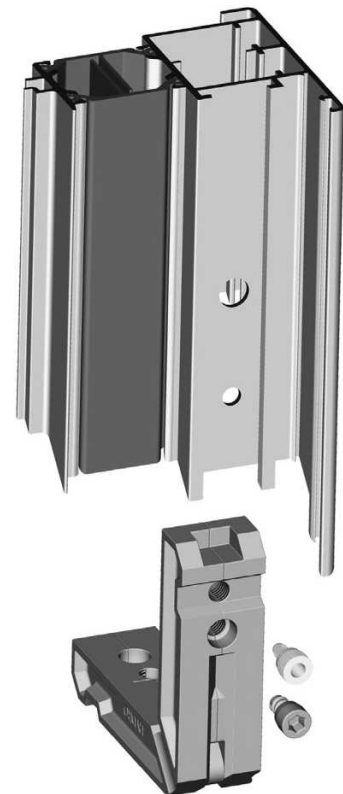
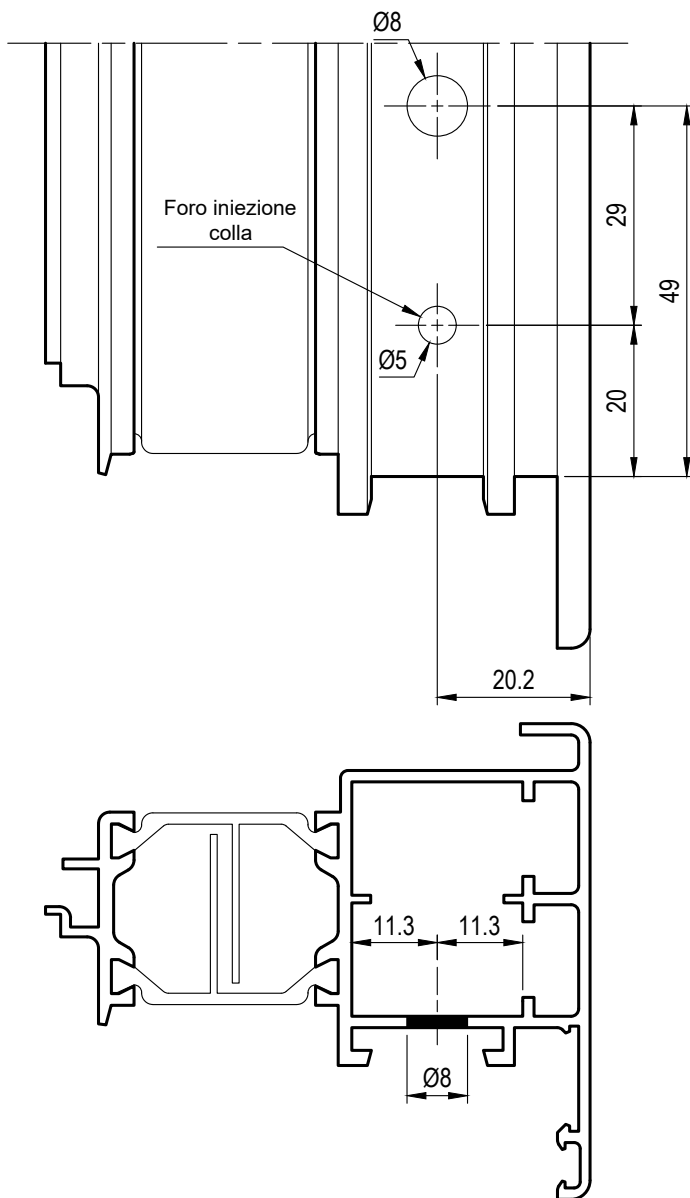

Domal Top TB65

DESCRIZIONE	ACCESSORI	ATTREZZATURA
FORO RIPORTO BILICO SU ANTA PER SQUADRETTA A SPINARE H = 14.5mm L = 22mm	D4250112	D5092003 D5240036

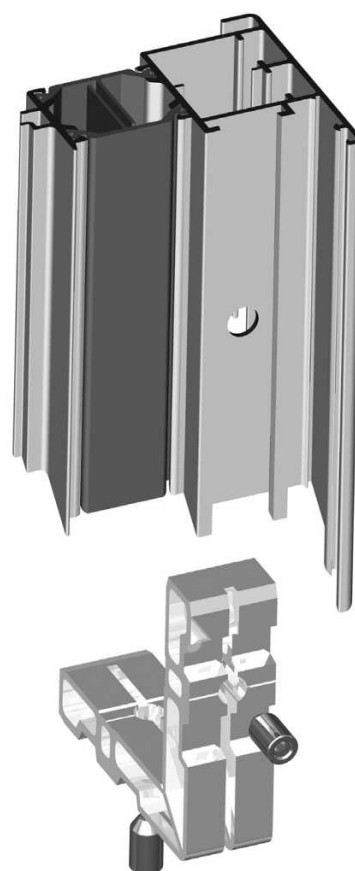
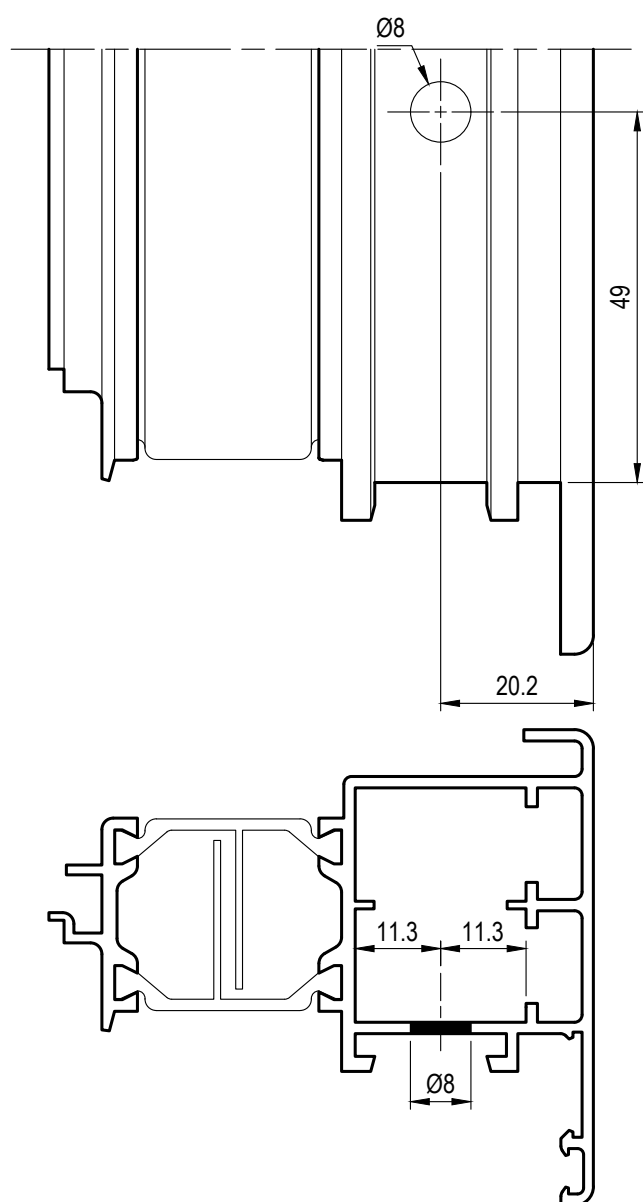

LAVORAZIONI

DESCRIZIONE	ACCESSORI	ATTREZZATURA
LAVORAZIONE SCARICO ACQUA RIPORTO BILICO	--	PANTOGRAFO

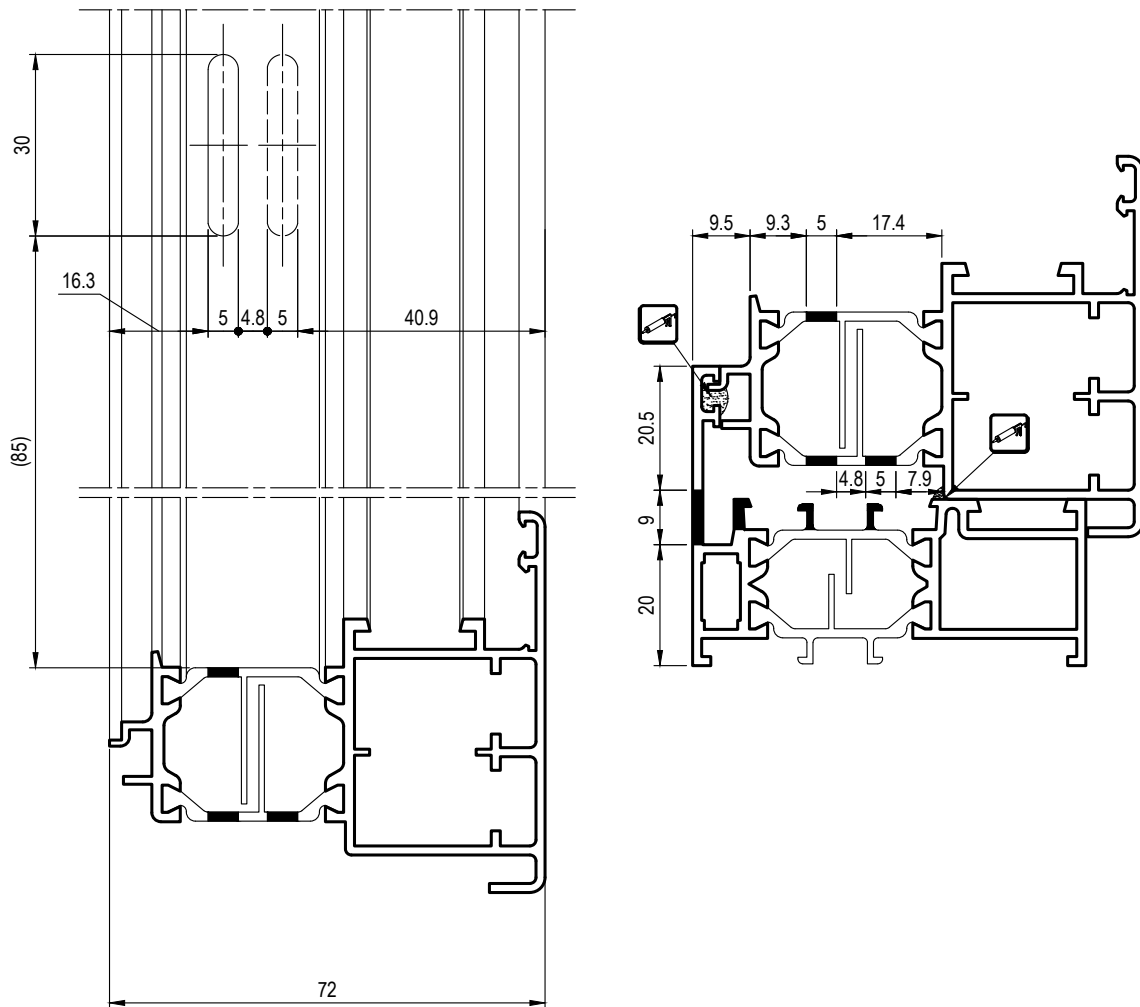
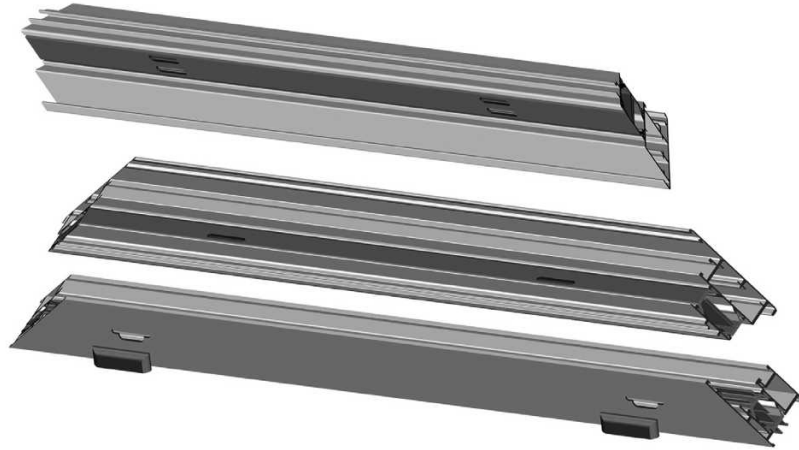

Disegni fuori scala

Domal Top TB65

DESCRIZIONE	ACCESSORI	ATTREZZATURA
LAVORAZIONE VENTILAZIONE ANTA BILICO	--	D5240036

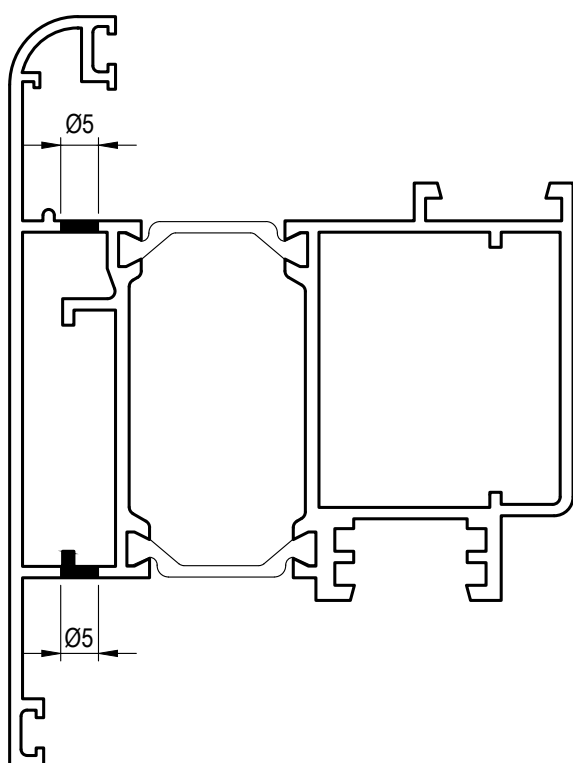
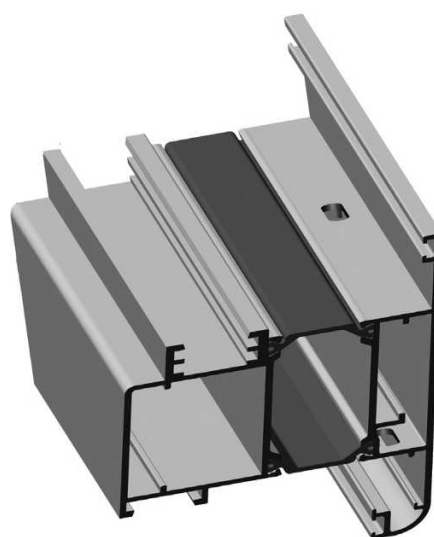
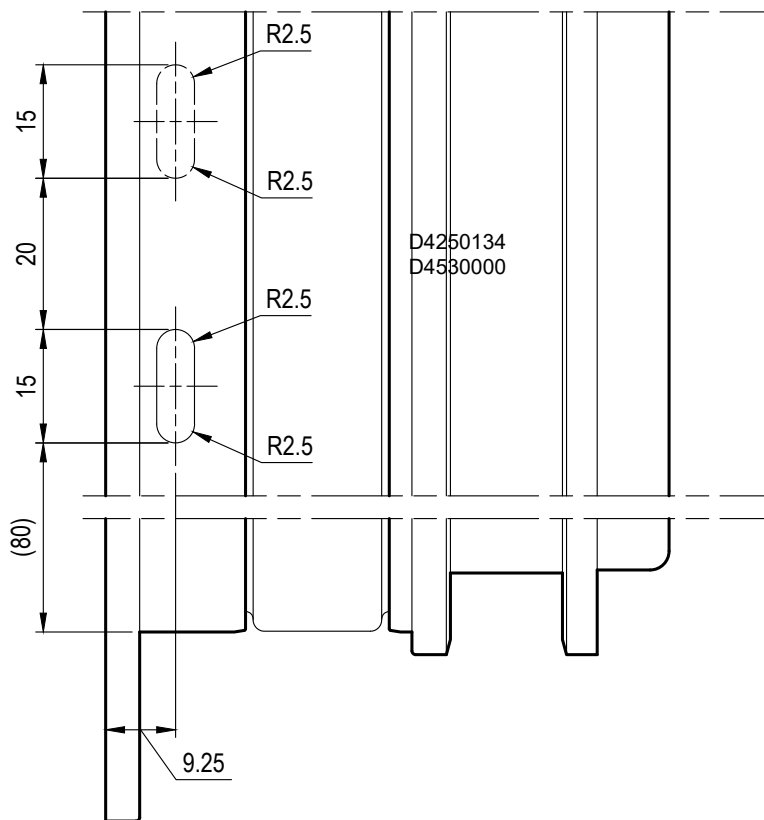

Schema lavorazione

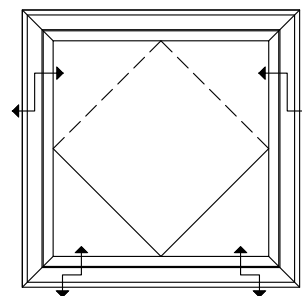

LAVORAZIONI

DESCRIZIONE	ACCESSORI	ATTREZZATURA
SPUNTATURA ALETTE RIPORTO BILICO	--	D5092000 D5240036

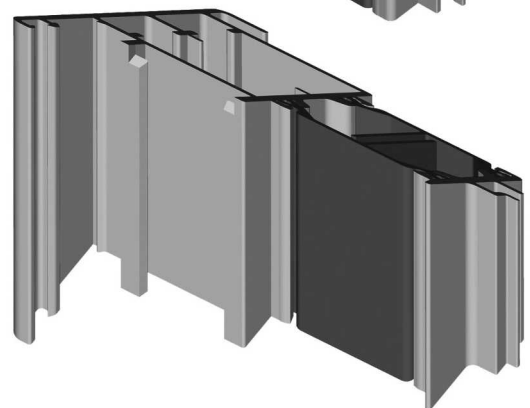
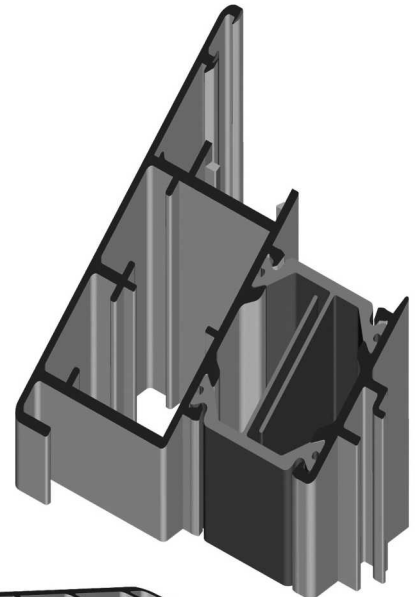
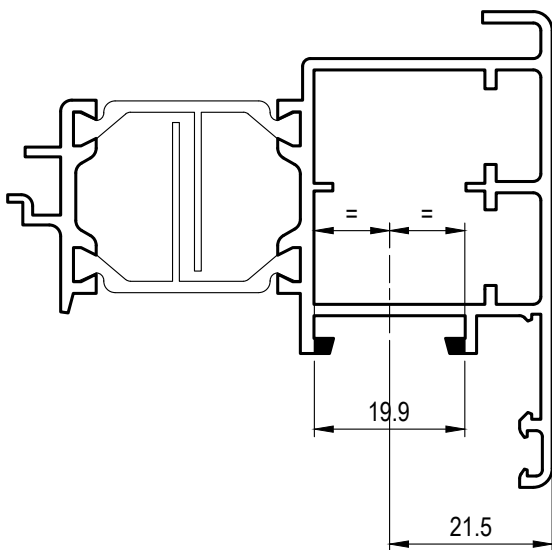
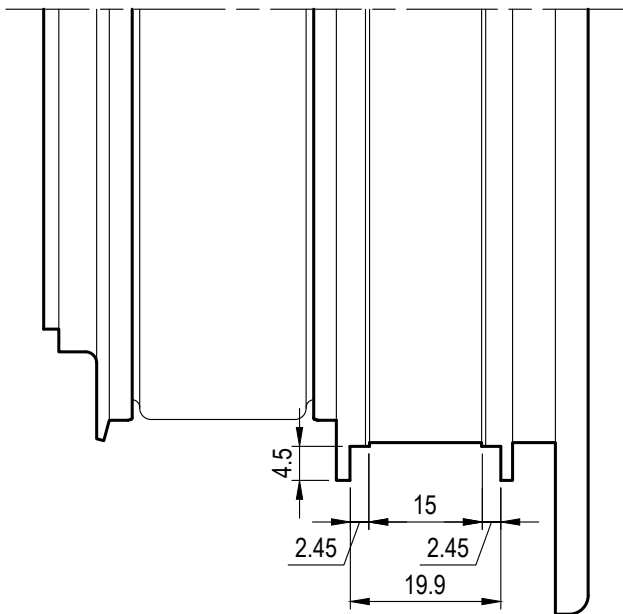

DESCRIZIONE	ACCESSORI	ATTREZZATURA
SPUNTATURA ALETTE ANTA BILICO PER INSERIMENTO RINVIO D'ANGOLO INFERIORE	D6057022	D5092000

Nota: Il punzone D5092000 effettua unicamente la spuntatura delle due alette esterne (prima cava)

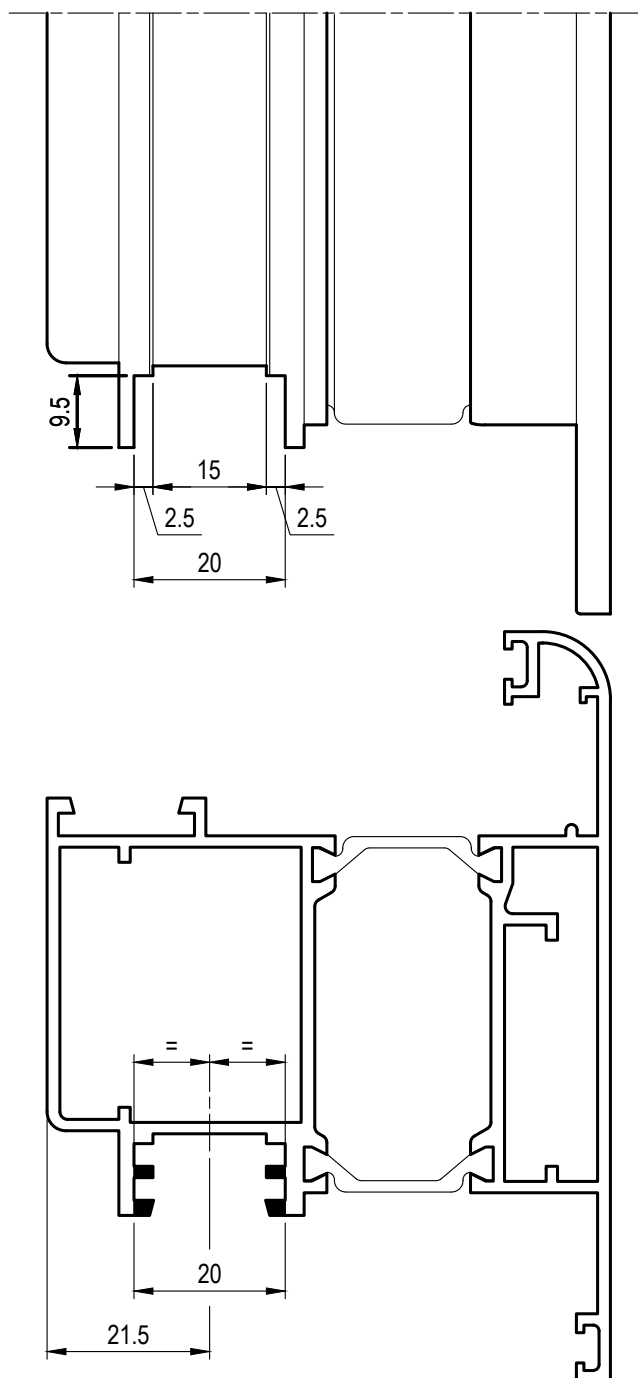

DESCRIZIONE	ACCESSORI	ATTREZZATURA
FRESATURA PROFILATO DI RIPORTO PER INSERIMENTO FRIZIONE	D0071B96 D071B96O	--

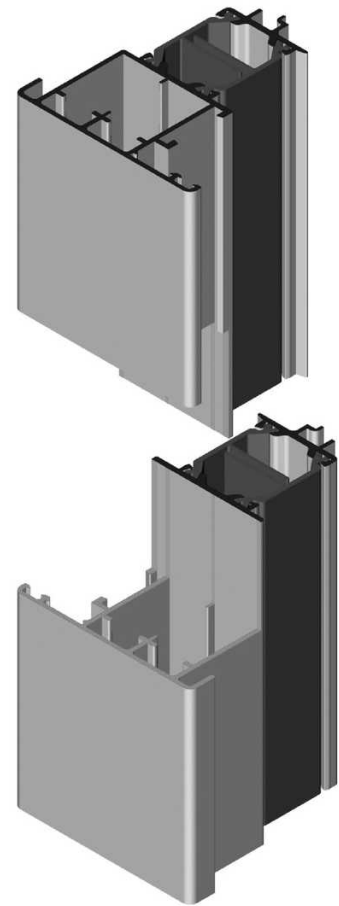
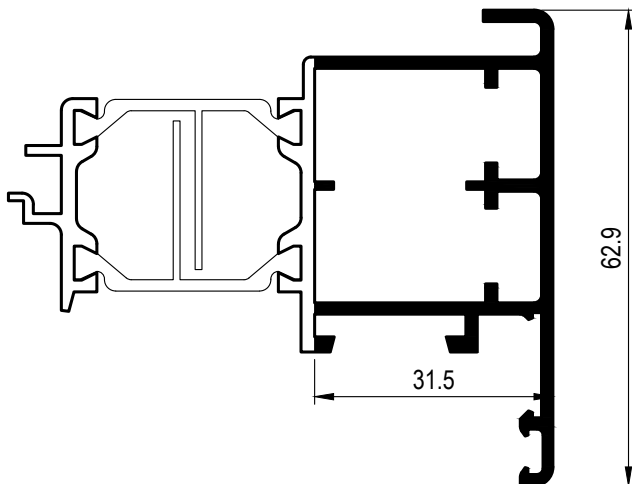
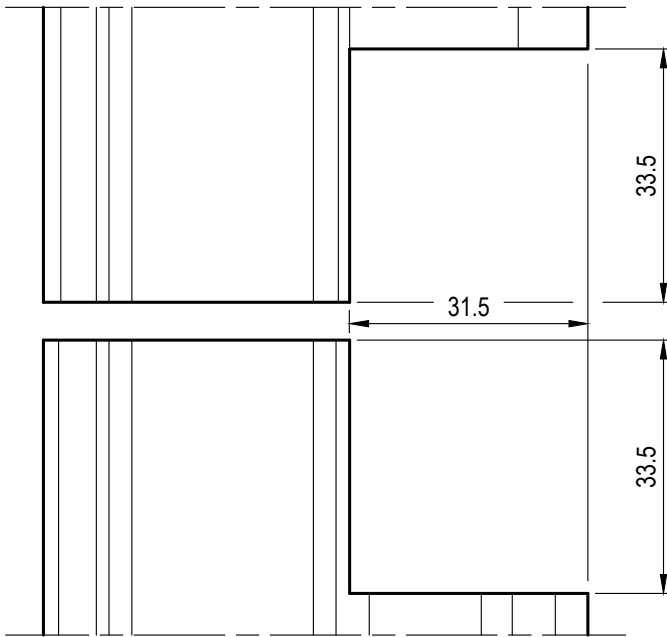
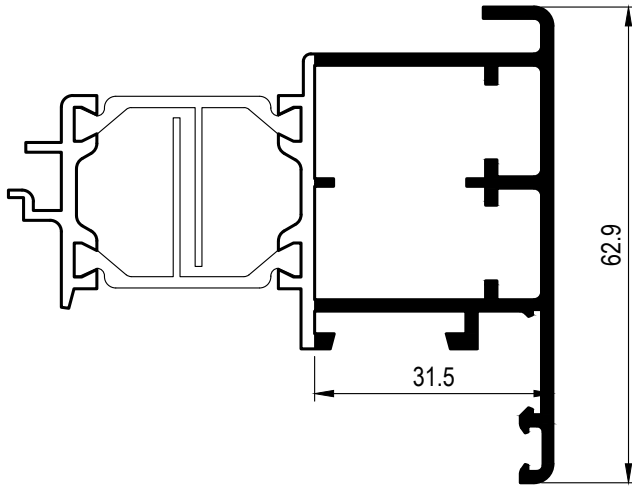

LAVORAZIONI

H44

GIUGNO 2025

Domal Top TB65

DESCRIZIONE	ACCESSORI	ATTREZZATURA
FORATURA TELAIO E ANTA PER FISSAGGIO CONTROPIASTRA FRIZIONE	D0071B96 D071B96O	--

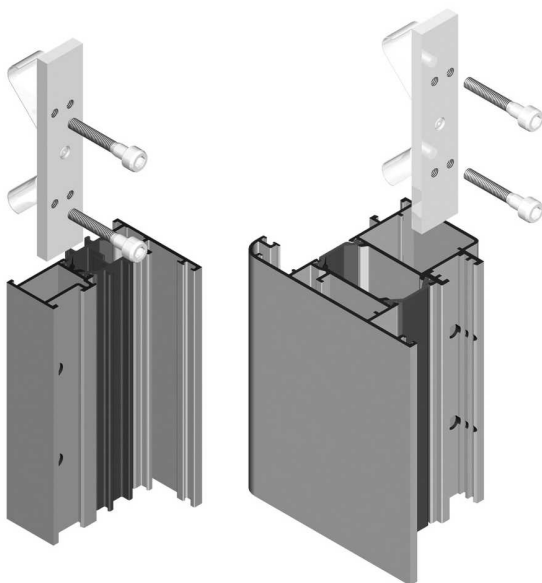
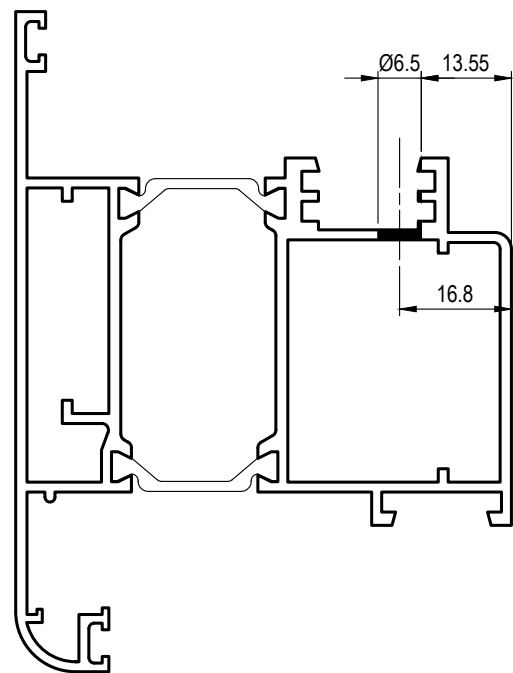
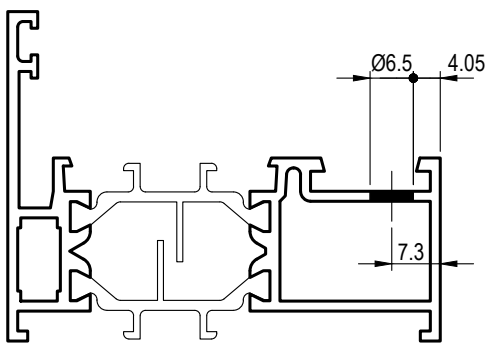
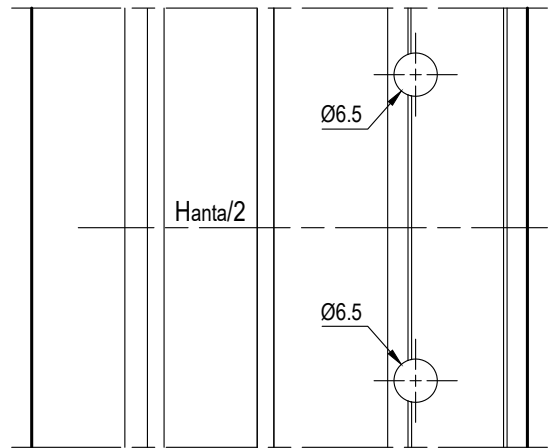
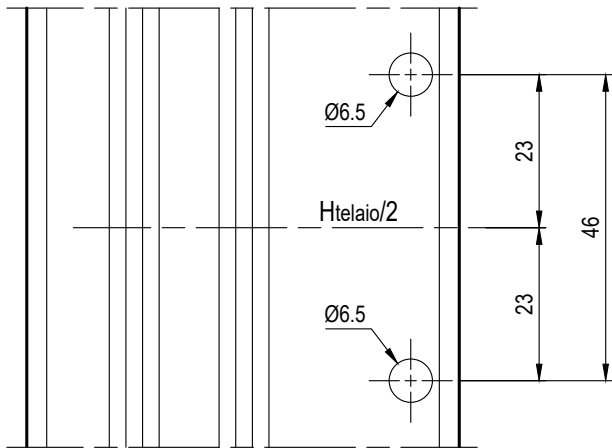

Disegni fuori scala

LAVORAZIONI

DESCRIZIONE	ACCESSORI	ATTREZZATURA
FRESATURA RIPORTO INSERIMENTO BYPASS	D6057022	D5240036

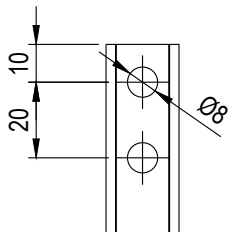
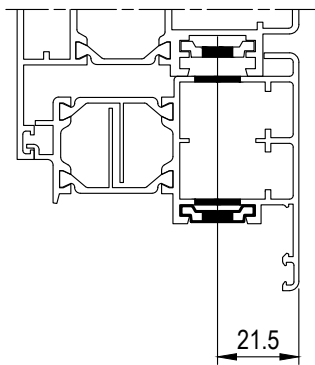
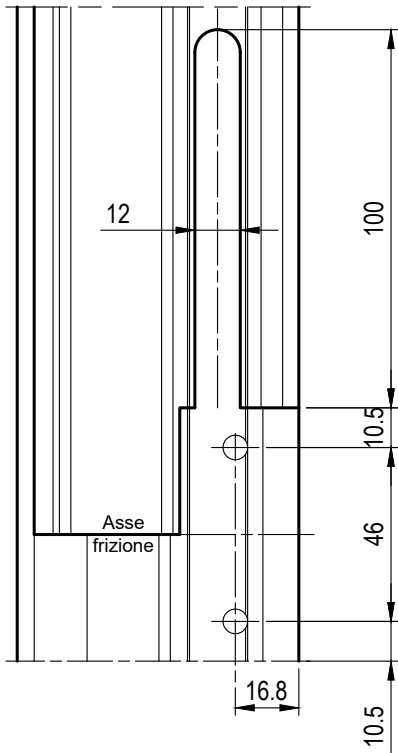

Scala 1:2

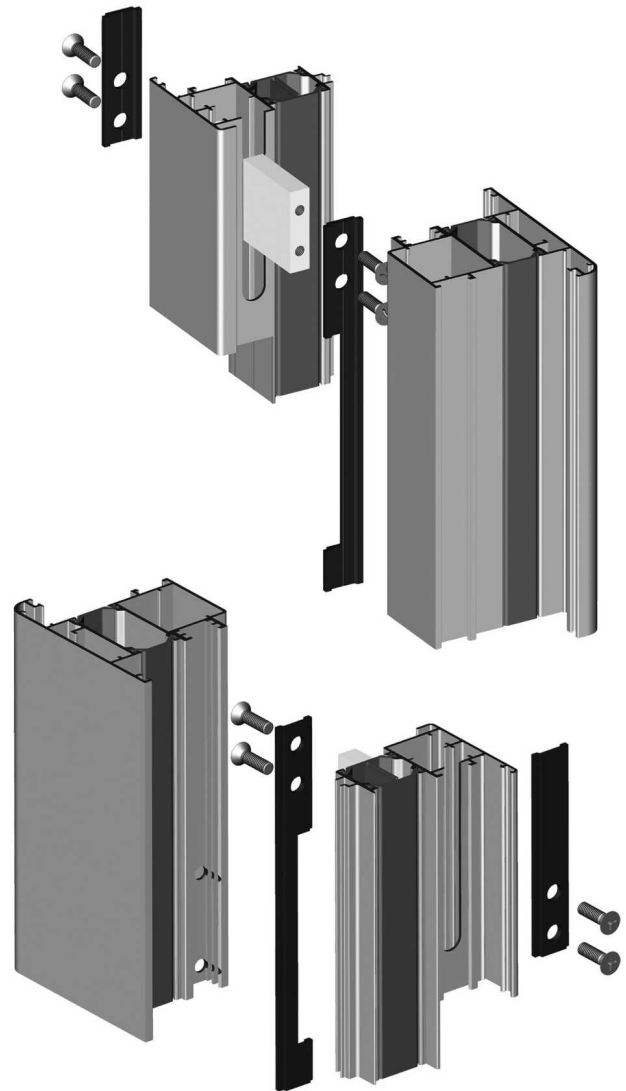

Domal Top TB65

DESCRIZIONE	ACCESSORI	ATTREZZATURA
MISURE DI RIFERIMENTO BILICO VERTICALE	Vedere catalogo ferramenta	D5240036

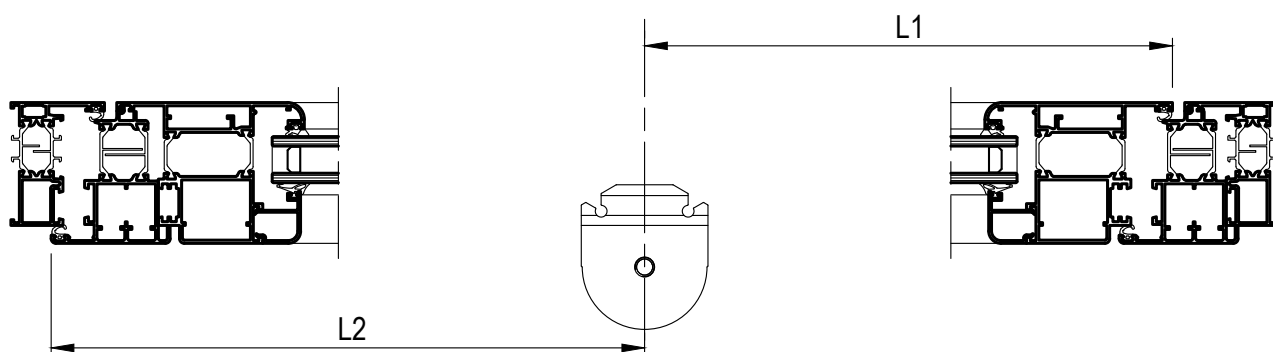
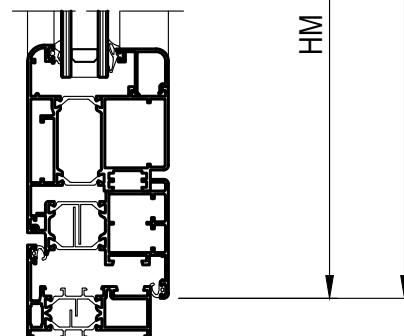
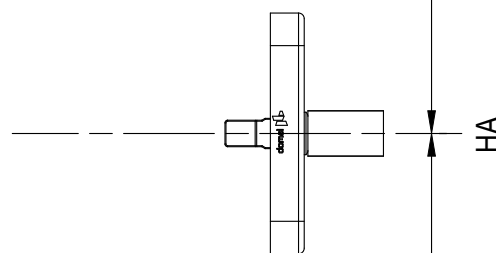
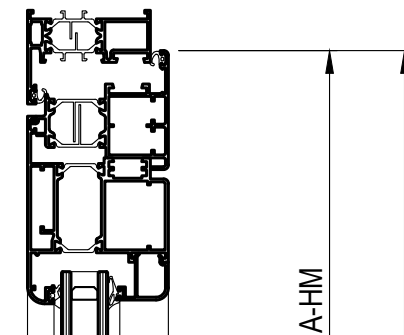
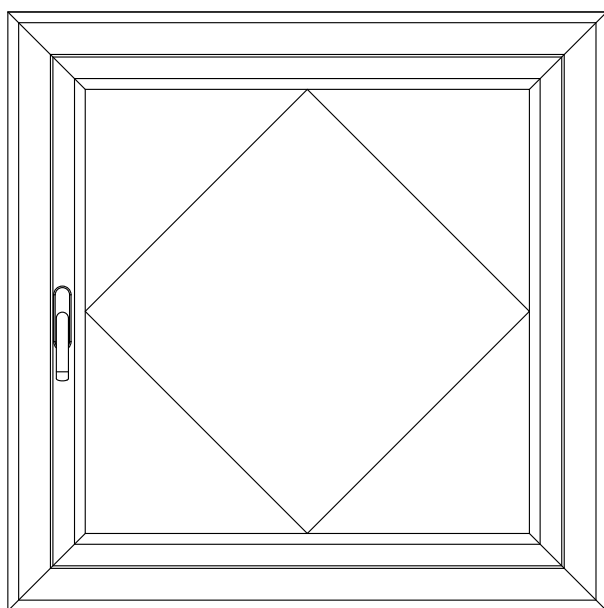

LAVORAZIONI

H47

DESCRIZIONE	ACCESSORI	ATTREZZATURA
SCHEMA ASTE BILICO VERTICALE	--	--

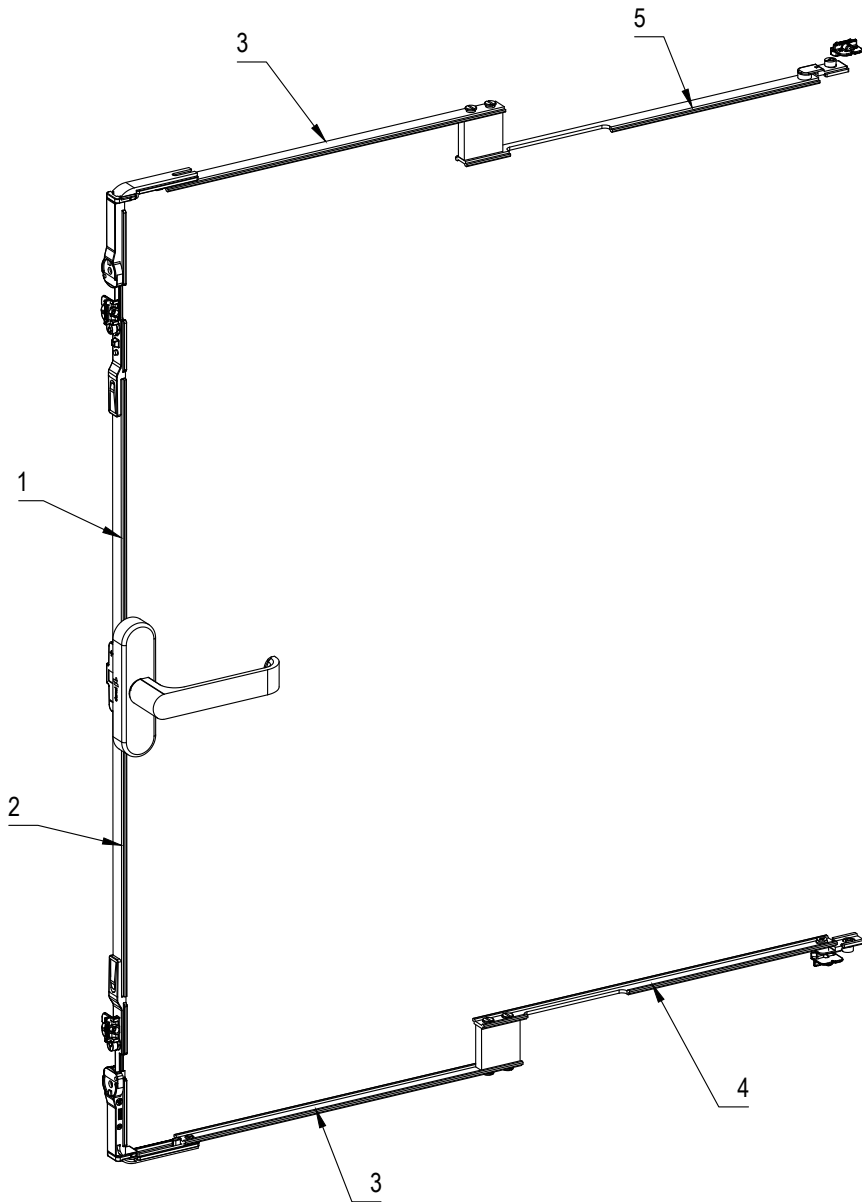

DESCRIZIONE	ACCESSORI	ATTREZZATURA
TAGLIO ASTE DI COMANDO BILICO VERTICALE	--	--

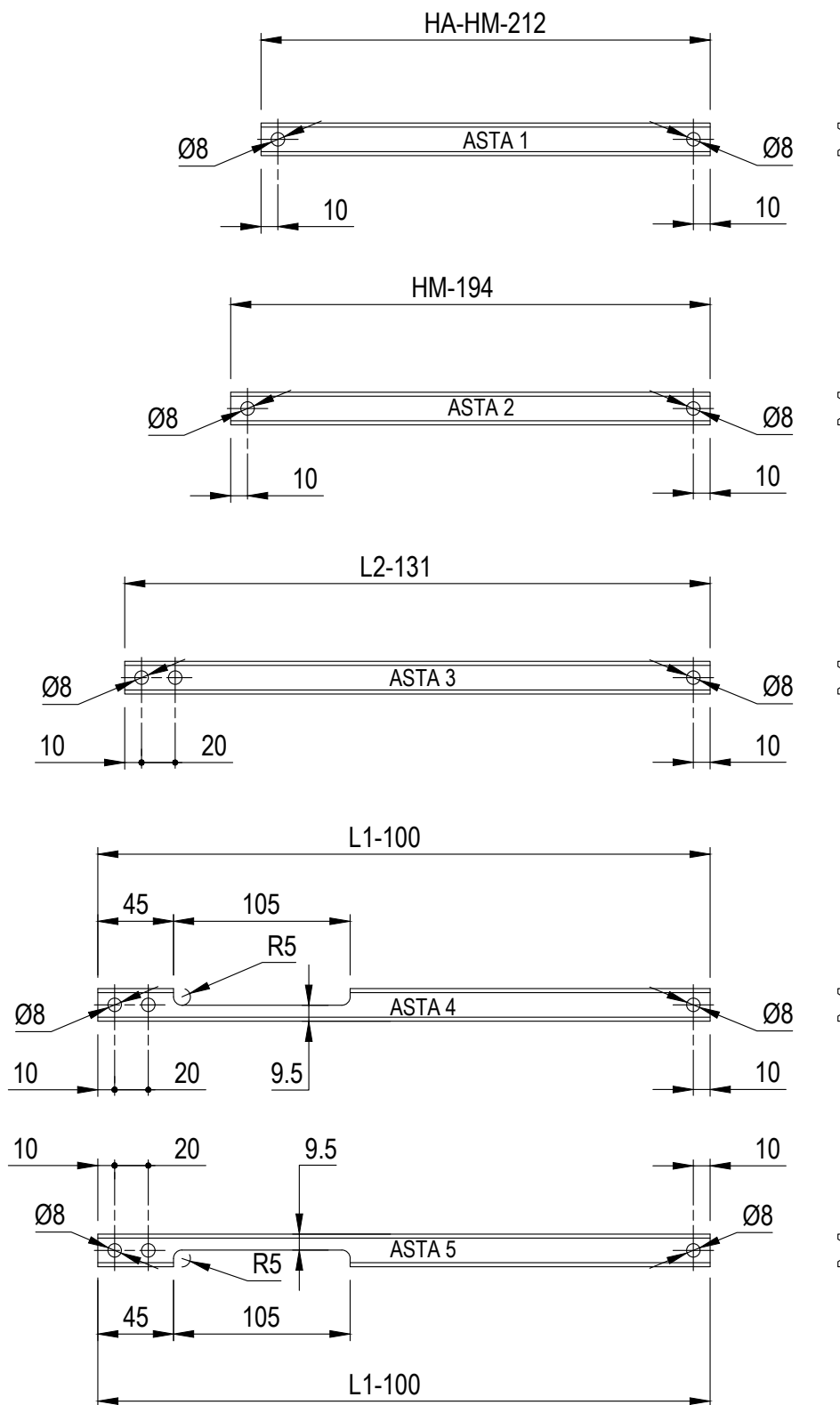

DESCRIZIONE	ACCESSORI	ATTREZZATURA
CHIUSURA LATO OPPOSTO MANIGLIA BILICO VERTICALE	--	--

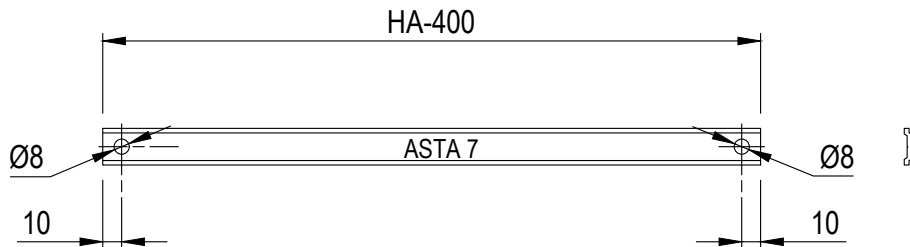
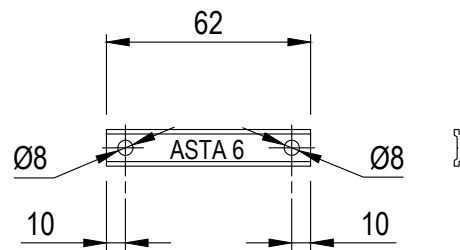
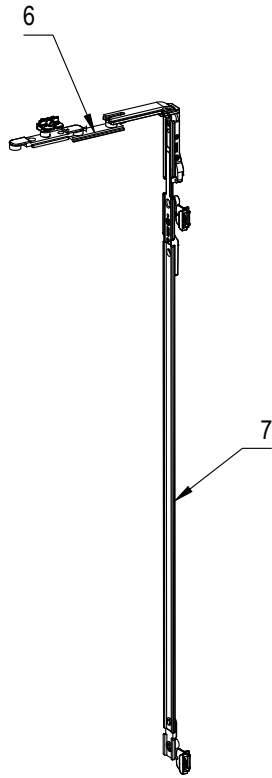

DESCRIZIONE	ACCESSORI	ATTREZZATURA
FORO ASOLA FISSAGGIO CREMONESE SU BILICO VERTICALE	Vedere catalogo ferramenta	D5092000 D5240036

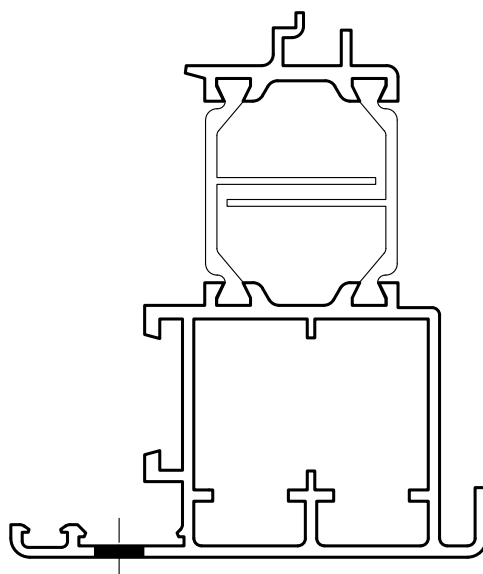
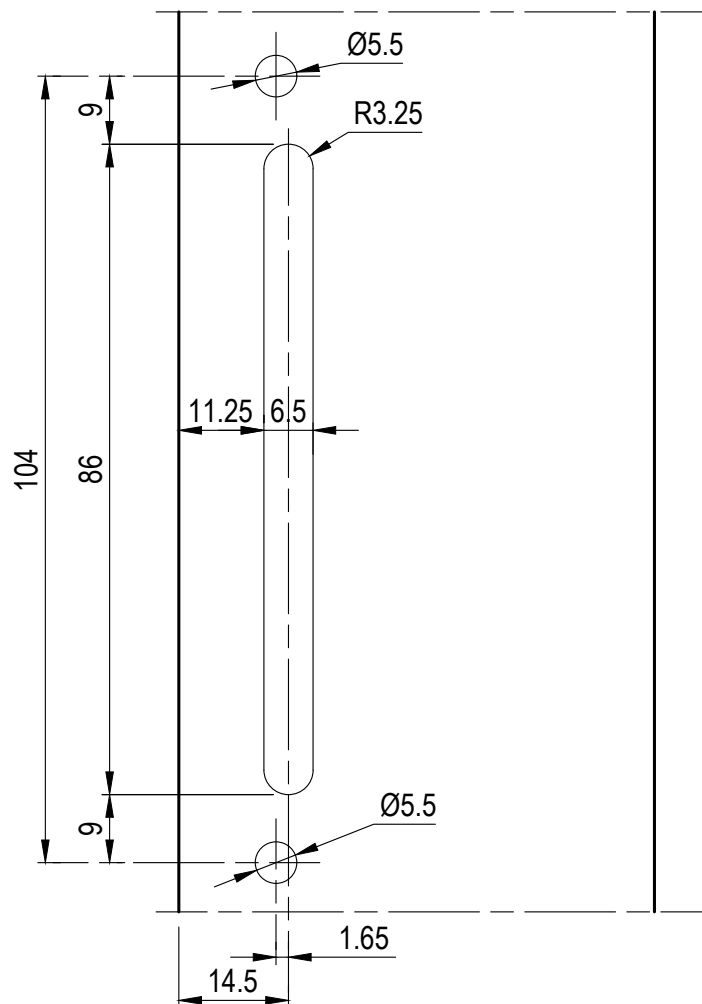

GIUGNO 2025

DESCRIZIONE	ACCESSORI	ATTREZZATURA
MISURE DI RIFERIMENTO BILICO ORIZZONTALE	Vedere catalogo ferramenta	--

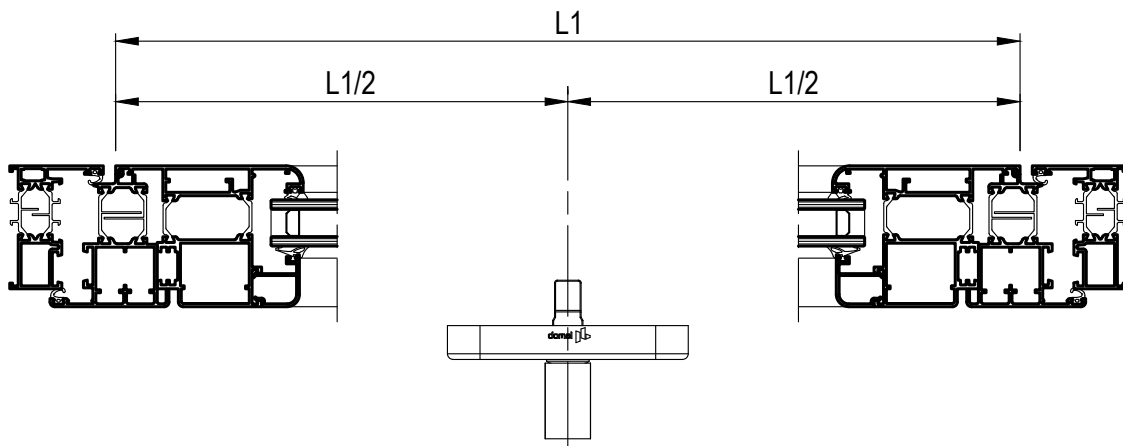
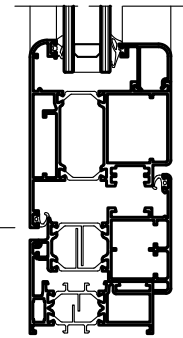
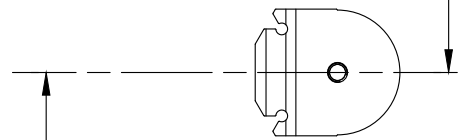
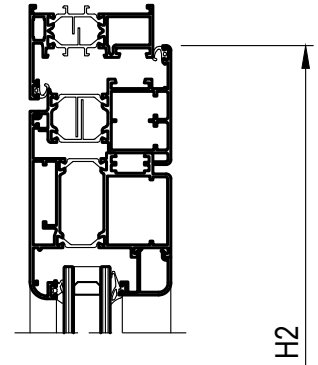
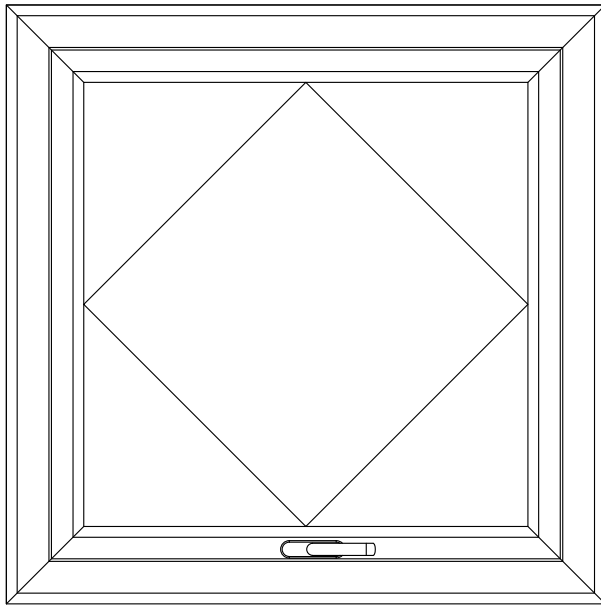

LAVORAZIONI

H52

GIUGNO 2025

Domal Top TB65

DESCRIZIONE	ACCESSORI	ATTREZZATURA
SCHEMA ASTE BILICO ORIZZONTALE	--	--

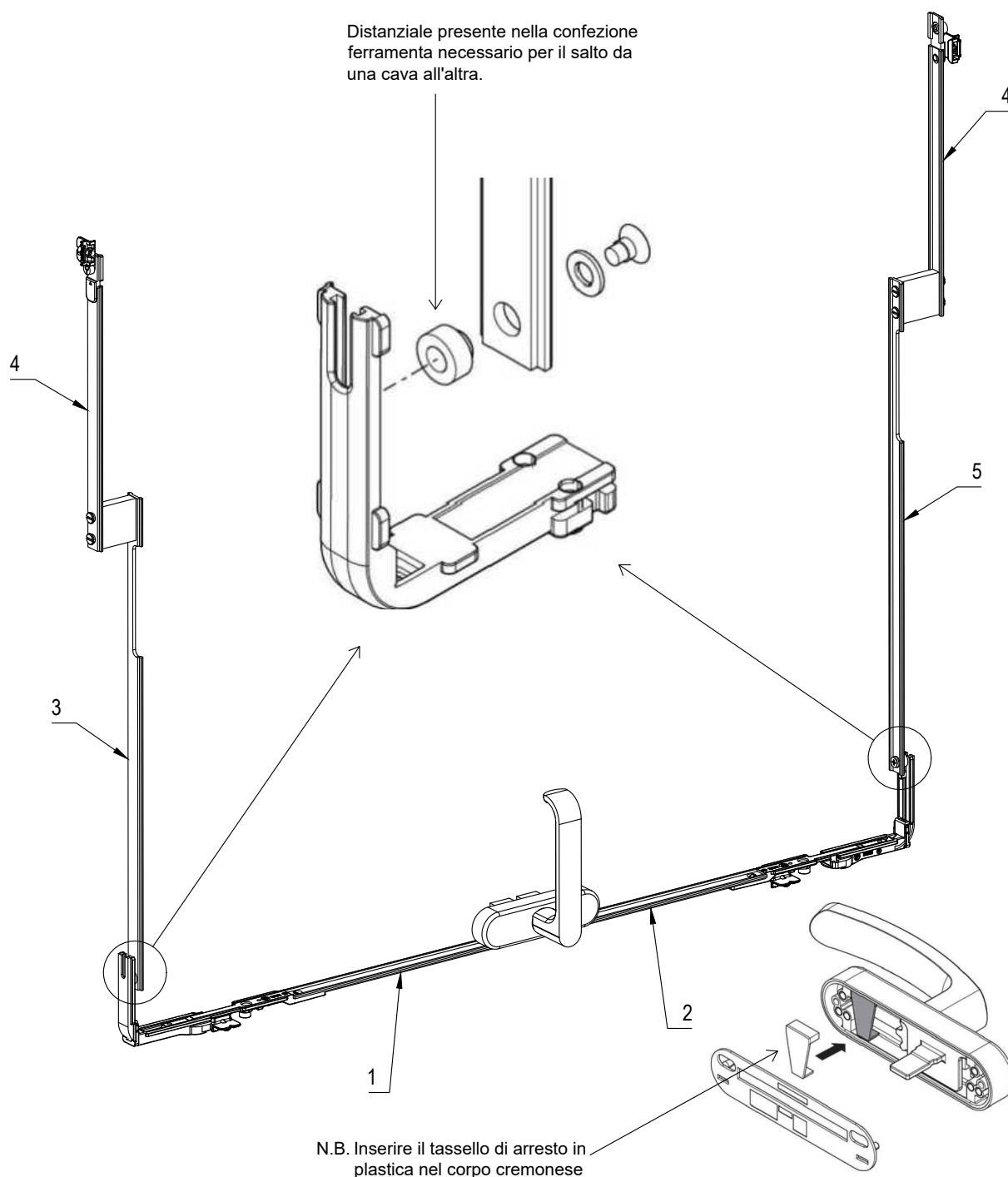

LAVORAZIONI

DESCRIZIONE	ACCESSORI	ATTREZZATURA
TAGLIO ASTE DI COMANDO BILICO ORIZZONTALE	--	--

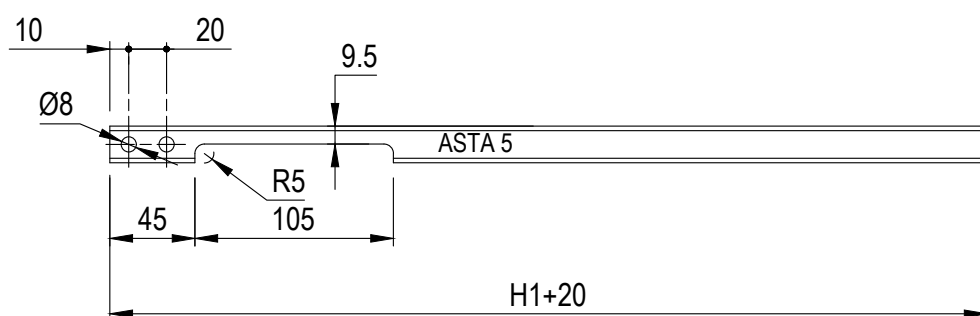
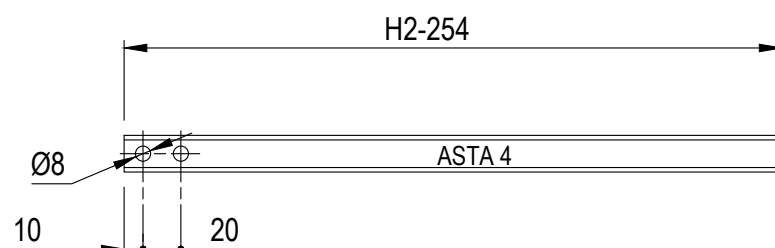
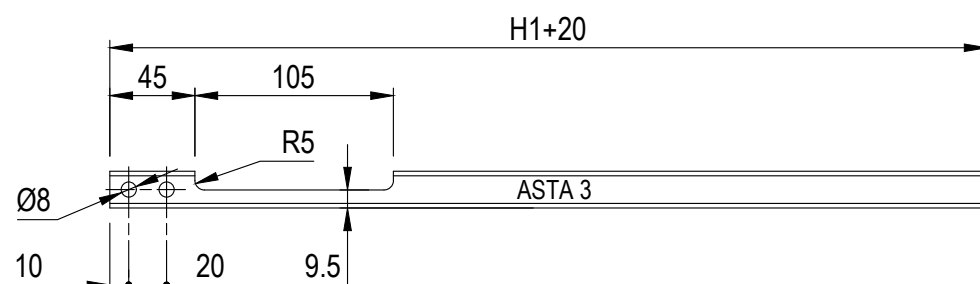
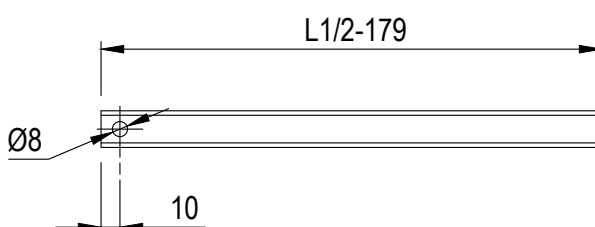
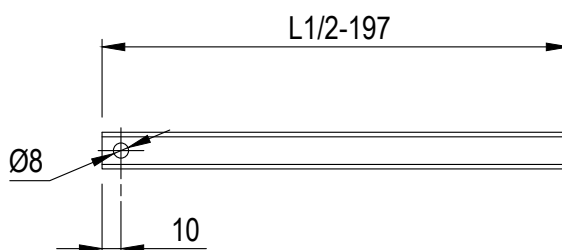

LAVORAZIONI

H54

GIUGNO 2025

Domal Top TB65

DESCRIZIONE	ACCESSORI	ATTREZZATURA
CHIUSURA LATO OPPOSTO MANIGLIA BILICO ORIZZONTALE	--	--

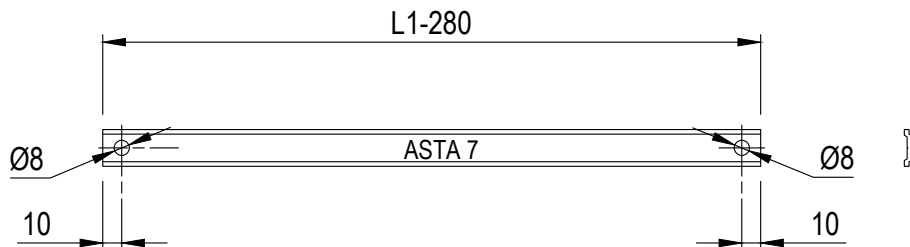
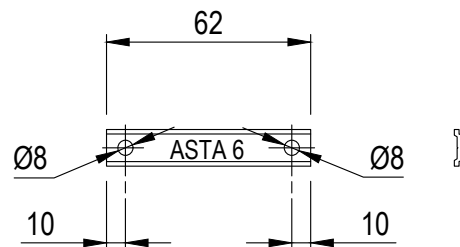
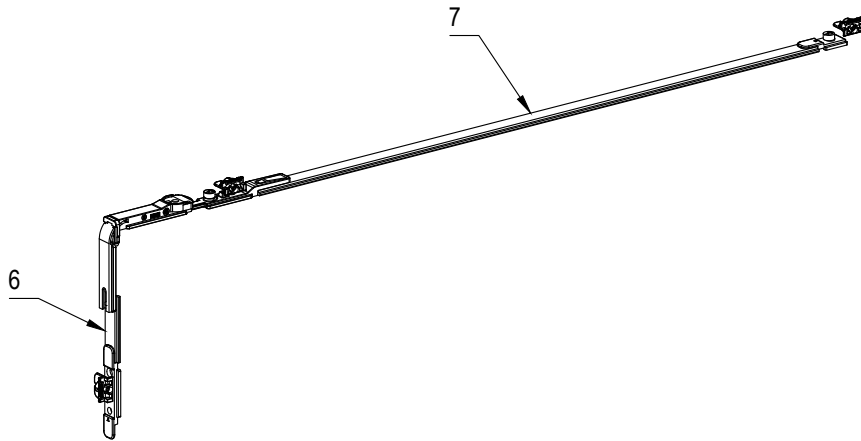

LAVORAZIONI

DESCRIZIONE	ACCESSORI	ATTREZZATURA
BILICO ORIZZONTALE LAVORAZIONE MANIGLIA	--	PANTOGRAFO

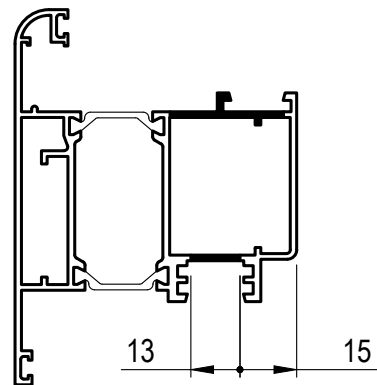
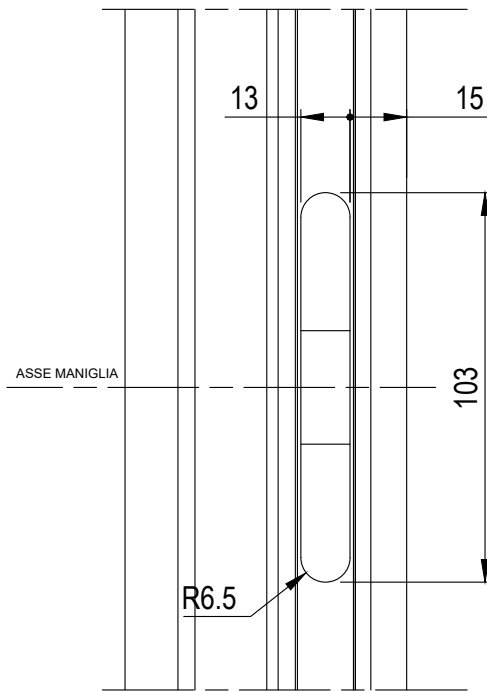
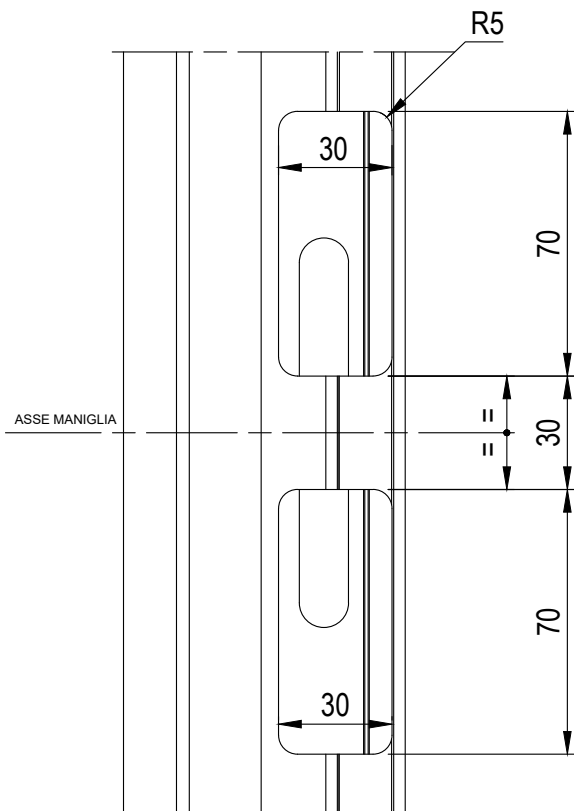
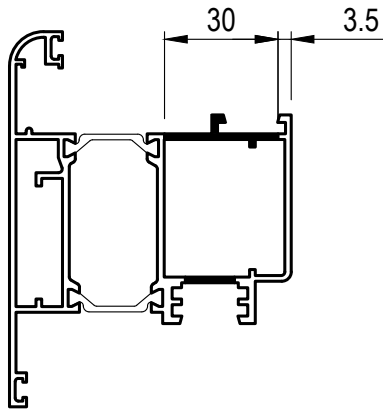

Scala 1:2

Domal Top TB65

DESCRIZIONE	ACCESSORI	ATTREZZATURA
BILICO ORIZZONTALE LAVORAZIONE MANIGLIA	--	PANTOGRAFO

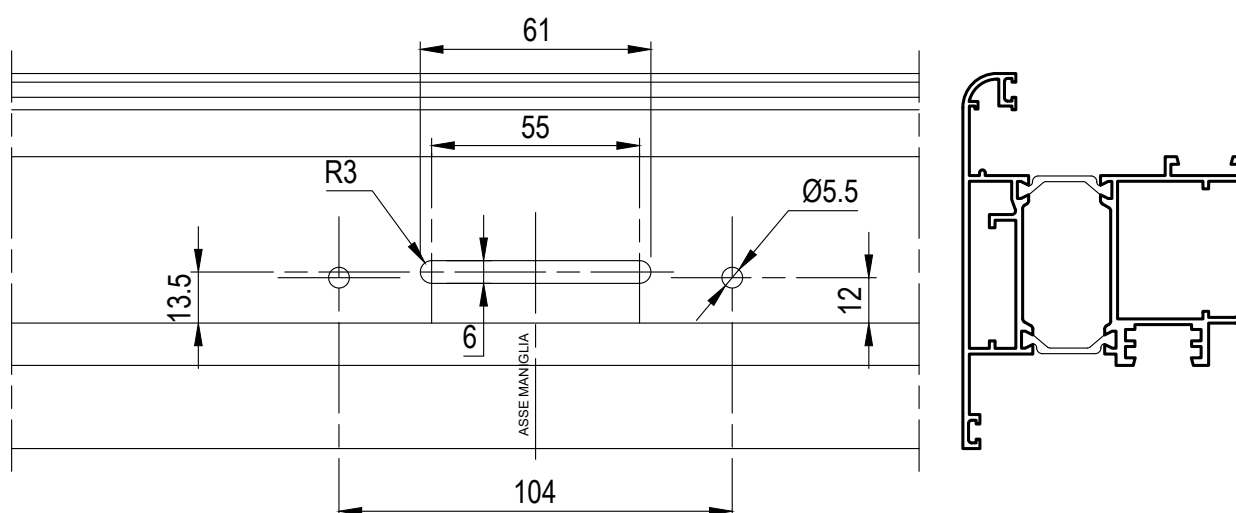

Scala 1:2

DESCRIZIONE	ACCESSORI	ATTREZZATURA
INTESTATURA FERMAVETRO LINEA LOFT	--	Pantografo

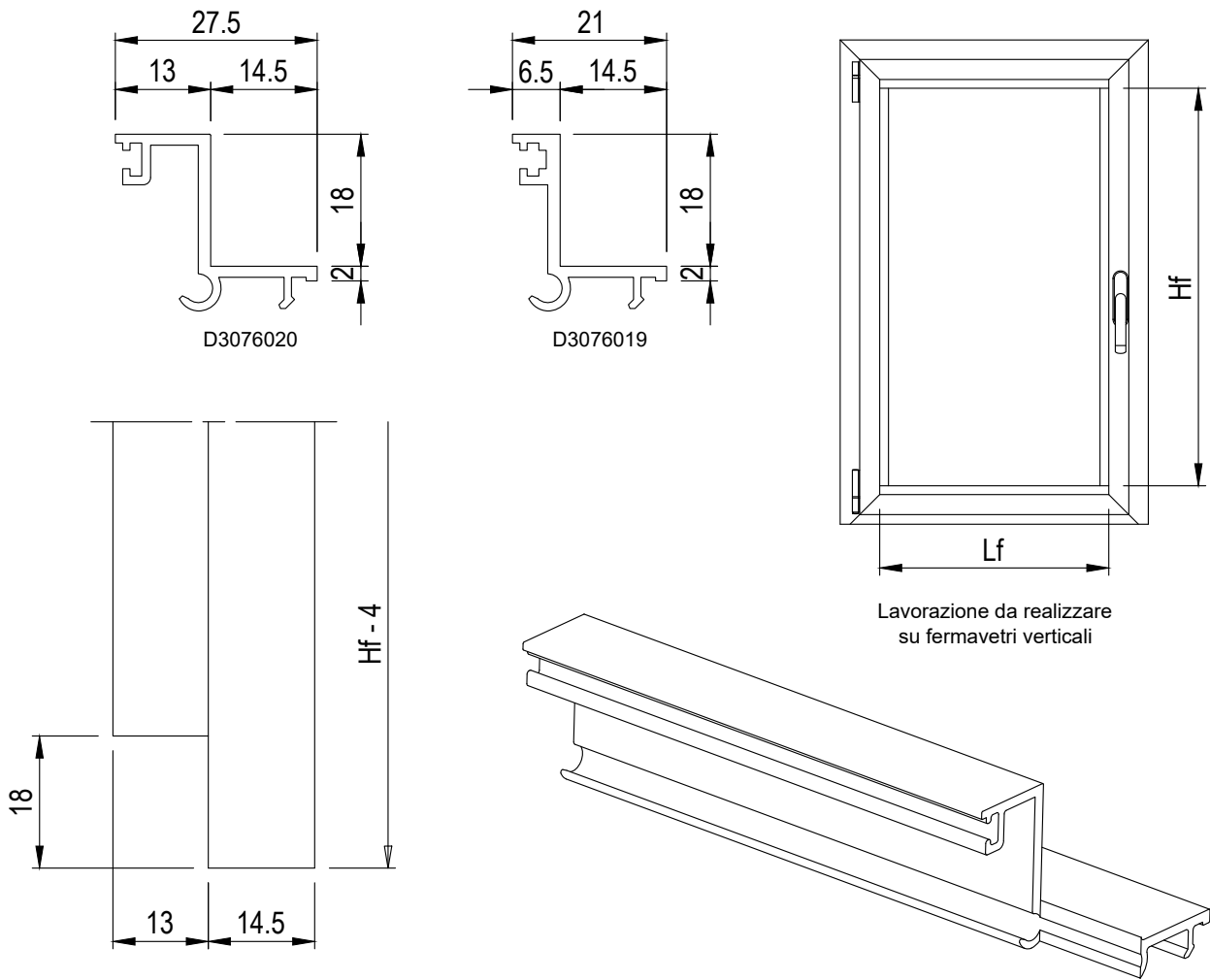

Nota: lavorazione realizzabile con pantografo

DESCRIZIONE	ACCESSORI	ATTREZZATURA
SCHEMA POSIZIONAMENTO GUARNIZIONE PER FISSAGGIO FERMAVETRO LINEA LOFT	D4076008	--

Guarnizione pre tagliata Ø4 mm

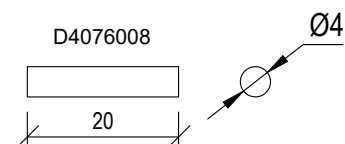
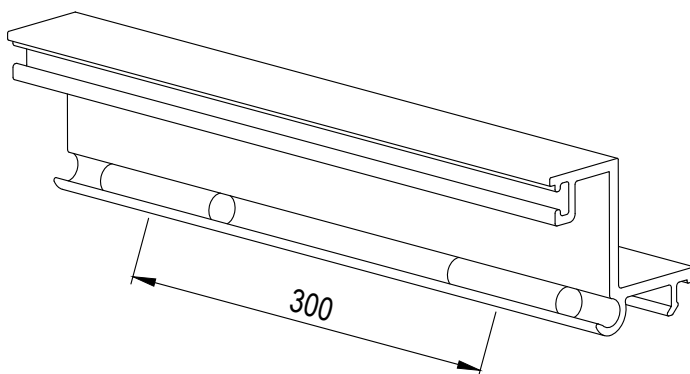

Domal Top TB65

DESCRIZIONE	ACCESSORI	ATTREZZATURA
LAVORAZIONE PROFILO PER AGGANCIO COPRIFILI	D3076021	PANTOGRAFO

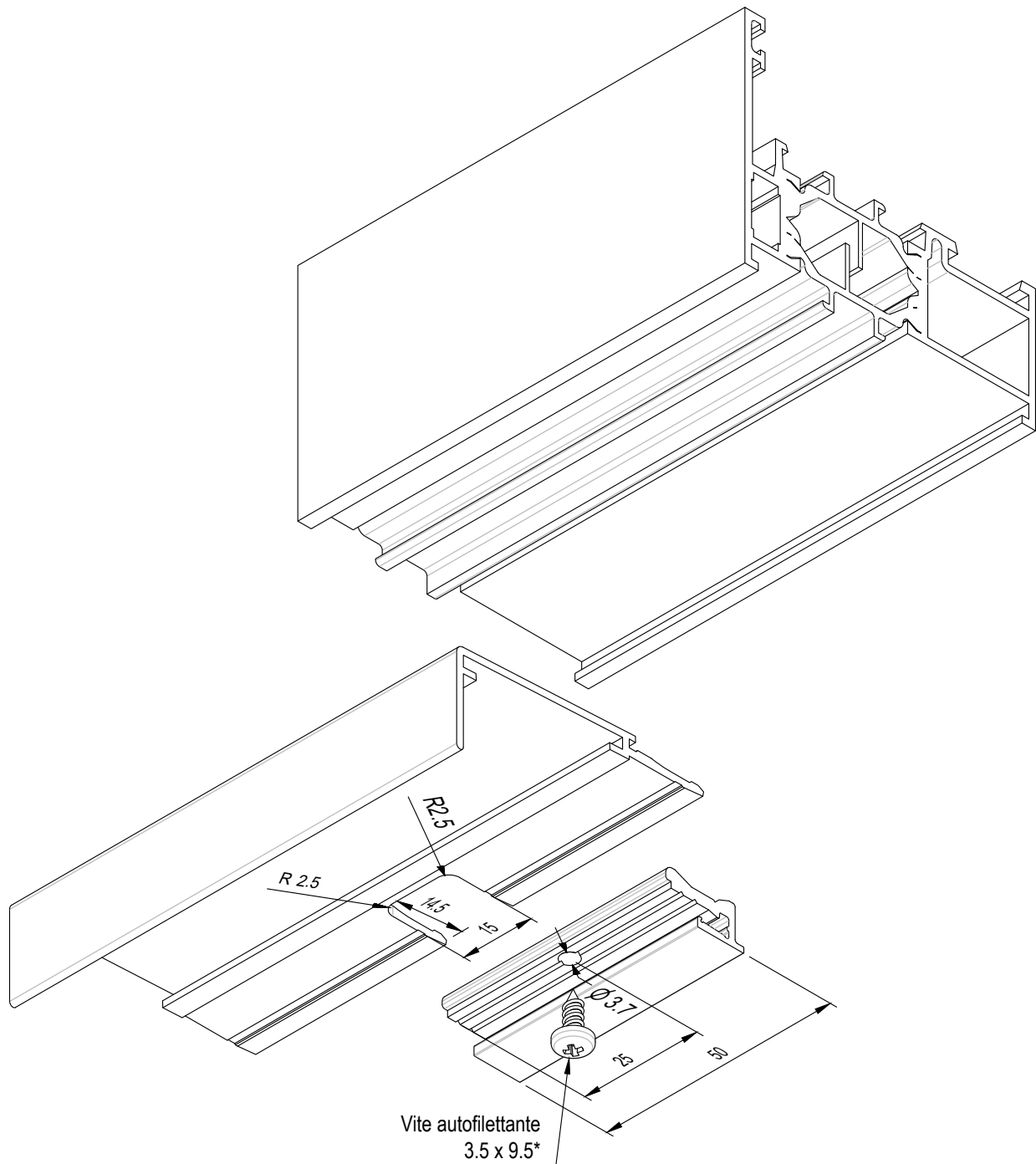

* Viti non fornite da Domal
consigliate in acciaio inox.

Si consiglia l'applicazione in pezzi da 50mm

GIUGNO 2025

DESCRIZIONE	ACCESSORI	ATTREZZATURA
ASSEMBLAGGIO PROFILO PER AGGANCIO COPRIFILI	D3076021	--

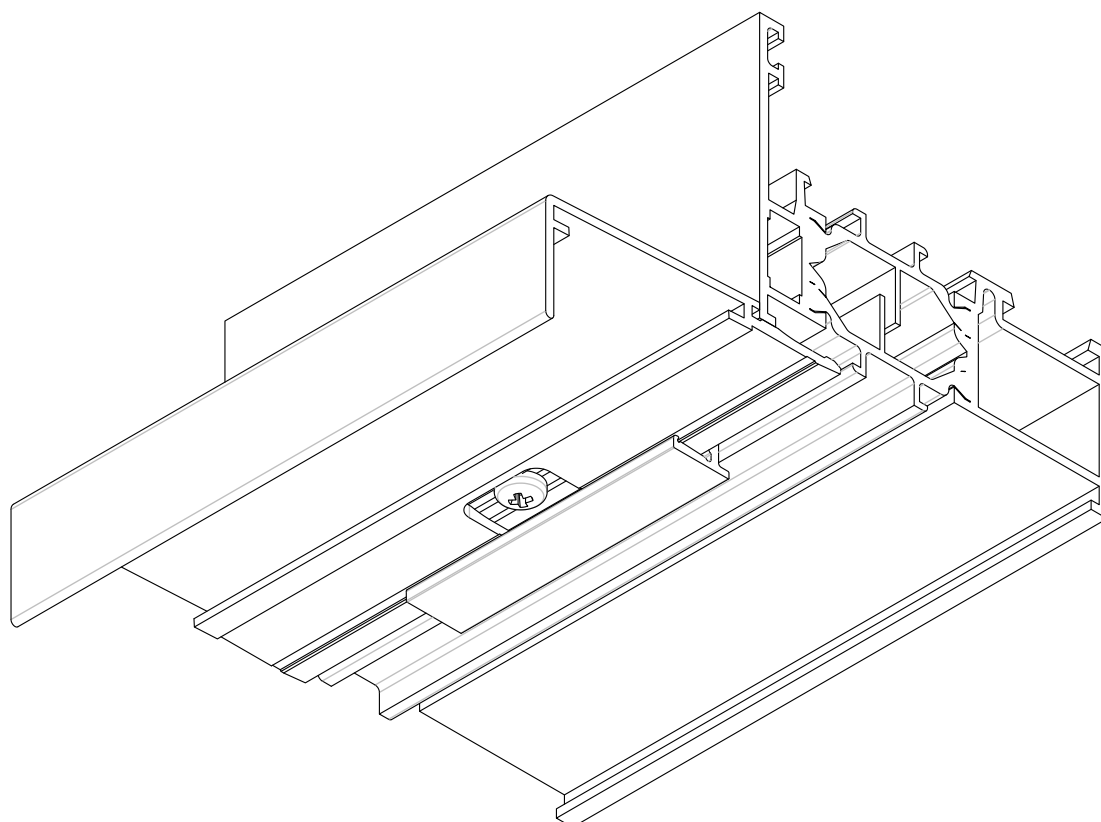

LAVORAZIONI

H60

GIUGNO 2025

DESCRIZIONE	ACCESSORI	ATTREZZATURA
APPLICAZIONE PROFILO PER AGGANCIAMENTO COPRIFILI SU TOP TB65	D3076021	--

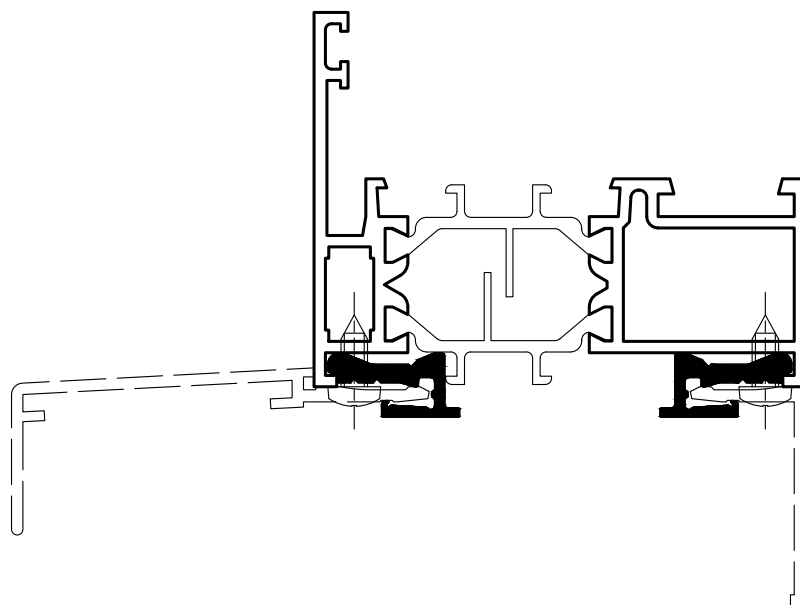

NOTA GENERALE: è possibile applicare il profilato D3076021 su entrambi i lati

ATTENZIONE: PRECAUZIONI PER IL FISSAGGIO A MURO

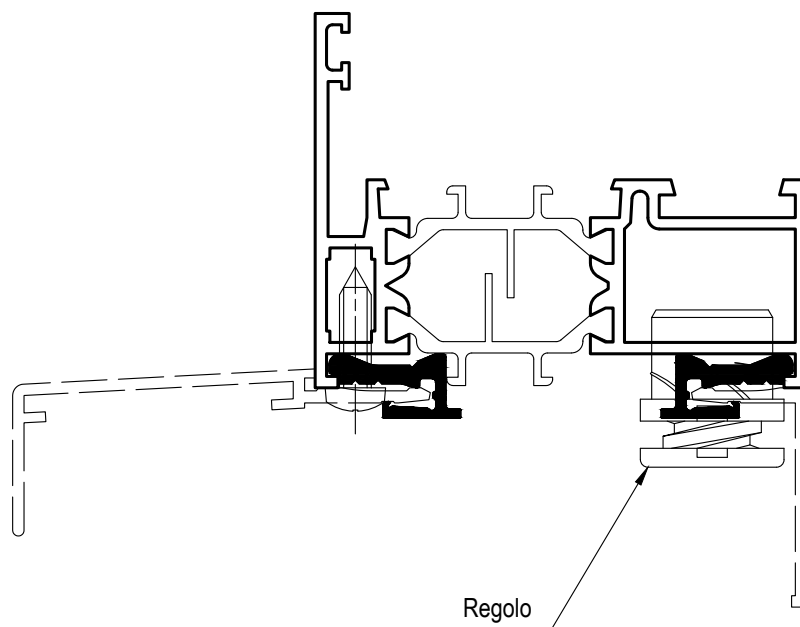

Interrompere il profilo D3076021 in prossimità del fissaggio al muro
 NB: IL PROFILO D3076021 NON È UTILIZZABILE CON LA SERIE TOP MINIMALE

DESCRIZIONE	ACCESSORI	ATTREZZATURA
LAVORAZIONE FORO DIM. 3 + FORO COLLA PER PROFILATI ANTA A T	D4250034	D5061002

SERIE TOP

PROFILATI LAVORABILI

- D1057011
- D1060026
- D1060029
- D1210402
- D1210405
- D1210413
- D1210448
- D1210802
- D1210805
- D1210848

Utilizzare spina standard Ø 3x14 mm non fornita da Domal.

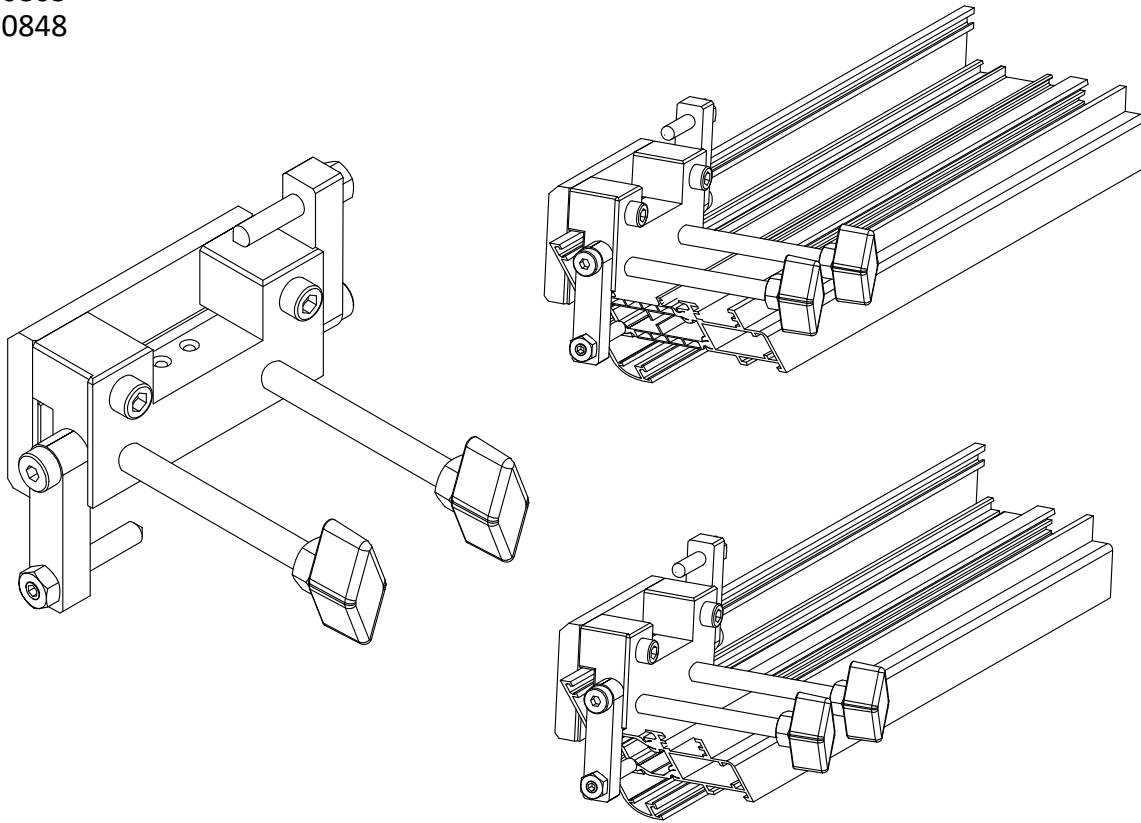
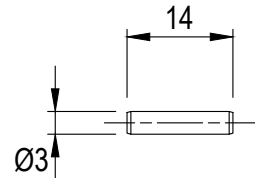

La figura rappresenta l'inserimento dei profili per la foratura di una estremità. Per lavorare sull'altra estremità dei profili, escludere la battuta e far correre la dima sino all'altra estremità del profilo.

L'interasse di foratura è regolabile e la battuta è sul piano inclinato a 45° del profilato anta T (taglio profilato). La dima è predisposta anche per la lavorazione dell'iniezione colla.

Per una buona messa a punto della dima consigliamo di effettuare un campione assemblato anta T - Z.

Domal Top TB65

DESCRIZIONE	ATTREZZATURA
LAVORAZIONE FORO DIM. 3 + FORO COLLA PER PROFILATI ANTA A T	D5061002

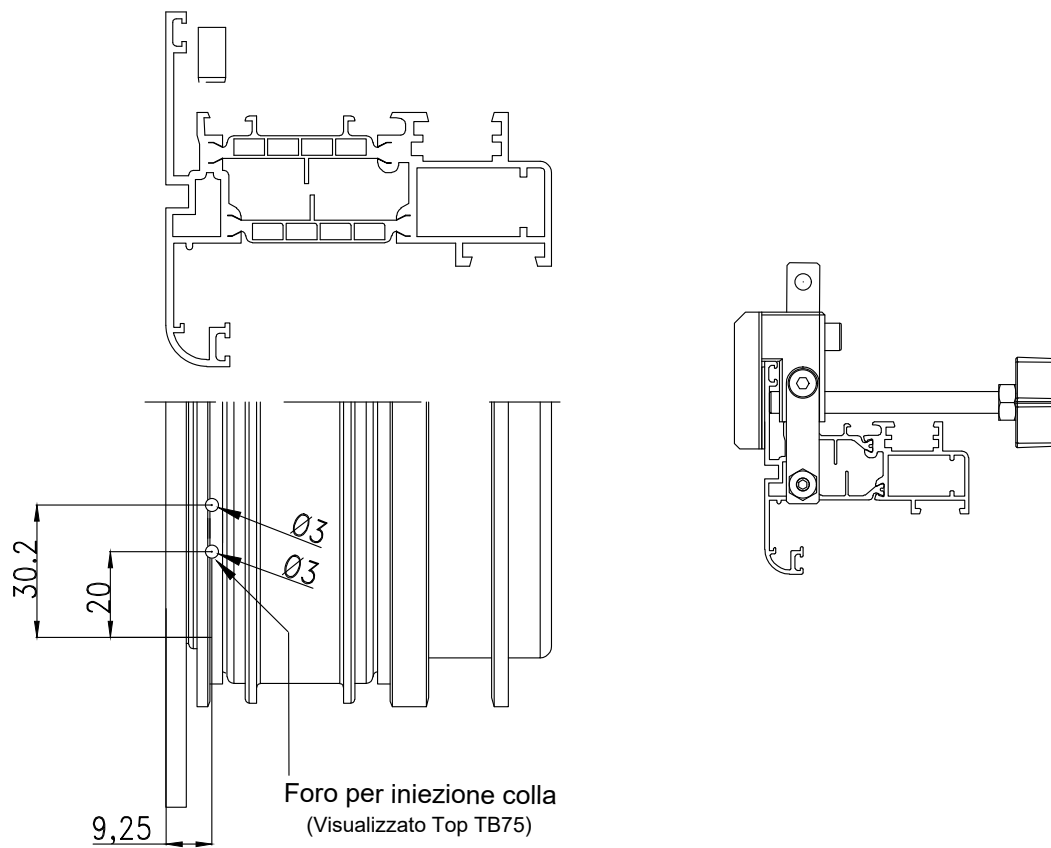

ATTENZIONE: i grani di battuta sono registrabili.

DESCRIZIONE	ACCESSORI	ATTREZZATURA
LAVORAZIONE MECCANISMO BIDIREZIONALE MINIMALE PER MARTELLINA PER FERRAMENTA IN VISTA	D6059001	PANTOGRAFO

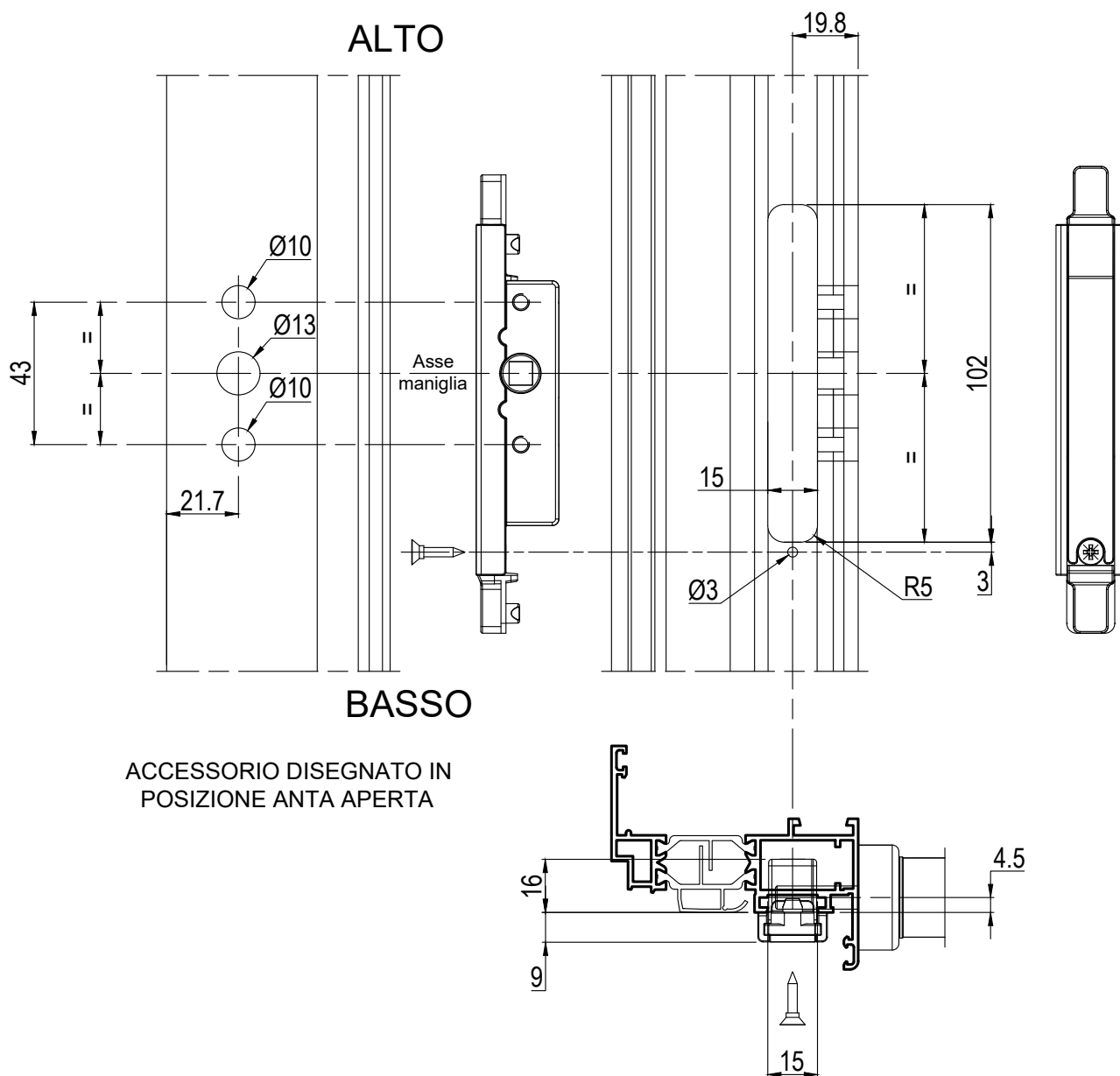

Nota: Lavorazione eseguibile anche su profilato anta a "sfera" con applicazione accessorio basetta raggiata D4057005

Scala 1:2

Domal Top TB65

DESCRIZIONE	ACCESSORI	ATTREZZATURA
LAVORAZIONE PER MECCANISMO MONODIREZIONALE MINIMALE PER MARTELLINA PER FERRAMENTA IN VISTA	D6059000	PANTOGRAFO

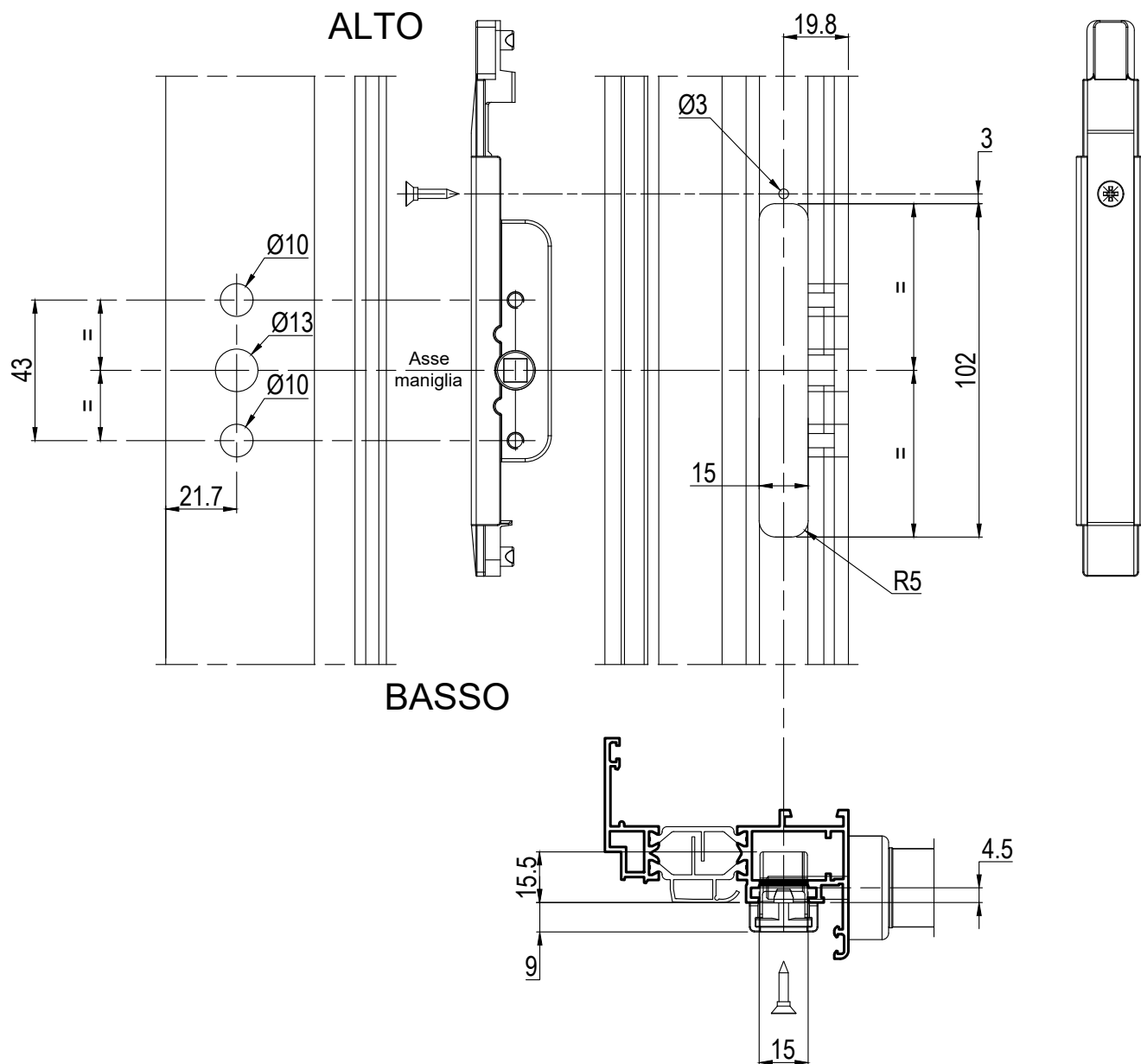

Nota: Lavorazione eseguibile anche su profilato anta a "sfera" con applicazione accessorio basetta raggiata D4057005

Scala 1:2

GIUGNO 2025

DESCRIZIONE	ACCESSORI	ATTREZZATURA
LAVORAZIONE PER MECCANISMO INTERNO D6057084 E PER D6057083 CON DISPOSITIVO ERRATA MANOVRA. PER MARTELLINA PER FERRAMENTA A SCOMPARSA	D6057083 D6057084	PANTOGRAFO

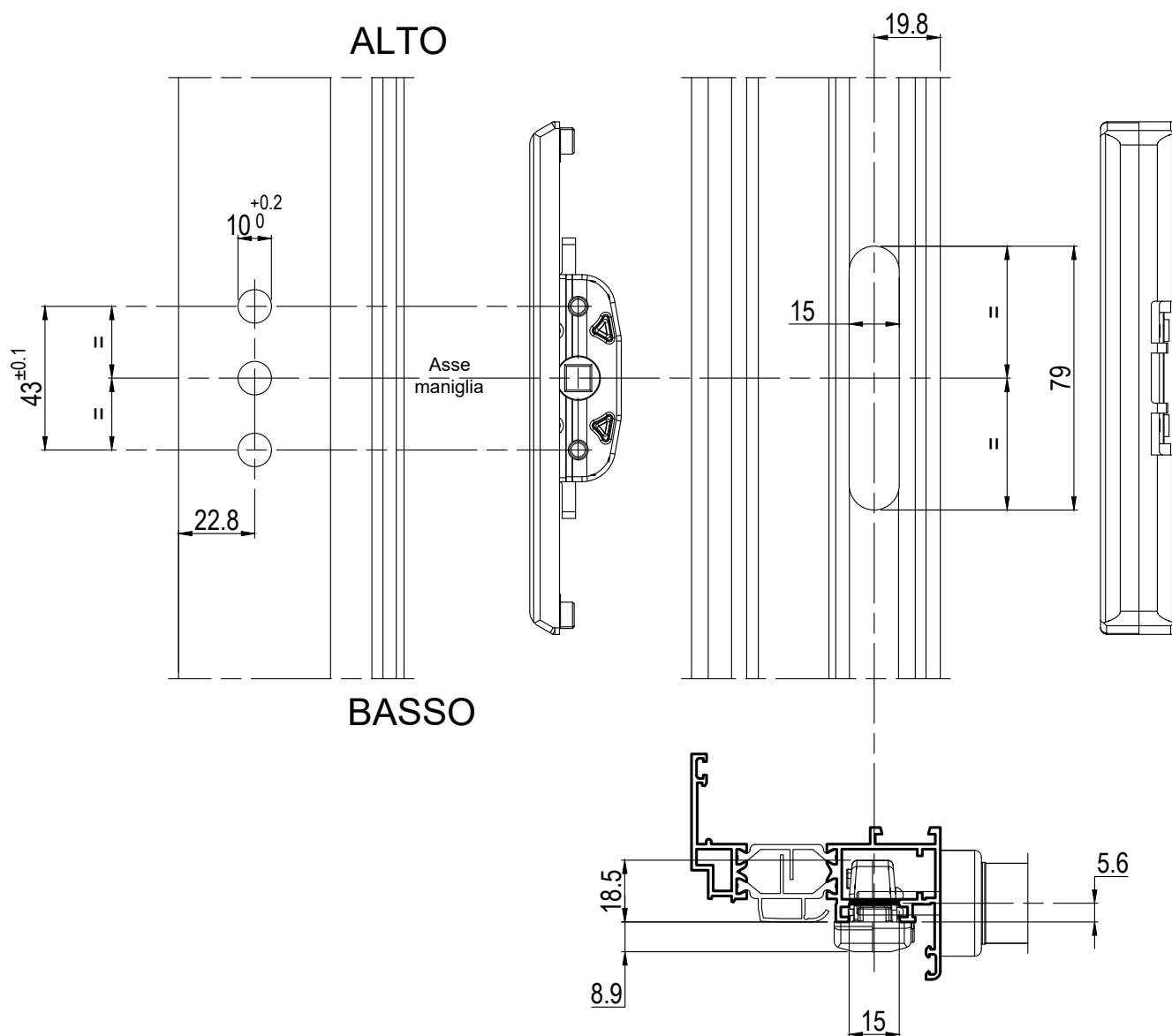

Nota: Lavorazione eseguibile anche su profilato anta a "sfera" con applicazione accessorio basetta raggiata D4057005

Scala 1:2

Domal Top TB65

DESCRIZIONE	ACCESSORI	ATTREZZATURA
LAVORAZIONE MECCANISMO AD INCASSO MONODIREZIONALE INGRESSO QUADRO 33,5 mm. PER MARTELLINA SOLUZIONE A SPORGERE	D6057132	PANTOGRAFO

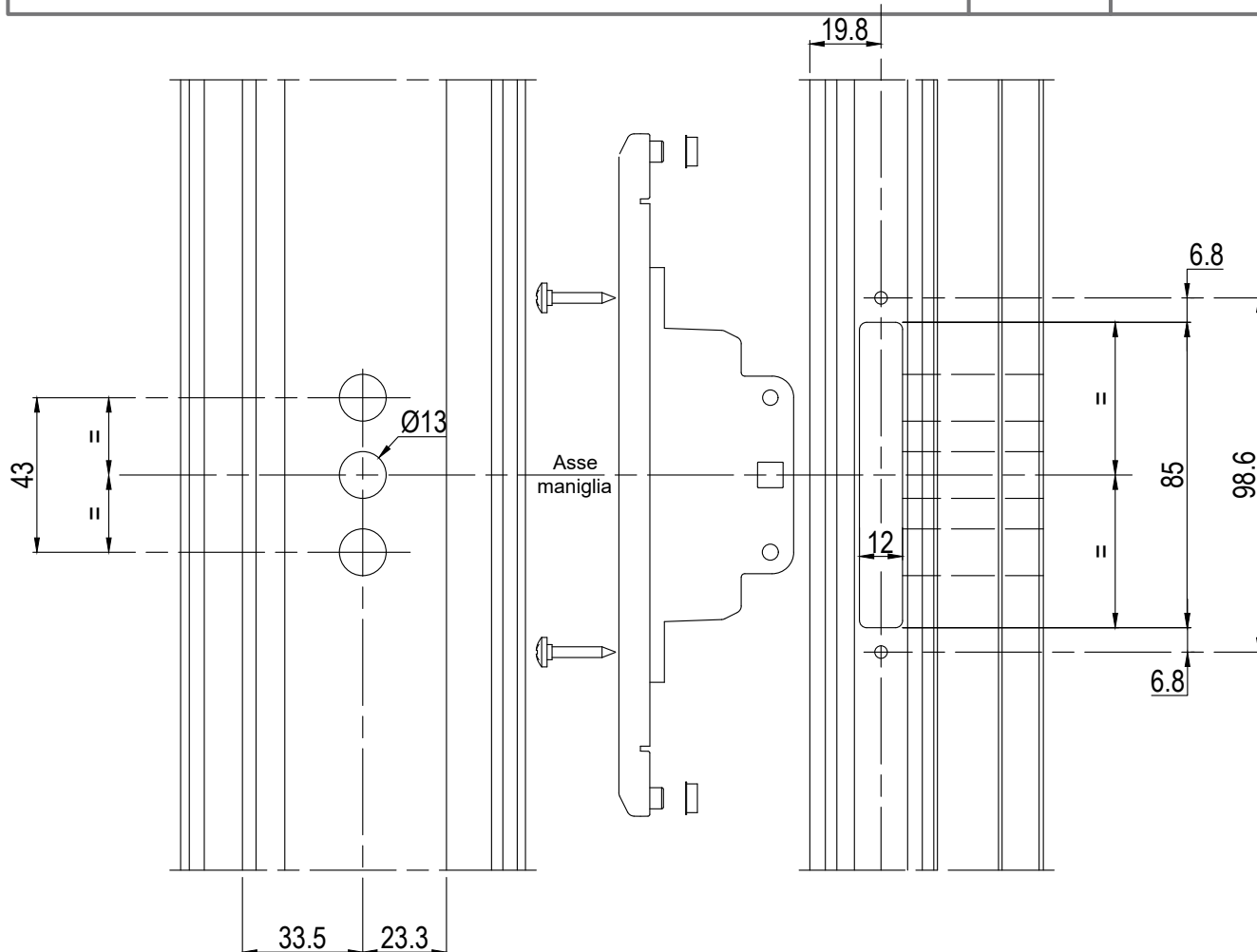

D6057133*

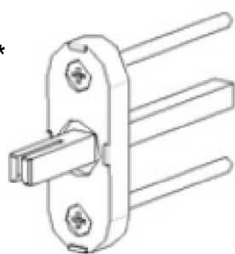

*Da non usare con MARTELLINA 'DILETTA' SHLH211 e con MARTELLINA 'DIONISIA' D6057135.

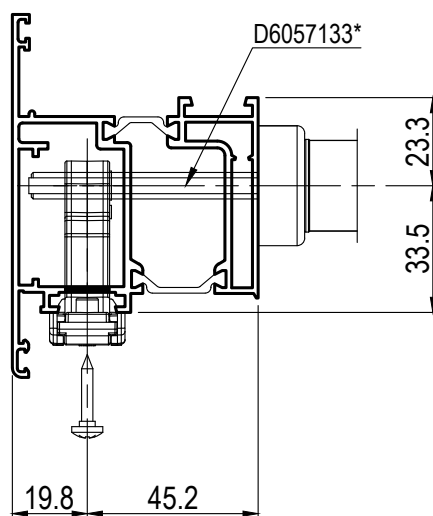

Scala 1:2

GIUGNO 2025

DESCRIZIONE	ACCESSORI	ATTREZZATURA
LAVORAZIONE PER MARTELLINA 'DIONISIA' D6057135 CON MECCANISMO D6059000	D6057135	PANTOGRAFO

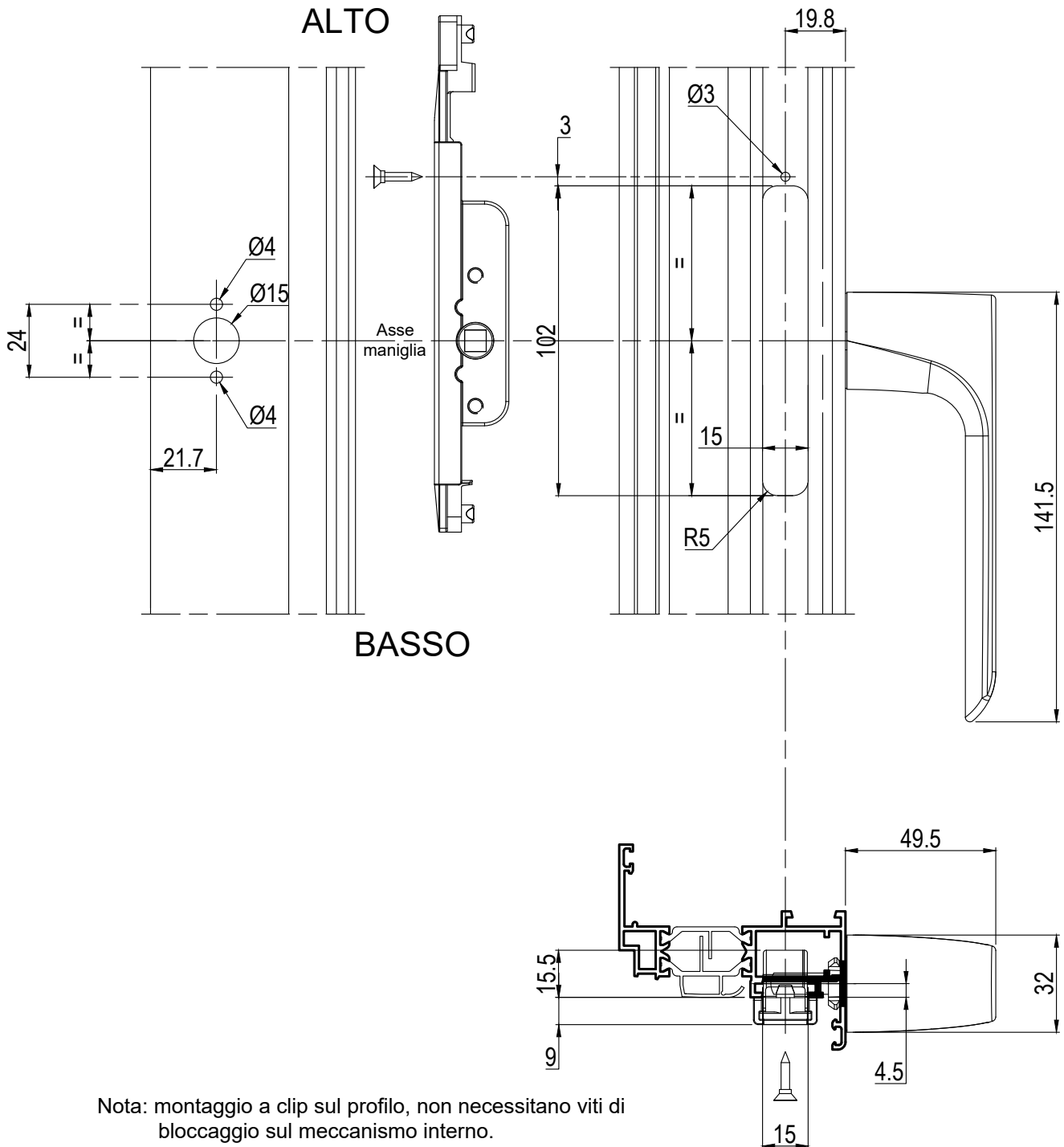

Scala 1:2

DESCRIZIONE	ACCESSORI	ATTREZZATURA
LAVORAZIONE PROFILO MANIGLIA CENTRALE LAVORAZIONE MARTELLINA DOMAL	VEDI CATALOGO MARTELLINE	TRAPANO

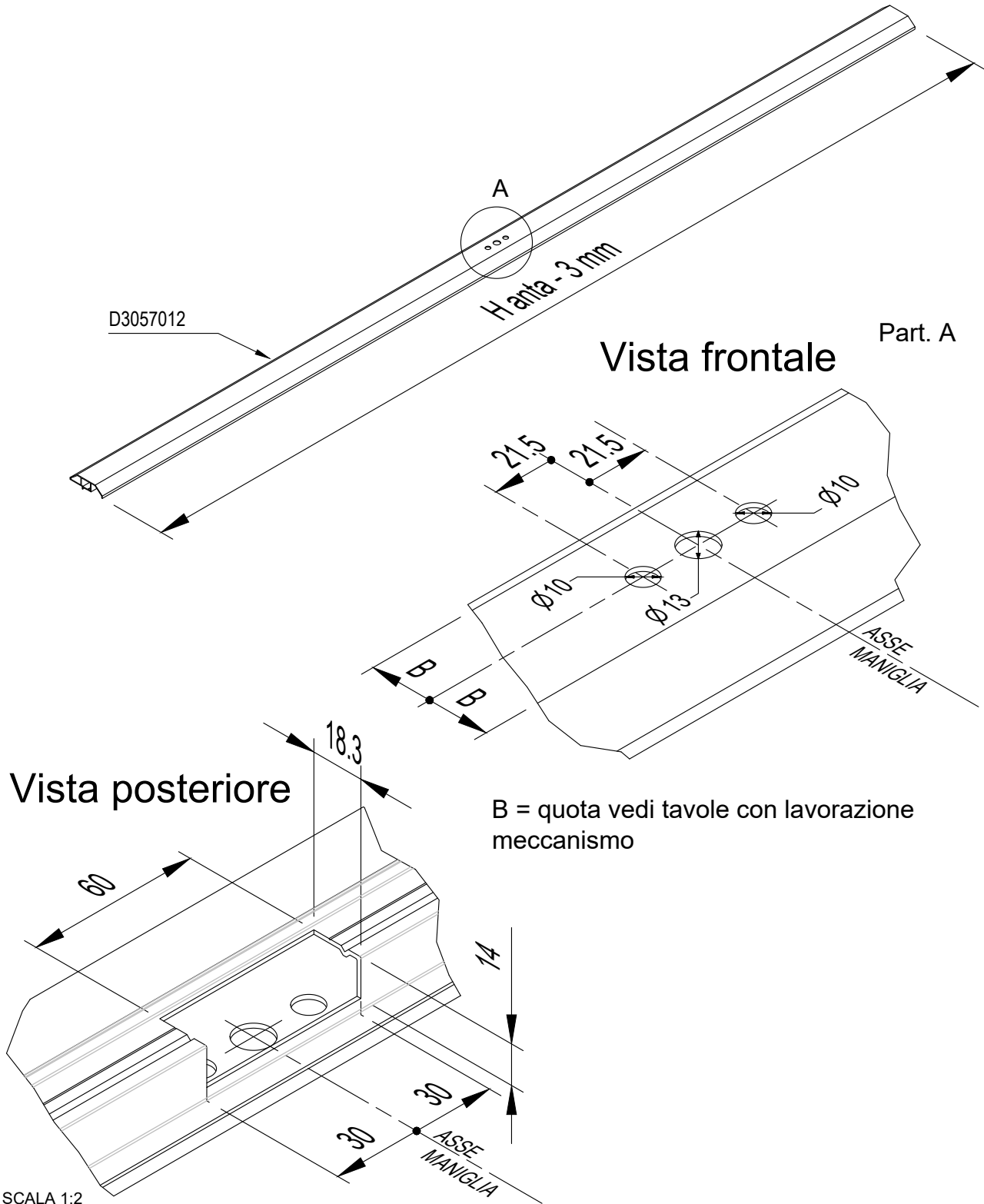

DESCRIZIONE	ACCESSORI	ATTREZZATURA
LAVORAZIONE PROFILO MANIGLIA CENTRALE LAVORAZIONE MARTELLINA DIONISIA	D6057135	TRAPANO

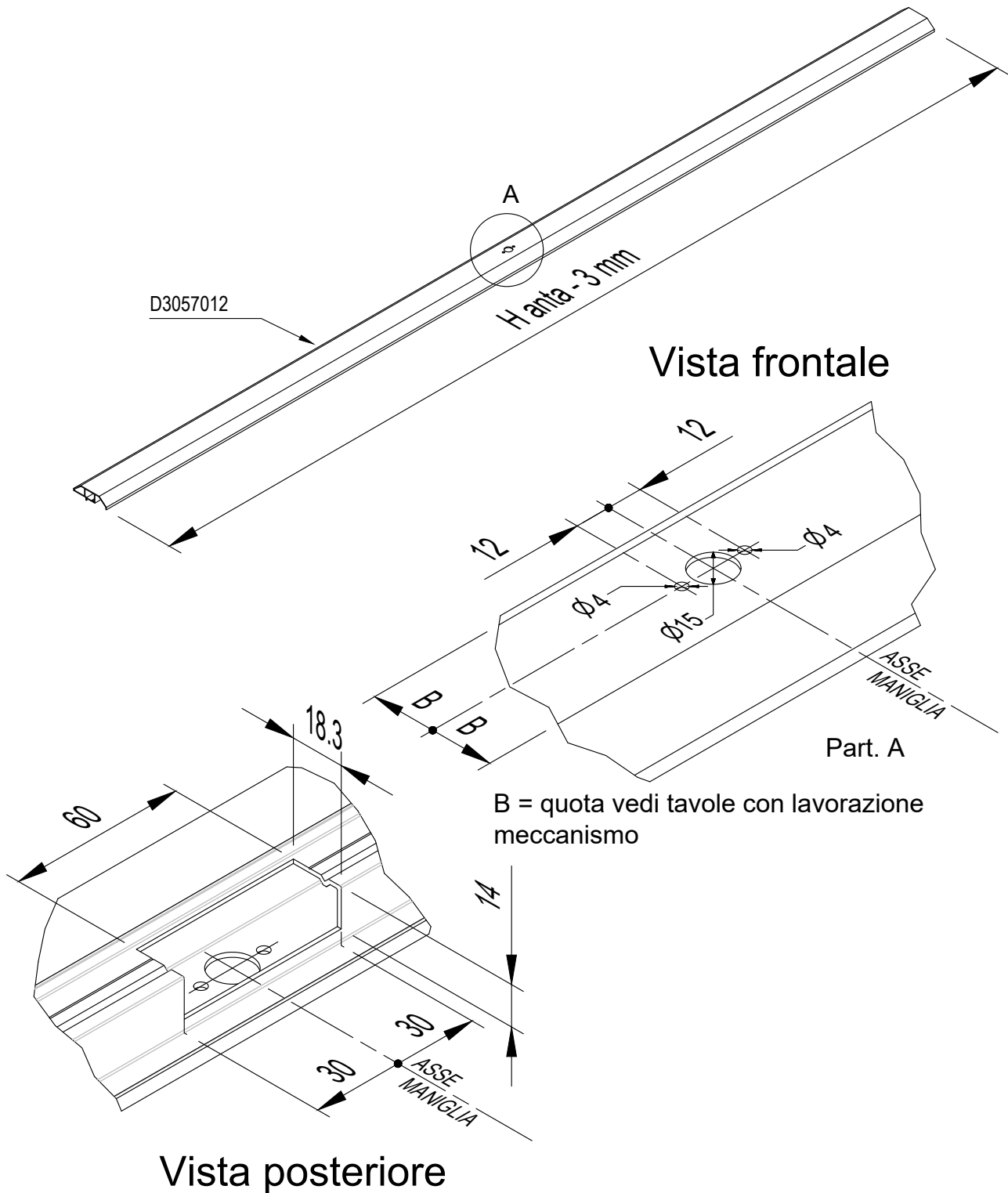

SCALA 1:2

LAVORAZIONI

H70

GIUGNO 2025

Domal Top TB65

DESCRIZIONE	ACCESSORI	ATTREZZATURA
LAVORAZIONE PROFILO MANIGLIA CENTRALE ASSEMBLAGGIO PROFILO	D4057013	TRAPANO

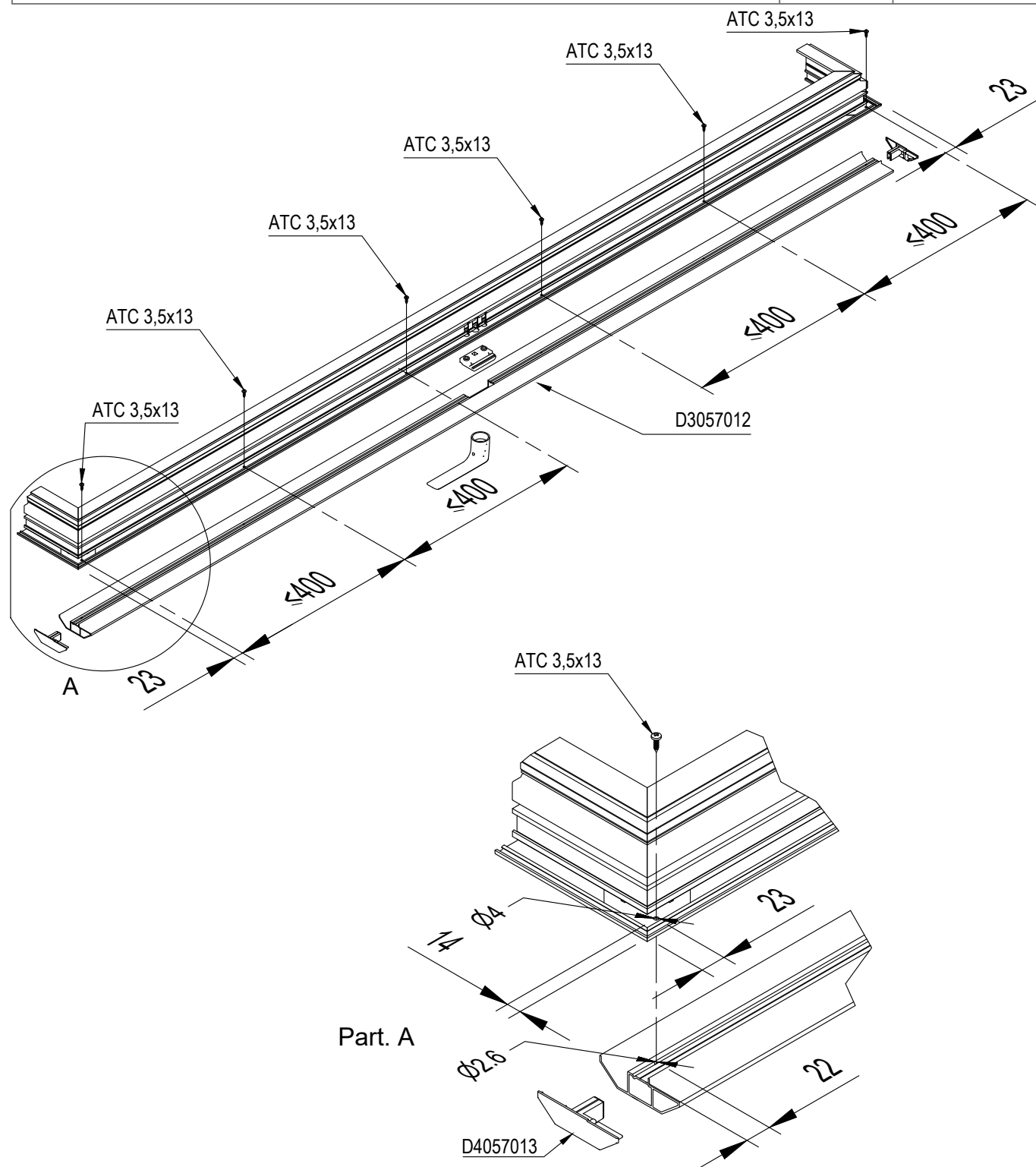

SCALA 1:2

GIUGNO 2025

DESCRIZIONE	ACCESSORI	ATTREZZATURA
LAVORAZIONE PROFILO MANIGLIA CENTRALE ASSEMBLAGGIO MARTELLINA	D6101054	---

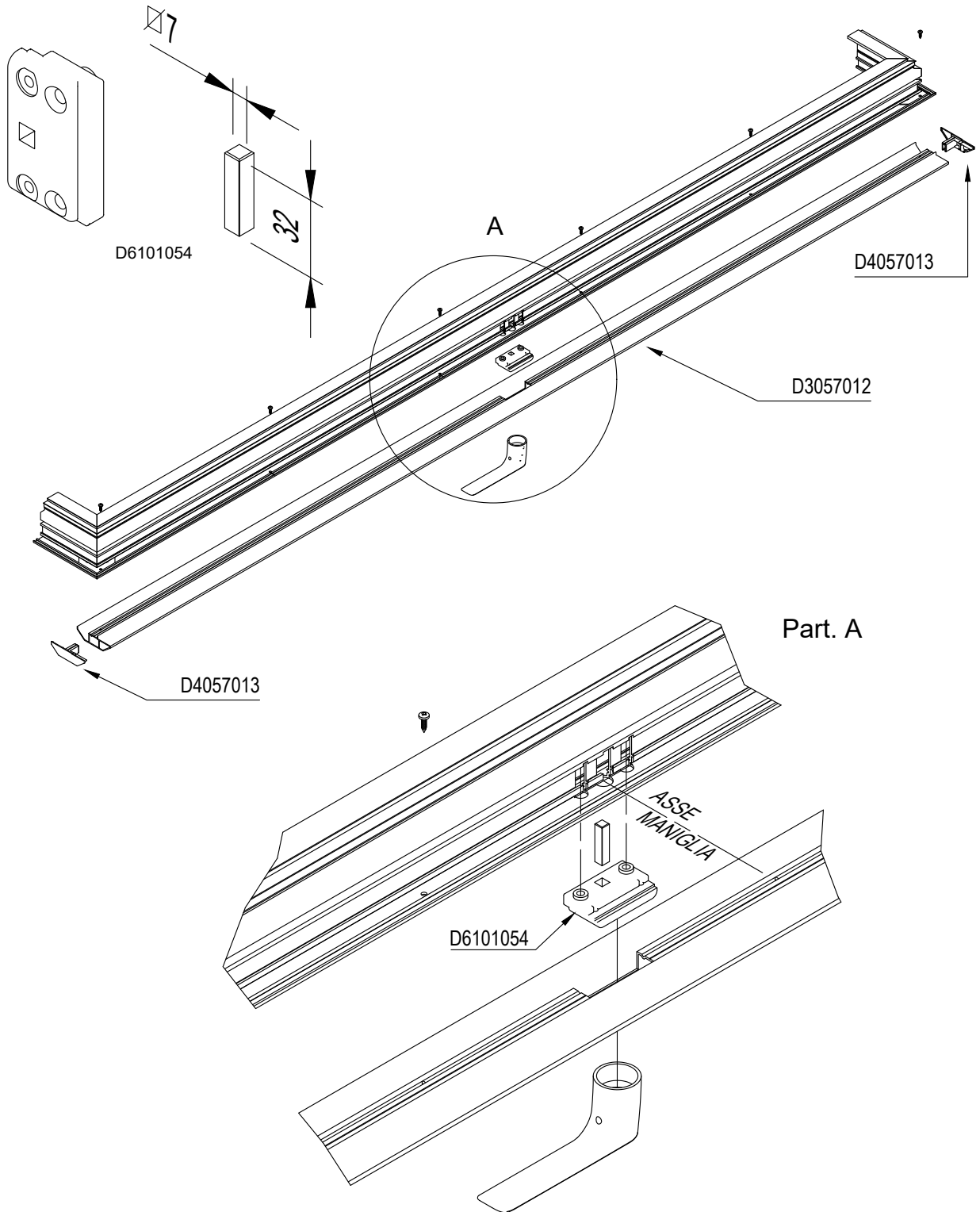

Serie Top TB65 Minimale

DESCRIZIONE	ACCESSORI	ATTREZZATURA
FORO TELAIO PER SQUADRETTA ESTRUSA A SPINARE H = 8 mm - L = 22,3 mm	D4059001	D5059000 D5092003

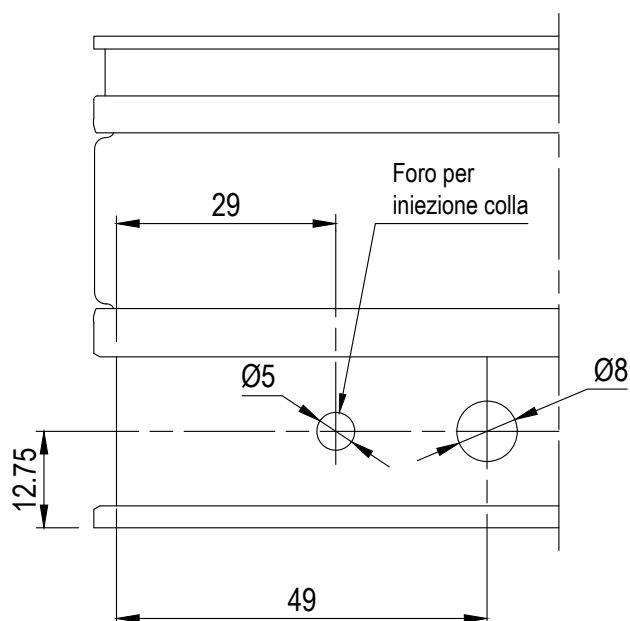
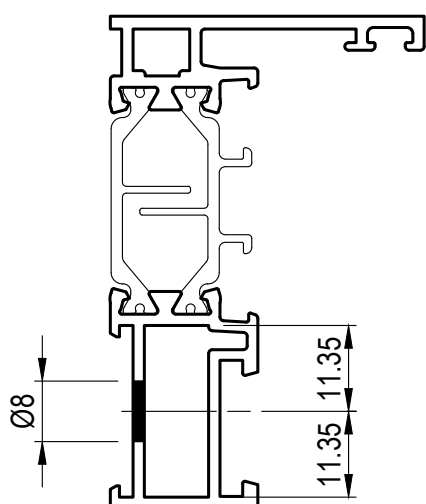
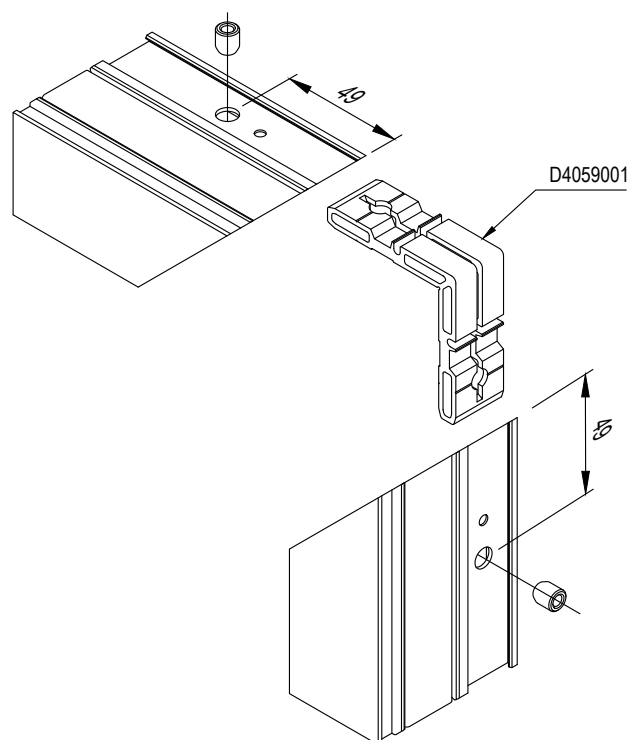

Serie Top TB65 Minimale

DESCRIZIONE	ACCESSORI	ATTREZZATURA
FORO TELAIO PER SQUADRETTA ESTRUSA A SPINARE/ CIANFRINARE H = 7 mm - L = 4,9mm	D4059002 D4076005	D5059001 D5092006

NB: per il foro iniezione colla leggere il manuale della punzonatrice.

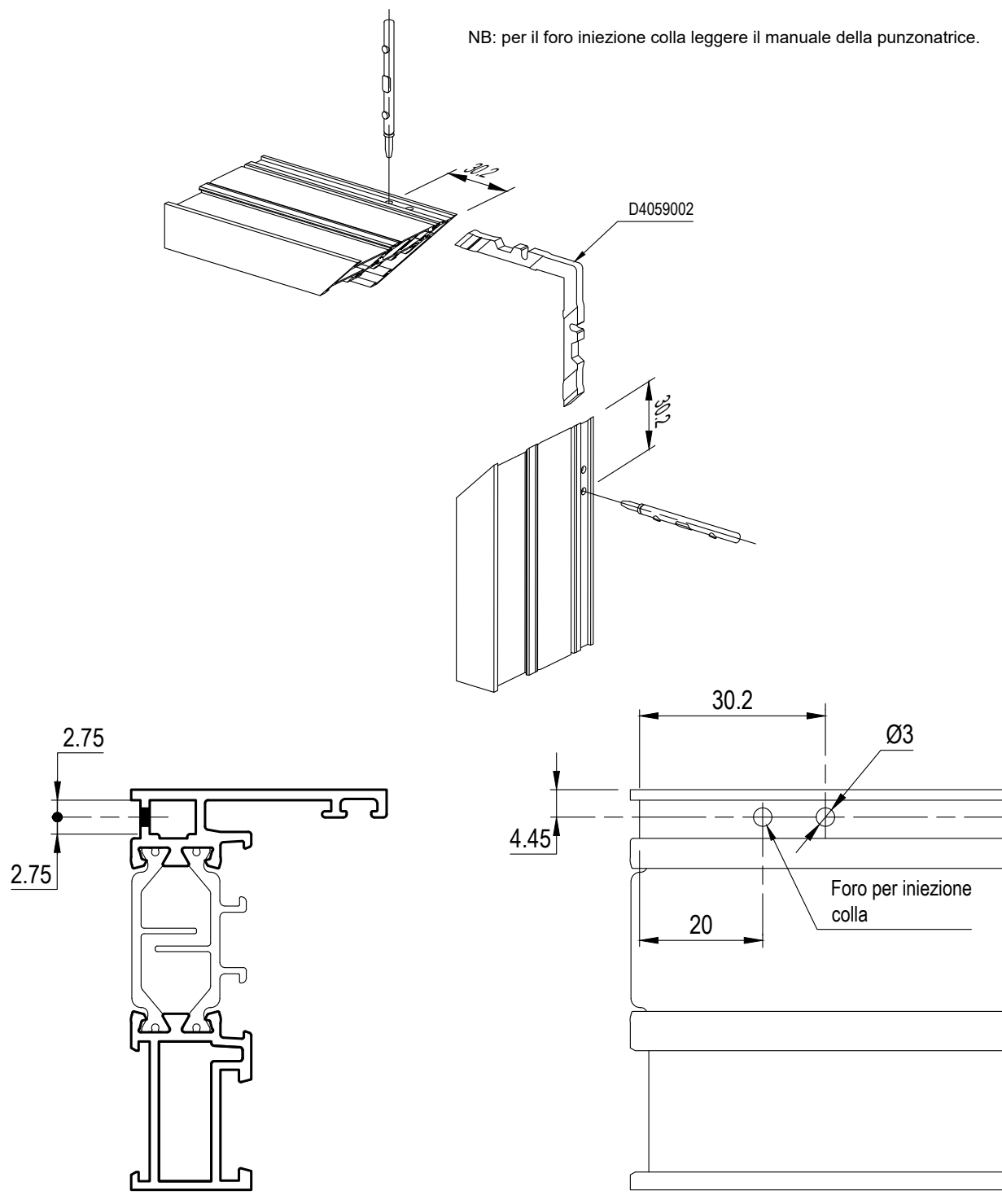

Serie Top TB65 Minimale

DESCRIZIONE	ACCESSORI	ATTREZZATURA
FORO ANTA PER SQUADRETTA A SPINARE H = 8 mm - L = 22,3 mm	D4059001	D5059000 D5092003

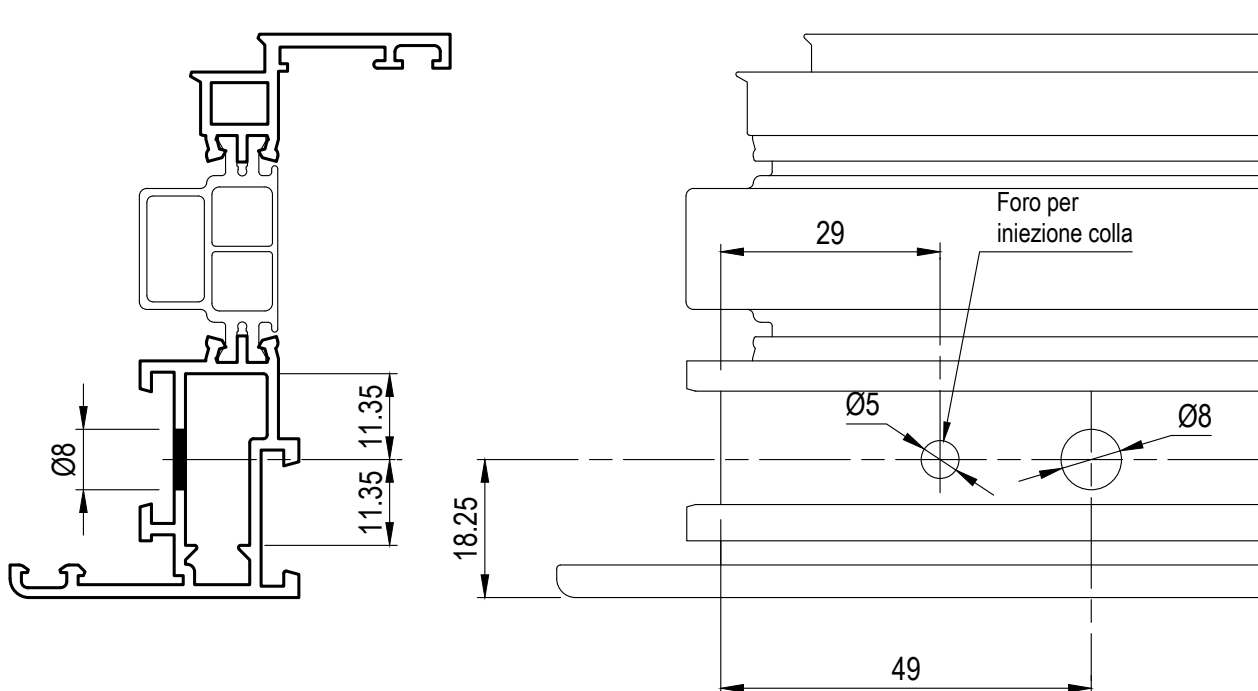
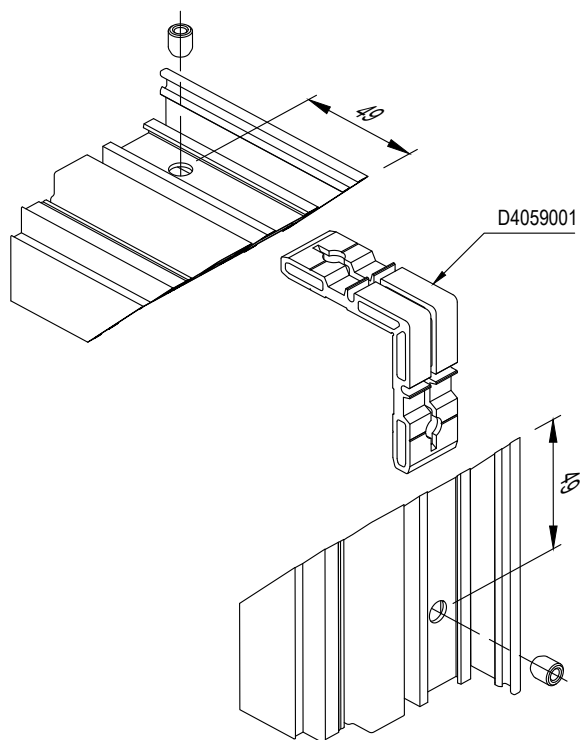

Serie Top TB65 Minimale

DESCRIZIONE	ACCESSORI	ATTREZZATURA
FORO ANTA PER SQUADRETTA A SPINARE H = 7 mm - L = 4,9 mm	D4059002 D4076005	D5059001 D5092006

NB: per il foro iniezione colla leggere il manuale della punzonatrice.

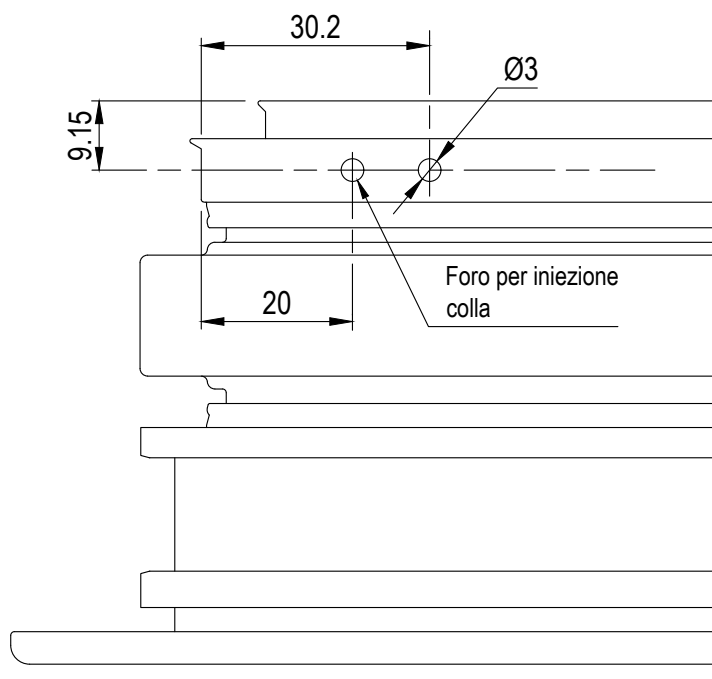
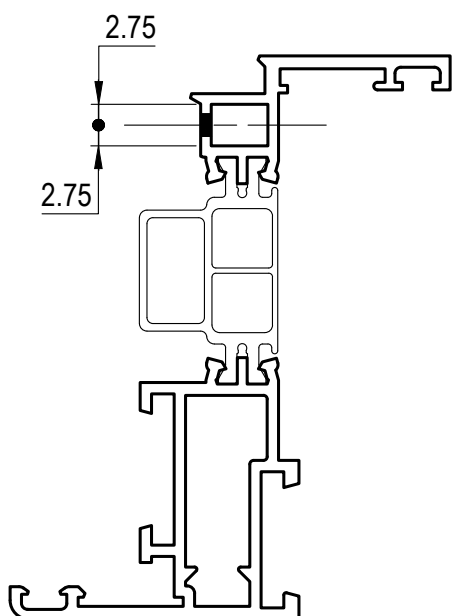
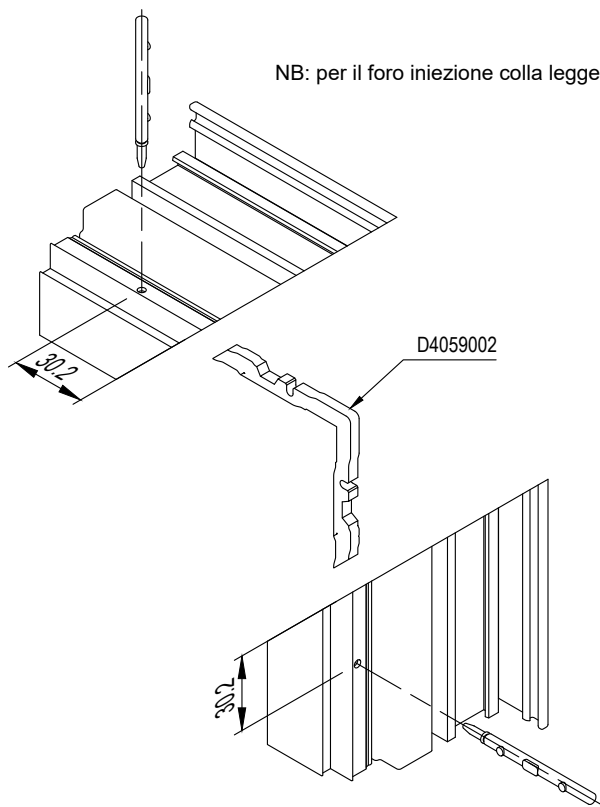

Serie Top TB65 Minimale

DESCRIZIONE	ACCESSORI	ATTREZZATURA
LAVORAZIONE SCARICO ACQUA	D4240046	D5240036 D5092001

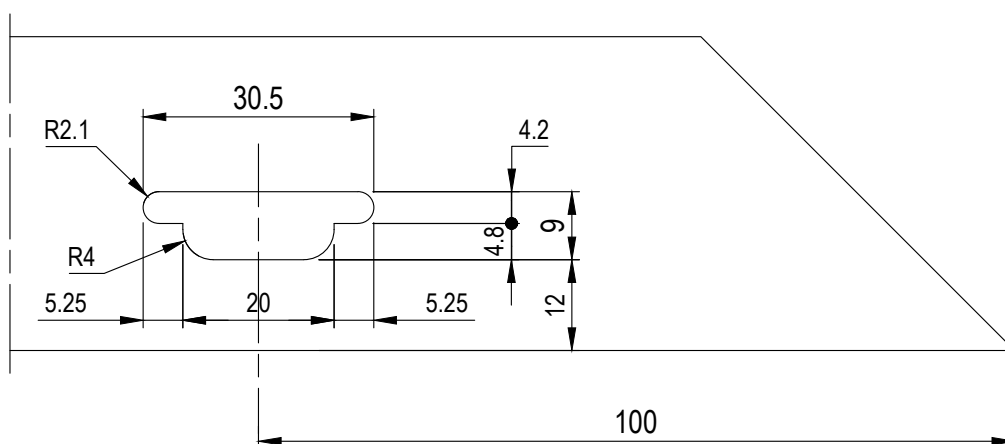
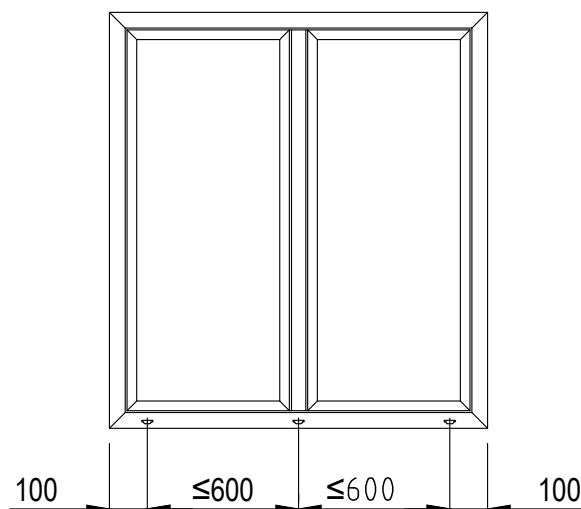
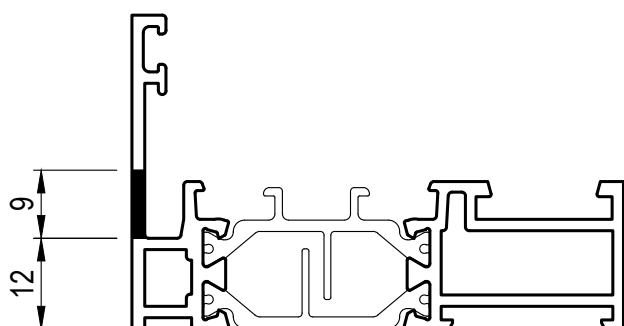
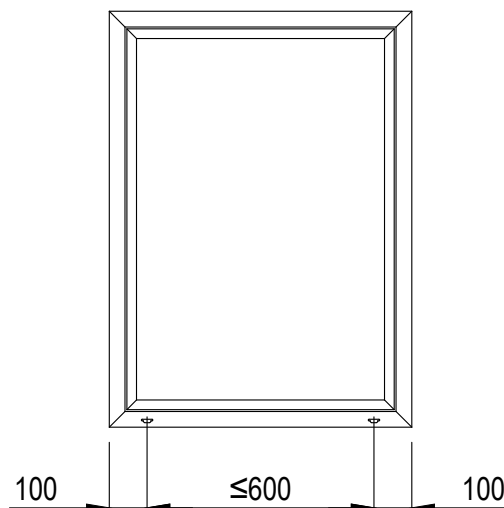
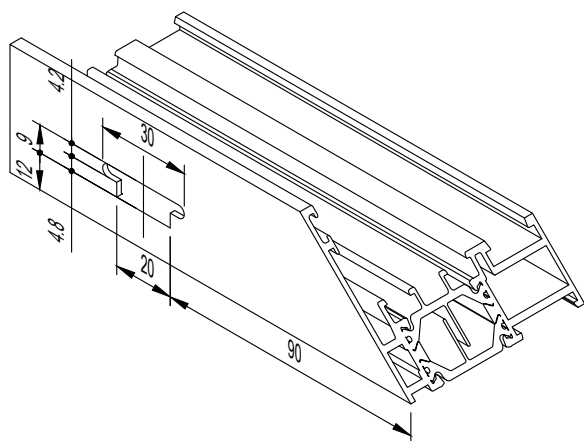

Serie Top TB65 Minimale

DESCRIZIONE	ACCESSORI	ATTREZZATURA
FRESATURA TRAVERSO H= 74,2 MM	-	D5059004

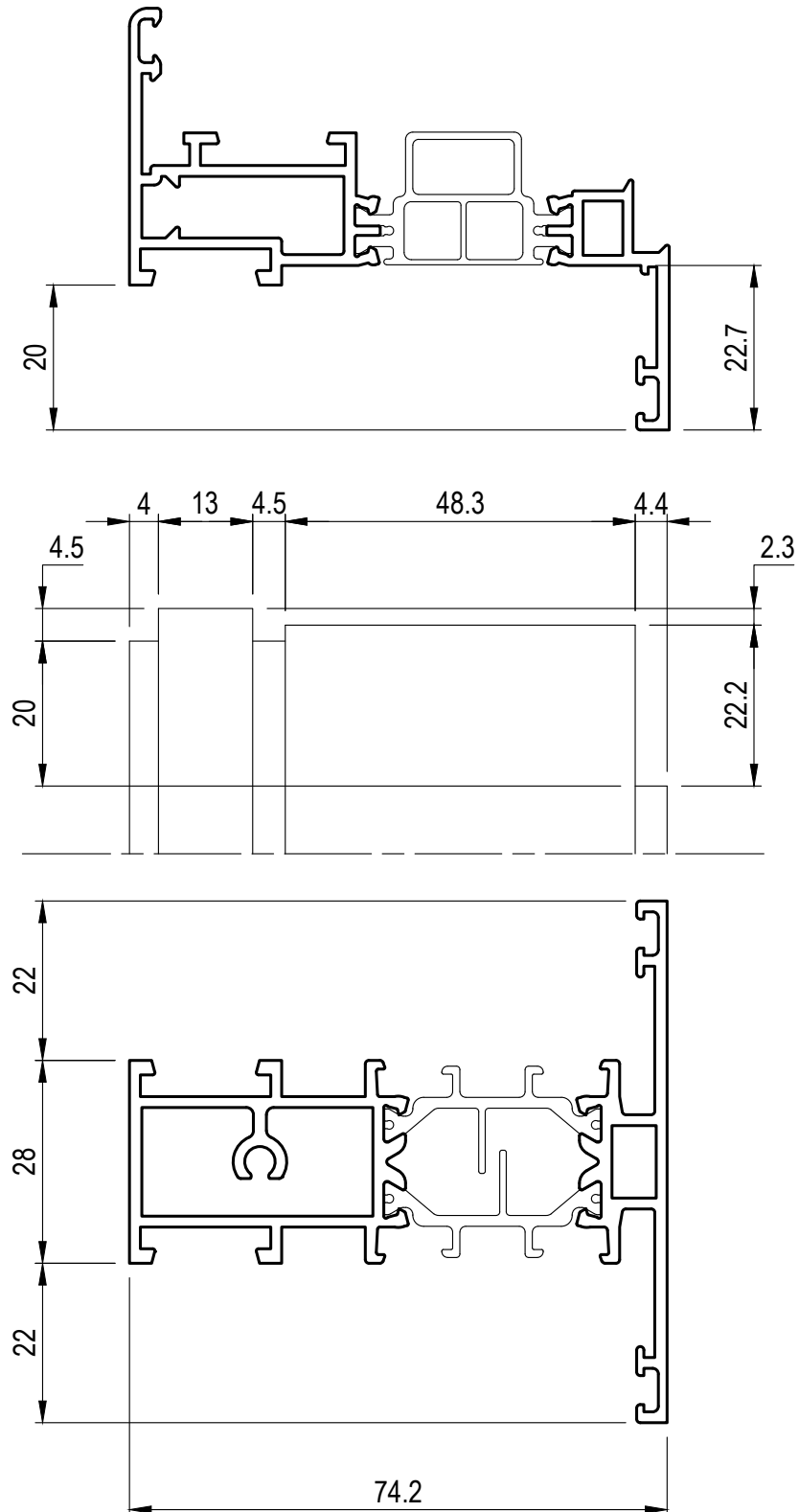

LAVORAZIONI

H78

GIUGNO 2025

Serie Top TB65 Minimale

DESCRIZIONE	ACCESSORI	ATTREZZATURA
FRESATURA TRAVERSO H= 64,2 MM	D4260043	D5059003

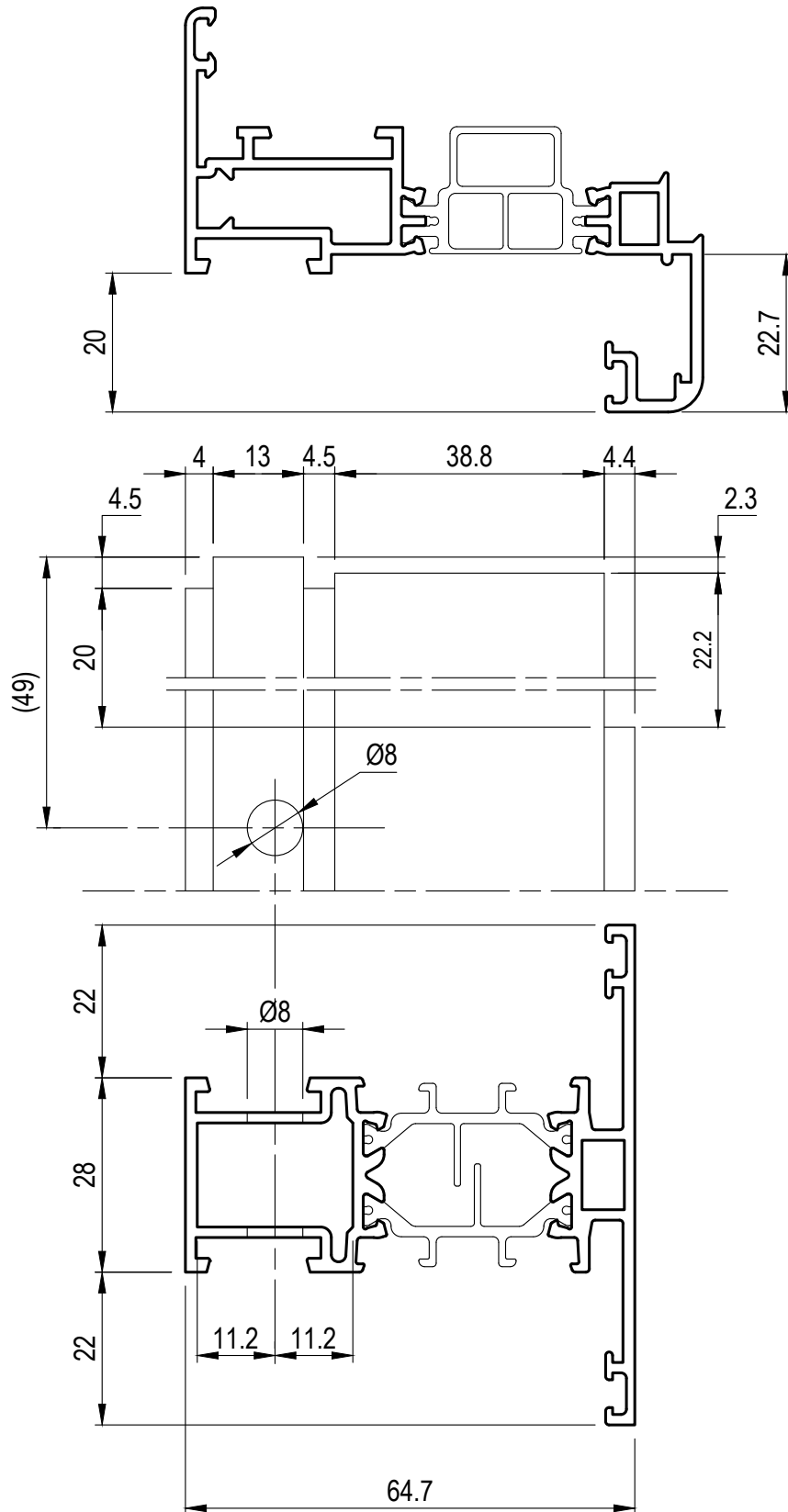

Serie Top TB65 Minimale

DESCRIZIONE	ACCESSORI	ATTREZZATURA
FRESATURA TRAVERSO H= 64,2 MM	-	D5059003

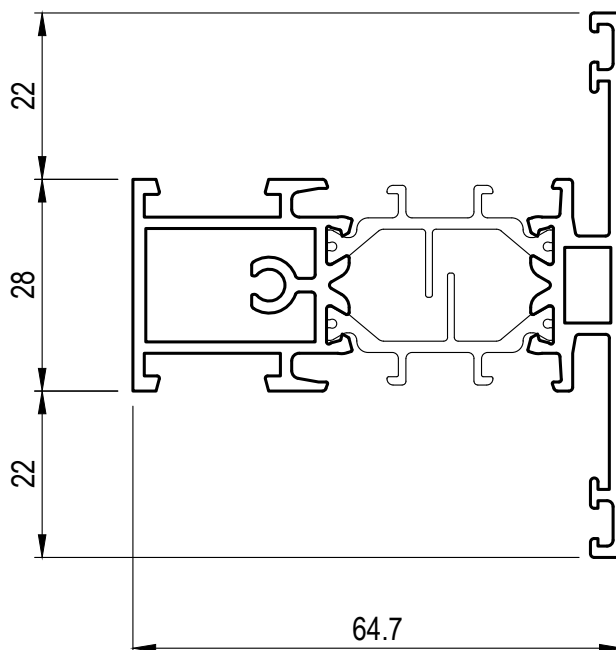
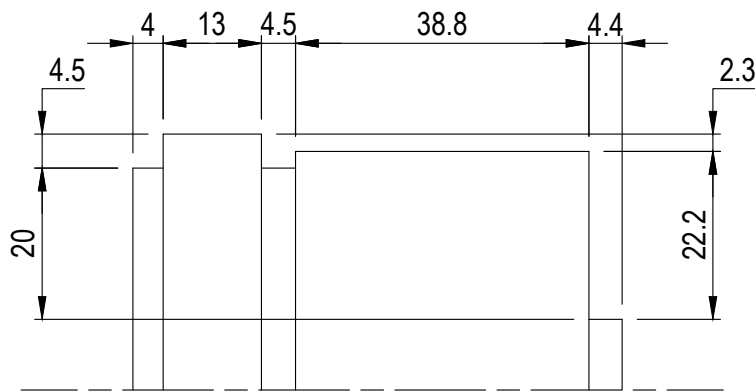
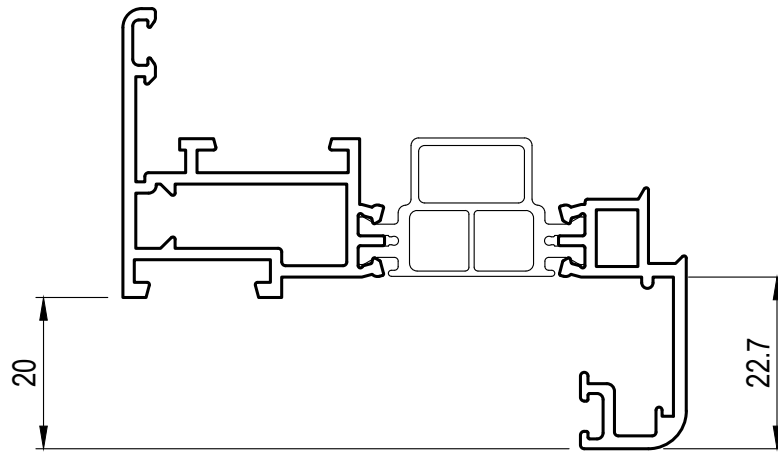

Serie Top TB65 Minimale

DESCRIZIONE	ACCESSORI	ATTREZZATURA
APPLICAZIONE ESPANSORI	D4059003	D5260004 D5260005 D5260006

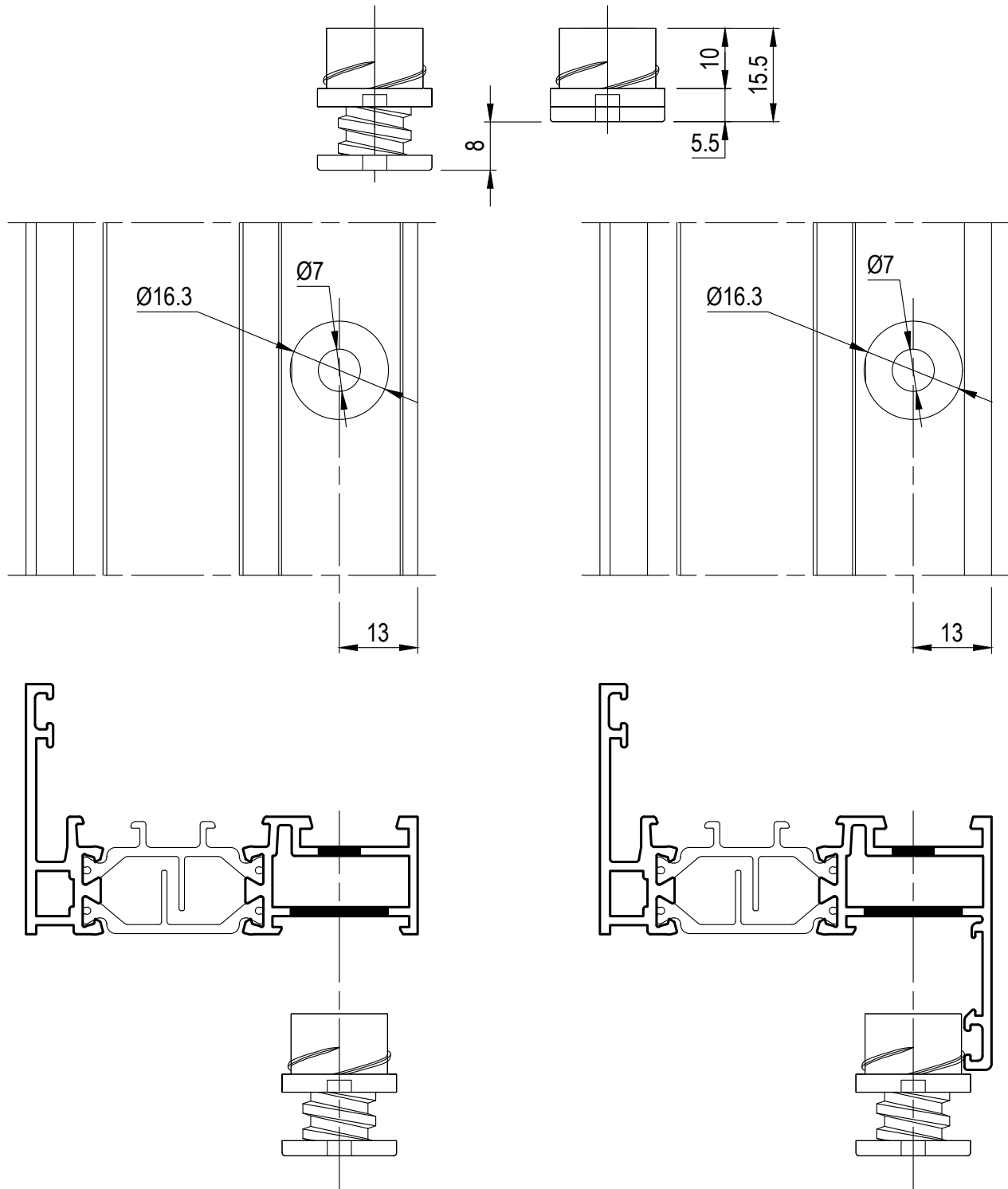

Serie Top TB65 Minimale

DESCRIZIONE	ACCESSORI	ATTREZZATURA
SCARICO ACQUA PARTI FISSE	D4240046	Pantografo

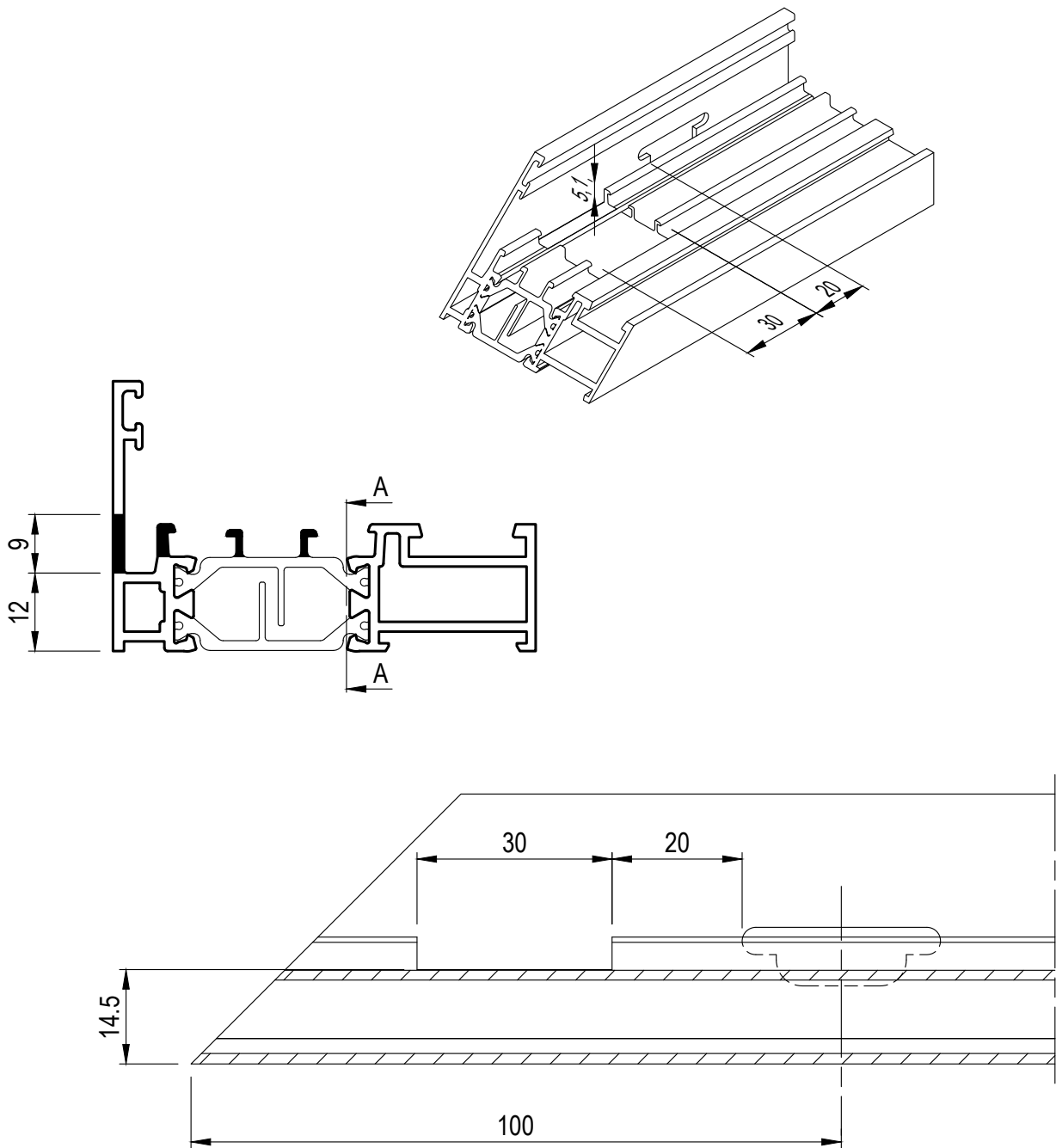

Serie Top TB65 Minimale

DESCRIZIONE	ACCESSORI	ATTREZZATURA
VENTILAZIONE ANTA	-	D5059002 D5092002 D5092006

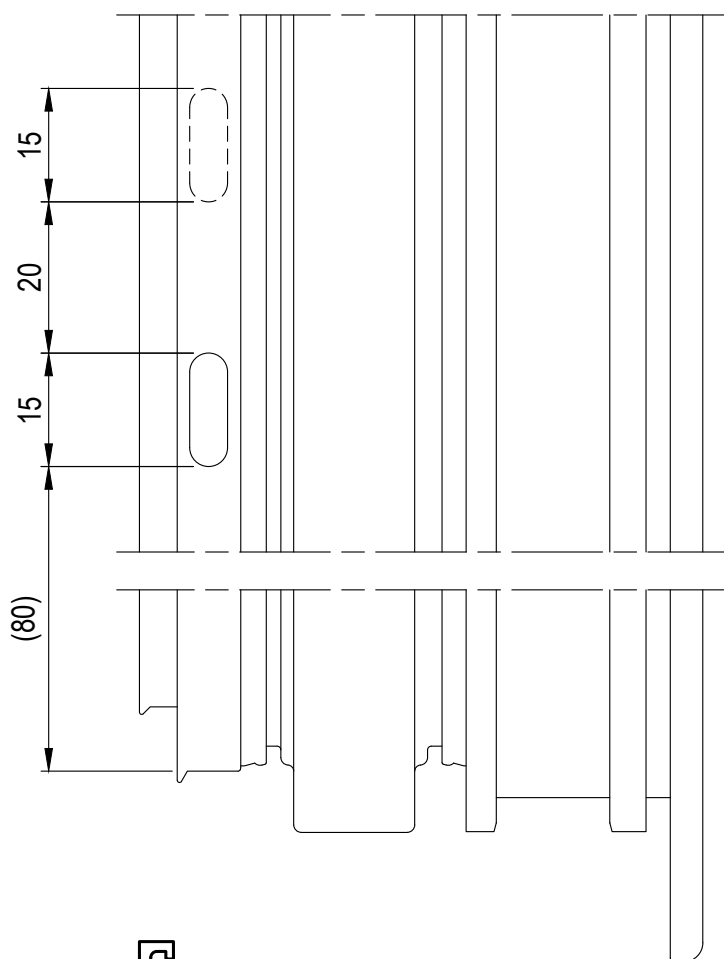

Schema lavorazione

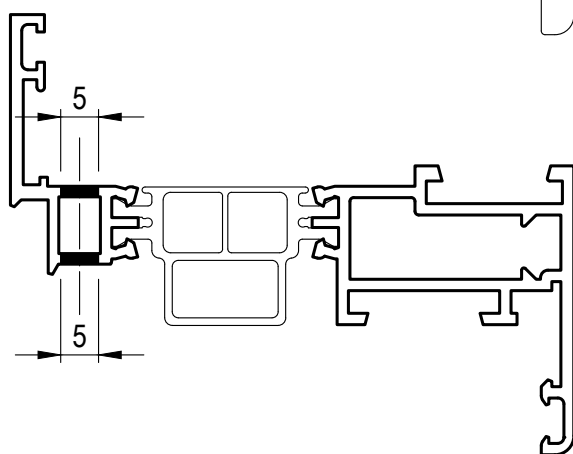
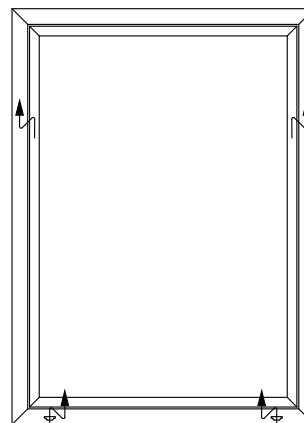

Serie Top TB65 Minimale

DESCRIZIONE	ACCESSORI	ATTREZZATURA
SPUNTATURA ALETTE	-	D5092000 D5240036

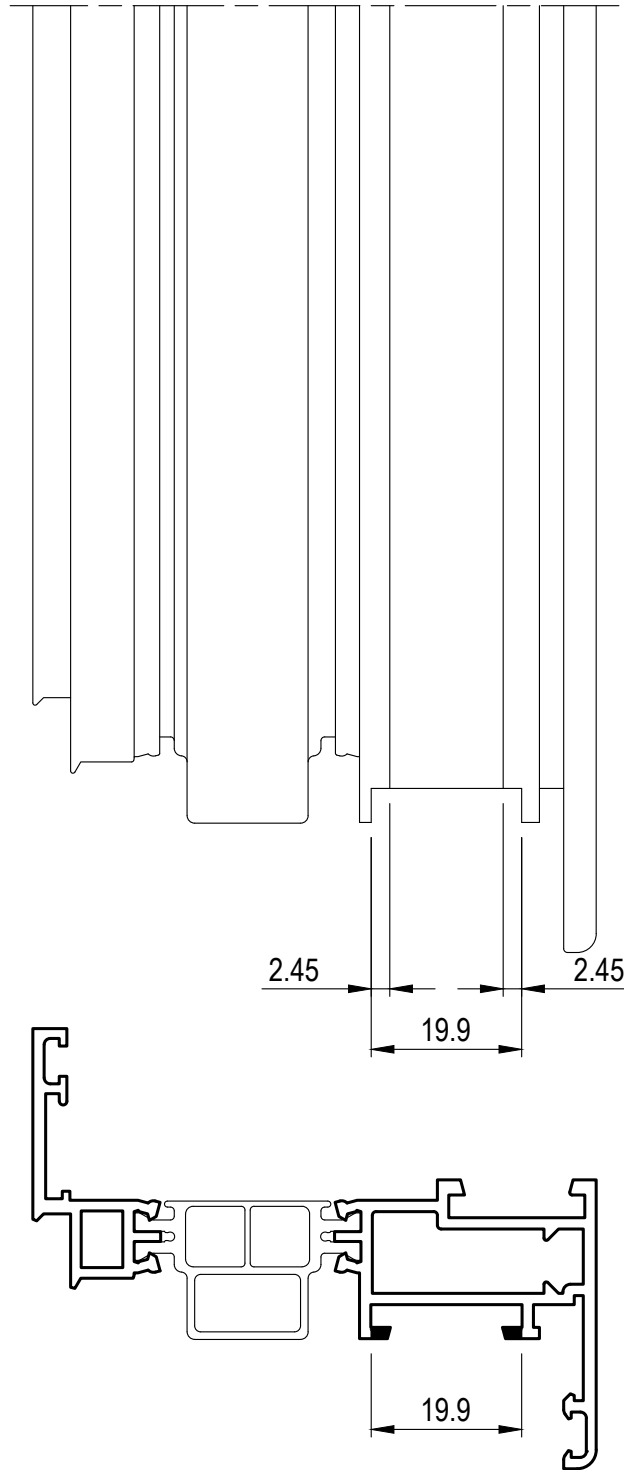

Serie Top TB65 Minimale

DESCRIZIONE	ACCESSORI	ATTREZZATURA
FORO-ASOLA FISSAGGIO CREMONESE SU ANTA	Accessorio di sistema	D5092000 D5240036

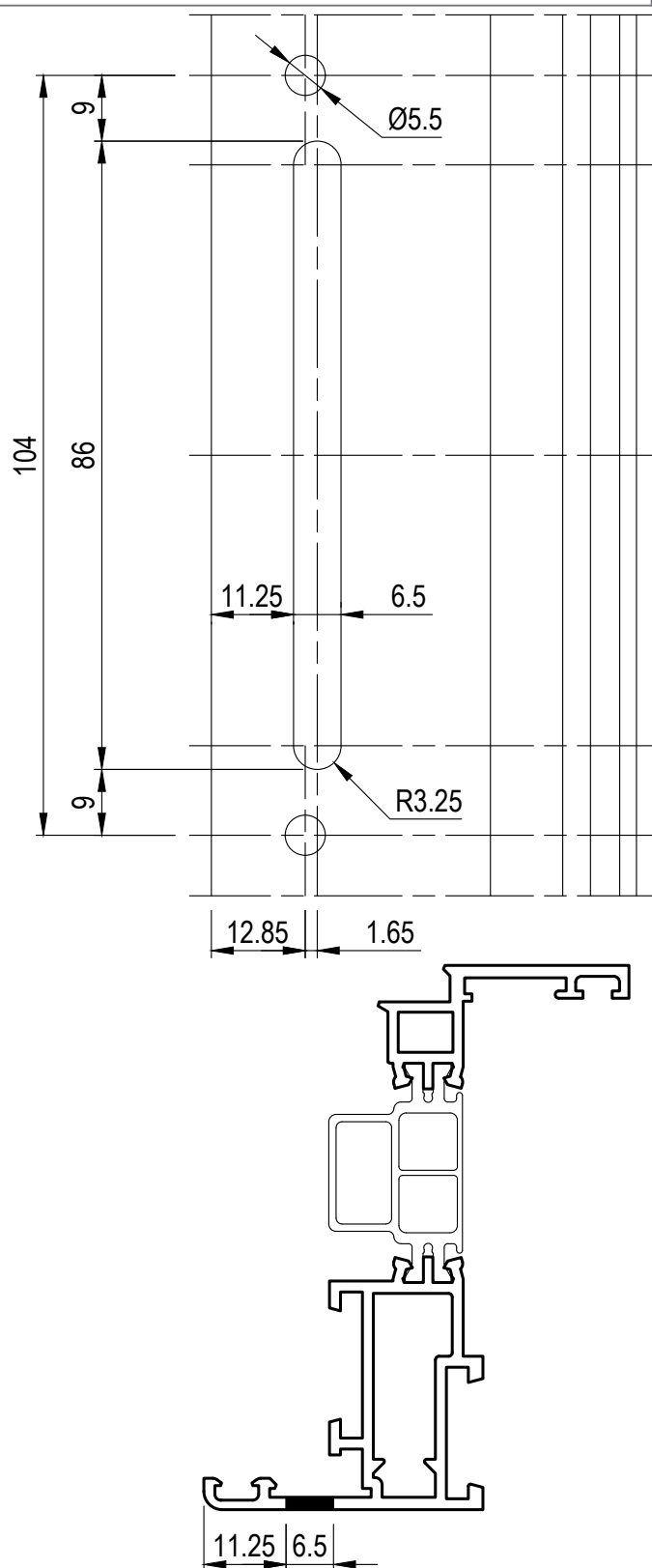

Serie Top TB65 Minimale

DESCRIZIONE	ACCESSORI	ATTREZZATURA
FRESATURA GIUNZIONE T-Z	D4240303 D4240304	D5260047 D5260048

Nota: pulire preventivamente le superfici d'alluminio fresate e quelle del tappo da applicare.
Fissare i tappi utilizzando il sigillante TW110

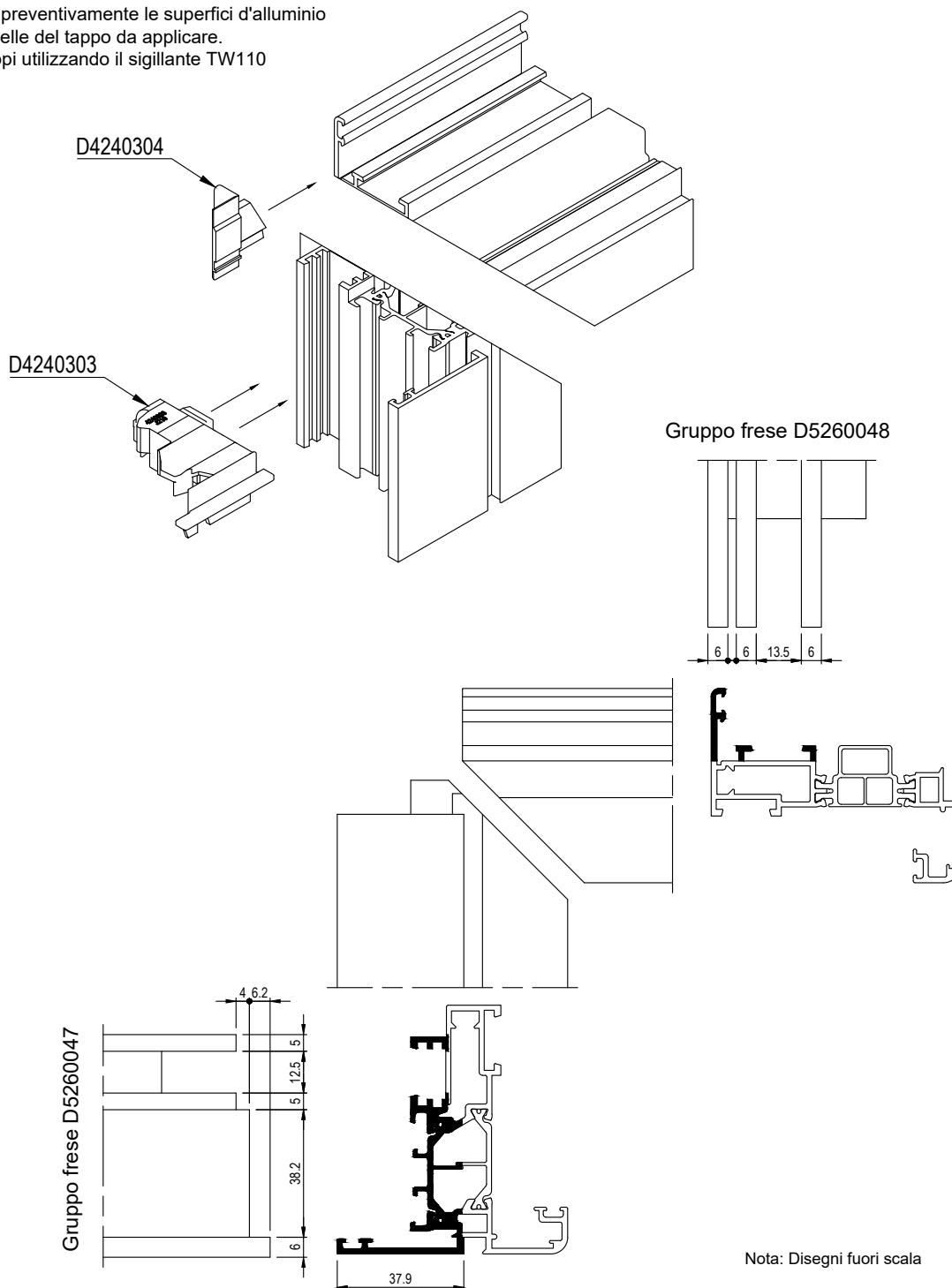

Nota: Disegni fuori scala

INSERIMENTO ANGOLO INIEZIONE SIGILLANTE PER GUARNIZIONE CENTRALE TELAIO-TELAIO

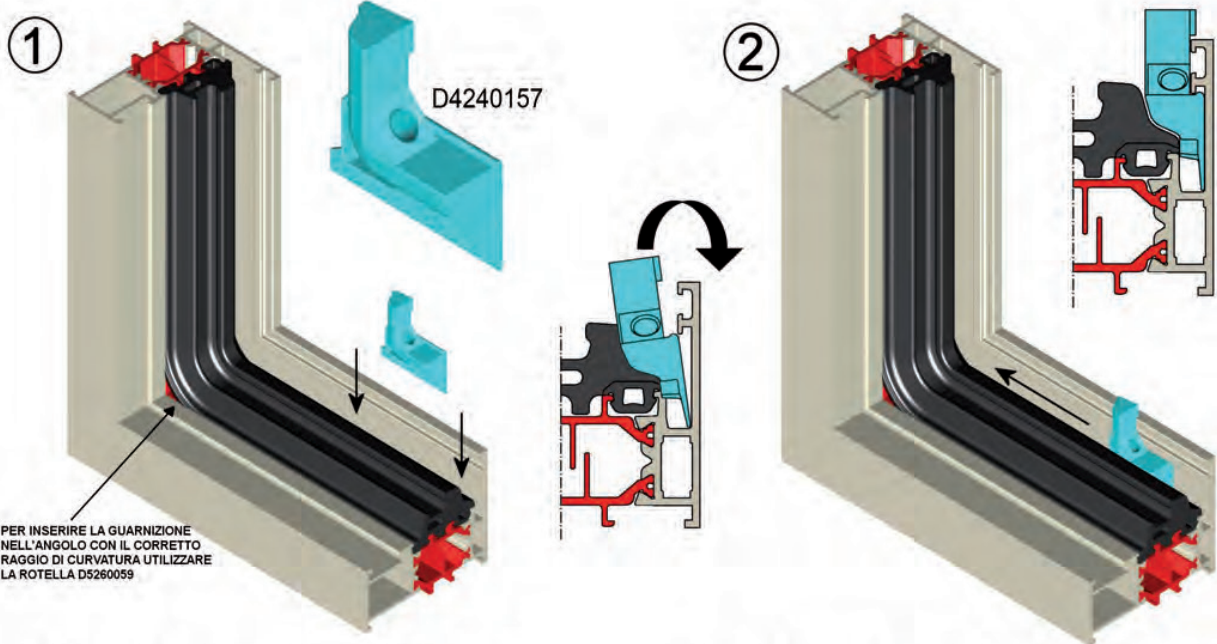

1 - Inserire l'angolare nel guscio esterno del telaio orizzontale fino a farlo scattare

2 - Fare scorrere orizzontalmente l'angolino fino al raggiungimento del guscio esterno del telaio verticale

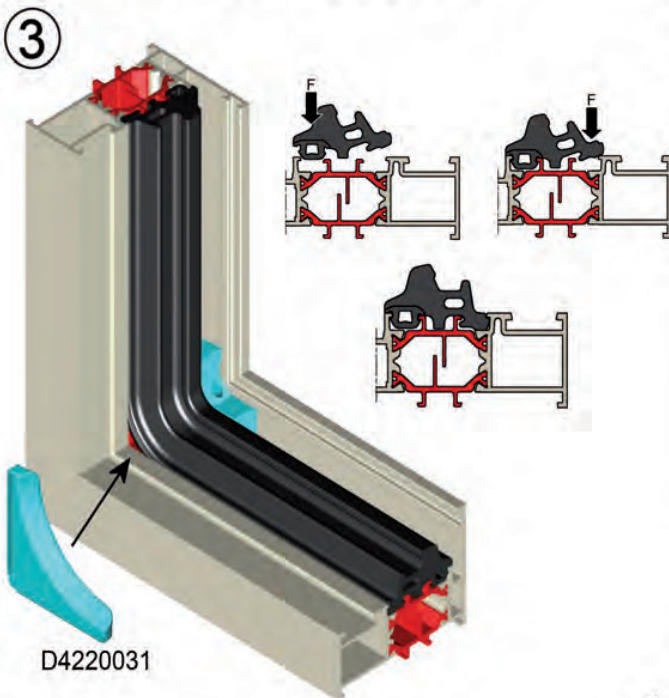

3 - Assicurarsi che l'angolino (D4240157) sia ben posizionato, in modo tale da garantire l'adeguato contrasto con la guarnizione

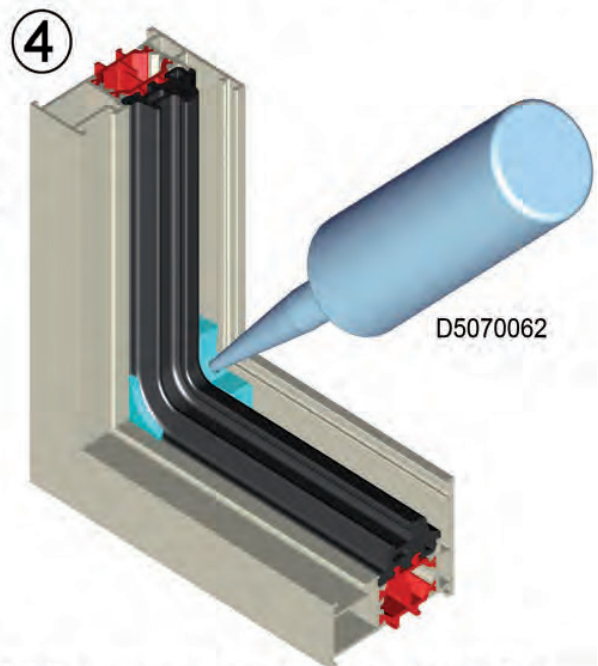

4 - Iniettare con cura il sigillante nell'apposito foro, pulendo eventuali sbavature sulla parte interna del nodo.

Ad iniezione avvenuta, posizionare l'angolo di finitura interno D4220031.

INSERIMENTO ANGOLO INIEZIONE SIGILLANTE PER GUARNIZIONE CENTRALE TELAIO-TRAVERSO

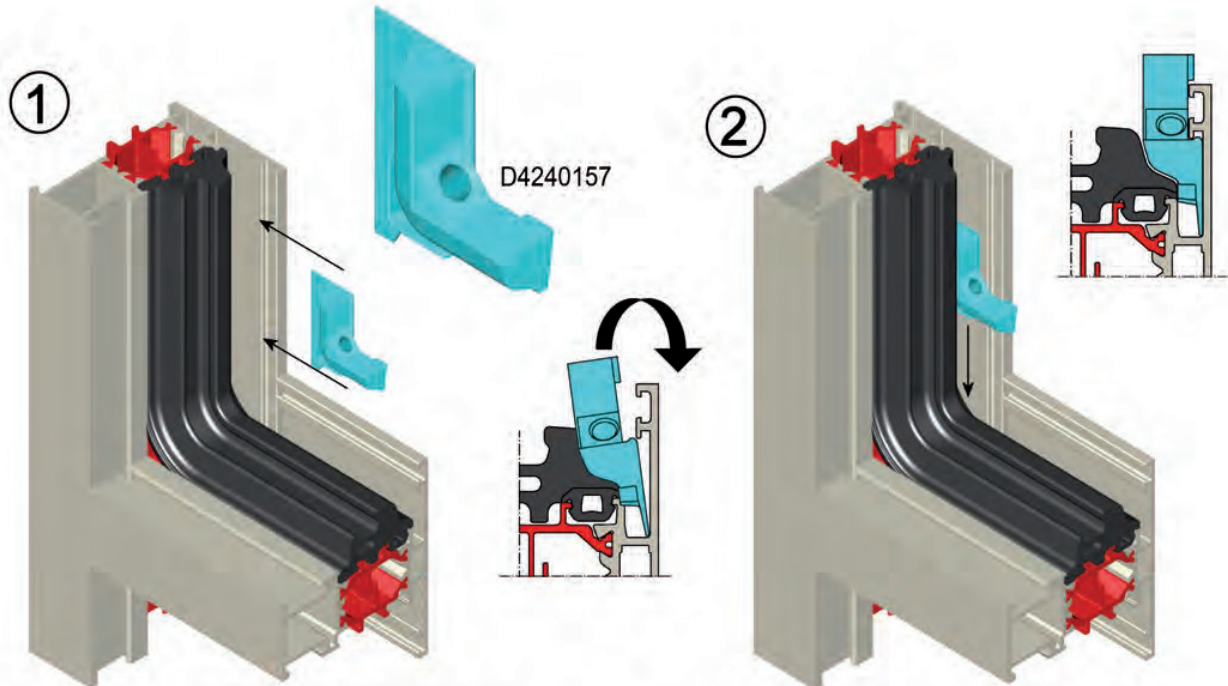

1 - Inserire l'angolare nel guscio esterno del telaio fino a farlo scattare

2 - Fare scorrere verticalmente l'angolino fino al raggiungimento della base del traverso

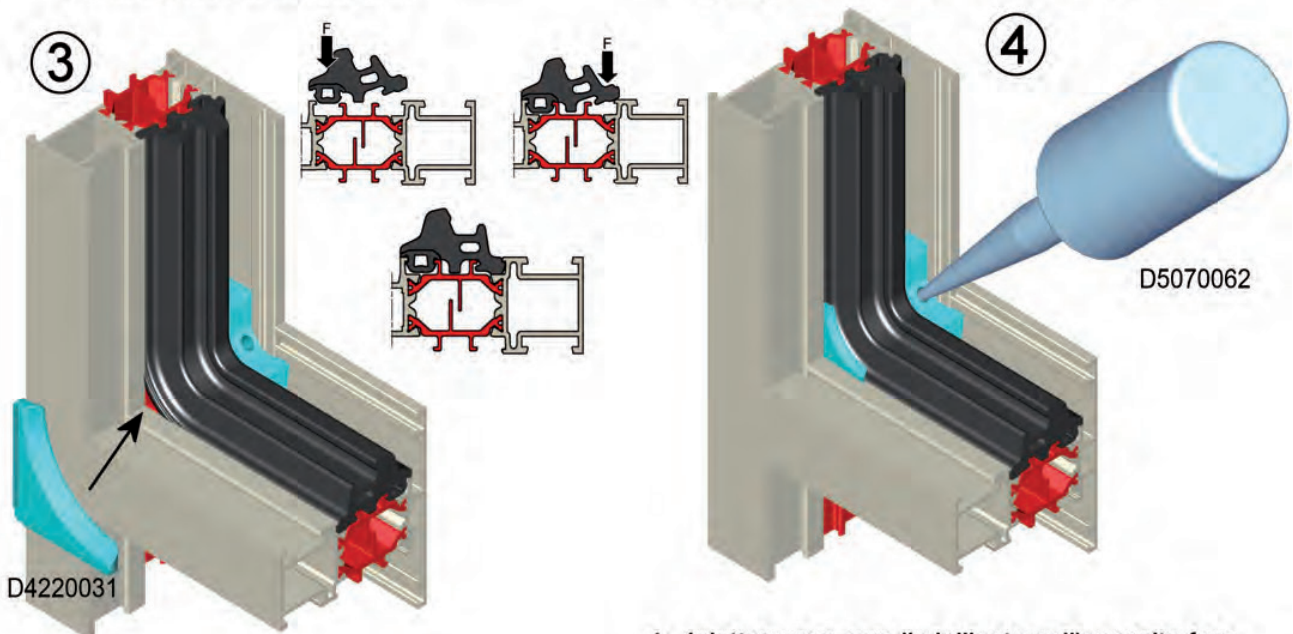

3 - Assicurarsi che l'angolino sia ben posizionato, in modo tale da garantire l'adeguato contrasto con la guarnizione

4 - Iniettare con cura il sigillante nell'apposito foro, pulendo eventuali sbavature sulla parte interna del nodo.

Ad iniezione avvenuta, posizionare l'angolo di finitura interno D4220031.

REGOLAZIONE DELLE FRIZIONI BILICO ORIZZONTALE

1 ALLENTARE IL GRANO DI CONTRASTO

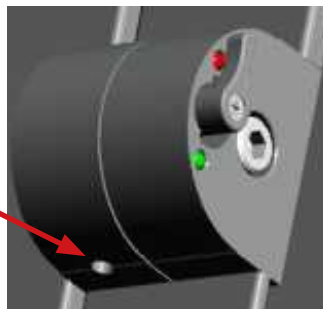

2 STRINGERE/ALLENTARE LA VITE DI REGISTRO

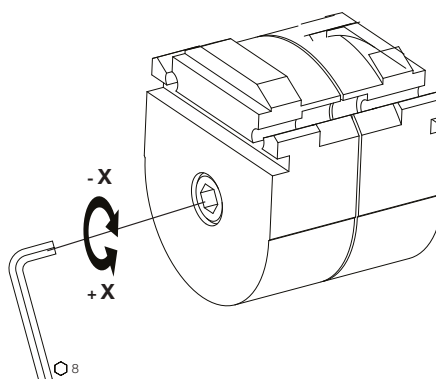

3 STRINGERE IL GRANO DI CONTRASTO

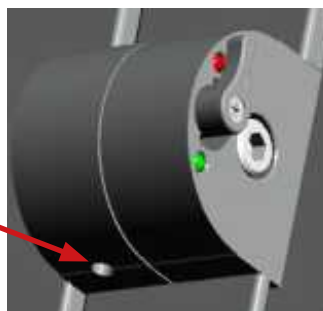

PROCEDURA REGOLAZIONE FRIZIONI

Per regolare le frizioni di un bilico orizzontale, seguire i passi sopra indicati, da 1 a 3. La coppia di serraggio necessaria al buon funzionamento del bilico (punto 2) dipende dalle dimensioni e dal peso dell'anta. Deve essere sufficiente per un corretto funzionamento (anta che in posizione aperta resta ferma) senza che sia necessario usare una forza eccessiva all'atto dell'apertura. La regolazione, da eseguire in opera, deve essere fatta con una coppia di serraggio identica per entrambe le frizioni in modo da bilanciarne il funzionamento (è consigliato l'uso di una chiave dinamometrica). Una volta regolato il serraggio, dopo che l'anta entra in esercizio, sarà necessaria una regolazione successiva dovuta ad un normale assestamento dei dischi di frizione, andando a ripetere le operazioni qui sopra. Il campione di prova è stato testato con ripetuti cicli di apertura/chiusura, secondo la norma UNI CEN/TS 13126-9:2005 (Accessori per serramenti, accessori per finestre e porte finestre - Requisiti e metodi di prova - Parte 9: Cerniere a frizione) utilizzando un'anta del peso di 80 kg e con dimensioni di 1400x1400; si è resa necessaria una regolazione dopo l'assestamento a 400 cicli, poi il test è stato completato a 25.000 cicli senza necessità di ulteriori regolazioni. La variazione di dimensioni e peso delle ante, o particolari condizioni d'uso e di esercizio, possono portare alla necessità di una regolazione post assestamento prima o dopo il limite rilevato sull'anta di prova.

PROCEDURA PER LA CORRETTA PULIZIA BILICO ORIZZONTALE

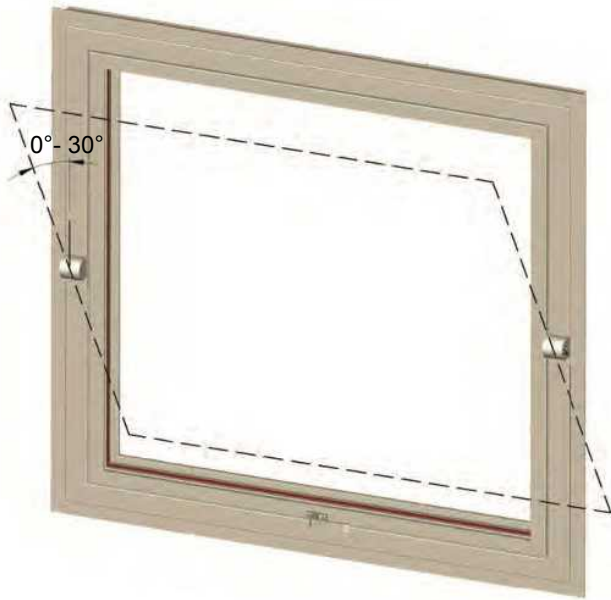

Leva di blocco/sblocco

INDICAZIONI PER UN USO CORRETTO DELLA FRIZIONE CON LA LEVA DI BLOCCO/SBLOCCO

Il normale esercizio dell'anta prevede un'apertura limitata da 0° a 30° con la leva in posizione ROSSO (BLOCCO). E' vietato forzare l'apertura oltre tale limite. Per procedere alle operazioni di pulizia attenersi alle seguenti indicazioni:

- 1 - Posizionare la leva sul VERDE (SBLOCCO);
- 2- Ribaltare l'anta a 180°;
- 3 - Riportare la leva sul ROSSO (BLOCCO) per bloccare l'anta a 180°;
- 4 - Procedere con la pulizia. E' tassativamente vietato forzare o esercitare carichi sull'anta durante le operazioni di pulizia (es. appoggiarsi, aggrapparsi, appendere dei pesi ect);
- 5 - A pulizia ultimata portare la leva in posizione VERDE (SBLOCCO);
- 6 - Disporre l'anta in posizione di chiusura;
- 7- Posizionare la leva sul ROSSO (BLOCCO) per riportare l'anta alle normali condizioni di esercizio.



Attenzione: vietato forzare l'anta ogni qualvolta la leva è posizionata sul ROSSO (BLOCCO). Eventuali manovre errate pregiudicano irrimediabilmente il buon funzionamento dell'infisso.

REGOLAZIONE DELLE FRIZIONI BILICO VERTICALE

1 ALLENTARE IL GRANO DI CONTRASTO



2 STRINGERE/ALLENTARE LA VITE DI REGISTRO

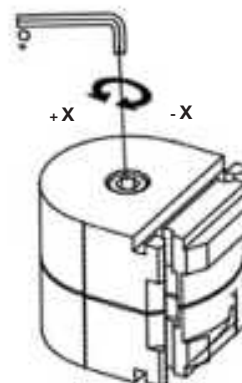

3 STRINGERE IL GRANO DI CONTRASTO

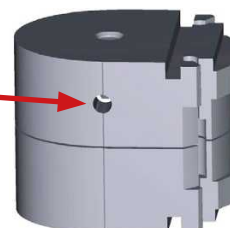

PROCEDURA REGOLAZIONE FRIZIONI

Per regolare le frizioni di un bilico verticale, seguire i passi sopra indicati, da 1 a 3.

La regolazione sulla frizione superiore (punto 2) deve portare l'anta al livello di frizionamento desiderato. La regolazione deve essere eseguita in opera; è possibile che dopo un periodo di esercizio, sia necessaria una regolazione successiva dovuta ad un normale assestamento del disco di frizione, andando a ripetere le operazioni qui sopra.

La frizione con blocco deve essere installata sul lato inferiore del serramento; questo gruppo ha la funzione di sorreggere il peso dell'anta e non di frizionarne l'apertura, il serraggio della vite di registro (punto 2) deve solo portare in battuta i vari elementi.

N.B.

Per i bilici verticali stringere la vite di registro con una coppia di serraggio di 5nm esclusivamente sulla frizione inferiore, mentre per quella superiore avvitarla fino a portarla in appoggio e successivamente svitarla di un quarto di giro, poi stringere il grano di contrasto;

- nei bilici verticali, la frizione con il cuscinetto a rullo (quella con il blocco), va posizionata nella parte inferiore del serramento;
- nei bilici verticali, i traversi inferiori (fissi e mobili), ai quali va fissata la frizione, devono essere rinforzati nelle tubolarità interne, e tutte le cavità devono essere riempite in modo da trasferire il carico concentrato direttamente a terra, andando anche a spessorare lo spazio tra frizione e soglia;
- nei bilici verticali, le frizioni devono essere poste al centro dei traversi, in modo che l'anta sia bilanciata. non è quindi possibile realizzare bilici decentrati;
- la tassellatura del vetro, rispetto al traverso inferiore, deve essere effettuata anche al centro;
- le giunzioni d'angolo devono assicurare una buona tenuta, proporzionata al peso del serramento

PROCEDURA PER LA CORRETTA PULIZIA BILICO VERTICALE

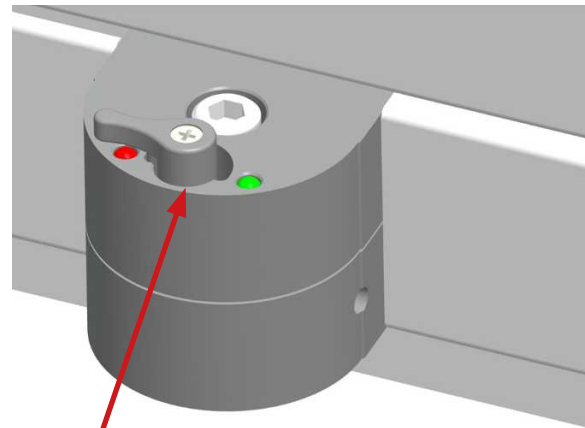
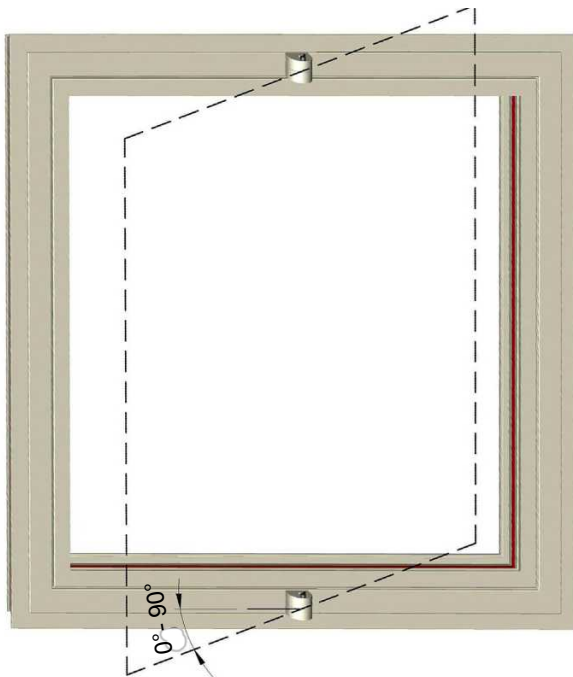

Leva di blocco/sblocco

INDICAZIONI PER UN USO CORRETTO DELLA FRIZIONE CON LA LEVA DI BLOCCO/SBLOCCO

Il normale esercizio dell'anta prevede un'apertura limitata da 0° a 90° con la leva in posizione ROSSO (BLOCCO). E' vietato forzare l'apertura oltre tale limite. Per procedere alle operazioni di pulizia attenersi alle seguenti indicazioni:

- 1 - Posizionare la leva sul VERDE (SBLOCCO);
- 2- Ruotare l'anta a 180°;
- 3 - Riportare la leva sul ROSSO (BLOCCO) per bloccare l'anta a 180°;
- 4 - Procedere con la pulizia. E' tassativamente vietato forzare o esercitare carichi sull'anta durante le operazioni di pulizia (es. appoggiarsi, aggrapparsi, appendere dei pesi ect);
- 5 - A pulizia ultimata portare la leva in posizione VERDE (SBLOCCO);
- 6 - Disporre l'anta in posizione di chiusura;
- 7- Posizionare la leva sul ROSSO (BLOCCO) per riportare l'anta alle normali condizioni di esercizio.



Attenzione: vietato forzare l'anta ogni qualvolta la leva è posizionata sul ROSSO (BLOCCO). Eventuali manovre errate pregiudicano irrimediabilmente il buon funzionamento dell'infisso.

SCHEMA MONTAGGIO FERMAVETRI CURVI CON CLIPS IN PLASTICA

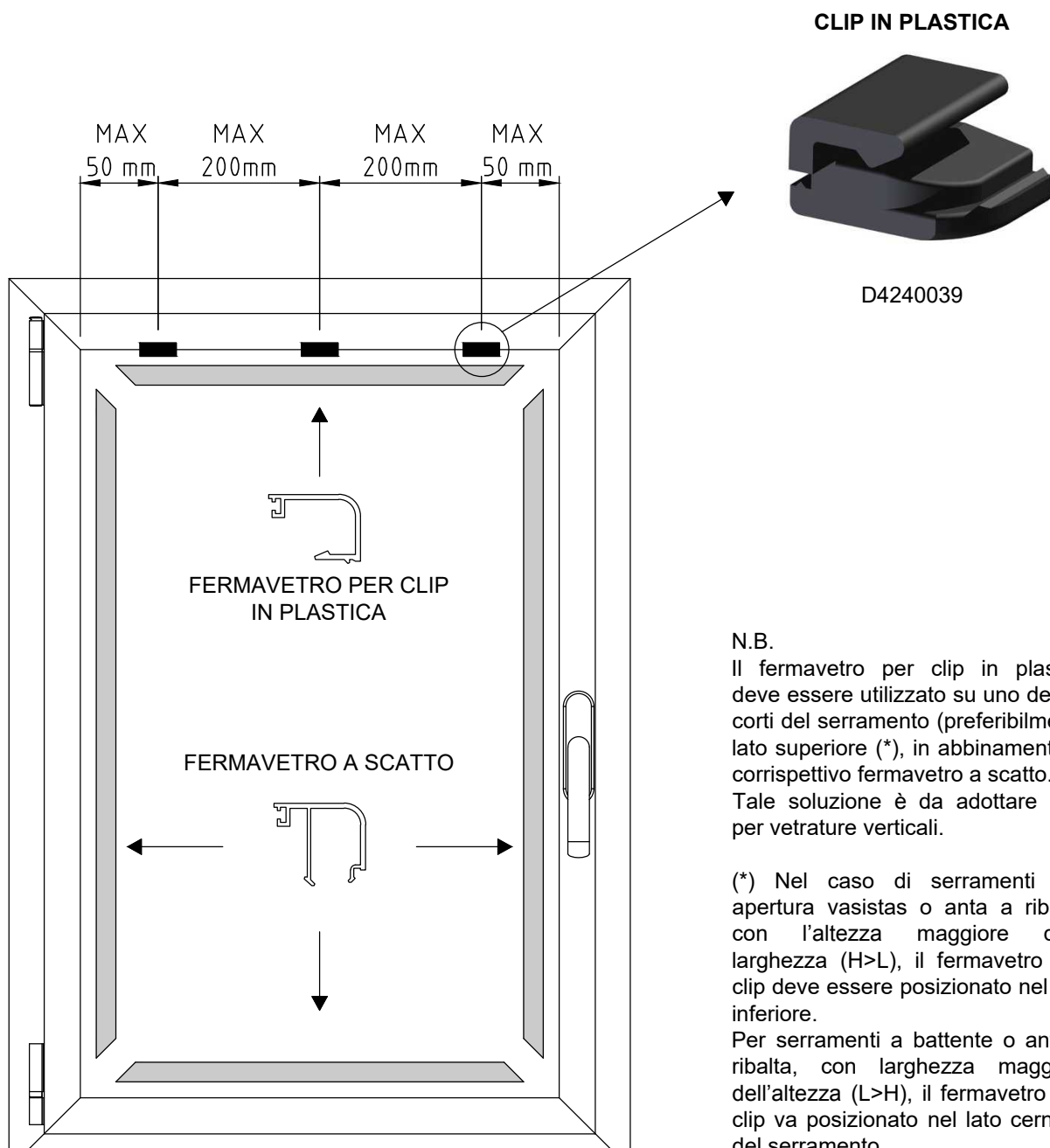

MONTAGGIO COMPASSI

CODICE	PORTATA	APERTURA	LUNGHEZZA	DIMENSIONI ANTA mm		
				H. minima	H. massima	L MASSIMA
D6250065	100 Kg.	20°	570.5+33.5	1500	2000	1600
D6250064	100 Kg.	45°	567+33.5	1090	1500	1600
D6250059	100 Kg.	30°	414.6+33.5	600	1100	1600

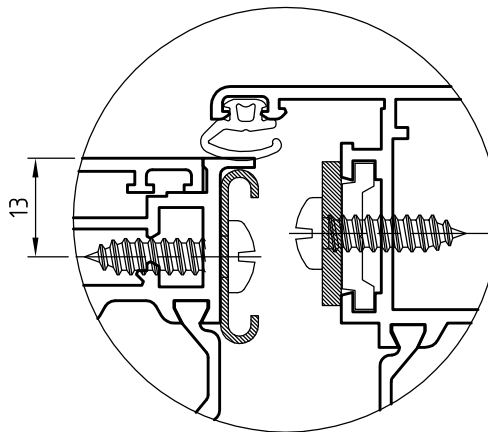
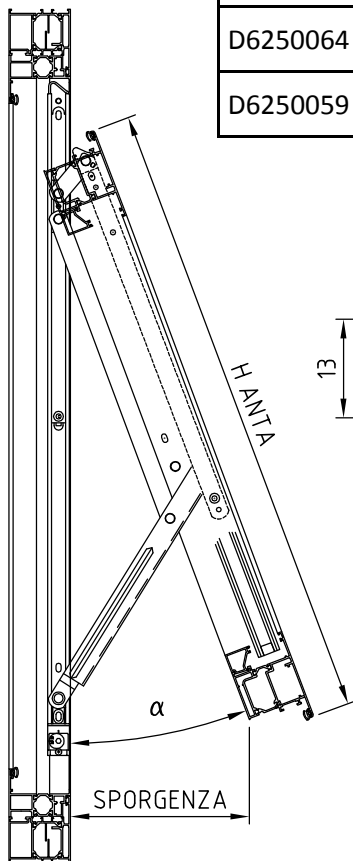

POSIZIONAMENTO
DEL COMPASSO

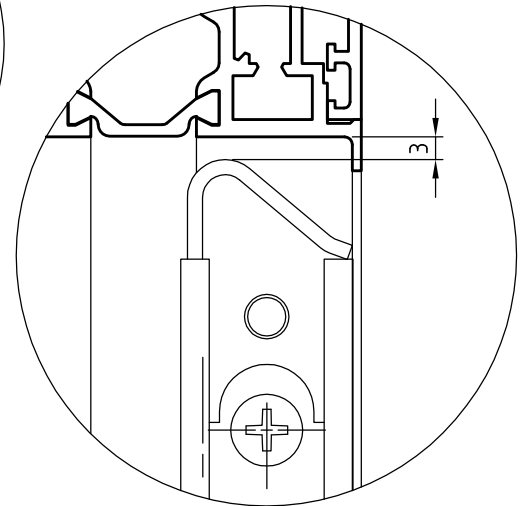

- 1) Assicurarsi che le parti del compasso siano perfettamente pulite e lubrificate.
- 2) Posizionare il compasso a 3mm dal telaio superiore, realizzare i fori per le viti di posizionamento sul telaio verticale ed il foro Ø7mm per il regolatore dell'altezza.
- 3) Regolare il compasso, utilizzando il regolatore d'altezza (compreso nella confezione).
- 4) Forare e mettere le viti di fissaggio definitive bloccandole con la colla frenafili, utilizzando tutti i fori del compasso.
- 5) Utilizzare per il fissaggio viti inox con liquido frenafili (no Domal)
- 6) Ogni tre anni ripetere le operazioni di pulizia, lubrificazione e controllare il serraggio delle viti.
- 7) Per ante con dimensioni al limite dell'applicazione prevedere il fissaggio con inserti filettati (no Domal).
- 8) Per ante con dimensioni al limite dell'applicazione prevedere punti di chiusura supplementari lungo il perimetro.
- 9) Per ante con la massima larghezza possibile verificare che la flessione del traverso inferiore non crei impedimenti alla chiusura.
- 10) Verificare che la sporgenza delle ante con il compasso scelto, non crei problemi nell'apertura e chiusura dell'anta (maniglia troppo lontana dal parapetto).

Formula per il calcolo della sporgenza = $\text{sen } \alpha \times H \text{ anta}$

SCHEMA FISSAGGIO A MURO

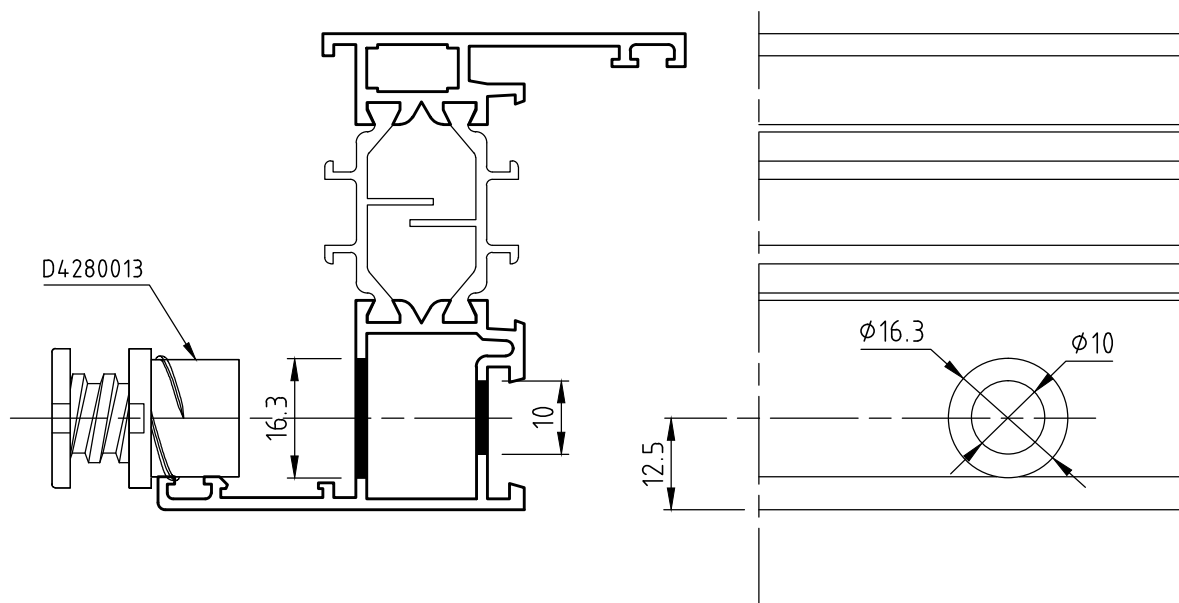

A = 100 - 150 mm
B = 500 mm MASSIMO

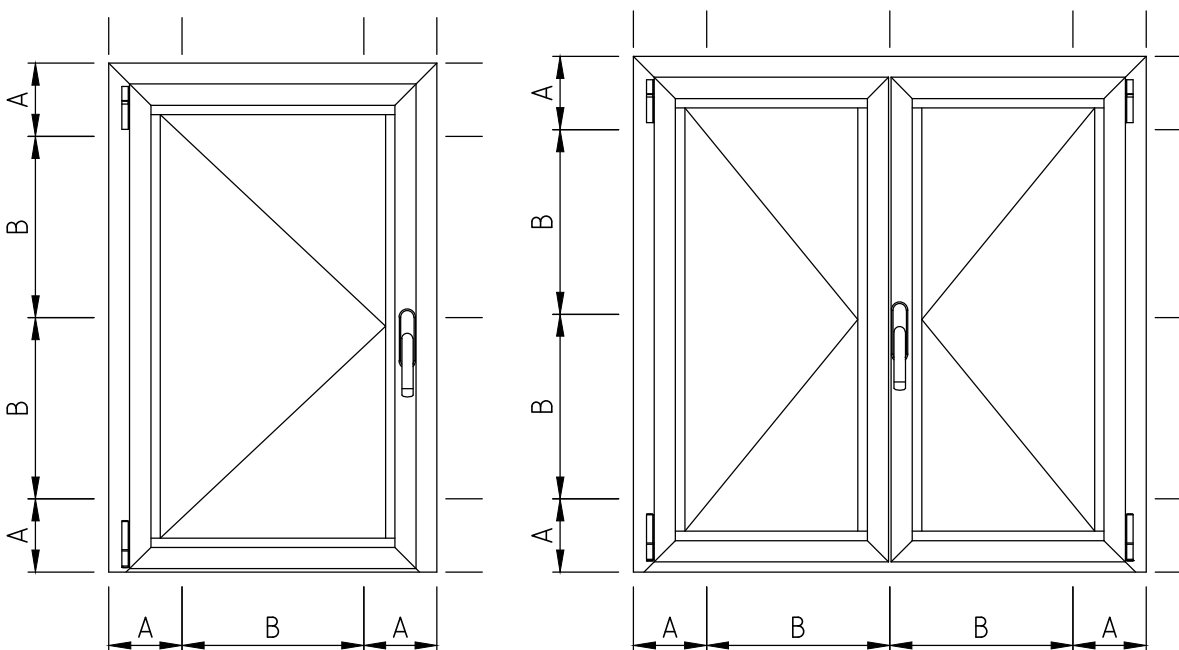

SCHEMA POSIZIONAMENTO TASSELLO APPOGGIO VETRO



D4240159

- Spessori portanti
- Spessori distanziatori

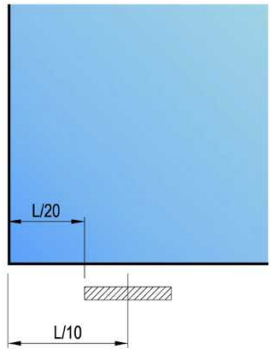

Specifiche di posizionamento

I tasselli debbono essere posizionati come indicato nello schema di seguito, senza aggiungere altri tasselli in posizioni diverse.

La distanza tra l'asse dei tasselli e il bordo del vetro dovrà essere pari a circa 1/10 della larghezza del vetro.

La distanza tra il bordo esterno del tassello e il bordo del vetro dovrà essere pari a circa 1/20 della larghezza del vetro.





 <p>Vetro fisso</p>	 <p>Anta battente</p>
 <p>Anta ribalta</p>	 <p>Anta vasistas</p>
 <p>Anta sporgere</p>	 <p>Anta scorrevole</p>

TABELLA DI CONTROLLO DEL SERRAMENTO FINITO

Posizione	Caratteristica da esaminare	Requisito	Metodo di prova	Tolleranze
1	Dimensioni telaio	Documenti di commessa	Metro	$\pm 0.5 \text{ mm}$
2	Dimensioni ante	Istruzioni di lavorazione	Metro	$\pm 0.5 \text{ mm}$
3	Angoli	Istruzioni di lavorazione	Goniometro	$\pm 0.5^\circ$
4	Taglio guarnizioni	Istruzioni di lavorazione	Documenti di produzione	$L \times 1.01 \pm 2 \text{ mm}$
5	Montaggio guarnizioni	Istruzioni di lavorazione	Visivo	
6	Sigillatura giunzioni	Istruzioni di lavorazione	Visivo	
7	Numero di drenaggi	Istruzioni di lavorazione	Visivo	
8	Fori di ventilazione	Istruzioni di lavorazione	Visivo	
9	Posizionamento vetrocamera	Istruzioni di lavorazione	Documenti di produzione	
10	Componenti della ferramenta	Completezza	Visivo	
11	Posizionamento della ferramenta	Istruzione di montaggio	Visivo	
12	Regolazione della ferramenta	Istruzione di montaggio	Calibro a corsoio	
13	Funzionamento ferramenta	Istruzione di montaggio	Prova di funzionamento	

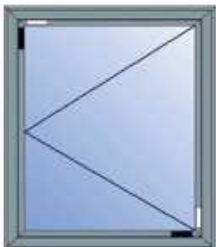
CONDIZIONI GENERALI DI VENDITA HYDRO BUILDING SYSTEMS ITALY S.p.A. (HBS Italy)

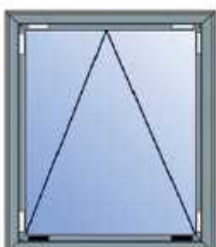
1. PREMESSA

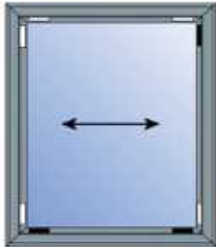
- Le presenti condizioni generali di vendita e la conferma scritta d'ordine di HBS Italy si applicano integralmente all'ordine di acquisto/contratto. Modificazioni o deviazioni devono essere concordate per iscritto tra le Parti.
- L'emissione dell'ordine d'acquisto dall'Acquirente implica l'accettazione integrale delle presenti condizioni generali di vendita di HBS Italy.
- Le presenti condizioni generali di vendita sono riportate in ogni modulo di conferma d'ordine, nei manuali, anche informatici, nei cataloghi e nel sito della HBS Italy e si considerano conosciute da tutti i Compratori.
- Ogni notifica scritta può essere fatta tramite documento firmato dalle Parti, o via lettera, fax, E-mail o altro mezzo di comunicazione come concordato tra le Parti.

2. OFFERTE / QUOTAZIONI

- Le offerte formulate da HBS Italy sono senza impegno e non valgono quale proposta.
- Le offerte sono subordinate alle condizioni generali di vendita di HBS Italy.
- Le presenti condizioni generali di vendita sono riportate nell'offerta di HBS Italy e si intendono accettate mediante invio o consegna dell'Ordine / Commessa.

3. ORDINI /COMMESSE

- Ogni ordine/commessa formulato dall'Acquirente è soggetto ad accettazione scritta (c.d. Conferma) da parte di HBS Italy ed implica l'accettazione delle condizioni generali di HBS Italy.
- Gli ordini devono essere completi e definiti in ogni loro parte mediante Distinta inviata a mezzo fax o e-mail.
- La trasmissione dell'ordine impegna l'Acquirente ai dati contenuti nella propria scheda commerciale consegnatagli da nostro delegato o comunque, se non diversamente specificato per iscritto, ai prezzi, alle condizioni di listino ed alle condizioni generali di vendita di HBS Italy in vigore alla data di conferma d'ordine.
- Eventuali richieste di variazioni, modifiche o cancellazioni da parte dell'Acquirente sono soggette ad approvazione da parte di HBS Italy e dovranno pervenire unicamente e inderogabilmente entro 12 ore lavorative dall'invio dell'ordine solo a mezzo e-mail o fax.
Le 12 ore verranno calcolate considerando data e ora indicate sulla e-mail/fax dell'invio ordine e sulla e-mail/fax di richiesta cancellazione/variazione/modifica.
In caso di variazioni dell'ordine HBS Italy si riserva la facoltà di ritardare i tempi di consegna e di modificare il prezzo.

4. CONFERME D'ORDINE

- La Conferma d'ordine della HBS Italy giungerà all'Acquirente a mezzo e-mail, fax, posta, o a mano.
- La Conferma d'ordine inviata dalla HBS Italy definisce e riporta tutte le condizioni e i contenuti definitivi e vincolanti del Contratto, sostituendosi integralmente all'ordine/commessa.
- La Conferma d'ordine e le presenti condizioni generali di contratto prevarranno in ogni caso su eventuali condizioni generali o particolari di acquisto predisposte dall'Acquirente.
- Qualsiasi condizione scritta o verbale inviata da parte dei nostri collaboratori, funzionari di vendita dipendenti della HBS Italy o agenti di vendita è priva di valore se non riprodotta nel testo della nostra conferma d'ordine o se non confermata per iscritto dalla HBS Italy.

5. OGGETTO DEL CONTRATTO

- Il contratto ha per oggetto la fornitura dei materiali, per i quantitativi specificati nella nostra Conferma d'ordine o in ogni eventuale successiva modifica trasmessa via fax, mail o *brevi manu* dalla HBS Italy.
- Non rientrano nell'oggetto del presente contratto con la HBS Italy i campioni di materiale e i prototipi da sottoporre a prove e/o a test, tutte le informazioni rese in qualsiasi forma o sede per le lavorazioni dei nostri prodotti, quali ad esempio proposte di calcoli, di progetti, di disegni,

informazioni relative all'assemblaggio, all'installazione, alla lavorazione, alle verifiche statiche, all'offerta per gare d'appalto; pertanto HBS Italy non si assume alcuna responsabilità per le fasi di lavorazione successive alla fornitura dei nostri prodotti, anche con riguardo alla loro interazione con altri prodotti.

- In ogni caso, le dimensioni, gli schemi di montaggio e di lavorazione, i prezzi, le prestazioni e gli altri dati figuranti nei cataloghi, nei manuali di lavorazione, nei prospetti, negli annunci pubblicitari, nelle illustrazioni, nei listini prezzi, od in altri documenti illustrativi della HBS Italy, così come le caratteristiche dei modelli e campioni inviati dalla HBS Italy all'Acquirente, hanno carattere di mere indicazioni, non saranno vincolanti e non contengono alcuna promessa di qualità in relazione ai prodotti. Tali dati non hanno valore impegnativo se non sono espressamente richiamati nelle Conferme d'ordine.
- HBS Italy si riserva di apportare in qualunque momento ai propri prodotti quelle modifiche tecniche non sostanziali, dettate da esigenze di produzione, che riterrà convenienti, senza obbligo di comunicazione.

6. PREZZI

- I prezzi delle nostre merci si intendono Carriage Insurance paid To (CIP per gli Incoterms 2010 ICC) salvo diversa pattuizione tra le parti. I pagamenti e ogni altra somma dovuta a qualsiasi titolo alla HBS Italy si intendono netti al domicilio della HBS Italy.
- Qualsiasi sia il metodo di pagamento usato, il pagamento non sarà considerato completato se il conto bancario di HBS Italy sia stato totalmente e irrevocabilmente accreditato.
- I prezzi applicati sono quelli indicati nel listino prezzi della HBS Italy valido al momento della consegna dei nostri prodotti allo spedizioniere, oltre alle rispettive imposte sul valore aggiunto, salvo diversa indicazione da provarsi per iscritto contenuta nella Conferma d'Ordine della HBS Italy o in altro documento proveniente da HBS Italy.

7. CONDIZIONI DI PAGAMENTO

- Il pagamento dovrà essere effettuato, salvo diverso accordo scritto, a fine mese dalla data della fattura o entro il diverso termine indicato nella fattura, a mezzo di ricevuta bancaria, bonifico bancario presso l'istituto bancario indicato dalla HBS Italy o tramite rimessa diretta.
- HBS Italy si riserva di chiedere degli acconti sul prezzo da versare al momento della conclusione del contratto o successivamente.

8. RITARDATI PAGAMENTI

- In caso di ritardato, mancato o parziale pagamento da parte dell'Acquirente, la HBS Italy si riserva il diritto di sospendere immediatamente la fornitura, e/o di risolvere tutti i contratti in essere con l'Acquirente, anche se non relativi al pagamento in questione, fatto salvo al risarcimento del danno.
- In caso di ritardato, mancato o parziale pagamento, su tutte le somme dovute matureranno interessi di mora calcolate ai sensi del decreto legislativo 9 novembre 2012, n. 192 ("Attuazione della direttiva 2011/7/UE del Parlamento Europeo e del Consiglio del 16 febbraio 2011 relativa alla lotta contro i ritardi di pagamento nelle transazioni commerciali) senza necessità di messa in mora e tutti i crediti diventeranno immediatamente esigibili con decadenza dal beneficio del termine.
- Nessuna contestazione per eventuali inadempimenti, né eccezione alcuna, né azioni legali di qualsiasi natura potrà essere sollevata o esercitata dall'Acquirente se non previo integrale pagamento del prezzo.
- Non è ammessa alcuna compensazione fra il prezzo dovuto alla HBS Italy ed eventuali crediti vantati dall'Acquirente.
- L'Acquirente è obbligato al pagamento integrale del prezzo anche in caso di contestazioni.

9. CONSEGNA

- Salvo patto contrario, la fornitura della merce si intende Carriage Insurance paid To (CIP Incoterms 2010).
- È facoltà della HBS Italy effettuare forniture parziali e/o consegne ripartite della merce.

- I termini di consegna indicati nella Conferma d'Ordine non sono termini essenziali, salvo diverso accordo. La forza maggiore o altre circostanze eccezionali o imprevedibili che si verificassero nei confronti della HBS Italy o dei suoi fornitori (quali a mero titolo di esempio scioperi, blocchi stradali, etc.) sospendono i termini per la consegna, senza alcuna responsabilità per la HBS Italy.
- Qualora vi sia un ritardo nella consegna della merce superiore ai 30 (trenta) giorni, che non dipenda da forza maggiore o da eventi imprevedibili, è fatto obbligo all'Acquirente contestare per iscritto tale ritardo alla HBS Italy, la quale avrà un termine concordato mutualmente tra le Parti per effettuare la consegna. Nessun diritto al risarcimento del danno spetterà all'Acquirente.
- In caso di consegne ripartite, valgono le precedenti disposizioni.
- HBS Italy non risponde per danni da anticipata o ritardata consegna, totale o parziale.

10. RISCHIO DI DEPERIMENTO DELLA MERCE

- Il rischio del deperimento o della rovina della merce passa in capo all'Acquirente al più tardi quando la stessa merce lascia gli stabilimenti della HBS Italy ovvero alla consegna secondo l'Incoterm scelto (Incoterms 2010 ICC). A seguito del passaggio dei rischi all'Acquirente, HBS Italy non risponde del deperimento o della rovina della merce.
- In caso di ritardo da parte dell'Acquirente della presa in consegna della merce, il rischio, qualora non sia già passato in capo all'Acquirente ai sensi del capoverso precedente, si trasmetterà allo stesso alla data di consegna prevista.
- L'acquirente è obbligato al pagamento integrale del prezzo in caso di danneggiamento o perimento della merce avvenuto dopo il passaggio allo stesso dei rischi.

11. VERIFICHE / INSPEZIONI

- È fatto obbligo all'Acquirente di verificare la conformità della merce e l'assenza di vizi immediatamente alla ricezione della merce e in ogni caso entro un termine di 30 giorni al massimo dalla ricezione della merce, e comunque prima di effettuare qualsiasi lavorazione aggiuntiva sulla stessa.
- Eventuali contestazioni saranno considerate valide solo se comunicate per iscritto mediante raccomandata a.r. entro 30 (trenta) giorni dalla ricezione della merce.
- Eventuali vizi occulti dovranno essere denunciati per iscritto mediante raccomandata a.r., entro 8 (otto) giorni dalla scoperta.
- In ogni caso nessuna denuncia per vizi, difetti o non conformità sarà valida se effettuata oltre un anno dalla consegna.
- Eventuali denunce dovranno essere dettagliate e specifiche, indicare esattamente i difetti riscontrati e, su richiesta di HBS Italy, dovranno anche comprendere la restituzione del prodotto difettoso a proprie spese, al fine di consentire le verifiche del caso. HBS Italy rimborserà all'Acquirente le spese d'invio ragionevoli e documentate dallo stesso dovute all'invio della merce difettosa a HBS Italy soltanto se il difetto sarà riferibile a difetti materiali e di lavorazione di HBS Italy.

12. GARANZIE

- La HBS Italy garantisce la conformità dei prodotti, intendendo con questo che gli stessi corrispondano per qualità e tipologia a quanto stabilito nel contratto e che siano esenti da vizi che possano impedirne l'uso. I campioni, le indicazioni contenute nei dépliant o le informazioni risultanti da altro materiale pubblicitario non sono vincolanti e non contengono alcuna promessa di qualità in relazione ai prodotti.
- HBS Italy non si assume alcuna responsabilità circa la conformità del prodotto alle normative di Paesi esteri ove sarà utilizzato o destinato il prodotto, circa eventuali usi speciali, circa gli usi abitualmente previsti nel Paese di destinazione.
- La garanzia avrà una durata di un anno dalla consegna.
- Sulle quantità l'Acquirente riconosce alla HBS Italy di accettare quantitativi di fornitura determinati nell'ordine del cliente o dalle minime quantità produttive nel caso di ordini riferiti a prodotti non disponibili a magazzino.

- La garanzia per i vizi è limitata ai soli vizi dei prodotti dipendenti da difetti di materiale o lavorazione riferibili alla HBS Italy, e non si applica in caso di difetti di installazione o non corretto uso da parte dell'Acquirente. L'onere della prova circa il corretto uso e/o la corretta installazione dei materiali venduti da HBS Italy è a carico dell'Acquirente.
- La garanzia non si estende a difetti che siano riconducibili a richieste dell'Acquirente, a richieste di imprese terze incaricate dello stesso, alle lavorazioni successive, all'assemblaggio, all'installazione, alle caratteristiche della struttura di destinazione dell'installazione, o ad altre cause che non sono oggetto della fornitura di HBS Italy.
- HBS Italy non risponde dei difetti di conformità dovuti all'usura normale di quelle parti che, per loro natura, sono soggette ad una rapida e continua usura.
- In generale, in nessun caso la HBS Italy risponde per difetti di conformità che abbiano la loro causa in un fatto successivo al passaggio dei rischi all'Acquirente ai sensi dell'art. 10.

13. CONTENUTO DELLA GARANZIA

- In caso di contestazione dei vizi nei termini e con le modalità di cui all'art. 11, la HBS Italy eseguirà una verifica del prodotto in contestazione non appena lo stesso verrà inviato presso lo stabilimento della HBS Italy, a spese dell'Acquirente; in caso di impossibilità di spedizione, la HBS Italy effettuerà il sopralluogo, a spese dell'Acquirente. Queste spese saranno rimborsate all'Acquirente se si dimostreranno ragionevoli e documentate e soltanto nel caso in cui i vizi risultassero dovuti a difetti di materiale o lavorazione riferibili a HBS Italy. All'esito delle verifiche la HBS Italy redigerà un verbale contenente il dettaglio degli accertamenti eseguiti.
- Nel caso in cui saranno accertati dalla HBS Italy i vizi o i difetti contestati, HBS Italy provvederà, gratuitamente, a sua discrezione:
 - a) alla riparazione;
 - b) alla sostituzione mediante la fornitura gratuita Porto Franco dei prodotti dello stesso genere e quantità di quelli risultati non conformi o difettosi, entro un termine ragionevole. Prima della sostituzione della merce l'Acquirente dovrà restituire la merce difettosa alla HBS Italy.
- La sostituzione s'intende solo in relazione al singolo pezzo danneggiato e non all'intera partita.
- Non è dovuto alcun risarcimento danni; in particolare l'Acquirente non potrà avanzare altre richieste di risarcimento del danno, di riduzione del prezzo o di risoluzione del contratto.
- In nessun caso la HBS Italy risponde per danni indiretti o consequenziali, per danni da mancata o ridotta produzione, anche rispetto a già pattuiti termini di consegna, come stabilito nella sezione 24 delle presenti condizioni.

14. RISERVA DI PROPRIETÀ

- La merce resta di proprietà della HBS Italy fino al completo pagamento del prezzo.
- Nel caso venga esercitata la riserva di proprietà da parte della HBS Italy, l'Acquirente presta fin da ora il consenso a consentire alla HBS Italy l'accesso presso i luoghi dove è depositata la merce e il diritto a ritirare la merce di proprietà della HBS Italy.
- Fino a quando sussiste la riserva di proprietà è fatto divieto all'Acquirente, senza il consenso scritto della HBS Italy, di costituire pegno o di vendere a terzi la merce di proprietà della HBS Italy.
- È fatto obbligo all'Acquirente di comunicare alla HBS Italy tempestivamente per iscritto eventuali pignoramenti o sequestri della merce di proprietà della HBS Italy e di dichiarare all'Ufficiale Giudiziario il diritto di proprietà della HBS Italy sulla suddetta merce, al fine di consentire alla HBS Italy di esercitare le azioni legali necessarie.
- In caso di omessa o mancata tempestiva comunicazione, le spese legali relative ai procedimenti sostenuti dalla HBS Italy saranno a carico dell'Acquirente.

15. DIVIETO DI CESSIONE

- Il presente contratto e i diritti da esso derivanti non potranno, in tutto o in parte, essere ceduti dall'Acquirente, senza il consenso scritto della HBS Italy.

16. FORMA, ESCLUSIVITA' E NULLITA'

- Qualsiasi modifica al presente contratto non sarà valida se non fatta per iscritto ed approvata da HBS Italy. L'eventuale nullità di una qualsiasi delle clausole previste nel presente contratto non comporterà la nullità dell'intero contratto, il quale andrà integrato ed interpretato nella sua globalità. Le parti si impegnano a sostituire la clausola nulla o inefficace con una clausola che tenga conto e consenta di realizzare lo scopo economico che le parti, il contratto e le condizioni generali si erano prefissati.

17. OBBLIGO DI RISERVATEZZA

- L'Acquirente si obbliga a mantenere riservate tutte le notizie e le informazioni di carattere tecnico (disegni, prospetti tecnici, documentazione, formule, corrispondenza etc.) ricevute dalla HBS Italy o apprese in esecuzione del presente contratto.

18. RISOLUZIONE

- HBS Italy potrà risolvere il presente contratto, senza preavviso, mediante dichiarazione della propria volontà di risoluzione, comunicata per iscritto all'Acquirente mediante raccomandata a.r., fax o mail, al verificarsi di uno dei seguenti eventi:

a) il mancato pagamento, parziale o totale, di quanto dovuto dall'Acquirente secondo i tempi e le modalità previste nel presente contratto, salvo che la HBS Italy non si avvalga della facoltà di chiedere l'adempimento del contratto, in ogni caso con pagamento dell'importo stabilito nel presente contratto, e previa rideterminazione dei termini delle consegne ripartite, oltre al risarcimento del danno;

b) In caso di dichiarazione di fallimento dell'Acquirente o nel caso in cui la stessa venga sottoposta ad una procedura concorsuale;

- c) in tutti gli altri casi previsti dagli artt. 1453 del codice civile italiano.

19. LEGGE APPLICABILE

- Per tutto quanto non espressamente previsto dalle presenti condizioni generali si applica la legge italiana e gli artt. 1470 e seguenti del codice civile italiano, con esclusione, tuttavia, delle norme sul conflitto di leggi e della Convenzione delle Nazioni Unite sui Contratti di Vendita Internazionale di Merci.

20. FORO COMPETENTE

- Per tutte le controversie che dovessero sorgere in relazione all'esistenza, validità, interpretazione, esecuzione e risoluzione del presente contratto sarà competente in via esclusiva il Foro di Milano.

21. COMUNICAZIONI

- Tutte le comunicazioni riguardanti questo contratto devono essere fatte per iscritto, e si intenderanno validamente effettuate se inviate a mezzo raccomandata a.r. o a mezzo e-mail certificata ai seguenti indirizzi: Hydro Building Systems Italy S.P.A., Via Ponchielli 3, 20063 Cernusco sul Naviglio (MI) – hydrobuildingsystemsitaly@pechydrosystems.it

22. DATA PROTECTION / PRIVACY

- Ai sensi del D. Lgs. N. 196 del 30.6.2003 entrambe le Società/Parti dichiarano di aver ricevuto informativa, ed autorizzano fin da ora ogni trattamento nonché comunicazione e diffusione dei dati, anche sensibili, necessari per la conclusione del presente contratto di fornitura.
- Entrambe le parti si impegnano altresì a provvedere a propria cura e spese ad ogni adempimento del sopra citato decreto legislativo per soggetti terzi di propria competenza che, nel corso del rapporto contrattuale di cui trattasi, dovesse rendersi necessario per l'espletamento dell'incarico ricevuto.

23. NORME TECNICHE E RESPONSABILITA' DEL PRODUTTORE

- Per ciò concerne le caratteristiche dei prodotti della HBS Italy, essi sono conformi alla legislazione, alle norme tecniche vigenti in Italia e alle norme di prodotto specifiche al momento della conclusione del contratto.
- L'Acquirente si assume per intero il rischio di un'eventuale difformità tra le norme italiane e quelle del Paese di destinazione dei prodotti, tenendo indenne la HBS Italy da ogni eventuale richiesta di risarcimento danni o sanzione o altra conseguenza economica.
- HBS Italy garantisce le prestazioni dei prodotti di sua fabbricazione solo ed esclusivamente in relazione ad usi, destinazioni, applicazioni, tolleranze da essa espressamente indicati.
- L'Acquirente non è autorizzato a disporre dei prodotti fornitigli dalla HBS Italy in modo non conforme alle indicazioni di cui al punto precedente.

24. LIMITAZIONE DELLA RESPONSABILITA' ED ESCLUSIONE DEI DANNI CONSEGUENZIALI

- Nonostante tutto ciò diversamente convenuto in qualsiasi documento contrattuale, come a titolo esemplificativo ma non esaustivo, nell'ordine d'acquisto, nella conferma d'ordine, nella documentazione tecnica, in queste condizioni generali di vendita o quelle d'acquisto dell'Acquirente, o altro, la responsabilità contrattuale complessiva di HBS Italy in base a qualsiasi e tutte le rivendicazioni per danni o perdite derivanti da o in relazione all'adempimento o inadempimento da parte di HBS Italy, è limitata a 100% del prezzo/valore totale dell'ordine d'acquisto.

- Nonostante tutto ciò diversamente convenuto in qualsiasi documento contrattuale, come a titolo esemplificativo ma non esaustivo nell'ordine d'acquisto, nella conferma d'ordine, nella documentazione tecnica, in queste condizioni generali di vendita o quelle d'acquisto dell'Acquirente, o altro, nessuna delle Parti assume alcuna responsabilità nei confronti della controparte per qualsiasi danno o perdita indiretto/a o consequenziale come ma non esclusivamente la mancata o ridotta produzione, perdita di profitti, perdita di uso, perdita di contratti o qualsiasi altro/a danno, perdita indiretto/a.



By  Hydro

Hydro Building Systems Italy S.p.A.
Via A. Ponchielli 3, 20063
Cernusco sul Naviglio (MI)
T: + 02 92 42 91
F: 02 92 42 94 96
www.domal.it