



**altrove**

L'abbraccio tra  
dentro e fuori.

Vetrata scorrevole

**MANUALE DI INSTALLAZIONE**

Rev\_Marzo 2019

w e e s e

by **domal**  
l'alluminio è di casa



## INDICE

Note generali	pag. 3
Kit Accessori (composizione)	Pag. 4
Aperture	Pag. 6
Configurazioni	pag. 7
Rilievo misure	pag. 8
Preparazione taglio profili	pag. 9
Lista taglio profili per compensazioni falsi piano	pag. 10
Istruzioni installazione	pag. 11

## NOTE GENERALI

### Leghe di estrusione

I profili sono estrusi in lega EN AW 6060 con stato di fornitura T6.

### Lunghezza delle barre

La lunghezza commerciale delle barre dei profilati è di mm 7000.

### Dimensione profili

Le dimensioni dei profili sono quelle teoriche, potranno quindi variare in funzione delle tolleranze di estrusione. Queste variazioni potrebbero manifestarsi influenzando in modo non significativo la semplicità di inserimento degli accessori negli alloggi previsti, in particolare nel caso di profili verniciati, ciò per effetto degli spessori delle vernici stesse.

### Trattamenti superficiali

I trattamenti superficiali di ossidazione anodica e di verniciatura risiedono presso terzi ed eseguiti nel rispetto delle norme richieste dai marchi Qualanod ( per ossidazione ) e Qualicoat ( per verniciatura ).

### Dati tecnici del sistema

Profondità profilo compensatore superiore	52mm
Profondità profilo binario superiore	46mm
Profondità profilo anta	36,5mm
Profondità profilo binario inferiore	46mm
Fuga tra i profili anta telaio	7mm
Vetrazione certificata	10mm ( vetro monolitico temprato ) 55.2 ( stratificato temprato / indurito )
Accessori	accessori dedicati a garanzia delle prestazioni

### Certificazioni

Sistema oggetto di prove meccanico funzionali eseguita presso Istituto Giordano ( laboratorio di prova notificato ai sensi della Direttiva 89/106/CEE(CPD)).

Rapporto di Prova: resistenza alla pressione 1200Pa ad altezza 3100mm in prova P3.

### Rapporti di prova

Rapporto di Prova n° **351039/11369/CPR**

Prova eseguita come serramento - altezza 3100mm - vetro temprato 10mm

Rapporto di Prova n° **351040/11370/CPR**

Prova eseguita come serramento - altezza 3100mm - vetro stratificato 55.2 temprato/indurito

I kit sono dotati, ove necessario, di viteria per il fissaggio degli accessori di sistema; gli ancoraggi per il fissaggio dei binari non sono inclusi poiché devono essere idonei ai diversi supporti ( Muro in cemento, Tufo, Poroton, cartongesso etc.) i quali richiedono specifici ancoraggi.

**AVVERTENZA: Se la struttura non è installata secondo regola potrebbe funzionare in modo non corretto, per prevenire rischi quest' ultima deve essere fissata permanentemente nel vano di posa. Per un corretto ancoraggio impiegare sistemi su indicazione del produttore dei tasselli.**

## KIT ACCESSORI I ANTA

### Accessori rotazione binario inferiore standard

D4351003	D4351004	D4351006	D4351001

COD.	Nr.	DESCRIZIONE
D4351003	01	Blocco prima anta superiore
D4351004	01	Blocco prima anta binario inferiore standard
D4351006	02	Perno prima anta (sup./inf.)
D4351001	02	Pressore

TSP autoforante 4,8x50 - fissaggio accessorio D4351004 - pz 2  
 TSP autoforante 4,8x70 - fissaggio accessorio D4351003 - pz 2  
 Le viti sono incluse solo in caso di fornitura del Kit Weese Non sono incluse in caso di ordine come pezzo di ricambio

### Accessori rotazione binario inferiore ribassato

D4351003	D4351005	D4351006	D4351001

COD.	Nr.	DESCRIZIONE
D4351003	01	Blocco prima anta superiore
D4351005	01	Blocco prima anta binario inferiore ribassato
D4351006	02	Perno prima anta (sup./inf.)
D4351001	02	Pressore

TSP autoforante 4,8x50 - fissaggio accessorio D4351004 - pz 2  
 TSP autoforante 4,8x70 - fissaggio accessorio D4351003 - pz 2  
 Le viti sono incluse solo in caso di fornitura del Kit Weese Non sono incluse in caso di ordine come pezzo di ricambio

### Accessori apertura prima anta

D6351006	D6351007	D4351000	D4351009	D4351014

COD.	Nr.	DESCRIZIONE
D6351006	01	Pomello singolo trasparente WEESE
D6351007	01	Pomello esterno trasparente WEESE
D4351009	01	Boccola foro vetro
D4351000	01	Puntale inferiore e superiore
D4351014	01	Cordino in acciaio

TSPE 6,0x25 - Vite bloccaggio D6351006 - pz 1  
 TSP autoforante 3,5x25 fissaggio D4351000 - pz 4  
 Le viti sono incluse solo in caso di fornitura del Kit Weese Non sono incluse in caso di ordine come pezzo di ricambio

## KIT ACCESSORI II ANTA

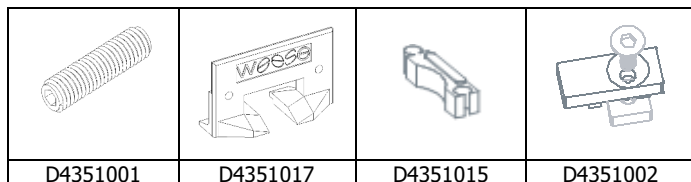
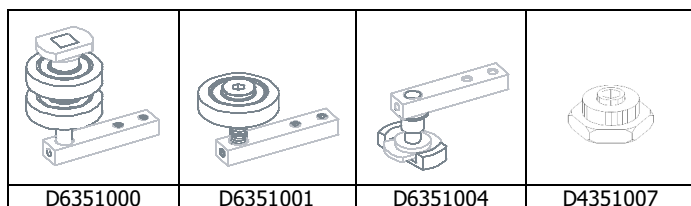
### Accessori movimento e rotazione binario inferiore standard

D6351000	D6351001	D6351002	D4351007
D4351001	D4351017	D4351015	D4351002

COD.	Nr.	DESCRIZIONE
D6351000	01	Carrello superiore doppio
D6351001	01	Carrello superiore singolo
D6351002	01	Carrello inferiore II anta per PR D3351003
D4351001	02	Pressore
D4351007	02	Blocco mezzalune
D4351015	02	Mezzaluna
D4351002	01	Perno guida ante
D4351017	01	Mascherina foro di uscita anta

Vite TB autoforante 4,8x13 fissaggio D4351017 - pz 2  
 Le viti sono incluse solo in caso di fornitura del Kit Weese Non sono incluse in caso di ordine come pezzo di ricambio

### Accessori movimento e rotazione binario inferiore ribassato



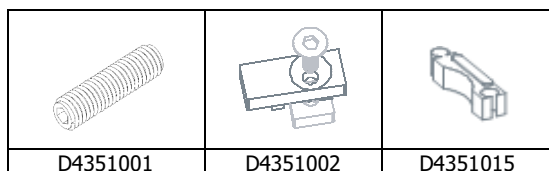
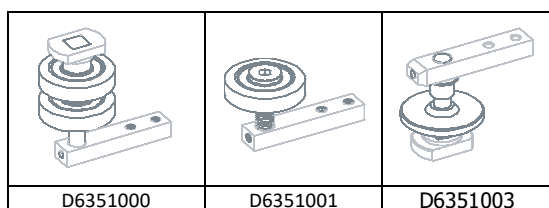
COD.	Nr.	DESCRIZIONE
D6351000	01	Carrello superiore doppio
D6351001	01	Carrello superiore singolo
D6351004	01	Carrello inferiore II anta per PR D3351004
D4351001	02	Pressore
D4351007	02	Blocco mezzaluna
D4351015	02	Mezzaluna
D4351002	01	Perno guida ante
D4351017	01	Mascherina foro di uscita anta

Vite TB autoforante 4,8x13 fissaggio D4351017 – pz 2

Le viti sono incluse solo in caso di fornitura del Kit Weese Non sono incluse in caso di ordine come pezzo di ricambio

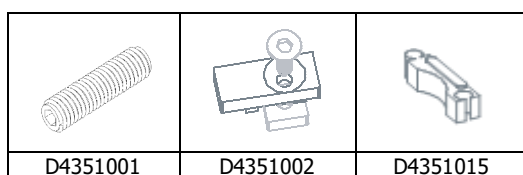
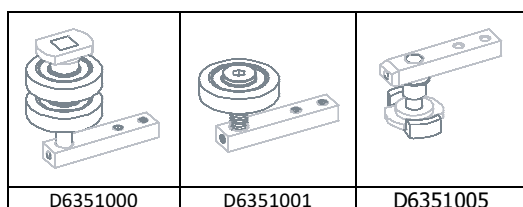
## KIT ACCESSORI III ANTA & SUCCESSIVE

### Accessori movimento e rotazione binario inferiore standard



COD.	Nr.	DESCRIZIONE
D6351000	01	Carrello superiore doppio
D6351001	01	Carrello superiore singolo
D6351003	01	Carrello inferiore III anta e successive PR. D3351003
D4351001	01	Pressore
D4351002	01	Perno guida ante
D4351015	02	Mezzaluna

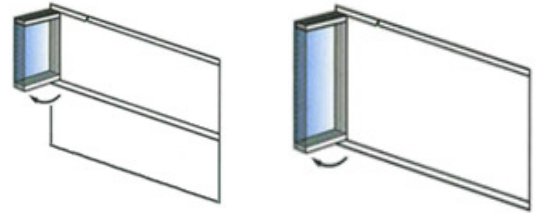
### Accessori movimento e rotazione binario inferiore ribassato



COD.	Nr.	DESCRIZIONE
D6351000	01	Carrello superiore doppio
D6351001	01	Carrello superiore singolo
D6351005	01	Carrello inferiore III anta e successive PR. D3351004
D4351001	01	Pressore
D4351002	01	Perno guida ante
D4351015	02	Mezzaluna

## APERTURE WEESE

Gli accessori e le istruzioni sono considerati su WEESE ad apertura singola; per WEESE ad apertura doppia si procede seguendo le stesse indicazioni considerando i due lati apribili come due singole WEESE



Apertura verso l'interno		Apertura verso l'esterno	
Apertura singola	Apertura doppia	Apertura singola	Apertura doppia

## CONFIGURAZIONI WEESE

POLIGONALE (sagoma in segmenti di profilo)	SAGOMA MISTA
ANGOLO 90°	LINEA RETTA

Le sagome proposte sono indicative non limitative  
La configurazione con le due ante centrali apribili va sottoposta a verifica di fattibilità.

## CONFIGURAZIONI WEESE

### Configurazione in linea retta:

- Apertura doppia
- Apertura dx
- Apertura sx



### Configurazione con angolo a 90°:

- Apertura doppia
- Apertura sx
- Apertura dx



### Configurazione con doppio angolo a 90°:

- Apertura doppia
- Apertura sx
- Apertura dx



### Configurazione con angolo fuori squadra:

- Apertura doppia
- Apertura sx
- Apertura dx



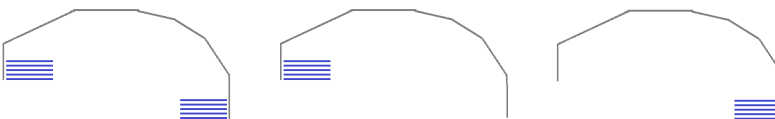
### Configurazione poligonale:

- Apertura doppia
- Apertura dx
- Apertura sx



### Configurazione a sagoma mista:

- Apertura doppia
- Apertura sx
- Apertura dx



- Ogni configurazione è realizzabile con apertura singola o doppia
- Ogni configurazione è apribile internamente o esternamente.
- Le configurazioni indicate sono esemplificative non limitative.
- La misura delle ante è equamente ripartita in funzione della lunghezza totale salvo richieste di prime ante asimmetriche o richieste di ante di servizio.

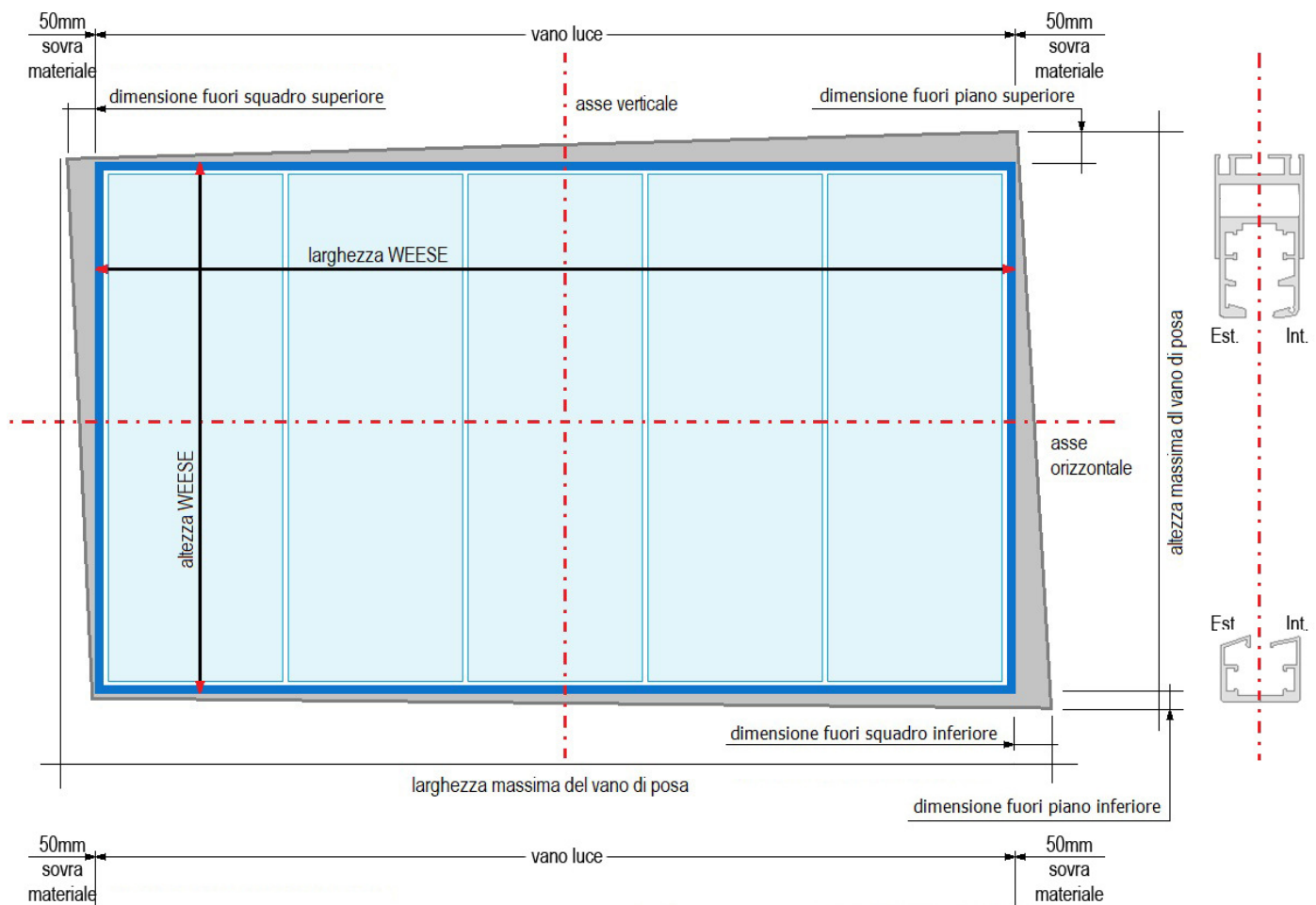
Per le configurazioni ad "angolo fuori squadra", "poligonale", "a sagoma mista" o comunque per tutte le configurazioni che non seguono una linea retta, si consiglia di produrre una presagoma, con tubolari in ferro, da cui ricavare le gradazioni degli angoli di taglio e da impiegare come controtelaio in fase di installazione.

\*\*\*\*\*

**WEESEbyDOMAL è un sistema modulare che non ha limiti in lunghezza.**

**Il limite da certificazione in altezza è di 3100mm.**

## RILIEVO MISURE



## FASE RILIEVO

Rilevare le dimensioni del vano di posa valutando i fuori squadra e la misura del fuori piano con una livella laser a tre punti: individuata quindi la larghezza WEESE (vedere figura 1) tenendo conto dei fuori squadra si consiglia di apportare una riduzione di 10mm (“aria” sulla dimensione larghezza).

Verificare la misura del fuori piano considerando che l’escursione per la compensazione verticale prevede circa 20mm di traslazione verso l’alto e circa 15mm verso il basso che occorrono per recupero e compensazione dei fuori piano.

**LE MISURE COMUNICATE MEDIANTE APPOSITO MODULO D’ ORDINE SONO CONSIDERATE NETTE ESECUTIVE E NON PREVEDONO TOLLERANZE DI PRODUZIONE.**

## PREPARAZIONE TAGLIO PROFILI

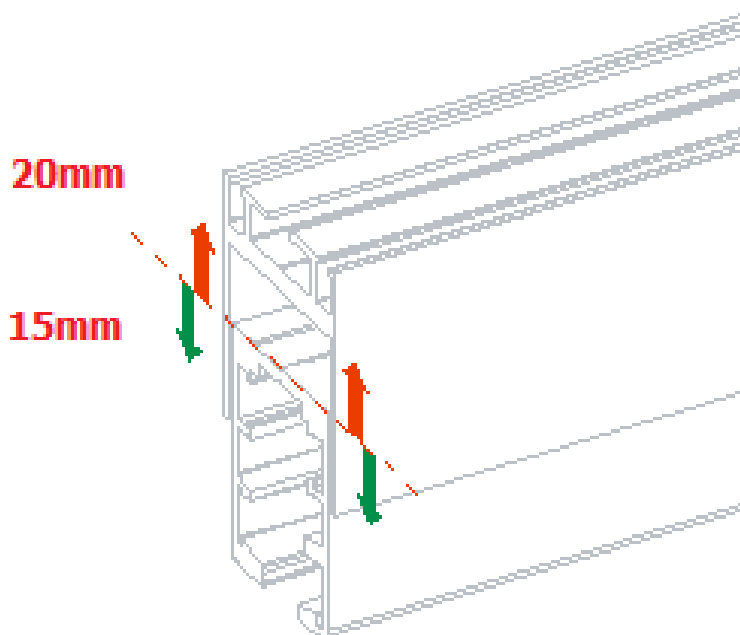
I profili (compensatore, binario superiore e binario inferiore) vengono consegnati di lunghezza maggiore, con una sovra misura di 50mm a destra e 50mm a sinistra (sovra metallo), per consentire di adattarli ottimamente effettuando il taglio in opera.

La misura totale delle ante dipende dalla misura del Vano luce data in fase di ordine.

La fase di posa inizia col taglio dei profili in opera a compensazione dei fuori squadra, possibile proprio grazie alla dimensione maggiorata dei profili, e prosegue con l'inserimento delle mezze lune (vedere installazione punto 1).

**DOPO AVER ESEGUITO LE PROVE DI POSIZIONAMENTO PROFILI, INSERIRE IL BLOCCO MEZZE LUNE E LE "MEZZE LUNE" ( vedere info ai punti 1 e 2 ) PRIMA DI PASSARE AL FISSAGGIO FINALE**

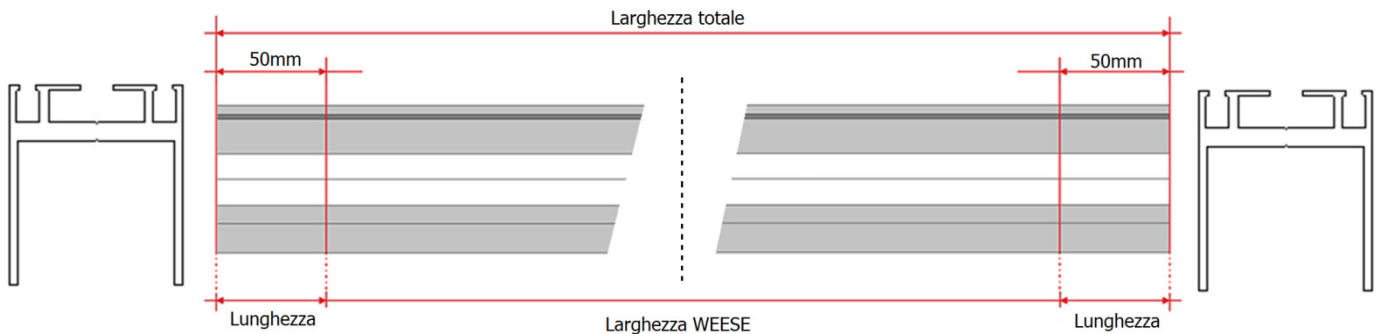
\*\*\*\*\*



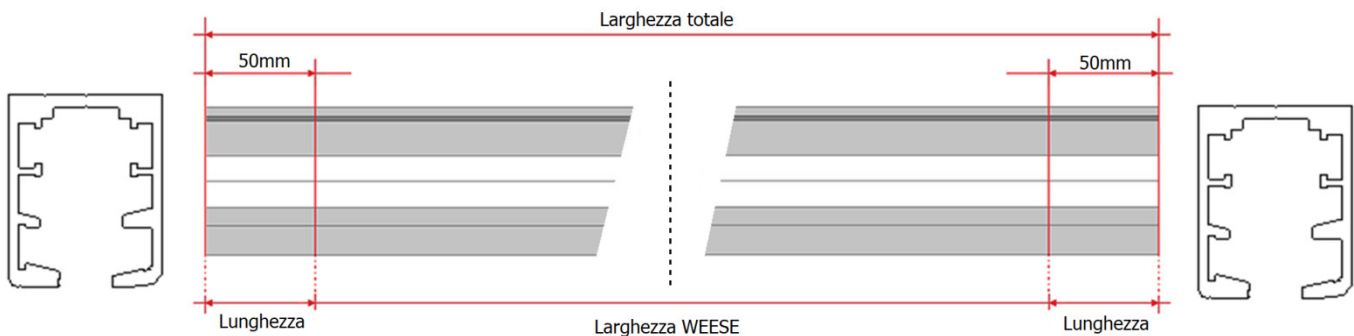
**ATTENZIONE:** alla misura richiesta in altezza per il sistema WEESE corrisponderà una produzione con un'altezza che contempla il posizionamento del binario superiore a circa 20mm dal fondo interno del profilo compensatore, come in figura. Il profilo compensatore seguirà l'andamento della struttura portante a cui resterà sospeso (solaio, trave, etc.) mentre il binario di scorrimento superiore dovrà essere orizzontale. È possibile compensare la diversa quota di livello (bolla) di circa 20mm verso l'alto e circa 15mm verso il basso (misura residua). Il fuori piano inferiore va sempre compensato perchè il binario inferiore dev'essere assolutamente in bolla. Le arie indicate rappresentano un'escursione utile per il solo recupero di eventuali fuori piano.

# LISTA TAGLIO PROFILI PER COMPENSAZIONE FALSI PIANO

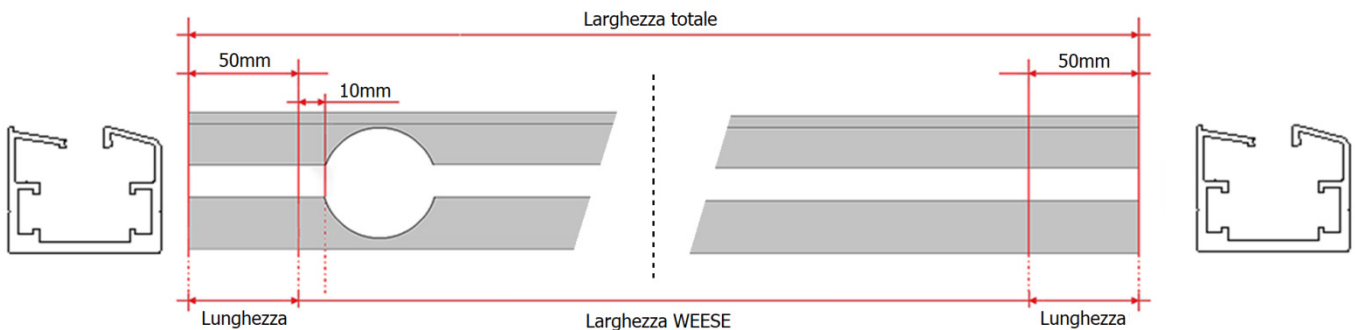
## PROFILO COMPENSATORE SUPERIORE D3351001



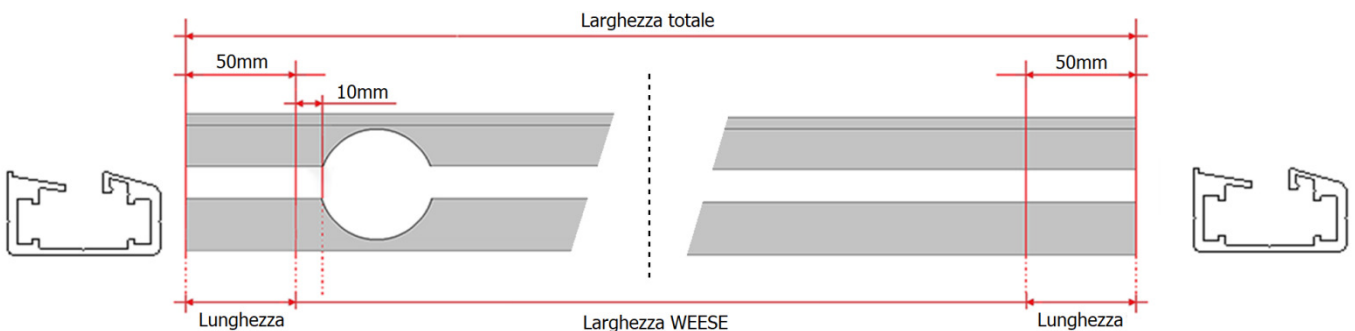
## PROFILO BINARIO SUPERIORE D3351002



## PROFILO BINARIO INFERIORE D3351003



## PROFILO BINARIO INFERIORE RIBASSATO D3351004

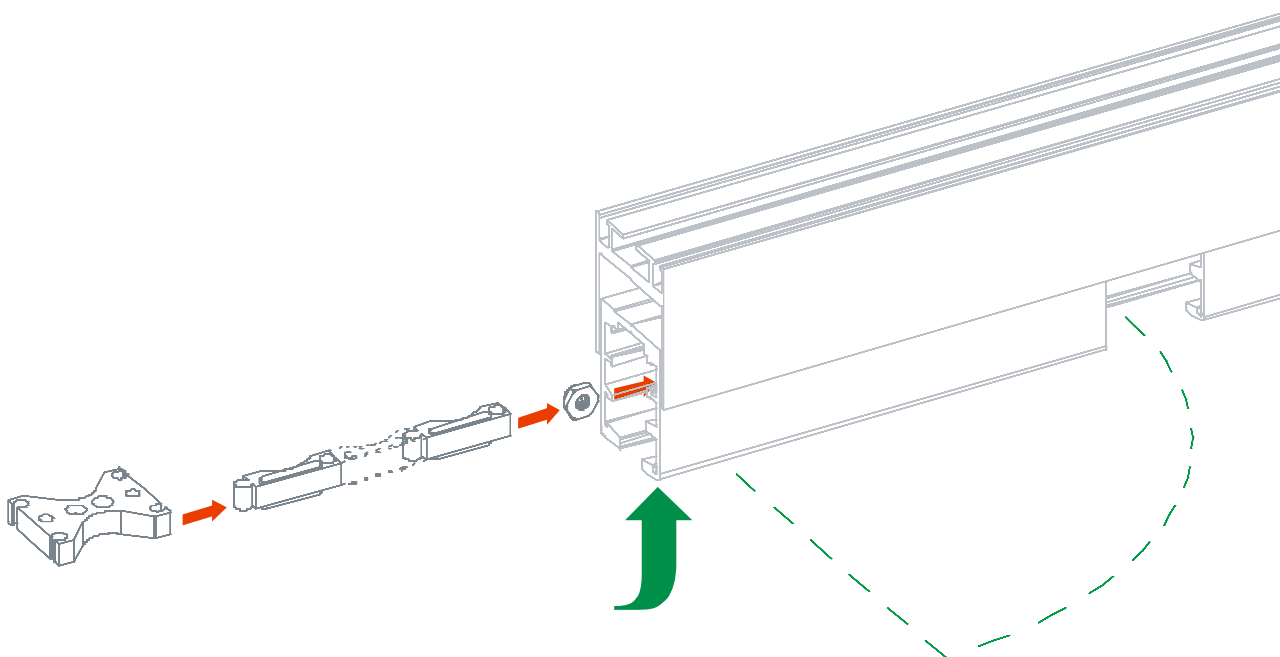


Valutare fuori squadra e falsi piano del sito di installazione: i profili sono semilavorati e le lavorazioni sono centrate rispetto alla **Larghezza WEESE**. La **Lunghezza** dx e sx è pari a + 50mm dx e + 50mm sx; i binari vanno rasati, secondo esigenza sia a dx che a sx distinguendo le due misure in **LUNGHEZZA** vedi pag.8.

## 1 - BINARIO SUPERIORE: ALLOGGIAMENTO MEZZE LUNE

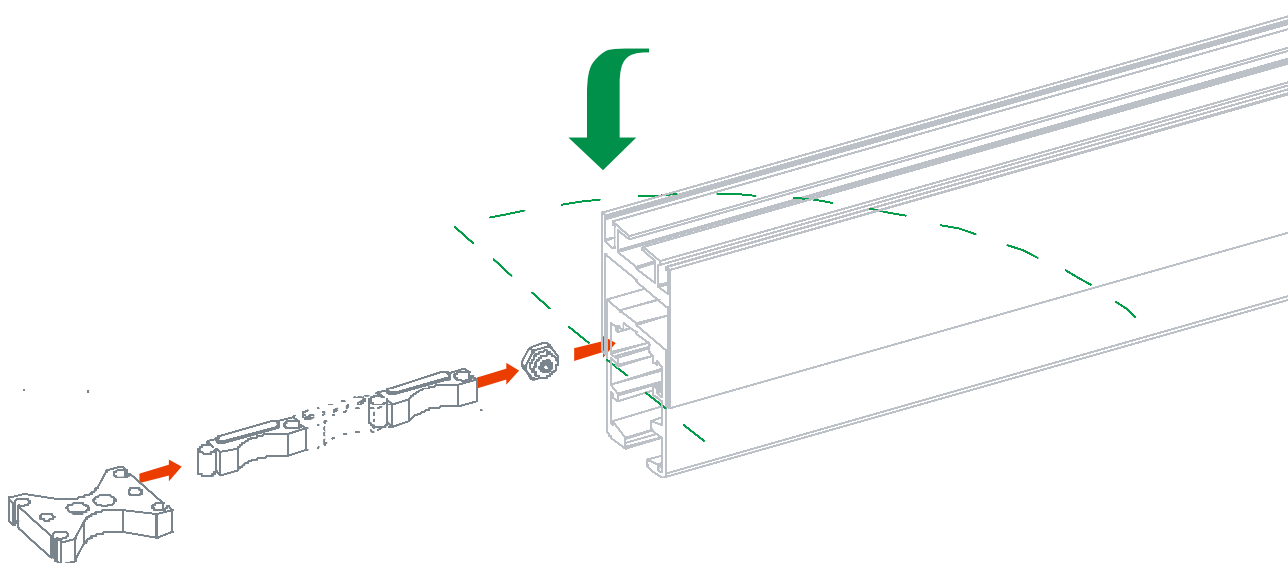
- 1) Inserire il blocco mezzelune nella gola superiore del profilo, senza serrarne la posizione, posizionandolo nel lato del profilo che reca la lavorazione del foro uscita ante che corrisponde.
- 2) Inserire le mezzelune in successione, iniziando con il lato a testa concava ( femmina ), agganciando gli incastri maschio/femmina e completando l'assemblaggio con la basetta supporto superiore prima ante, che verrà a trovarsi dal lato terminale del binario.
- 3) Il numero di mezzelune da inserire è pari al numero delle ante -1 ( l'anta n°1 ha la basetta ).

### APERTURA INTERNA



\*\*\*\*\*

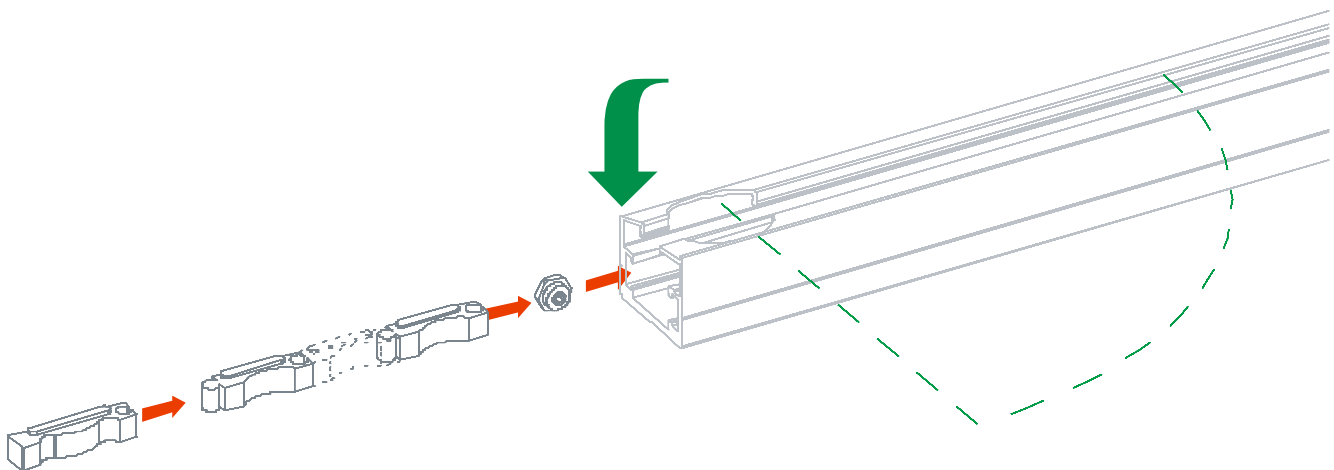
### APERTURA ESTERNA



## 2 - BINARIO INFERIORE ( D3351003 D3351004 ): ALLOGGIAMENTO MEZZE LUNE

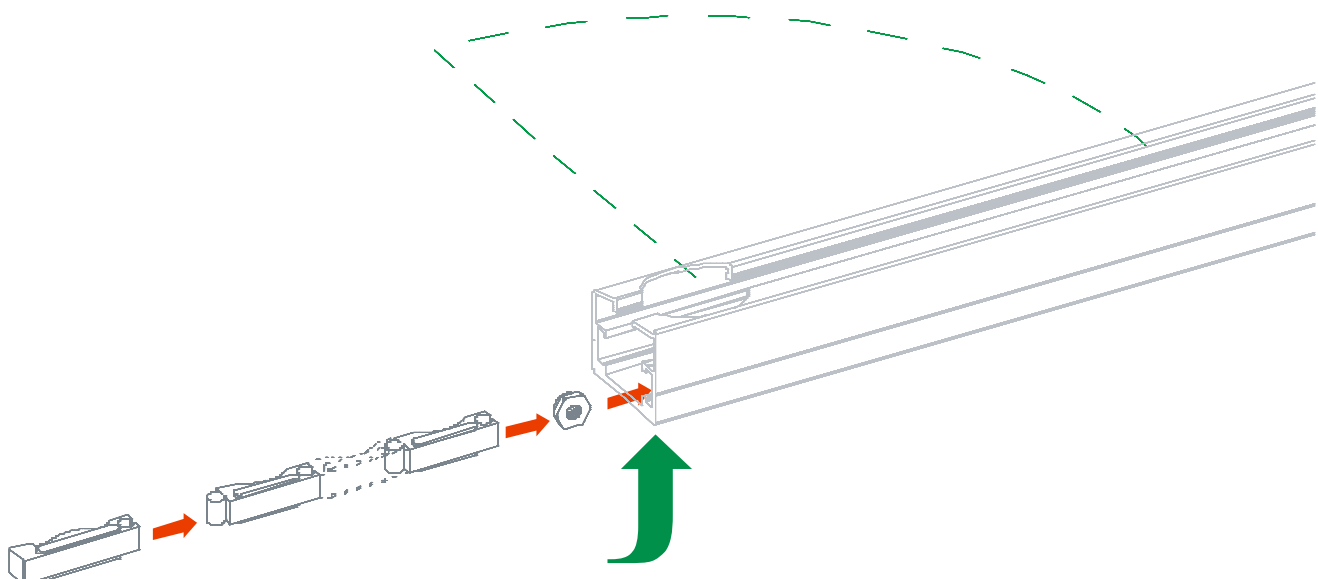
- 1) Inserire il dado blocco mezzelune nella gola inferiore del profilo, senza serrarne la posizione, posizionandolo nel lato (interno o esterno) del profilo opposto rispetto al binario superiore ossia opposto al lato in cui aprono le ante.
- 2) Inserire le mezzelune in successione, iniziando con il lato a testa concava (femmina), agganciando gli incastri maschio/femmina e completando l'assemblaggio con la mezza luna con una concava (femmina) ed una piana, che verrà a trovarsi dal lato terminale del binario.
- 3) Il numero di mezzelune da inserire è pari al numero delle ante -1 (perché l'anta n°1 non necessita di distanziale).

### APERTURA INTERNA



\*\*\*\*\*

### APERTURA ESTERNA



### 3 - POSIZIONAMENTO MEZZE LUNE BINARIO INFERIORE D3351003 D3351004 E PROFILLO BINARIO SUPERIORE D3351002.

#### 1) Binario Superiore

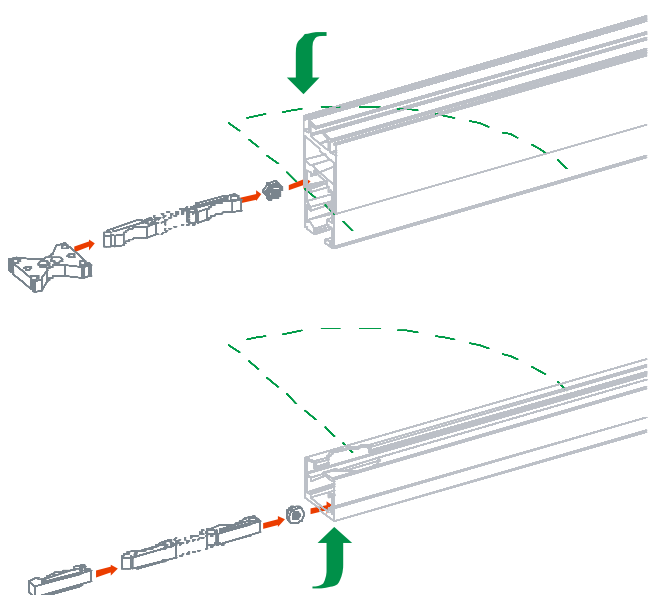
Posizionare le mezzelune nel binario inferiore e serrare il dado blocca mezzelune; nella fase iniziale il posizionamento può essere eseguito visivamente allineando la sagoma della mezzaluna con il bordo della lavorazione del foro tondo sul profilo.

#### 2) Binario Inferiore

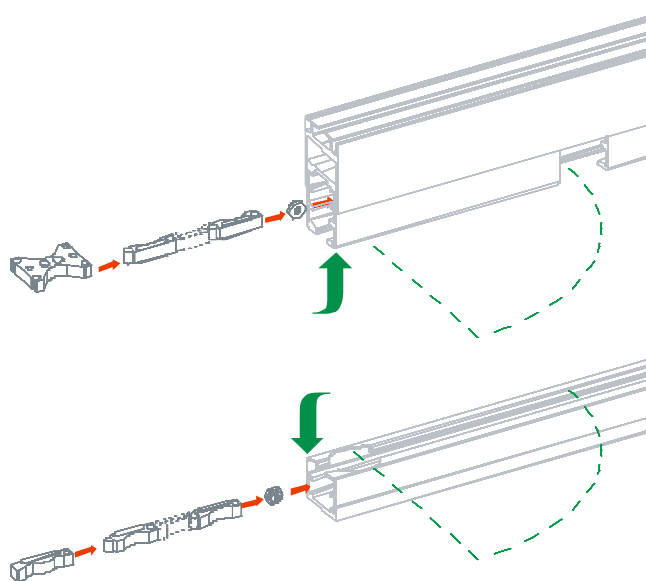
il posizionamento delle mezzelune nel binario superiore è provvisorio e va eseguito allineandole in seguito sulla base di quelle inferiori usando una livella laser a 3 punti.

**ATTENZIONE:** il corretto alloggiamento prevede che le mezzelune si trovino sui due lati opposti del sistema WESEbyDOMAL rispetto ai binari superiore ed inferiore.

#### APERTURA ESTERNA



#### APERTURA INTERNA



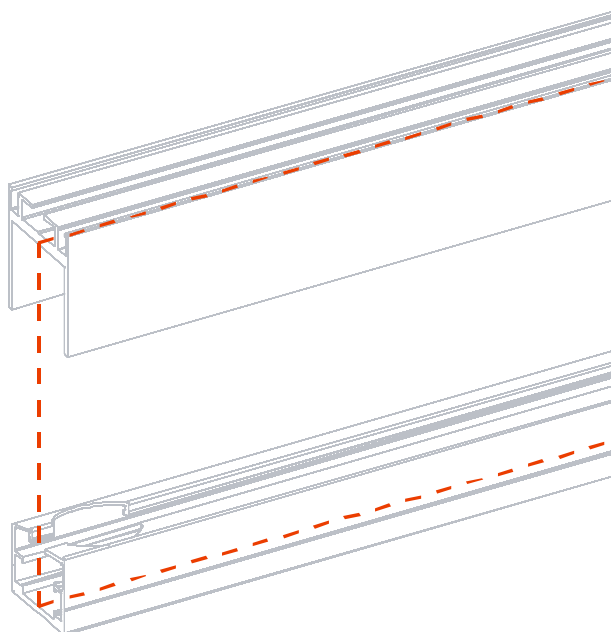
### 4 -PROFILO COMPENSATORE SUPERIORE E PROFILO BINARIO INFERIORE: POSA

1) L'installazione si effettua a partire dal lato (inferiore o superiore) che costituisce vincolo di posizione per l'altro. Esempio: se si deve installare il sistema WESE sotto ad un solaio con minor sporgenza rispetto al pavimento, si inizia dal profilo compensatore superiore.

2) Una volta installato il primo profilo, usando una livella laser a 3 punti, si posiziona l'altro in modo parallelo allineando in verticale (a piombo) i righe di estrusione interni ai profili come evidenziato in figura.

3) L'installazione del profilo compensatore superiore potrà riportare dei fuori piano: tali dislivelli vanno assecondati in quanto il binario di scorrimento, successivamente alloggiato, permetterà una registrazione con tolleranze di +20mm o -15mm.

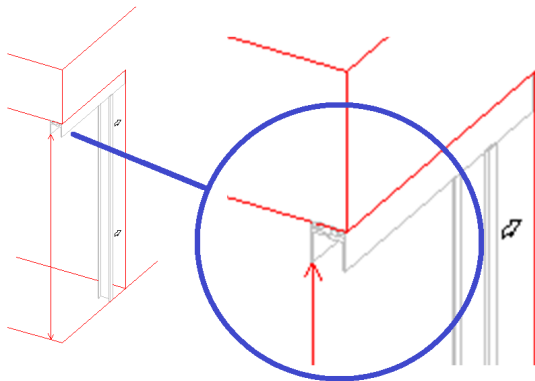
**ATTENZIONE:** Il profilo binario inferiore va direzionato con i fori di scarico acqua verso l'esterno e deve assolutamente essere in piano (bolla): se necessario si deve spessorare fino a raggiungere la posizione piana.



## WEESE CON COMPENSATORE LATERALE TELESCOPICO D8351008 + D8351009 SE WEESE SENZA COMPENSATORE LATERALE TELESCOPICO PASSARE AL PUNTO 5

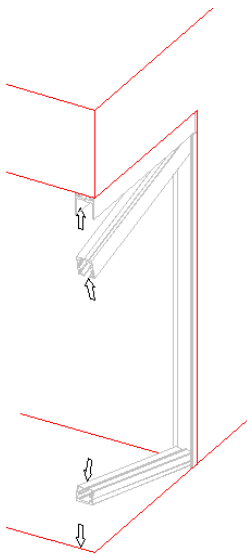
### POSIZIONAMENTO COMPENSATORE LATERALE TELESCOPICO

#### PROFILI COMPENSATORE LATERALE MASCHIO D8351008E FEMMINA D8351009

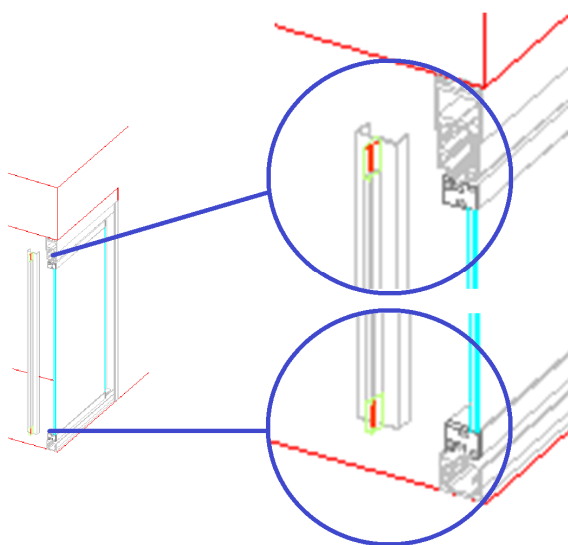


Posizionare il compensatore superiore D3351001; rilevare la misura dal pavimento al bordo dell' aletta del profilo compensatore superiore D3351001 come in figura; rasare a misura il profilo compensatore laterale femmina D8351009, posizionarlo con l' alloggiamento dello spazzolino verso l' esterno ed allineando i profili D3351001 e D8351009 nel lato interno.

Il procedimento è identico per entrambi i lati.



Allargiare i profili binario superiore D3351002 e binario inferiore D3351003 oppure D3351004 portandoli in battuta laterale all' interno del profilo D8351009 e procedere con l' installazione come di seguito riportata nel manuale fino all' inserimento delle ante ad esclusione della prima anta o delle prime ante se con doppia porta. Rilevare la misura in altezza tra il binario superiore D3351002 e binario inferiore D3351003 oppure D3351004 e rasare il profilo compensatore laterale maschio D8351008.



Inserire il profilo compensatore laterale maschio D8351008 nel profilo compensatore laterale femmina D8351009 posizionandolo con l' alloggiamento spazzolino verso l' esterno.

Far scorrere la seconda anta fino ad accostarla al profilo compensatore laterale maschio D8351008, segnare la misura eccedente dell' aletta e scantonare per lasciare l' anta libera di arrivare in battuta sul profilo compensatore laterale maschio D8351008 e per lasciare spazio per la rotazione della prima anta.

Lasciare il profilo inserito fino in battuta e proseguire con l' installazione come di seguito riportata nel manuale; ultimata l' installazione grazie al movimento telescopico posizionare, in base alla necessità di compensazione, il profilo compensatore laterale maschio D8351008 e sigillare nel lato interno.

## 5 - PROFILO BINARIO SUPERIORE D3351002: INSTALLAZIONE

- 1) Inserire i pressori in alluminio nei fori filettati predisposti agli estremi del binario per circa 20/25mm
- 2) Alloggiare il profilo binario superiore nel profilo compensatore procedendo al fissaggio con viti auto foranti. Livellare il binario superiore, allentando le viti di fissaggio, per mezzo dei pressori.
- 3) Inserire le successive viti di fissaggio mantenendo la posizione tra profilo compensatore e binario superiore.

## 6 - ALLESTIMENTO ANTE: FASE 1 (lato inferiore)

- 1) Partendo dall'ultima anta inserire il carrello inferiore 3° anta e successive nel profilo anta, lasciandolo sporgere dalla linea del tappo di chiusura tanto quanto lo smusso della basetta, che corrisponde a circa 3mm, e quindi serrare. Fig. 1
- 2) Per allestire la seconda anta posizionare il carrello inferiore 2° anta a filo del tappo chiusura anta. (Fig. 2)

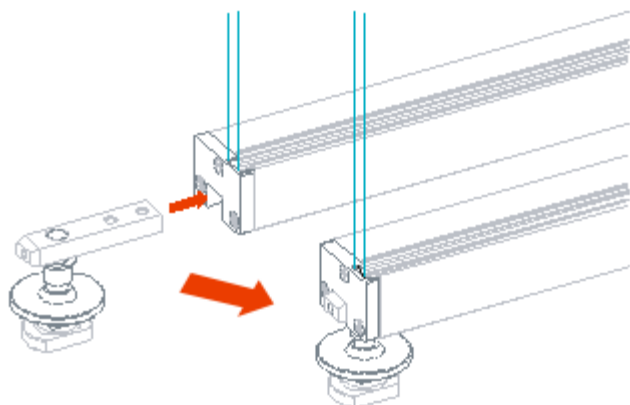


Fig. 1

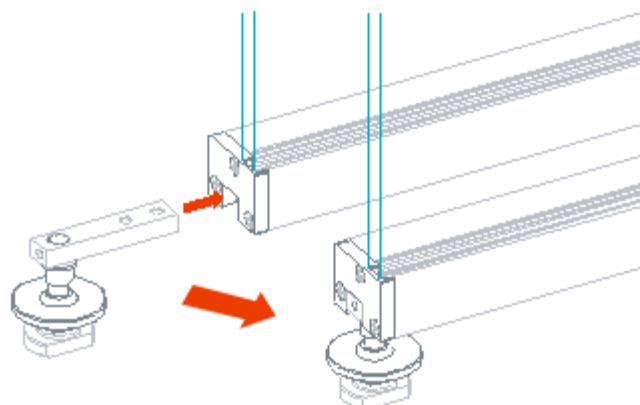


Fig. 2

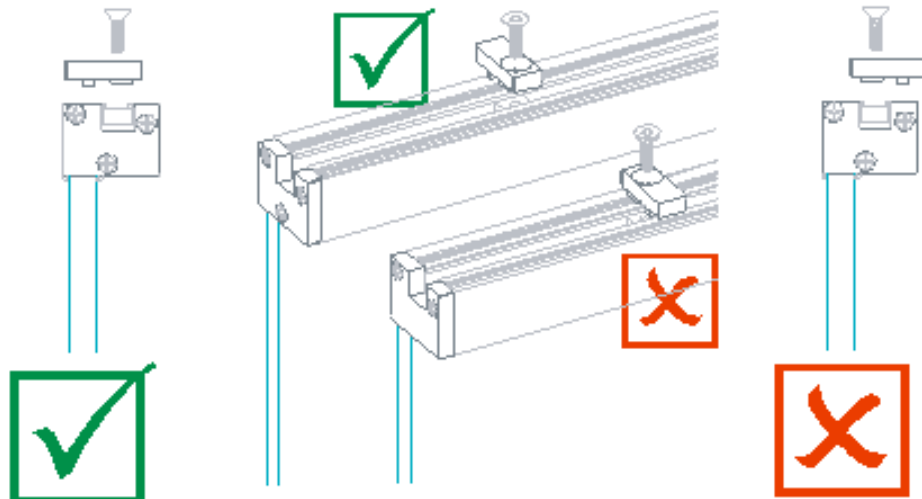
## 7 - ALLESTIMENTO ANTE: FASE 2 (lato superiore)

- 1) Svitare il dado del perno guida ante (Fig. 1) per poterlo inserire nella cava superiore tra gli spazzolini di tenuta
- 2) Portare il dado nella parte centrale dell'anta ed inserire il blocchetto avendo cura di posizionarlo nel verso corretto come in figura (Fig. 2)
- 3) Serrare provvisoriamente la posizione per poi fissarla definitivamente durante la fase "8 - INSERIMENTO ANTE".

Fig.1

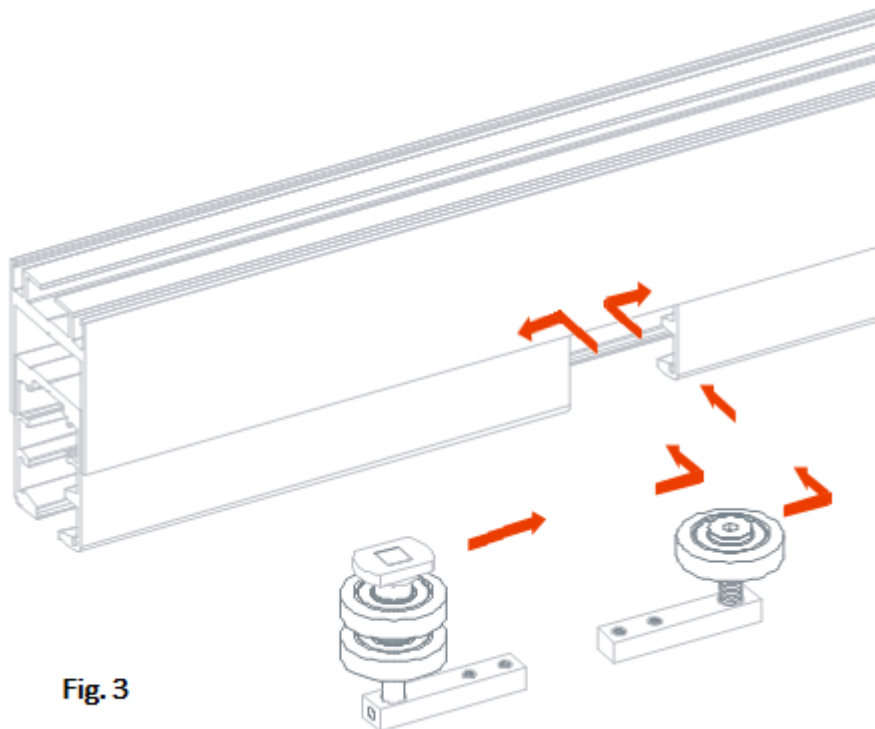


Fig.2



## 8 - INSERIMENTO ANTE: FASE 1

Inserire nel binario superiore (Fig. 1) il carrello singolo superiore (Fig. 2) ed il carrello doppio superiore (Fig. 3) nei versi come in figura.



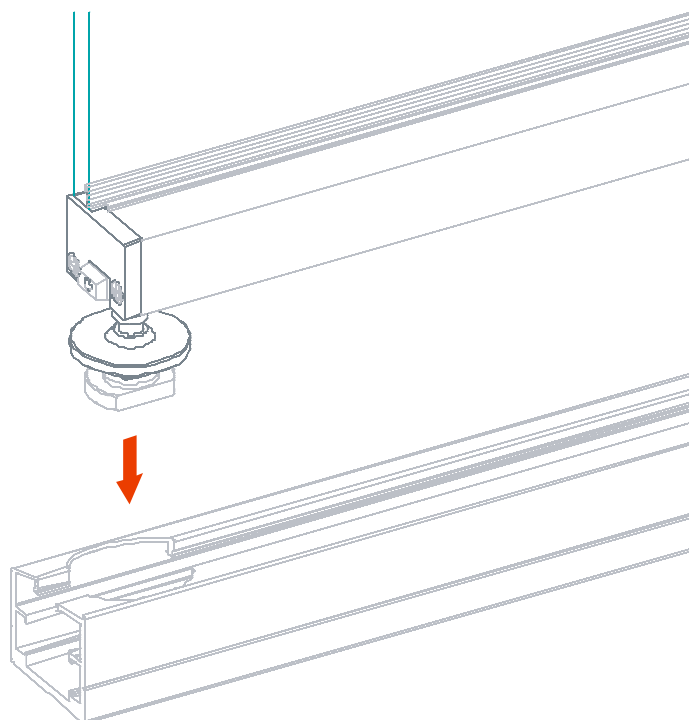
**Fig. 1**  
Vista interna D3351002 binario superiore con apertura interna sx

**Fig. 2**  
D6351001 Carrello superiore singolo

**Fig. 3**  
D6351000 Carrello superiore doppio

## 9 - INSERIMENTO ANTE: FASE 2

Inserire le ante, a partire dall'ultima, mettendole in verticale infilando il carrello inferiore nel vano fresato del binario inferiore. Accostare superiormente l'anta al binario e portare il carrello superiore doppio (fig.3 paragrafo 8) in posizione per poterlo infilare nell'alloggio del profilo anta superiore, posizionandolo a filo tappo laterale anta, quindi serrare per mezzo dei grani di fissaggio. Infilare attraverso il foro uscita anta il carrello superiore singolo (Fig. 2 paragrafo 8) nella cava superiore dell'anta e stringere i grani di fissaggio senza serrare la posizione. Ripetere le operazioni per tutte le ante successive fino alla seconda anta. Inserire la mascherina foro di uscita anta D4351017



## 10 - BINARIO INFERIORE: ACCESSORI PRIMA ANTA

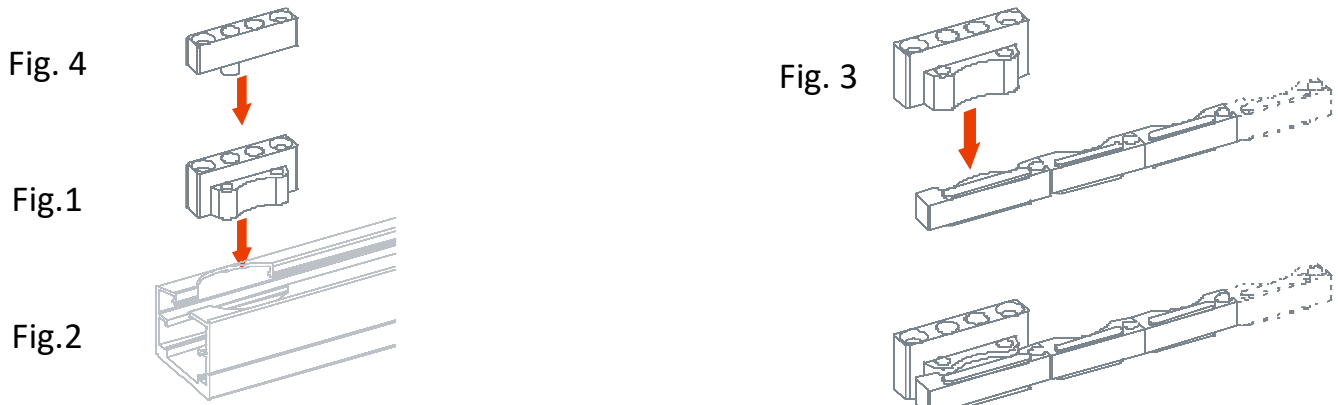
Inserire la base del perno della prima anta (Fig. 1) attraverso la lavorazione del foro tondo di infilo ante (Fig. 2) e agganciarlo alle mezzelune di partenza (Fig. 3).

Posizionarlo e fissarlo al binario, poi portare il fermo mezzelune in battuta alle mezzelune e serrare.

Posizionare il perno inferiore e fissarlo alloggiando le viti come indicato in figura.

Aggiungere lo spessore quota binario (Fig. 4)

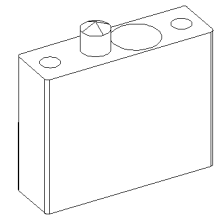
Attenzione: l' accessorio in figura 4 è presente nel solo Kit con binario inferiore standard.



## 11 - BINARIO SUPERIORE: ACCESSORI PRIMA ANTA

Inserire il blocco perno prima anta superiore infilando il piolo nel foro guida agganciandolo alle base collegata alle mezzelune.

Verificare la posizione in asse con il blocco prima anta inferiore e fissare al binario con le viti in dotazione. Portare il fermo mezzelune in battuta fino alle mezzelune e serrare la posizione.



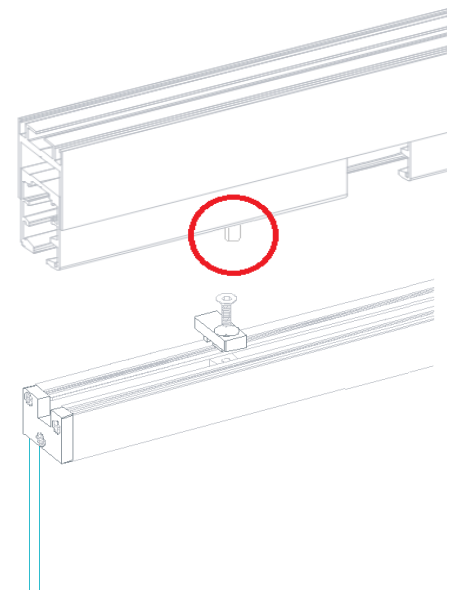
## 12 - POSIZIONAMENTO CARRELLI SUP. SINGOLO E BLOCCHETTI GUIDA ANTE

Il binario superiore è corredato di uno o più nottolini cilindrici ( parte cerchiata ) che fungono da riscontro nelle fasi di chiusura e apertura con il blocchetto guida ante. La prima anta è incernierata e non necessita di riscontri.

Il blocchetto guida ante è posizionato sempre nell' area compresa tra la prima anta ed il nottolino; va posizionato, anta per anta, affinché si accosti al nottolino per allineare l' anta in chiusura ed accompagnarla in apertura; I nottolini possono essere più di uno, il numero dipende dal numero di ante di cui è composta la WESEbyDOMAL.

Ogni nottolino e di riscontro per 3 ante: nottolino 1: riscontro 2°, 3° e 4° anta; nottolino 2: riscontro 5°, 6° e 7° anta, ecc. ecc.

Portare le ante in posizione di rotazione, posizionare il carrello superiore singolo D6351001 in modo da passare agevolmente nel foro uscita ante con la mascherina già installata e fissare la posizione. Accostare il blocchetto guida ante D4351002 al nottolino ( il primo nottolino per la 2°, 3° e 4° anta, ecc. ecc. ) in modo che ruotando l' anta in uscita nottolino e blocchetto siano di supporto all' anta.



### 13 - INSERIMENTO E REGOLAZIONE PRESSORI

Partendo dall'ultima anta impacchettata farla scorrere fino a fine corsa, inserire il pressore (Fig. 1) nel foro predisposto nel binario superiore e, con l'aiuto di una livella (Fig. 2), mettere l'anta a piombo (bolla). L'anta, appena regolata in posizione verticale, darà l'allineamento per le ante successive, per la cui regolazione si procede con lo stesso metodo. Considerare che ogni pressore comanda gli estremi di due ante successive: ad anta chiusa, il relativo pressore regola l'inclinazione dell'anta interessata e determina la posizione del binario per l'anta successiva. La movimentazione di ogni anta rende il risultato della regolazione o la necessità di intervenire nuovamente sul pressore di regolazione. Raggiunta la posizione a piombo di ogni anta con la chiave a "T" rimuovere la parte di pressore eccedente.

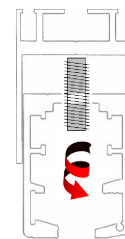


Fig. 1

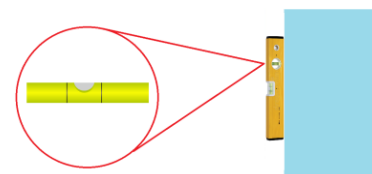
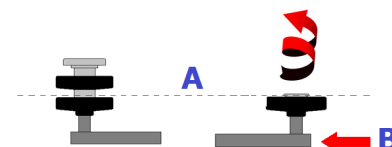


Fig. 2

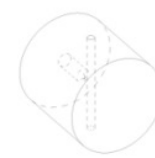
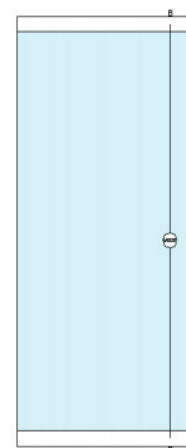
### 14 - REGOLAZIONE ANTE

Talvolta si rende necessario intervenire sul carrello superiore singolo per recuperare un fuori linea dell'anta. Intervenire allentando la spina B e, con passi di ¼ di giro, alzare o abbassare la testa della vite e serrare nuovamente la spina.



### 15 - ALLESTIMENTO E INSERIMENTO PRIMA ANTA

Ultimate le regolazioni delle ante dalla II in poi applicare le guarnizioni e passare alle lavorazioni relative alla prima anta. Inserire boccola e perno nel foro passante praticato sull'anta. Applicare adesivo liquido a presa rapida tipo isocianato o ciano acrilico sulla punta della vite o perno passante ed avvitare il pomello (fig.1) fino a fine corsa senza forzare; inserire un estremo del cavo in acciaio nel puntale inferiore (fig. 3) e serrare per mezzo del serrafilo. Il cordino, in acciaio AISI 316, è fornito di misura pari all'altezza del vano di posa + 200mm circa di sovra misura. Infilare il cavetto (fig. 4) nel foro prelaborato del profilo anta inferiore fino a far alloggiare il puntale basso nell'apposita pre-lavorazione del profilo anta, fissandolo; Infilare il cavo nel foro passante del pomello (fig. 1) e nel foro del profilo anta superiore. Posizionare il puntale superiore (fig. 2) fissandolo nell'alloggio prelaborato del profilo anta superiore e, tenendo in tensione il cavo, applicare una leggera pressione sul puntale alto; serrare il cavo. Rasare la parte di cordino eccedente asportando tutti gli eventuali filamenti residui. Inserire il perno prima anta (Fig. 4) nel profilo anta inferiore e fissarlo a filo anta; infilare il perno prima anta superiore nel profilo anta superiore e, alloggiando l'anta nel vano fresato inferiore, portare l'anta in posizione chiusa per poter determinare e serrare la posizione. E' possibile spostare di alcuni mm l'anta per recuperare mm in eccesso o difetto sulla larghezza.



D6351006  
Fig. 1



D4351000

Fig. 2 Fig. 3



D4351006  
Fig. 5



D4351014  
Fig. 4

