

FACCIATA CONTINUA IN ALLUMINIO

# TENTAL 60

MANUALE GENERALE

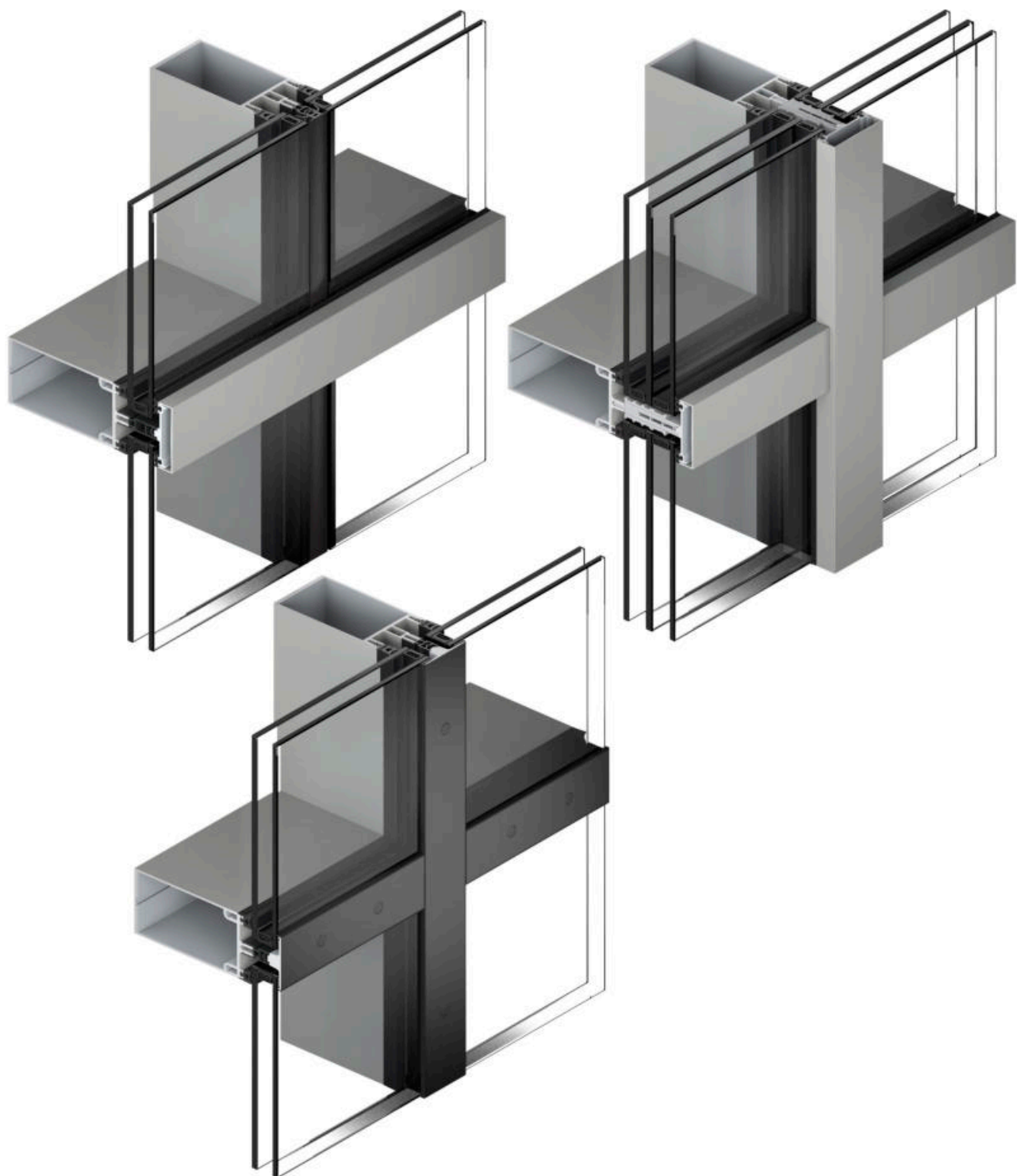

DOC-0001232722-C  
03.2024



By  Hydro



<b>Tabella dei contenuti</b> .....	<b>TOC.1</b>
<b>Elenco</b> .....	<b>Index.1</b>
<b>Elenco DIG</b> .....	<b>DIG.1</b>
<b>Preliminari</b> .....	<b>A.1</b>
Informazioni generali .....	A.2
Dichiarazione di non responsabilità.....	A.2
Indicazioni importanti.....	A.3
Abbreviazioni.....	A.8
Simboli EN 12519.....	A.10
Simboli.....	A.11
Note di aggiornamento .....	A.12
Elenco degli aggiornamenti - elementi aggiunti.....	A.12
Elenco degli aggiornamenti - DIG aggiunti.....	A.13
Elenco degli aggiornamenti - DIG rimossi .....	A.14
<b>Descrizione della serie</b> .....	<b>B.1</b>
Costruzione .....	B.2
Informazioni generali .....	B.2
Prestazioni.....	B.4
Tenuta all'acqua .....	B.4
Prestazioni termiche .....	B.5
Prestazioni acustiche .....	B.6
TENTAL-60-CPP-SC .....	B.7
Copertine con pressore continuo .....	B.7
TENTAL 60-CPP-HL.....	B.8
Telaio orizzontale con morsetto scorrevole .....	B.8
TENTAL 60-CPP-VL.....	B.9
Linea verticale con pressore integrato continuo.....	B.9
TENTAL 60-CPP-FC.....	B.10
Pressore integrato .....	B.10
TENTAL 60-CPP-SC-HI e TENTAL 60-CPP-FC-HI.....	B.11
Elevato isolamento .....	B.11
<b>Applicazioni standard</b> .....	<b>C.1</b>
Facciata a montanti e traversi .....	C.2
Tabelle esplicative di quantità e formule di taglio .....	C.3
CPP - Cartellina - Standard .....	C.4
CPP - Copertina - Alto isolamento.....	C.6
CPP - Linea orizzontale.....	C.8
CPP - Linea verticale.....	C.10
CPP - Pressore integrato - Standard.....	C.12
CPP - Pressore integrato - Alto isolamento .....	C.14
<b>Sezioni standard</b> .....	<b>D.1</b>
Sondaggio .....	D.2
Costruzione montanti e traversi.....	D.2
Copertina.....	D.3
Sezione del montante con vetrocamera.....	D.3
Sezione del traverso con vetrocamera.....	D.3
Sezione del montante con triplo vetro .....	D.4
Sezione del traverso con triplo vetro .....	D.4
Linea orizzontale .....	D.5
Sezione del montante con linea orizzontale.....	D.5
Sezione del traverso con linea orizzontale.....	D.5
Linea verticale .....	D.6
Sezione del montante con vetrocamera.....	D.6
Sezione del traverso con vetrocamera.....	D.6
Pressore integrato .....	D.7
Sezione del traverso con vetrocamera.....	D.7
Sezione traversa con vetrocamera fisso .....	D.7
Aperture.....	D.8
Sezione del montante con sporgere.....	D.8
Sezione del montante con vasistas .....	D.8
Sezione del montante con sporgere (linea orizzontale) .....	D.9
Sezione del traverso con sporgere (linea orizzontale) .....	D.9
<b>Soluzioni aggiuntive</b> .....	<b>E.1</b>
Sfaccettature e angoli.....	E.2
Sezione del montante con sfaccettatura convessa di 5° .....	E.2
Sezione del montante con sfaccettatura concava di 5°.....	E.2
Sezione del montante con sfaccettatura convessa di 10° .....	E.3
Sezione del montante con sfaccettatura concava di 10° .....	E.3
Sezione montante con angolo di 90 gradi .....	E.4
Linea orizzontale e sfaccettato .....	E.5
Sezione del montante con sfaccettatura convessa di 10° (linea orizzontale) .....	E.5

Sezione del montante con sfaccettatura concava di 10° (linea orizzontale)	E.5
Resistenza all'effrazione	E.6
Sezione del montante con RC2	E.6
Sezione del traverso con RC2	E.6
Sezione del montante con RC3	E.7
Sezione del traverso con RC3	E.7
Collegamento dell'edificio	E.8
Sezione del traverso lungo il solaio	E.8
Sezione dello stipite con profilo a muro	E.9
Sezione dello stipite con membrana perimetrali	E.9
Sezione del nodo superiore con membrane perimetrali	E.10
Sezione del nodo inferiore con membrane perimetrali	E.10
Pannelli	E.11
Sezione del montante con vetro monolitico	E.11
Sezione del traverso con vetro monolitico	E.11
Aperture	E.12
Sezione del montante con sporgere TENTAL	E.12
Sezione del traverso con sporgere TENTAL	E.12
Sezione del traverso con sporgere integrato	E.13
Sezione del montante con vasistas SOLEAL NEXT 65 a scomparsa	E.13
Sezione del montante con SOLEAL NEXT 65 a battente	E.14
Sezione a montante con finestra apribile SOLEAL Next 75	E.15
Sezione del montante con sporgere SOLEAL Next 75	E.15
Sezione del montante con vasistas SOLEAL NEXT 75	E.16
Sezione del montante con porta apribile SOLEAL Next 65	E.17
Sezione del montante con SOLEAL Next 65 porta apertura esterna	E.17
Sezione del montante con porta SOLEAL Next 75 apertura interna	E.18
Sezione del montante con porta SOLEAL Next 75 apertura esterna	E.18
Sezione del montante con porta SOLEAL Next 75 apertura interna	E.19
Sezione del montante con porta SOLEAL Next 75 apertura esterna	E.20
<b>Vetratura</b>	<b>F.1</b>
Direttive generali	F.2
Inserimento in facciata di porte e finestre	F.2
Tabella dei vetri	F.4
Copertina	F.5
Riempimento > 21 mm	F.5
Riempimento > 21mm	F.6
Riempimento > 45mm	F.7
Riempimento > 21 mm con spandrel	F.8
Sfaccettature e angoli	F.9
< 5°	F.9
< 10°	F.10
Angolo di 90°	F.11
Aperture	F.12
Adattatore in alluminio da 26 mm	F.12
Telaio ad inserimento in facciata da 26mm	F.13
Adattatore in alluminio da 30 mm	F.14
Telaio di inserimento in facciata da 33mm	F.15
Adattatore in alluminio da 48 mm	F.16
Telaio di inserimento in facciata da 48mm	F.17
Adattatore in alluminio da 54 mm	F.18
Linea orizzontale	F.19
Riempimento > 21 mm	F.19
Linea orizzontale e sfaccettato	F.20
< 5° - Riempimento > 21 mm	F.20
< 10° - Riempimento > 21 mm	F.21
Linea verticale	F.22
Riempimento > 21 mm	F.22
Pressore integrato	F.23
Riempimento > 21 mm	F.23
Resistenza all'effrazione	F.24
Classe di resistenza RC2	F.24
Classe di resistenza RC3	F.25
<b>Opzioni tecniche</b>	<b>G.1</b>
Panoramica delle connessioni	G.2
A1/A2/B1/B2/C1	G.2
Carico massimo	G.3
Tipo di connessione A1 (EN 16758 e EN 17146)	G.3
Tipo di connessione A2 (EN 16758 e EN 17146)	G.4
Connessione tipo B1 (EN 16758 e EN 17146)	G.5
Connessione B1 con antirotazione (EN 16758 e EN 17146)	G.6
Connessione tipo B2 (EN 16758 e EN 17146)	G.7
Connessione B2 con antirotazione (EN 16758 e EN 17146)	G.8
Tipo di connessione C1 (EN 16758 e EN 17146)	G.9

Metodo di fissaggio in base a carico del vento e trazione .....	G.10
Connessione A1 (DTU 33.1) .....	G.11
Connessione A2 (DTU 33.1) .....	G.12
Connessione B1 (DTU 33.1) .....	G.13
Connessione B1 con antirotazione (DTU 33.1) .....	G.14
Connessione B2 (DTU 33.1) .....	G.15
Connessione B2 con antirotazione (DTU 33.1) .....	G.16
Connessione C1 (DTU 33.1) .....	G.17
Valori di inerzia .....	G.18
Tabella di selezione dei rinforzi .....	G.18
Tabelle di selezione dei traversi .....	G.20
<b>Installazione .....</b>	<b>H.1</b>
Fissaggio della facciata .....	H.2
Tipo di ancoraggio 1 .....	H.2
Tipo di ancoraggio 2 .....	H.3
Tipo di ancoraggio 3 .....	H.4
<b>Sommario .....</b>	<b>I.1</b>
Profili .....	I.2
Profili montante .....	I.2
Profili traverso .....	I.3
Profili di rinforzo .....	I.4
Profili pressore .....	I.5
Tappi .....	I.6
Profili supplementari .....	I.7
Profili e lamiera standard .....	I.9
Panoramica sugli strumenti .....	I.17
Attrezzatura per punzonatura .....	I.17
Sigillanti e colle .....	I.18
Attrezzatura manuale .....	I.19
Dime di lavorazione .....	I.20
Utensili di lavorazione .....	I.21
Panoramica sugli accessori .....	I.22
Guarnizioni .....	I.22
Profili in plastica .....	I.27
Cavallotti .....	I.29
Elementi di fissaggio .....	I.30
Altri .....	I.33
Accessori in plastica .....	I.35
Viti standard .....	I.36
Panoramica dei valori statici .....	I.41
Profili montante Y-X axis .....	I.41
Profili traverso .....	I.42
Profili di rinforzo Y-X axis .....	I.44
Profili supplementari .....	I.46



Elenco		TMZ20007	1.8	TMZ32001	1.33	TMZ40034	1.27
D4010123	1.23	TMZ20008	1.7	TMZ32002	1.33	TMZ40035	1.27
T190107	1.24	TMZ20009	1.7	TMZ32003	1.33	TMZ40036	1.27
T540019	1.8	TMZ20036	1.7	TMZ33000	1.33	TMZ40037	1.27
T710026	1.23	TMZ26000	1.2	TMZ33001	1.33	TMZ40038	1.27
T710027	1.23	TMZ26001	1.2	TMZ33002	1.33	TMZ50010	1.22
T710028	1.23	TMZ26002	1.2	TMZ33003	1.33	TMZ50011	1.22
T710029	1.23	TMZ26003	1.2	TMZ33004	1.33	TMZ50012	1.22
T710030	1.23	TMZ26004	1.2	TMZ33005	1.33	TMZ50014	1.22
T3000293	1.7	TMZ26005	1.2	TMZ33006	1.30	TMZ50015	1.22
T4070170	1.30	TMZ26006	1.2	TMZ33007	1.30	TMZ50016	1.23
TAA3712	1.31	TMZ26007	1.2	TMZ33008	1.33	TMZ50017	1.23
TAA3719	1.31	TMZ26008	1.2	TMZ33009	1.33	TMZ50018	1.23
TAY0081	1.31	TMZ26009	1.2	TMZ34000	1.32	TMZ50019	1.23
TAZ0264	1.33	TMZ26010	1.3	TMZ34001	1.30	TMZ50020	1.22
TCZ30000	1.25	TMZ26011	1.3	TMZ34002	1.30	TMZ50021	1.22
TCZ34002	1.31	TMZ26012	1.3	TMZ34003	1.30	TMZ50022	1.22
TCZ34003	1.30	TMZ26013	1.3	TMZ34004	1.30	TMZ50023	1.23
TCZ34004	1.31	TMZ26014	1.3	TMZ34005	1.30	TMZ50024	1.23
TCZ34005	1.32	TMZ26015	1.3	TMZ34006	1.30	TMZ50025	1.23
TCZ34006	1.31	TMZ26016	1.3	TMZ34007	1.30	TMZ50026	1.23
TCZ34007	1.31	TMZ26017	1.3	TMZ34008	1.30	TMZ50027	1.23
TCZ34008	1.30	TMZ26018	1.3	TMZ34009	1.30	TMZ50028	1.23
TCZ34009	1.30	TMZ26019	1.3	TMZ34010	1.30	TMZ50029	1.23
TCZ34012	1.31	TMZ26023	1.3	TMZ34012	1.30	TMZ50031	1.24
TCZ34013	1.31	TMZ26024	1.3	TMZ34013	1.30	TMZ50049	1.24
TCZ34014	1.31	TMZ26030	1.4	TMZ35001	1.24	TMZ50055	1.24
TCZ34015	1.31	TMZ26031	1.4	TMZ35007	1.24	TSD5001	1.24
TCZ34016	1.31	TMZ26032	1.4	TMZ35008	1.24	TVE066	1.31
TCZ34017	1.31	TMZ26033	1.4	TMZ35009	1.24	X5010271	1.20
TCZ34018	1.31	TMZ26034	1.4	TMZ35010	1.24	X5010272	1.20
TCZ34019	1.31	TMZ26035	1.4	TMZ35011	1.24	X5010273	1.20
TCZ34020	1.31	TMZ26036	1.4	TMZ35012	1.24	X5010277	1.20
TCZ34021	1.32	TMZ26037	1.4	TMZ35013	1.24	X5010283	1.20
TCZ34022	1.32	TMZ26038	1.4	TMZ35015	1.24	X5010319	1.20
TCZ34023	1.32	TMZ26039	1.4	TMZ35016	1.24	X5010375	1.20
TCZ34024	1.32	TMZ26040	1.4	TMZ35017	1.24	X5010390	1.20
TCZ34025	1.32	TMZ26041	1.7	TMZ35018	1.24	X5010467	1.20
TCZ34026	1.32	TMZ26045	1.5	TMZ35019	1.25	X5040000	1.17
TCZ34027	1.32	TMZ26047	1.5	TMZ35020	1.25	X5040193	1.17
TCZ34028	1.32	TMZ26051	1.6	TMZ35021	1.25	X5040194	1.17
TCZ34029	1.32	TMZ26052	1.6	TMZ35022	1.25	X5040195	1.17
TCZ34030	1.31	TMZ26053	1.6	TMZ35023	1.25	X5040217	1.17
TCZ34032	1.32	TMZ26054	1.6	TMZ35024	1.25	X5040236	1.17
TCZ34033	1.32	TMZ26055	1.6	TMZ35025	1.25	X5040246	1.17
TCZ34034	1.32	TMZ26057	1.6	TMZ35026	1.25	X5060006	1.21
TCZ34035	1.32	TMZ26059	1.6	TMZ35027	1.25	X5060007	1.21
TCZ34036	1.32	TMZ26060	1.5	TMZ35028	1.25	X5060057	1.19
TCZ34037	1.32	TMZ26061	1.5	TMZ35029	1.25	X5060058	1.19
TCZ34038	1.32	TMZ26062	1.5	TMZ35036	1.26	X5060080	1.19
TCZ34073	1.31	TMZ26064	1.5	TMZ35037	1.26	X5060118	1.19
TCZ34078	1.31	TMZ26065	1.5	TMZ35052	1.25	X5060119	1.19
TCZ50000	1.22	TMZ26080	1.6	TMZ35057	1.25	X5060121	1.19
TCZ50002	1.22	TMZ30000	1.24	TMZ35058	1.25	X5060217	1.21
TCZ50003	1.22	TMZ30003	1.34	TMZ35104	1.26	X5060218	1.21
TCZ50004	1.22	TMZ30004	1.34	TMZ36000	1.26	X5060219	1.21
TCZ50005	1.22	TMZ30005	1.34	TMZ36016	1.25	X5060220	1.21
TCZ50006	1.22	TMZ30006	1.34	TMZ36017	1.25	X5060342	1.21
TCZ50010	1.22	TMZ30007	1.34	TMZ36018	1.25	X5060343	1.21
TCZ50011	1.22	TMZ30008	1.34	TMZ36019	1.25	X5060344	1.21
TCZ50012	1.22	TMZ30009	1.34	TMZ40000	1.27	X5070009	1.18
TCZ50013	1.22	TMZ30010	1.34	TMZ40001	1.27	X5070012	1.18
TCZ50014	1.22	TMZ30011	1.34	TMZ40002	1.27	X5070015	1.18
TCZ50015	1.22	TMZ30012	1.34	TMZ40003	1.27	X5070018	1.18
TCZ50027	1.23	TMZ30013	1.34	TMZ40004	1.28	X5070044	1.18
TCZ50028	1.23	TMZ30014	1.34	TMZ40005	1.28	X5070068	1.18
TCZ50031	1.24	TMZ30015	1.33	TMZ40007	1.28	X5970006	1.18
TCZ80000	1.30	TMZ30016	1.33	TMZ40009	1.27		
TFY2513	1.8	TMZ30017	1.33	TMZ40010	1.27		
TMX3820	1.25	TMZ30018	1.33	TMZ40011	1.27		
TMX3827	1.33	TMZ30019	1.33	TMZ40012	1.27		
TMX5007	1.23	TMZ30020	1.30	TMZ40013	1.27		
TMY3690	1.34	TMZ30021	1.33	TMZ40014	1.27		
TMY3751	1.32	TMZ30022	1.34	TMZ40015	1.27		
TMY3759	1.32	TMZ30023	1.34	TMZ40016	1.27		
TMY5026	1.24	TMZ30024	1.34	TMZ40017	1.27		
TMZ10000	1.7	TMZ30075	1.35	TMZ40018	1.27		
TMZ20000	1.7	TMZ31000	1.29	TMZ40027	1.28		
TMZ20001	1.7	TMZ31001	1.29	TMZ40028	1.28		
TMZ20002	1.7	TMZ31002	1.29	TMZ40029	1.28		
TMZ20003	1.7	TMZ31003	1.29	TMZ40030	1.28		
TMZ20004	1.7	TMZ31021	1.29	TMZ40031	1.28		
TMZ20005	1.7	TMZ31022	1.29	TMZ40032	1.28		
TMZ20006	1.8	TMZ32000	1.33	TMZ40033	1.27		



Elenco DIG		DIG-0005254	E.14
DIG-0000027	E.4	DIG-0005263	E.14
DIG-0000374	G.2	DIG-0005264	F.14
DIG-0000376	G.3	DIG-0005265	E.15
DIG-0000377	G.4	DIG-0005266	E.15
DIG-0000378	G.6	DIG-0005268	E.16
DIG-0000379	G.8	DIG-0005269	F.12
DIG-0000380	G.5	DIG-0005270	F.13
DIG-0000381	G.7	DIG-0005271	E.16
DIG-0000384	G.9	DIG-0005278	E.17
DIG-0000386	G.10	DIG-0005279	E.17
DIG-0000389	B.10	DIG-0005286	E.18
DIG-0000392	H.2	DIG-0005296	E.18
DIG-0000393	A.3	DIG-0005297	E.19
DIG-0000394	A.4	DIG-0005307	E.19
DIG-0000396	A.5	DIG-0005310	E.20
DIG-0000397	A.6	DIG-0005311	E.20
DIG-0000398	A.7	DIG-0005315	F.16
DIG-0000401	H.3	DIG-0005316	F.17
DIG-0000402	H.4	DIG-0005325	F.15
DIG-0000404	G.18	DIG-0005346	F.18
DIG-0000405	B.8	DIG-0006091	A.12
DIG-0000409	A.2	DIG-0006093	A.13
DIG-0000528	G.11	DIG-0006094	A.14
DIG-0000536	G.12	DIG-0006767	C.3
DIG-0000538	G.14	DIG-0006768	C.4
DIG-0000541	G.16	DIG-0006768	C.5
DIG-0000542	G.13	DIG-0006769	C.6
DIG-0000544	G.15	DIG-0006769	C.7
DIG-0000545	G.17	DIG-0006770	C.8
DIG-0001319	D.8	DIG-0006770	C.9
DIG-0001322	D.8	DIG-0006771	C.10
DIG-0001348	F.4	DIG-0006771	C.11
DIG-0001788	B.11	DIG-0006772	C.12
DIG-0001791	D.3	DIG-0006772	C.13
DIG-0001792	D.3	DIG-0006773	C.14
DIG-0001793	E.2	DIG-0006773	C.15
DIG-0001794	E.2	DIG-0006843	D.6
DIG-0001795	E.11	DIG-0006852	F.20
DIG-0001796	E.11	DIG-0006853	F.21
DIG-0001797	E.8	DIG-0006854	F.22
DIG-0001798	E.9	DIG-0006860	D.6
DIG-0001799	E.9	DIG-0006863	E.5
DIG-0001800	E.10	DIG-0006864	E.5
DIG-0001801	E.10	DIG-0006865	E.12
DIG-0001802	D.4	DIG-0006866	E.12
DIG-0001803	D.4	DIG-0007234	B.9
DIG-0001805	E.3		
DIG-0001808	E.3		
DIG-0001809	D.5		
DIG-0001810	D.5		
DIG-0001811	D.7		
DIG-0001812	D.7		
DIG-0001813	E.6		
DIG-0001814	E.6		
DIG-0001815	E.7		
DIG-0001816	E.7		
DIG-0001817	F.24		
DIG-0001818	F.5		
DIG-0001821	F.25		
DIG-0001822	F.6		
DIG-0001825	F.7		
DIG-0001831	F.9		
DIG-0001832	F.23		
DIG-0001835	F.19		
DIG-0001895	F.10		
DIG-0001896	F.11		
DIG-0002653	B.2		
DIG-0002654	B.3		
DIG-0002655	B.4		
DIG-0002656	B.5		
DIG-0002657	B.6		
DIG-0002766	B.7		
DIG-0002916	D.9		
DIG-0002917	D.9		
DIG-0002926	F.8		
DIG-0003026	G.19		
DIG-0003455	G.20		
DIG-0003456	G.21		
DIG-0003531	D.2		
DIG-0004793	F.3		
DIG-0004794	F.2		
DIG-0005247	E.13		
DIG-0005249	E.13		



<b>Tabella dei contenuti</b>	
<b>Preliminari</b>	<b>A</b>
<b>Descrizione della serie</b>	<b>B</b>
<b>Applicazioni standard</b>	<b>C</b>
<b>Sezioni standard</b>	<b>D</b>
<b>Soluzioni aggiuntive</b>	<b>E</b>
<b>Vetratura</b>	<b>F</b>
<b>Opzioni tecniche</b>	<b>G</b>
<b>Installazione</b>	<b>H</b>
<b>Sommario</b>	<b>I</b>

Questa pagina è stata intenzionalmente lasciata in bianco

# Preliminari

## Dichiarazione di non responsabilità

DIG-0000409 Rev. A

Tutte le informazioni fornite nella presente documentazione si basano sulle nostre conoscenze tecniche, sugli standard e sulle esperienze note alla data di emissione della documentazione. Hydro si riserva il diritto di adattare la documentazione tecnica e di modificare qualsiasi prodotto (compresi i profili, le parti accessorie, la ferramenta e le sezioni), nonché di aggiornare i relativi dati tecnici del progetto e ai nuovi sviluppi in qualsiasi momento e senza ulteriore preavviso.

Le misure, le dimensioni, i disegni di assemblaggio e i suggerimenti citati nella documentazione sono di natura puramente indicativa e non esonerano l'utente dalla verifica da parte di una persona con competenze tecniche adeguate. Hydro non si assume alcuna responsabilità per la completezza e l'accuratezza delle informazioni fornite, a meno che l'errore non sia dovuto a dolo o colpa grave di Hydro. La scelta dei profili, degli accessori e della ferramenta appropriati, tenendo conto delle condizioni strutturali, dei requisiti statici, delle concezioni architettoniche e dei desideri del cliente, rimane di esclusiva responsabilità dell'utente. Qualsiasi utilizzo in condizioni climatiche o marine estreme o in applicazioni diverse da quelle descritte nei manuali del sistema Hydro è di esclusiva responsabilità dell'utente.

**Le informazioni contenute nella presente documentazione non costituiscono né creano alcuna garanzia, rappresentazione o assicurazione, a meno che non siano espressamente confermate per iscritto dalla persona giuridica Hydro in qualità di contraente. Tutte le nostre forniture e/o servizi sono soggette e disciplinate esclusivamente dalle nostre Condizioni Generali di Vendita e/o da eventuali condizioni speciali menzionate nella nostra offerta o specificamente concordate in un contratto scritto.**

La presente documentazione, inclusi articoli, immagini, stampe serigrafiche, design grafico, loghi, download e altri file, è di proprietà esclusiva di Hydro ed è protetta dalle leggi nazionali e internazionali sulla proprietà intellettuale. Nessun articolo, profilo, sezione, componente o documentazione venduto o fornito da Hydro, indipendentemente dal fatto che sia soggetto a brevetto, marchio o protezione del copyright, può essere copiato o modificato senza la preventiva approvazione scritta di Hydro.

L'uso del nostro marchio per scopi pubblicitari o come nome del prodotto è ammesso solo a condizione che vengano utilizzati esclusivamente profili, accessori e ferramenta della relativa gamma di prodotti DOMAL®. Non è consentito l'uso del marchio per i componenti DOMAL® parzialmente o interamente in combinazione con componenti di terzi. In particolare, i componenti strutturali fabbricati contenenti parti costruttive di terzi non possono essere denominati "finestre e porte DOMAL®" o simili.

I prodotti e le applicazioni contenuti nel presente documento sono destinati a soggetti specializzati nella fabbricazione e nell'installazione di sistemi costruttivi in alluminio. Le conoscenze e le competenze tecniche specialistiche, nonché la consapevolezza delle tecnologie più recenti, sono pertanto presupposte e non saranno ulteriormente elaborate o dettagliate. Le seguenti informazioni generali sono raccomandazioni fornite solo a scopo informativo. Le informazioni potrebbero non essere esaustive o complete.

## Indicazioni importanti - Parte 1

DIG-0000393 Rev. B

### Materiali e prestazioni

Con alcune eccezioni, i profili DOMAL® sono prodotti mediante processo di estrusione della **lega di alluminio EN AW-6060 T66**. I termini tecnici di consegna e le tolleranze dimensionali sono stabiliti dalla norma EN 12020-2 (2017). Questa lega è la più adatta per i sistemi di costruzione: è altamente resistente alla corrosione, si presta bene al trattamento anodico e ha un'elevata resistenza. I profili a taglio termico sono prodotti in conformità alla norma EN 14024-1 (2005), utilizzando, con alcune eccezioni, barrette di poliammide rinforzate con fibre ad alte prestazioni.

I test sono stati effettuati secondo gli standard EN e adattati alle corrispondenti versioni nazionali.

### 1. Requisiti di stoccaggio e manipolazione

Qualsiasi influenza dell'umidità, anche attraverso la sudorazione delle mani o la formazione di acqua di condensa, può causare la corrosione dei profili in alluminio estruso. Anche le superfici anodizzate possono essere attaccate da sostanze alcaline, ad esempio cemento, calce, malta, ruggine, trucioli di acciaio o simili. È quindi importante conservare i profili in un locale asciutto e coperto ed evitare sbalzi di temperatura nel magazzino. La protezione ottimale dei profili in alluminio estruso si ottiene disimballando il foglio di polietilene confezionato in fabbrica subito prima della lavorazione. È necessario evitare un forte riscaldamento dei profili imballati attraverso la radiazione solare diretta. Le superfici di appoggio e i supporti laterali delle scaffalature devono essere in legno o plastica non aggressiva. Rimuovere i profili dagli scaffali di stoccaggio solo sollevandoli, mai tirandoli fuori dallo scaffale. Indossare sempre guanti asciutti e puliti quando si maneggiano i profili estrusi con finitura. I profili con trattamento superficiale sono protetti in modo efficace e duraturo dagli attacchi corrosivi degli agenti atmosferici e dalle normali influenze atmosferiche. Le sollecitazioni meccaniche da compressione e flessione possono danneggiare le superfici anodizzate e rivestite dei profili. Di solito, tali danni non possono essere eliminati con successivi trattamenti.

### 2. Contatto con altri materiali

Se due metalli con potenziale elettrochimico diverso sono a contatto tra loro in un ambiente umido, il metallo meno prezioso si corrode. L'alluminio può essere intaccato a causa del contatto con altri materiali metallici, ad eccezione dell'acciaio inox del gruppo di materiali 1.4301 (A2) e 1.4401 (A4) secondo la norma EN 10088-1. In particolare, questo vale per il contatto con il rame e le leghe di rame. Il contatto metallico diretto può essere evitato con l'aiuto, ad esempio, di strati isolanti intermedi o rivestimenti protettivi. La protezione anticorrosione per le parti in acciaio, le giunzioni e i rinforzi deve essere realizzata in base agli standard locali in vigore. Alcuni tipi di legno, come la quercia e il noce, emettono un tipo di acido che può intaccare il metallo, soprattutto in un ambiente umido o se il legno non è ancora del tutto asciutto. In questo caso si raccomanda l'isolamento. Per altri materiali, si deve essere certi che non producano reazioni chimiche con l'alluminio e/o con lo strato protettivo (a causa del trattamento superficiale).

### 3. Produzione

Il nostro manuale lavorazioni fornisce informazioni dettagliate per le lavorazioni e le giunzioni dei profili, nonché per l'assemblaggio di ferramenta e accessori. La linea guida si basa sull'alta qualità e richiede che il nostro cliente applichi i principi e le lavorazioni richieste in ogni situazione. Inoltre, il cliente deve verificare che siano raggiunte le prestazioni, la tenuta meccanica e l'aspetto estetico finale. Solo allora consigliamo di passare alla produzione in serie.

Devono essere osservate le istruzioni del produttore, che sono allegate ai prodotti nei fogli illustrativi.

Gli utensili affilati come lame da taglio, trapani, frese, ecc. sono un requisito fondamentale per ottenere giunzioni di alta qualità. La lubrificazione dei centri di lavoro e delle troncatrici deve essere applicata all'alluminio utilizzando nebulizzatori con lubrificante di alta qualità. Tutte le superfici di taglio dei profili devono essere ripulite dal lubrificante prima di unire i profili stessi.

## Indicazioni importanti - Parte 2

DIG-0000394 Rev. A

DOMAL® offre una gamma completa di dime per la lavorazione e l'assemblaggio, attrezzatura ausiliaria per l'assemblaggio, utensili speciali specifici per il sistema, attrezzatura per punzonatura e unità di punzonatura complete per la lavorazione più efficiente ed economica di tutti i sistemi DOMAL®. La lavorazione deve essere eseguita con la massima attenzione per evitare danni ai profili di alluminio trattati superficialmente, rispettando tutte le istruzioni di sicurezza. Le morse e i supporti dei banchi di lavoro devono essere realizzati con materiali appropriati, come legno o polimeri, che non attirino i trucioli di alluminio. Inoltre, devono essere pulite regolarmente per evitare che i profili si graffino. I martelli in acciaio non devono essere utilizzati per la lavorazione dei profili. La maggior parte della ferramenta DOMAL® viene consegnata ingrassata in fabbrica. Tuttavia, le cave dell'asta di comando, i bracci di fissaggio dell'anta-ribalta, l'asta di scorrimento della serratura, i set di chiusura e le parti mobili accessibili degli ingranaggi delle finestre, delle leve manuali e degli aperture dei sopra-luce devono essere leggermente ingrassati durante l'assemblaggio. Oltre alle tecniche e ai termini stabiliti dagli standard ufficiali (nazionali ed europei), per ottenere un prodotto di alta qualità è necessario attenersi ad alcune regole fondamentali per l'assemblaggio e l'installazione di una finestra. Nel seguente elenco, non esaustivo, sono riportate le specifiche per la costruzione, la fabbricazione e il posizionamento di elementi di finestre e porte.

### • Taglio dei profili

Per ottenere un buon taglio a 45°, è importante fissare saldamente e posizionare correttamente il profilo sul banco della troncatrice. Il profilo deve essere fissato in modo tale da non avere la tendenza a inclinarsi o a distorcersi.

### • Punzonatura, fresatura o foratura dei profili

Dopo la lavorazione dei profili, le superfici grezze devono essere sbavate, sgrassate e trattate con un prodotto appropriato. Si consiglia di utilizzare un prodotto approvato della gamma PROfessional. Inoltre, durante il trattamento è necessario prestare attenzione a non danneggiare il rivestimento circostante. Esempi tipici di questi processi sono: fori di drenaggio e ventilazione, fresati o punzonati, fresatura o punzonatura per le connessioni dei profili, fori per il fissaggio dei profili.

### • Serraggio degli angoli a 45°

Per garantire l'impermeabilità dei tagli obliqui, degli angoli e dei cavallotti, devono essere incollati con un sigillante adatto. Il taglio deve essere pulito e sigillato con i prodotti consigliati (fare rigorosamente riferimento al manuale lavorazioni). È necessario applicare prodotti approvati della nostra gamma PROfessional. Per le giunzioni dei profili nelle costruzioni di finestre/porte/alluminio assemblate in fabbrica, le sigillature sui lati visibili non possono essere più grandi di 0,3 mm. La disuguaglianza delle giunzioni dei profili, misurata nella superficie della costruzione in corrispondenza dei tagli obliqui e dei cavallotti, non può essere superiore alle tolleranze di estrusione descritte nella norma EN 12020-2 (2017). A causa delle irregolarità (cavità e altezza dell'arco) dei profili, non è sempre possibile soddisfare i requisiti di disuguaglianza delle giunzioni dei profili; per questo motivo la disuguaglianza non può essere superiore a 0,5 mm. Appartengono a questo gruppo anche i profili di giunzione per il montaggio della finestra: montante, profilo di finitura stipite, soglie,... Questi devono essere sempre resi stagni all'aria e all'acqua con un kit di tenuta neutro ed elastico. Per alcuni dei sigilli specifici, vedere i relativi dettagli nel manuale.

### • Connessione dei profili durante la costruzione

Durante la costruzione di facciate vetrate, pannelli ed elementi costruttivi bisogna prestare attenzione al “gioco” fra le giunzioni dei profili, scegliendolo in modo tale che il funzionamento non sia compromesso dalle eventuali differenze di temperatura.

I giunti orizzontali e verticali delle facciate in vetro non possono essere superiori a 2 mm (se non diversamente specificato). Sono escluse le tolleranze dei profili, a condizione che i giunti più grandi debbano essere sigillati con un sigillante adeguato. A questo gruppo appartengono anche i profili collegati necessari per il completamento dell'intera costruzione: montanti d'angolo, telai collegati, profili di rinforzo e di giunzione. Questi devono sempre essere a tenuta all'aria e all'acqua per evitare infiltrazioni. Fare riferimento rigorosamente al manuale di istruzioni.

### • Incollaggio profili

L'incollaggio deve essere eseguito esclusivamente secondo le istruzioni del produttore dell'adesivo. È necessario rispettare le schede tecniche, la scheda di sicurezza del prodotto e le tabelle di pretrattamento attualmente in vigore. Per garantire la massima adesione dell'adesivo e la compatibilità dei materiali, si raccomanda di effettuare test preliminari con gli adesivi sui materiali originali e di ottenere la relativa approvazione scritta. Ciò ricade sotto la responsabilità dell'impresa di costruzioni metalliche. Secondo il produttore, questi prodotti adesivi sono adatti solo a utenti esperti. Gli adesivi poliuretanicici non devono entrare in contatto con il silicone o con agenti contenenti silicone e non devono essere utilizzate lastre di vetro isolante con la sigillatura dei bordi a base di silicone o polisolfuro (Thiokol). Per la pulizia e il pretrattamento si devono utilizzare panni monouso.

### • Drenaggio

L'acqua trasporta lo sporco, che si deposita nelle cavità, di conseguenza è necessario prendere misure per prevenire le infiltrazioni dell'acqua:

- Il taglio a 45° e le giunzioni dei profili verticali su quelli orizzontali, così come la giunzione delle guarnizioni delle vetrate e delle guarnizioni di tenuta devono avere un'adeguata tenuta elastica.
- Per evitare accumuli di acqua piovana, la pressione dell'aria nelle cave deve essere uguale alla pressione dell'aria esterna, la cosiddetta equalizzazione della pressione. Pertanto, le camere devono essere dotate di fori di ventilazione e devono essere il più possibile ermetiche verso l'interno. Per maggiori dettagli sul posizionamento, vedere più avanti nel manuale lavorazioni.
- Seguire le fasi indicate per garantire un buon drenaggio.
- Rispettare la distanza tra i fori di drenaggio.
- Il drenaggio tra il telaio fisso e la parte apribile deve avere delle aperture in prossimità degli angoli con una superficie minima di 50 mm<sup>2</sup> per apertura. Si tratta di un foro con diametro minimo di 8 mm oppure di un'asola di 5 mm per 15 mm, come definito nella norma EN12488, a meno che non sia indicato diversamente. Nel caso di finestre ad anta, porte e facciate, il drenaggio può discostarsi dalle indicazioni sopra riportate. Attenersi scrupolosamente alle istruzioni del manuale lavorazioni.

### • Guarnizioni

Le guarnizioni preformate per vetrate, ovvero le guarnizioni per la tenuta all'acqua e all'aria e le guarnizioni acustiche, sono solitamente prodotte in EPDM, TPE (gomma termoplastica) o silicone.

La giunzione di queste guarnizioni può essere effettuata come segue :

- Incollate con adesivo ecosostenibile.
- Telai o angoli vulcanizzati.
- Guarnizioni continue su tutti i lati.

Le guarnizioni dovranno essere applicate con una tolleranza per tenere conto del ritiro: ~ 1% sulla lunghezza in più, se non diversamente specificato. Nella nostra gamma di prodotti offriamo materiali idonei a sigillare le giunzioni e i giunti di dilatazione, garantendo l'adesione e la compatibilità anche con le superfici in alluminio verniciate. È necessario prendere in considerazione le pagine illustrative relative alla lavorazione e alla sicurezza di questi sigillanti. Il fabbricante (addetto alla trasformazione) è responsabile della scelta e dell'approvvigionamento dei sigillanti.

## Indicazioni importanti - Parte 4

DIG-0000397 Rev. A

### • Vetrazione

Il buon funzionamento della finestra dipende dal corretto spessoramento della vetrazione. Utilizzare i supporti vetro prescritti, appositamente studiati per ogni serie specifica. Le dimensioni del vetro sono calcolate con l'aiuto delle formule della nostra tabella dei materiali e delle specifiche di altri documenti di progettazione. Occorre prestare particolare attenzione alle norme relative all'equalizzazione della pressione dell'aria (drenaggio) e delle aree di battuta. Tutti i sistemi DOMAL® sono progettati per la vetrazione con guarnizione in elastomero. A parte poche eccezioni, queste guarnizioni sono realizzate in EPDM. Alcune sono in solicone o rivestite di polimero (polimerizzati con olio silconico) per facilitare l'assemblaggio. Le guarnizioni non devono essere allungate durante l'installazione. Applicare rigorosamente le istruzioni del manuale lavorazioni. Sono disponibili attrezzature ausiliarie per garantire la corretta installazione delle guarnizioni. I telai vulcanizzati sono montati partendo dagli angoli del telaio verso il centro.

Non si può escludere il pericolo di crepe da tensione causate dal contatto con le nostre guarnizioni EPDM quando si utilizzano lastre di tamponamento in vetro acrilico (PMMP=Polimetilmetacrilato) e policarbonato (PC). Il rischio di incompatibilità è fuori dal nostro controllo e il fabbricante deve chiarirlo con i produttori di tali tamponamenti.

### 4. Ancoraggio

I fissaggi (tasselli, ecc.) sono in numero sufficiente per resistere alla normale pressione dell'aria e a qualsiasi altro possibile carico con un coefficiente di sicurezza pari a 3, senza subire distorsioni permanenti.

Vengono montati a una distanza massima di 750 mm e 200 mm da ogni angolo o montante/traverso all'interno del telaio fisso.

In caso di parti mobili di finestre o porte, si consiglia di posizionare gli ancoraggi in prossimità delle cerniere o della serratura.

### 5. Verniciatura o altro trattamento

Lievi incisioni e altre lievi rugosità, come ad esempio segni di sfregamento, sulle superfici visibili dei profili in alluminio estruso sono ammissibili secondo la norma EN 12020-1. L'entità della rimozione di questi difetti dipende dal tipo di trattamento superficiale successivo.

L'anodizzazione e la verniciatura devono essere eseguite secondo gli standard europei. DOMAL® fornisce una finitura superficiale di alta qualità e non può essere ritenuta responsabile per danni e costi derivanti da una finitura superficiale non fornita.

La spruzzatura di intonaco o cemento hanno un impatto superficiale sull'alluminio, che mostrerà segni bianchi dopo la pulizia, anche sulle superfici anodizzate. La protezione ottimale degli elementi costruttivi in alluminio si ottiene durante i lavori di costruzione utilizzando telai per intonaco, in cui i componenti strutturali vengono montati dopo il completamento dei lavori di muratura e intonacatura. Per l'applicazione di altri procedimenti di protezione (pellicole protettive) l'utente è l'unico responsabile dell'assoluta compatibilità dei prodotti utilizzati con le parti strutturali in alluminio anodizzato o verniciato a colori. Al fine di evitare diritti di rivalsa per danni causati da terzi, si raccomanda di effettuare un'ispezione intermedia delle fasi di costruzione dei grandi progetti subito dopo il loro completamento. I consueti segnali informativi per un trattamento accurato dei componenti di costruzione in alluminio non sono sufficienti a sollevare il trasformatore da eventuali richieste di indennizzo.

## Indicazioni importanti - Parte 5

DIG-0000398 Rev. A

### **6. Pulizia**

DOMAL® fornisce detergenti appropriati, compatibili con le superfici anodizzate e verniciate, se utilizzati secondo le prescrizioni. In particolare, vorremmo sottolineare che alcuni prodotti offerti sul mercato potrebbero attaccare le superfici dei profili verniciati a colori. Oltre alle sollecitazioni dovute alle radiazioni solari e alla pioggia, le pareti esterne sono esposte a componenti aggressivi dell'aria e quindi è inevitabile che si sporchino. Questo non solo compromette l'aspetto della finestra, ma costituisce anche un rischio di corrosione per l'effetto costante dell'accumulo di sporco. Pertanto, i componenti devono essere puliti a intervalli regolari, la cui durata dipende dalle diverse ubicazioni e dai rispettivi carichi ambientali.

Di seguito ci limitiamo ad alcuni suggerimenti essenziali:

Rimuovere la sporcizia leggera con acqua contenente un detergente neutro (senza saponi!) utilizzando spugna e panno, quindi risciacquare accuratamente con acqua pulita.

Lo sporco più resistente richiede l'uso di detergenti leggermente abrasivi che, tuttavia, non devono essere utilizzati sul vetro.

Per le superfici rivestite, si consiglia di testare gli agenti su una superficie a scomparsa per assicurarsi che non attacchino la vernice né meccanicamente né chimicamente.

Non utilizzare assolutamente detergenti con valori di pH inferiori a 5 e superiori a 8, né agenti abrasivi o leviganti, né lana d'acciaio e spazzole metalliche.

### **7. Manutenzione**

Se non ci sono malfunzionamenti o danni causati da un uso improprio, la manutenzione nelle case private può essere limitata a una leggera oliatura o ingrassaggio delle parti accessibili della ferramenta di scorrimento a intervalli di tempo maggiori.

Nei progetti più grandi e negli edifici pubblici, la manutenzione dovrebbe essere effettuata da professionisti, soprattutto quando si tratta di ulteriori misure di conservazione. In questo caso, il costruttore può assicurare la qualità del suo lavoro per un lungo periodo di tempo e la soddisfazione del suo cliente stipulando un contratto di manutenzione con il proprietario dell'edificio.

In genere si raccomanda un contratto di manutenzione tra il costruttore e il proprietario/investitore/società operativa per garantire aperture sicure e di lunga durata.

# ABBREVIAZIONI

<b>a</b>	Distanza di ancoraggio
<b>Ai</b>	Angolo di intersezione
<b>B</b>	Inferiore
<b>BG</b>	Fermavetro esterno
<b>ca</b>	Angolo di controllo
<b>cd</b>	Dimensione di controllo
<b>Cd</b>	Traverso diagonale
<b>CPP</b>	Piastra a pressione continua
<b>Cs</b>	Traversa inclinata
<b>D</b>	Profondità del sistema
<b>E</b>	Guarnizione vetro esterno
<b>fb</b>	Supporto fisso (carico statico)
<b>FCPP</b>	Pressore piatto
<b>Ffl</b>	Livello pavimento finito
<b>Fg</b>	Peso proprio
<b>Fh</b>	Carico orizzontale
<b>Fh-</b>	Depressione
<b>Fh+</b>	Pressione del vento
<b>FII</b>	Carico parallelo
<b>fl</b>	Pavimento (sopra o sotto)
<b>FL</b>	Carico perpendicolare
<b>Ft</b>	Trazione
<b>Fv</b>	Carico verticale
<b>Gd</b>	Spessore vetro isolante (doppio)
<b>Ghs</b>	Vetro temperato (singolo)
<b>Glg</b>	Vetro stratificato (singolo)
<b>Gs</b>	Vetro singolo
<b>Gs1</b>	Spessori dei supporti seguendo le linee guida sugli spessori
<b>Gs2</b>	Spessori del distanziatore seguendo le linee guida sugli spessori



<b>Gs3</b>	Cunei distanziatori per trasporto e manutenzione
<b>Gsg</b>	Vetro di sicurezza temperato (singolo)
<b>Gsp</b>	Vetro float
<b>Gt</b>	Spessore vetro isolante (triplo)
<b>H</b>	Altezza (H1, H2)
<b>Hb</b>	Altezza del fermavetro
<b>Hcp</b>	Altezza del profilo di copertura
<b>Hf</b>	Interasse altezza telaio
<b>Hhv</b>	Altezza maniglia (punta massima dell'anta)
<b>Hi</b>	Altezza del riempimento
<b>HL</b>	Aspetto della linea orizzontale
<b>Hs</b>	Altezza della veranda
<b>Htb</b>	Altezza del profilo a taglio termico
<b>Htc</b>	Asse del traverso
<b>Hv</b>	Anta / Altezza anta (Hv1, Hv2,...)
<b>Im</b>	Guarnizione vetro interno (montante)
<b>It</b>	Guarnizione vetro interno (traverso)
<b>L</b>	Sinistra
<b>L1</b>	Livello di drenaggio L1
<b>L2</b>	Livello di drenaggio L2
<b>mb</b>	Supporto mobile (carico dinamico)
<b>Nf</b>	Numero di telai
<b>nh</b>	Altezza dell'intaglio
<b>Ni</b>	Numero di riempimenti per telaio
<b>NTB</b>	Senza taglio termico
<b>nw</b>	Larghezza di taglio
<b>PPP</b>	Pressore puntuale
<b>R</b>	Destra
<b>Re</b>	Riduttori

## ABBREVIAZIONI

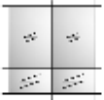
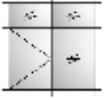
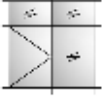
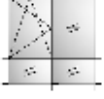
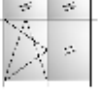
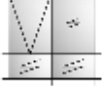
<b>s</b>	Tappo terminale (sopra o sotto)
<b>sb</b>	Passo della lama della sega
<b>Sg</b>	Supporti
<b>SSG</b>	Ganzglas-Fassade
<b>T</b>	In alto
<b>T&amp;T</b>	Anta-Ribalta
<b>TB</b>	Taglio termico
<b>TBT</b>	Ribalta-Anta
<b>Ti</b>	Spessore di riempimento
<b>Tp</b>	Rotazione del profilo
<b>u</b>	sotto la lastra
<b>VL</b>	Aspetto della linea verticale
<b>w</b>	Muro
<b>W</b>	Larghezza (W1, W2)
<b>Wb</b>	Larghezza del fermavetro
<b>Wi</b>	Larghezza del riempimento
<b>Wmc</b>	Asse del montante
<b>Wv</b>	Larghezza anta (Wv1)
<b>x, y, z</b>	Dimensioni generali
<b><math>\alpha</math></b>	Angolo di inclinazione del tetto
<b><math>\beta</math></b>	Angolo della superficie
<b><math>\gamma</math></b>	Angolo della traversa diagonale
<b><math>\delta</math></b>	Angolo delle superfici del tetto
<b><math>\rho</math></b>	Angolo rispetto al suolo

	Description
	Facciata continua con vetro fisso e sottoluce
	Facciata continua con porta apribile interna e sopra luce
	Facciata continua con porta apribile esterna e sopra luce
	Facciata continua con finestra anta-ribalta e sottoluce
	Facciata continua con finestra anta-ribalta e sopra luce
	Facciata continua con sporgere e sottoluce

# SIMBOLI

	Description
	Attenzione
	Scala

# NOTE DI AGGIORNAMENTO

## Elenco degli aggiornamenti - elementi aggiunti

DIG-0006091 Rev. B

Item n°	Descrizione	Immagine
TMZ50055	Guarnizione centrale sfaccettatura HL	
TMZ35104	Pezzo di pressione puntuale per guarnizione sfaccettata HL/VL	
TMZ35105	Copertina con guarnizione a clip	
TMZ30075	Rinforzo in acciaio dell'adattatore	
TMY3690	1/2 pezzo di pressione puntuale HL/VL	

# NOTE DI AGGIORNAMENTO

## Elenco degli aggiornamenti - DIG aggiunti

DIG-0006093 Rev. B

DIG n°	Capitolo	Sottocapitolo	Titolo - Sottotitolo
DIG-0007234	Concept di prodotto	TENTAL 60-CPP-VL	Linea verticale con pressore continuo
DIG-0006767	Applicazioni standard	Facciata MT	Tabelle esplicative di quantità e formule di taglio
DIG-0006768	Applicazioni standard	Facciata MT	CPP - Copertine - Standard - 60-MT-B1-CPP-SC
DIG-0006769	Applicazioni standard	Facciata MT	CPP - Copertine - Elevato isolamento - 60-MT-A1-CPP-SC-HI
DIG-0006770	Applicazioni standard	Facciata MT	CPP - Linea orizzontale - 60-MT-B1-CPP-HL
DIG-0006771	Applicazioni standard	Facciata MT	CPP - Linea verticale - 60-MT-A1-CPP-VL
DIG-0006772	Applicazioni standard	Facciata MT	CPP - Pressore integrato - Standard - 60-MT-B1-CPP-FC
DIG-0006773	Applicazioni standard	Facciata MT - Aperture	CPP - Pressore integrato - Elevato isolamento - 60-MT-A1-CPP-FC-HI
DIG-0006843	Applicazioni standard	Linea verticale	Sezione del montante con doppio vetro
DIG-0006860	Applicazioni standard	Linea verticale	Sezione del traverso con doppio vetro
DIG-0006863	Soluzioni addizionali	Linea orizzontale sfaccettata	Sezione del montante con sfaccettatura convessa di 10° (linea orizzontale)
DIG-0006864	Soluzioni addizionali	Linea orizzontale sfaccettata	Sezione del montante con sfaccettatura concava di 10° (linea orizzontale)
DIG-0006885	Soluzioni addizionali	Aperture	Sezione del montante con sporgere TENTAL
DIG-0006886	Soluzioni addizionali	Aperture	Sezione del traverso con sporgere TENTAL
DIG-0006852	Soluzioni addizionali	Linea orizzontale sfaccettata	< 5° - riempimento > 21 mm - scelta del taglio termico e delle guarnizioni dei vetri
DIG-0006853	Soluzioni addizionali	Linea orizzontale sfaccettata	< 10° - riempimento > 21 mm - scelta del taglio termico e delle guarnizioni dei vetri
DIG-0006854	Soluzioni addizionali	Linea verticale	Riempimento > 21 mm - scelta del taglio termico e delle guarnizioni dei vetri
DIG-0003455	Opzioni tecniche	Valori di inerzia	Tabelle di selezione del traverso- Traverso senza rinforzo
DIG-0003456	Opzioni tecniche	Valori di inerzia	Tabelle di selezione del traverso- Traverso con rinforzo in alluminio

# NOTE DI AGGIORNAMENTO

## Elenco degli aggiornamenti - DIG rimossi

DIG-0006094 Rev. B

DIG n°	Capitolo	Sottocapitolo	Titolo - Sottotitolo
DIG-0006099	Preliminari	Note di aggiornamento	Elenco degli aggiornamenti - DIG aggiunti (pagina ridondante)
DIG-0006100	Preliminari	Note di aggiornamento	Elenco degli aggiornamenti - DIG rimossi (pagina ridondante)
DIG-0001597	Soluzioni addizionali	Facciata MT - Linea verticale	Riempimento > 21 mm - scelta del taglio termico e delle guarnizioni dei vetri

## Descrizione della serie

B

## Informazioni generali

DIG-0002653 Rev. A

**Informazioni generali:**

Facciata a montanti e traversi da 60 mm con profili a montanti e traversi in alluminio, con taglio termico in ABS o PET, pressori e copertine in alluminio.

**Possibilità:**

Facciate continue verticali e inclinate +/- 75°

Sfaccettato in pianta +/- 10° utilizzando profili montanti standard.

Traversi angolati <45°.

**Applicazioni:**

Copertine con pressore continuo (CPP-SC)

Linea orizzontale con pressore continuo (CPP-HL)

Linea verticale con pressore continuo (CPP-VL)

Pressore integrato continuo (CPP-FC)

Copertina con pressore continuo e alto isolamento (CPP-SC-HI)

Pressore integrato continuo e alto Isolamento (CPP-FC-HI)

**Evidenze del sistema:**

La permeabilità all'aria, la tenuta alla pioggia battente e il comportamento in caso di forte vento sono stati testati su grandi elementi di facciata seguendo le attuali norme di prova e classificazione EN 13830.

Resistenza all'effrazione secondo EN1627: 2011, classe di resistenza RC 1N/ RC2 N/ RC 2/ RC 3.

**Profili:**

Linea di vista: 60 mm all'esterno e all'interno.

**Profondità di costruzione del profilo:**

- Profili montanti da 70 mm fino a 190 mm.
- Profili traversi da 69,5 mm fino a 189,5 mm.
- Profondità montanti e traversi incrementata di 20 mm.
- Copertine da 4 mm fino a 100 mm.
- Profili montanti e traversi con possibilità di abbinare profondità complanari all'interno.
- Profili riduttori interni per compensare diversi spessori di tamponamento.

**Collegamenti dei giunti del profilo:**

- Dimensione ammissibile del montante da determinare dalle tabelle di inerzia in base al carico di vento.
- Dimensione ammissibile del traverso da determinare dalle tabelle di inerzia in base al carico del vento e al carico del vetro.
- Profili traversi dentellati
- Fissaggio del traverso per sovrapposizione con doppia avvitatura.
- Ogni giunto del traverso è sigillato con parti in schiuma EPDM.
- Fissaggio frontale del traverso per supportare fino a 3,0 kN (300 kg) di peso di riempimento (fino a 3,6 kN con antirotazione)
- Fissaggio del traverso con carico terminale attraverso connettori aggiuntivi in alluminio fino a 4,5 kN (450 kg) di peso di riempimento.
- Carico consentito sul traverso fino a 8,5 kN (850 kg) di peso di riempimento con perni di collegamento in acciaio inossidabile.
- Collegamenti tra montanti verticali (giunti di dilatazione verticali) con connettori ad inserimento in alluminio.
- Coppia di serraggio delle viti di fissaggio del traverso: max 500 Ncm.

## Informazioni generali

### Guarnizioni dei vetri:

Le guarnizioni dei vetri interni sono realizzate in EPDM trattato anti-invecchiamento o EPDM-Foam a doppia densità.

- Guarnizioni in EPDM assemblaggio a taglio dritto e sigillatura in silicone o telai completamente vulcanizzati.
- Guarnizione in EPDM-Foam senza sigillante tra montante e traverso.

Guarnizioni per vetro esterno, simmetriche e realizzate in EPDM o TPE.

- Guarnizioni esterne continue verticali lungo i pressori, con giunzioni di testa in orizzontale, come guarnizioni singole.

### Drenaggio:

Altezza facciata  $H \leq 19,5$  m.

L'acqua viene drenata a tutta altezza, da ciascun traverso nel canale di drenaggio del montante, fino al punto base. Equalizzazione della pressione nel punto superiore e base.

Altezza facciata  $H > 19,5$  m.

Drenaggio dell'acqua per piano (altezza  $\leq 6$  m), da ciascun traverso nel canale di drenaggio del montante, fino a una parte di drenaggio situata nella parte inferiore della traversa per piano e all'esterno attraverso un foro nel pressore del montante.

Equalizzazione della pressione dell'aria nella parte superiore tramite pressore e nella parte inferiore tramite foro di drenaggio.

### Requisiti statici:

Riferimenti ad ulteriori normative:

La costruzione della facciata, compresa l'installazione delle unità vetrate, deve sopportare tutti i carichi che gravano e trasferirli alla struttura portante dell'edificio. I fondamenti per il dimensionamento si trovano nelle informazioni professionali TECHNAL®. Sono necessarie prove statiche per ciascuna condizione del progetto.

### Tecniche di fissaggio:

La facciata TENTAL può essere facilmente fissata alla struttura dell'edificio mediante staffe in alluminio.

Sono disponibili diversi tipi di staffe per il fissaggio sul solaio, davanti al solaio o sotto il solaio.

Ogni staffa consente una semplice regolazione e allineamento della facciata.

Tutti gli ancoraggi sono adatti per tipologie di ganci fissi o regolabili.

### Variazione di lunghezza dovuta alle proprietà specifiche del materiale:

Sotto l'influenza del calore, i materiali si dilatano a causa delle loro proprietà specifiche. Ciò vale anche per l'alluminio, il materiale base delle nostre costruzioni. Questa proprietà dovrebbe essere presa in considerazione durante la progettazione, la produzione e l'installazione per evitare tensioni nella costruzione rilasciandola sistematicamente. A questo proposito, si prega di seguire le norme, le direttive e le linee guida di produzione pertinenti.

### Integrazione del telaio:

Finestre SOLEAL Next con telaio zoccolo, ante standard e a scomparsa, finestre ad apertura parallela e a sporgere. SOLEAL Next porte con telaio di inserimento in facciata, apertura verso l'interno e verso l'esterno. È possibile l'integrazione di altre tipologie di finestre e porte: fare riferimento a TechDesign.

DIG-0002654 Rev. A

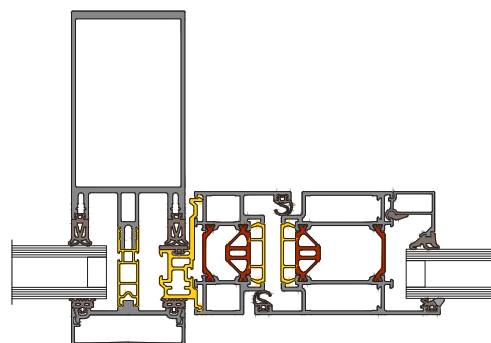
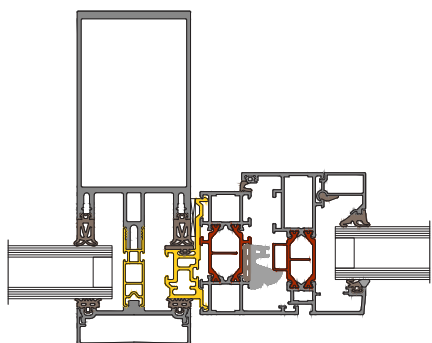

# PRESTAZIONI

## Tenuta all'acqua

	Applicazione	Test N°	Permeabilità all'aria	Tenuta statica all'acqua	Resistenza al vento (sicurezza)	Impatto
1	Copertine	LZE00-01725/20/ /R94NZE (ITB)	1200 Pa	1500 Pa	+/- 2000 Pa (+/- 3000 Pa)	I5 / E5
2	Linea orizzontale	403-21-0117-A-1-v1 (FCBA)	1200 Pa	1500 Pa	+/- 2000 Pa (+/- 3000 Pa)	I5 / E5
3	Linea verticale	LZE00-01725/21/ /R100NZE (ITB)	1200 Pa	1500 Pa	+/- 2000 Pa (+/- 3000 Pa)	I5 / E5
4	Pressore integrato	403-21-0117-A-1-v1 (FCBA)	1200 Pa	1500 Pa	+/- 2000 Pa (+/- 3000 Pa)	I5 / E5
5	CWCT combinata	21-004106-PR01 (IFT)	750 Pa	900 Pa (dinamica: 300 Pa / 900 Pa)	+/- 2400 Pa (+/- 3600 Pa)	I5 / E5

DIG-0002655 Rev. C

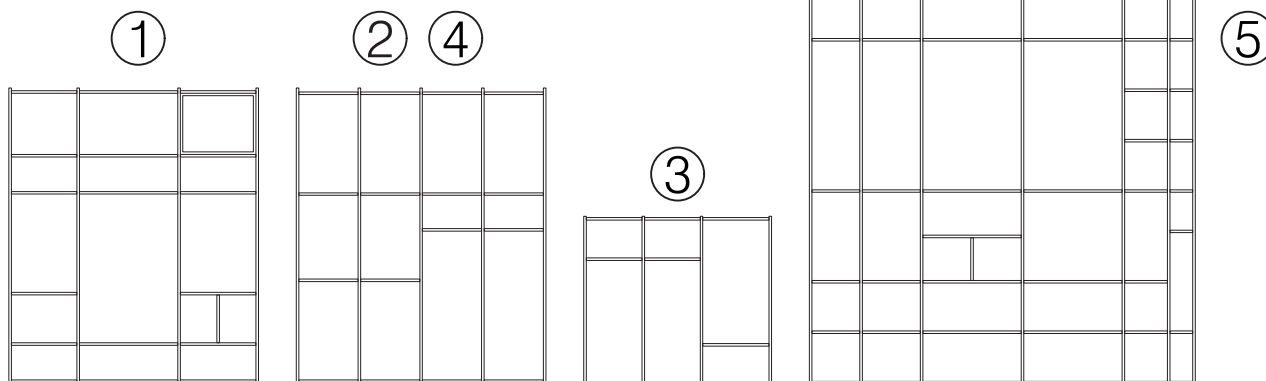

# PRESTAZIONI

## Prestazioni termiche

calcoli effettuati secondo ThU-2005	(* = canalina)
Coefficiente Ucw della facciata continua (W/m².K)	
Sezione luce inferiore e fisso + pannello opaco fissato alla soletta	
es.: 78% vetro visto dall'esterno (100% vetro visto dall'interno)	
Doppio vetro <=> Up = 1,2 Triplo vetro <=> Up = 0,79	
3 serramenti per piano L = 1,35 m, luce fissa inferiore H = 0,70 m, visual H = 1,50 m, fissaggio frontale alla soletta H = 1,00 m	

DIG-0002656 Rev. A

domal

B

DESCRIZIONE DELLA SERIE

		①	②	③	④	⑤
	Ug (W/m²K)					
	0.5*	0.65	0.74	0.69	0.78	0.85
	0.5	0.84	0.87	0.92	0.94	0.95
	0.6	0.93	0.94	1.0	1.0	1.0
	0.7	1.0	1.0	1.1	1.1	1.0
	0.8	1.1	1.1	1.2	1.2	1.1
	0.9	1.2	1.2	1.3	1.2	1.1
	1.0	1.3	1.2	1.4	1.3	1.2
	1.0*	1.2	1.2	1.2	1.3	1.4
	1.1	1.4	1.4	1.5	1.5	1.5
	1.2	1.5	1.5	1.6	1.6	1.5
	1.3	1.6	1.6	1.7	1.6	1.6
	1.4	1.7	1.6	1.7	1.7	1.6
	1.5	1.8	1.7	1.8	1.8	1.7
	1.6	1.9	1.8	1.9	1.8	1.7
	1.7	2.0	1.8	2.0	1.9	1.7
	1.8	2.0	1.9	2.1	2.0	1.8
	1.9	2.1	2.0	2.2	2.0	1.8

# PRESTAZIONI

domal

## Prestazioni acustiche

Applicazioni	Test N°	Vetro	Rw	C	Ctr	RA,tr	STC
Copertine	20210726-2-A RE	88.2Ac/20/66.2Ac	45	-1	-4	41	44
Linea orizzontale	403/21/0583/A-2-V1 (FCBA)	88.2Ac/20/66.2Ac	44	-1	-3	41	44
Pressore integrato (HI)	20210726-3-A RE	88.2Ac/20/66.2Ac	47	-1	-5	42	47

B

DESCRIZIONE DELLA SERIE

DIG-0002657 Rev. A

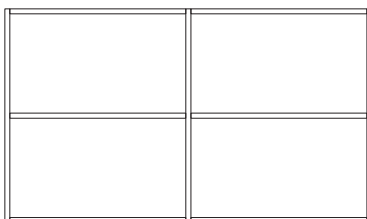

## Copertine con pressore continuo

**Pressore continuo in alluminio**, fissate con viti ai profili dei montanti e dei traversi.

Distanza delle viti delle piastre di pressione circa 300 mm (area delimitata 150 mm).

Viti a testa cilindrica convessa autofilettante e viti a testa cilindrica con esagono incassato secondo le tabelle di vetratura.

Le **Copertine** possono essere agganciate al pressore TMZ26060. In caso di stress termico e meccanico estremo e per i copertine sporgenti, si consiglia una protezione aggiuntiva (lunghezza della copertina superiore a 1,20 m) utilizzando la parte di sicurezza TMZ30014. L'elemento di sicurezza viene avvitato verticalmente attraverso il pressore a circa 30 mm dall'estremità del profilo, orizzontalmente al centro della traversa (per motivi di dilatazione, ad es. a causa del carico termico). La copertina può essere fissata alla parte di sicurezza sia con viti autofilettanti a testa svasata che a testa cilindrica.

**Profili a taglio termico in ABS** con profondità iniziale di costruzione di 30 mm.

Per requisiti di isolamento più elevati, i tagli termici sono disponibili con incrementi di 6 mm, fino ad una profondità di costruzione di 60 mm, corrispondente a spessori di riempimento fino a 62 mm.

### Drenaggio:

Drenaggio a cascata da traverso a montante, con parti di drenaggio in schiuma posizionate a livelli definiti (vedere manuale di officina) che bloccano il canale di drenaggio nel profilo del montante in linea con la punta del traverso e deviano l'acqua fuori dalla facciata attraverso i fori predisposti nel pressore.

Per centri dei montanti superiori a 1,0 m, è necessario preparare un drenaggio aggiuntivo al centro del pressore orizzontale e nella parte inferiore della copertina.

### Vetri:

Vetrazione dall'esterno.

Tecnica di verniciatura e installazione secondo le raccomandazioni vigenti.

Supporti a cuneo in alluminio per sostenere il peso del vetro.

### Spessori di riempimento:

- nella zona trasparente da 22 mm fino a 62 mm

- nella zona del parapetto o della parete a seconda della profondità del profilo, delle configurazioni e del bordo composto dei tamponamenti.

### Profondità di costruzione del profilo:

Conformi alla facciata standard TENTAL 60.

### Collegamenti dei giunti del profilo:

Conformi alla facciata standard TENTAL 60.

### Isolamento termico:

Valore  $U_f > 1,09 \text{ W/m}^2\text{K}$  secondo EN ISO 10077-2.

### Resistenza all'effrazione:

RC 1N, RC 2N, RC 2, RC 3

DIG-0002766 Rev. A

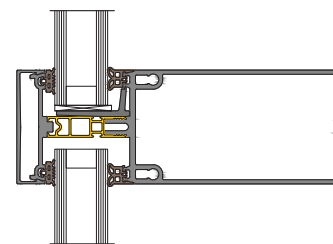
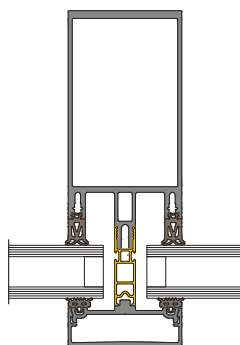
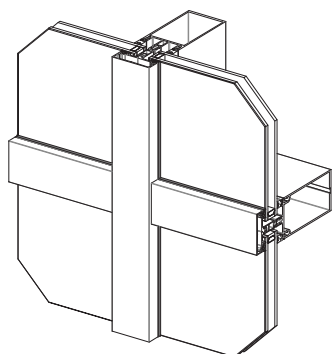

# TENTAL 60-CPP-HL

## Telaio orizzontale con morsetto scorrevole

### In generale:

Il sistema di facciate TENTAL 60 a linee orizzontali è un'evoluzione della tradizionale facciata a montanti per creare enfasi sui profili orizzontali riducendo al minimo l'aspetto esterno delle linee adiacenti.

Per la linea orizzontale, i pressori verticali e le copertine sono sostituite da una guarnizione centrale, che si posiziona direttamente nel profilo verticale a taglio termico in ABS e si inserisce tra le unità di vetro.

### Drenaggio:

Drenaggio a cascata da traverso a montante, con parti di drenaggio in schiuma posizionate a livelli definiti che bloccano il canale di drenaggio nel profilo del montante in linea con il nasello del traverso e deviano l'acqua fuori dalla facciata attraverso fori predisposti nel profilo della pressore.

Per la linea orizzontale con centri dei montanti superiori a 1,0 m, è necessario preparare un drenaggio aggiuntivo al centro del pressore orizzontale e della copertina.

A seconda delle dimensioni dell'unità e delle pressioni del vento previste dal progetto, potrebbero essere necessari pressori puntuali oltre alla guarnizione centrale, per garantire la tenuta all'aria/acqua.

### Vetri:

Vetrocamera isolante con bordo composto resistente ai raggi ultravioletti.

### Spessori di riempimento:

Vetrocamera da 22 mm fino a 62 mm.

### Profondità di costruzione:

Conforme al sistema di facciata standard TENTAL 60.

### Specifiche tecniche dei profili:

Conforme al sistema di facciata standard TENTAL 60.

### Isolamento termico:

Uf - valore 1,08 W/m<sup>2</sup>.K per la linea minimale, secondo EN ISO 10077-2

DIG-0000405 Rev. C

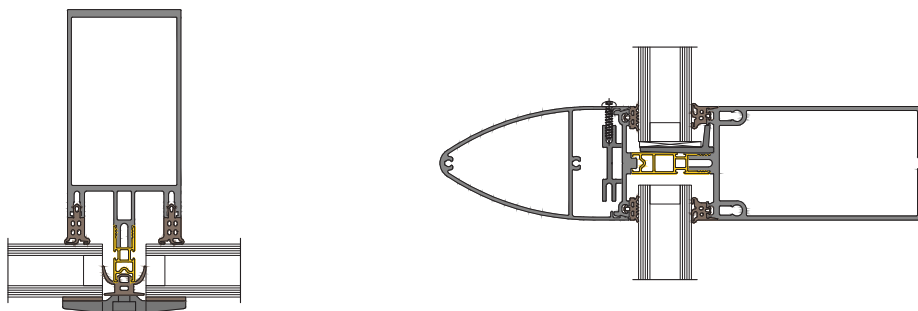

## Linea verticale con pressore integrato continuo

### In generale:

Il TENTAL 60 Il sistema Vertical Line è un ulteriore sviluppo della costruzione della facciata a montanti per creare enfasi sui profili verticali riducendo al minimo l'aspetto esterno delle linee adiacenti .

Per la linea verticale, i pressori orizzontali e le copertine sono sostituite da una guarnizione centrale, che si posiziona direttamente nel profilo orizzontale a taglio termico in ABS, si inserisce tra le unità di vetratura ed è sigillata con silicone resistente agli agenti atmosferici sul lato inferiore del vetratura superiore.

### Principio di drenaggio:

Drenaggio a cascata, con elemento di drenaggio in schiuma posizionato a livelli definiti che blocca la scanalatura di drenaggio nel profilo ascendente in linea con il nasello del traverso, evacua l'acqua fuori dalla facciata attraverso le luci intermedie realizzate nel profilo di bloccaggio verticale.

Per la linea verticale, la guarnizione centrale sul traverso è limitata ai centri dei montanti fino a 1,0 m.

Per interasse montanti compresi tra 1,0 m e 1,5 m, in alternativa alla guarnizione centrale, è possibile utilizzare il pressore integrato sul traverso, con un ulteriore drenaggio predisposto al centro del pressore integrato, dotato di boccola di drenaggio.

A seconda delle dimensioni dell'unità e delle pressioni del vento previste dal progetto, potrebbero essere necessarie pressori integrati intermittenti discrete oltre alla guarnizione centrale, per garantire la tenuta all'aria/acqua.

### Vetri:

Vetratura isolante con composizione vetrata standard.

### Spessori di riempimento:

Vetro isolante da 22 mm a 62 mm.

### Profondità di costruzione:

In linea con TENTAL 60 facciata standard.

### Profili tecnici:

In linea con TENTAL 60 facciata standard.

### Isolamento termico:

Uf - valore 1,08 W/m<sup>2</sup>.K per la linea minimale, secondo EN ISO 10077-2

DIG-0007234 Rev. A

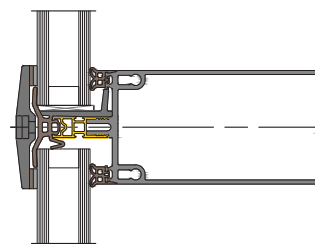
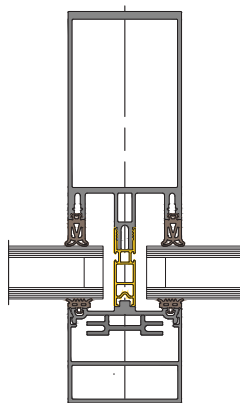

## Pressore integrato

### In generale:

- Il sistema di facciata con pressore integrato è un'estensione della facciata TENTAL 60.
- I profili di copertura con pressore integrato sostituiscono la soluzione di bloccaggio standard e forniscono, grazie alla loro sottigliezza, un aspetto visivo simile alla facciata in vetro strutturale.
- Stessa altezza costruttiva dei profili pressori per profili a montanti e traversi.
- Soluzione standard: Profili di bloccaggio e viti di fissaggio forniti in finitura nera.
- Resistente all'effrazione secondo EN 1627:2011 RC 1 N/ RC 2 N / RC 2.

### Alternative:

Pressori integrati disponibili in altri colori con viti a vista.

L'isolamento termico è conforme alle serie TENTAL 60

Aumento delle prestazioni termiche rispetto ad una facciata con vetri strutturali.

Non è richiesta alcuna approvazione da parte delle autorità edilizie generali.

Nessuna necessità di consenso nel singolo caso.

(Norme tecniche per vetrate lineari sovrapposte)

- Dimensioni ammissibili dei moduli simili alla facciata TENTAL 60.

### Specifiche tecniche:

- Superficie in vista dei pressori integrati: 58 mm.
- Superficie in vista comprensivo di guarnizioni: 61 mm.
- Compatibilità con montanti e traversi della serie TENTAL.

### Drenaggio:

Drenaggio a cascata da traverso a montante, con elementi di drenaggio in schiuma posizionati a livelli definiti (vedi manuale di officina) che bloccano il canale di drenaggio nel profilo del montante in linea con il nasello del traverso e deviano l'acqua fuori dalla facciata attraverso fori predisposti lungo il piano verticale del pressore integrato, dotato di tappo di drenaggio.

Per interassi dei montanti compresi tra 1,0 m e 1,5 m, è necessario predisporre un drenaggio aggiuntivo al centro del pressore integrato orizzontale, dotato di una boccia di drenaggio.

### Guarnizioni:

Guarnizioni autoadesive per vetrate esterne guidate dal pressore integrato.

### Vetri:

Vetracamera isolante con composizione vetrata standard.

### Spessori di riempimento:

Vetrocamera isolante da 22 mm fino a 61 mm.

### Isolamento termico:

Valore  $U_f$  - 1,44 W/m<sup>2</sup>.K, secondo EN ISO 10077-2.

Le altre caratteristiche tecniche della serie e della lavorazione si baseranno sulla serie TENTAL 60 standard.

DIG-0000389 Rev. A

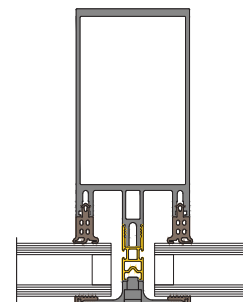
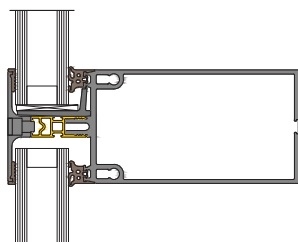
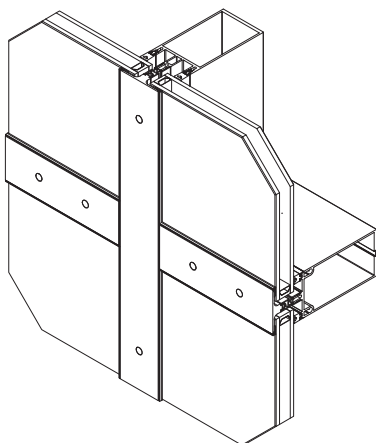

# TENTAL 60-CPP-SC-HI E TENTAL 60-CPP-FC-HI

## Elevato isolamento

### In generale:

Il sistema di facciate TENTAL 60 è un'evoluzione della tradizionale facciata a montanti e traversi per un migliore isolamento termico.

Adatto per facciate inclinate in pianta +/- 10°.

Valori Uf notevolmente migliori si ottengono utilizzando parti isolanti in schiuma xPET invece delle strisce a taglio termico ABS della serie standard.

Resistente all'effrazione secondo EN 1627:2011, RC 1 N / RC 2 N / RC 2.

Certificato Cradle to Cradle Argento.

### Drenaggio:

Uguali alle applicazioni con taglio termico in ABS standard.

### Profondità di costruzione:

In linea con TENTAL 60 facciata standard.

### Tecnica del profilo:

In linea con TENTAL 60 facciata standard.

### Isolamento termico:

- Valore Uf pari a 0,65 W/m<sup>2</sup>k secondo la norma EN ISO 10077-2.
- Parti isolanti in schiuma xPET e spessori di riempimento da 22 a 62 mm per maggiori requisiti di isolamento termico.
- La compatibilità tra la parte isolante e il vetro dovrebbe essere chiarita con i fornitori locali. (ad esempio produttore del vetrocamera).
- PHA certificato Casa Passiva.

DIG-0001788 Rev. C

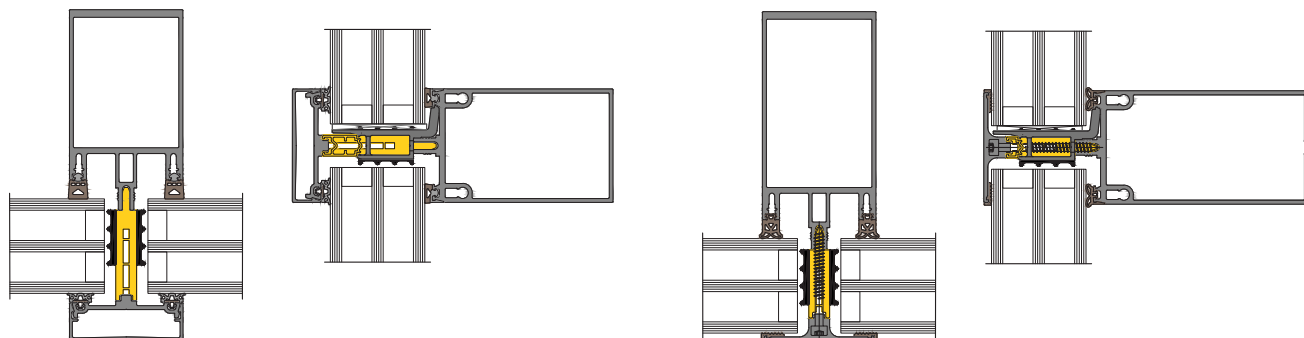

Questa pagina è stata intenzionalmente lasciata in bianco

## Applicazioni standard

C

# FACCIATA A MONTANTI E TRAVERSI

domal

Questa pagina è stata intenzionalmente lasciata in bianco

C

APPLICAZIONI STANDARD

# FACCIATA A MONTANTI E TRAVERSI

## Tabelle esplicative di quantità e formule di taglio

1 - telaio

2 - riempimento

Nf - numero di telai

Ni - numero di riempimenti per telaio

DIG-0006767 Rev. A

domal

C

APPLICAZIONI STANDARD

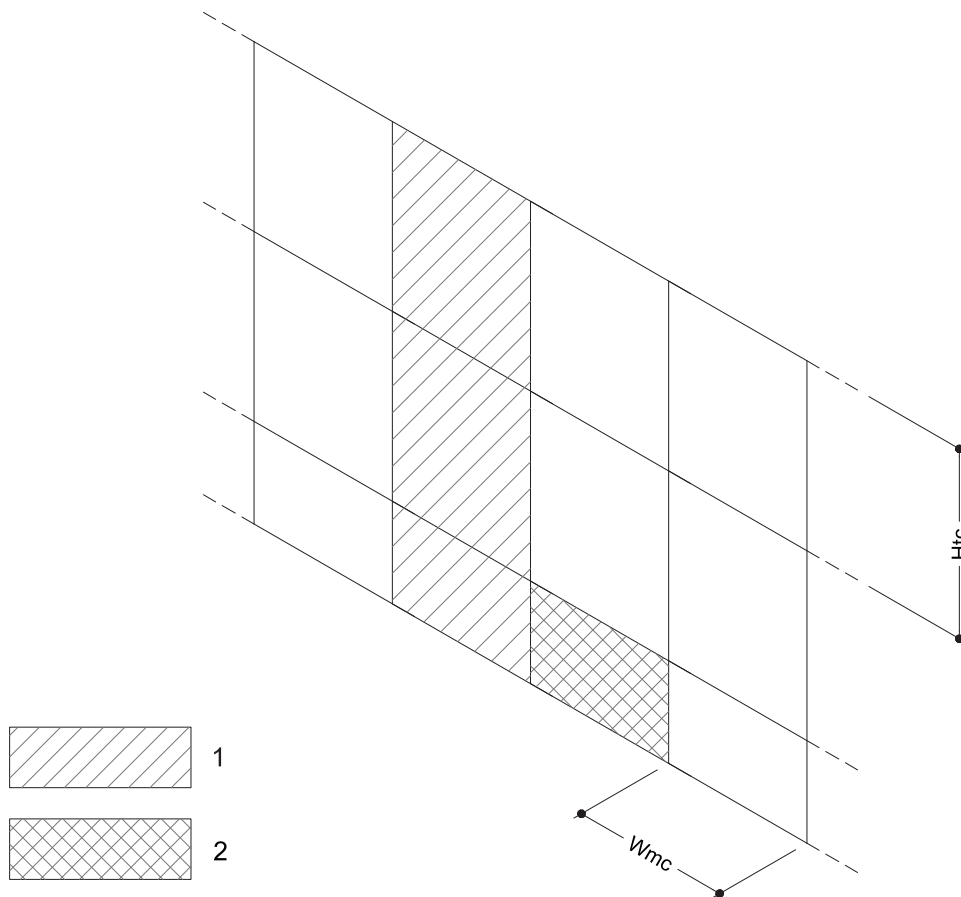

# FACCIATA A MONTANTI E TRAVERSI

domal

CPP - Cartellina - Standard - 60-MT-B1-CPP-SC

DIG-0006768 Rev. A

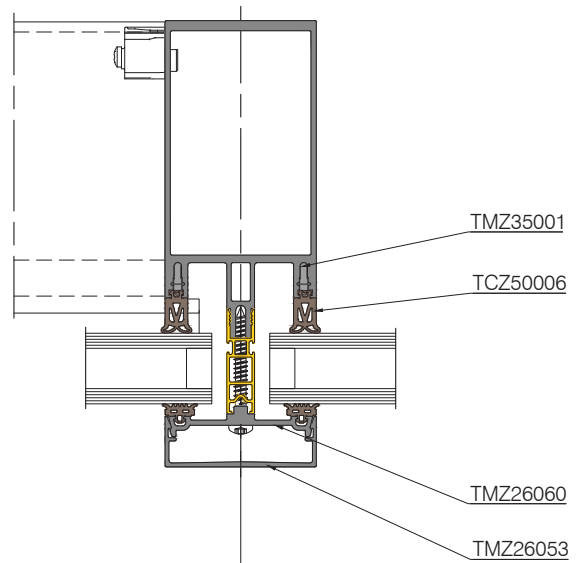
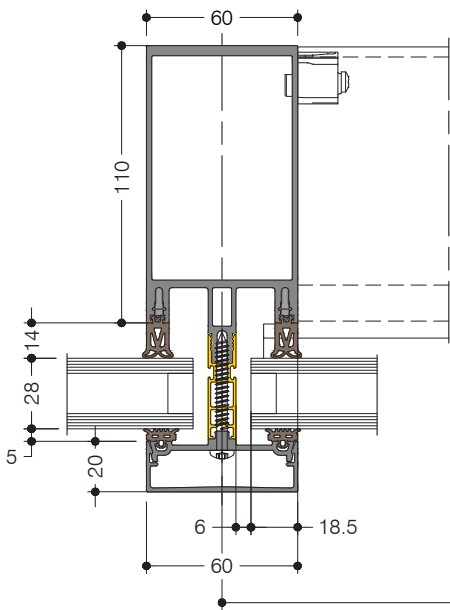
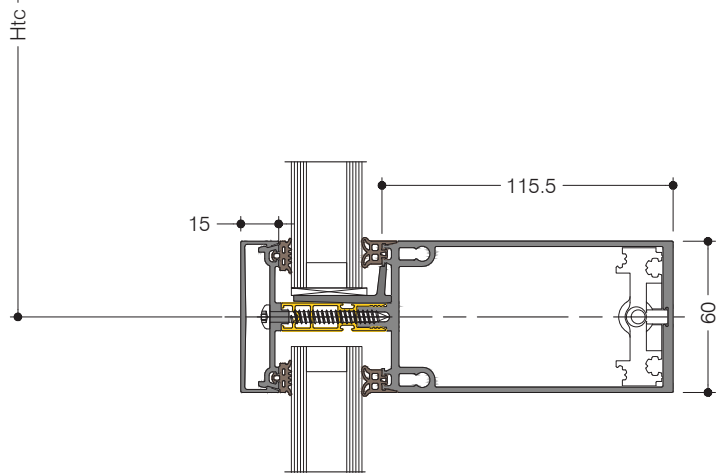
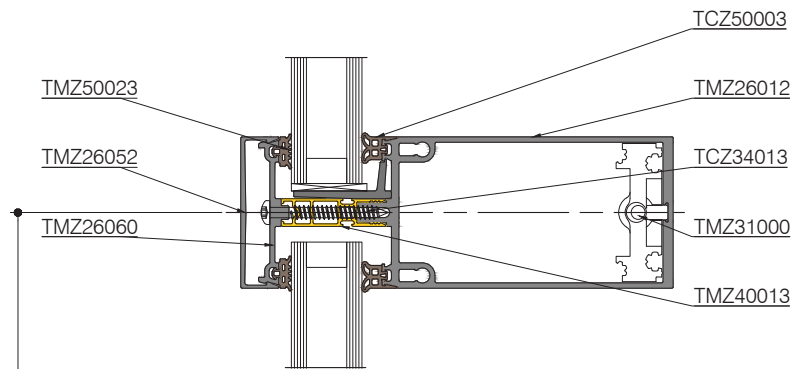
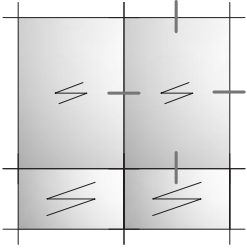

C

APPLICAZIONI STANDARD

# FACCIATA A MONTANTI E TRAVERSI

## CPP - Cartellina - Standard - 60-MT-B1-CPP-SC

DIG-0006768 Rev. A

Profili		Qtà	Dimensioni	
TMZ26012	Traverso 60/125.5mm L2 carico pesante	Ni+1		Wmc-23
TMZ26060	Pressore 60mm standard pre-forato	Ni+1		Wmc-52
		Nf+1		Htc+50
TMZ26002	Montante 60/126mm L1	Nf+1		Htc+50
TMZ26052	Tappo di copertura 60/15mm	Ni+1		Wmc-52
TMZ26053	Tappo di copertura 60/20mm	Nf+1		Htc+50
TMZ40013	Profilo a taglio termico 30mm	Ni+1		Wmc-23
		Nf+1		Htc+50

Riempimenti	Qtà	Dimensioni
Fisso		Htc-23
		Wmc-23

Accessori		Qtà
TMZ31000	Antirotazione 60mm	2(Ni+1)
TMZ35001	Sigillatura del traverso 60mm L2	2(Ni+1)
TMZ30004	Supporto per vetri 60/38.7mm	2 Ni

Guarnizioni		Qtà
TCZ50006	Guarnizione per vetri 14mm EPDM	2(Htc-50)
TMZ50023	Guarnizione esterna per vetri 5mm EPDM	2(Wmc-52)
		2(Htc+50)
TCZ50003	Guarnizione per vetri 8mm EPDM	2(Wmc-23)

Viti		Qtà
TCZ34005	Vite a testa cil. autopperf. ST5x16,A2	4(Ni+1)
TCZ34013	Vite a testa cil. cono C ST5.5x47,A2	(Wmc/300+1) (Ni+1) +(Htc/300) (Nf+1)

domal

C

APPLICAZIONI STANDARD

# FACCIATA A MONTANTI E TRAVERSI

domal

CPP - Copertina - Alto isolamento - 60-MT-A1-CPP-SC-HI

DIG-0006769 Rev. A

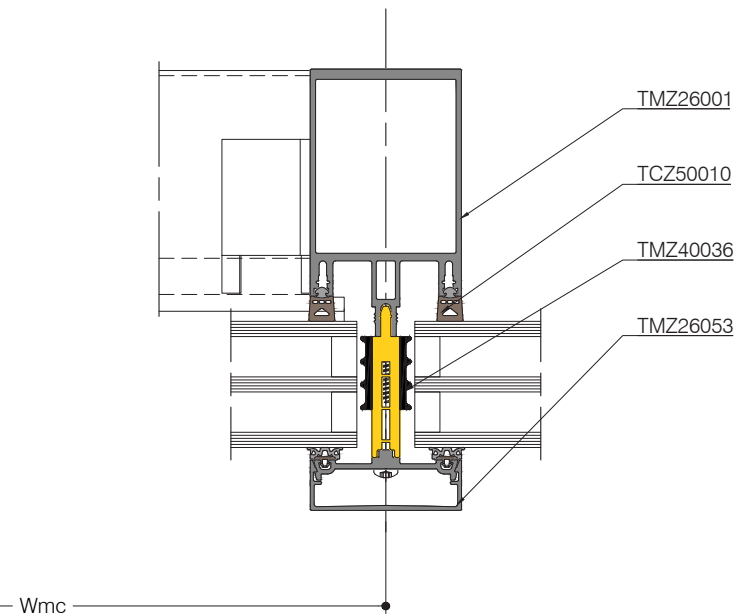
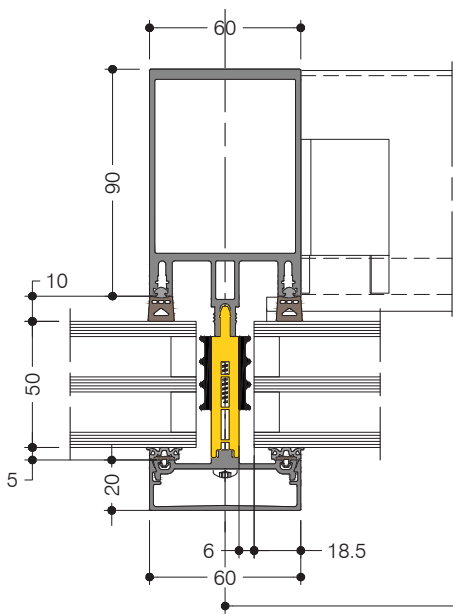
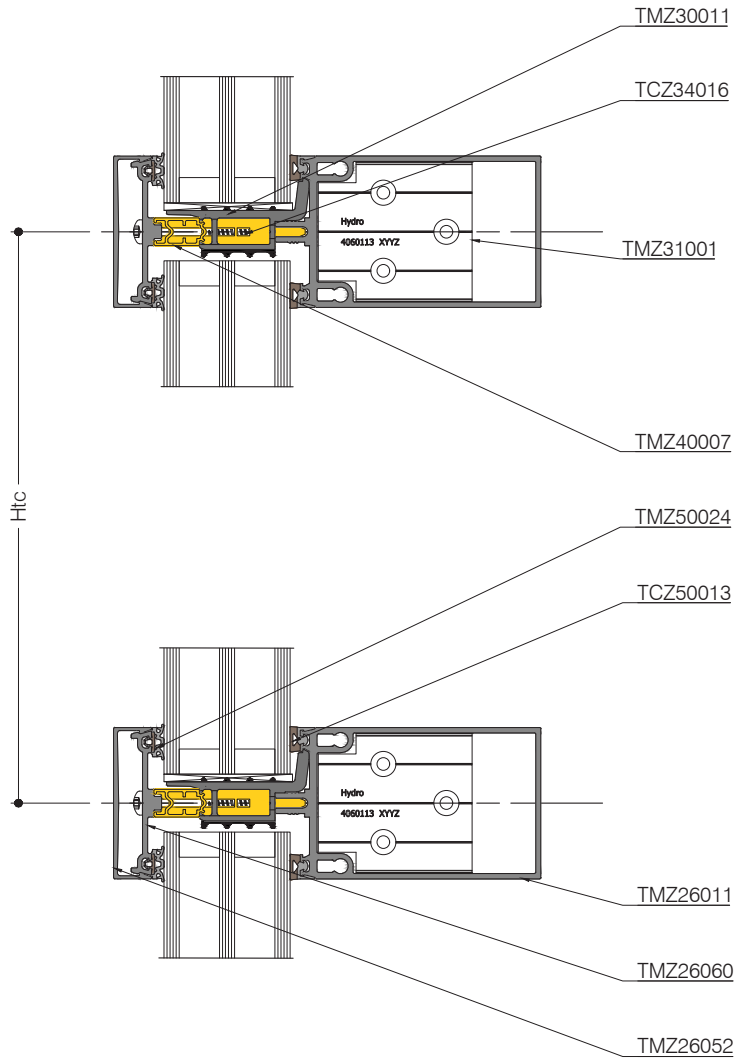
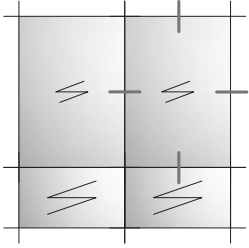

# FACCIATA A MONTANTI E TRAVERSI

CPP - Copertina - Alto isolamento - 60-MT-A1-CPP-SC-HI

DIG-0006769 Rev. A

Profili		Qtà	Dimensioni	
TMZ26011	Traverso 60/105.5mm L2 carico pesante	Ni+1		Wmc-23
TMZ26060	Pressore 60mm standard pre-forato	Ni+1		Wmc-52
		Nf+1		Htc+50
TMZ26052	Tappo di copertura 60/15mm	Ni+1		Wmc-52
TMZ26053	Tappo di copertura 60/20mm	Nf+1		Htc+50
TMZ26001	Montante 60/106mm L1	Nf+1		Htc+50
TMZ40007	Profilo a taglio termico 18mm estensore	2 Ni		150
TMZ40036	Profilo a taglio termico 48mm HI	Ni+1		Wmc-23
		Nf+1		Htc+50

Riempimenti	Qtà	Dimensioni
Fisso		Htc-23
		Wmc-23

Accessori		Qtà
TMZ31001	Cavallotto 55.2x61mm carico finale	2(Ni+1)
TMZ30011	Supporto per vetri 60/56.5mm rinforzato	2 Ni

Guarnizioni		Qtà
TCZ50010	Guarniz. vetri 10mm EPDM foam dop. dens.	2(Htc+50)
TMZ50024	Guarnizione esterna per vetri 5mm TPE	2(Wmc-52)
		2(Htc+50)
TCZ50013	Guarniz. vetri 4mm EPDM foam dop. dens.	2(Wmc-23)

Viti		Qtà
TCZ34006	Vite a testa cil. cono C ST4.8x11,A2	2 Ni
TCZ34004	Vite a testa cil. cono C ST4.8x13,A2	6(Ni+1)
TCZ34005	Vite a testa cil. autopperf. ST5x16,A2	6(Ni+1)
TCZ34016	Vite a testa cil. cono C ST5.5x65,A2	(Wmc/300 +1) (Ni+1)+ (Htc/300 +1) (Nf+1)

domal

C

APPLICAZIONI STANDARD

# FACCIATA A MONTANTI E TRAVERSI

CPP - Linea orizzontale - 60-MT-B1-CPP-HL

DIG-0006770 Rev. A

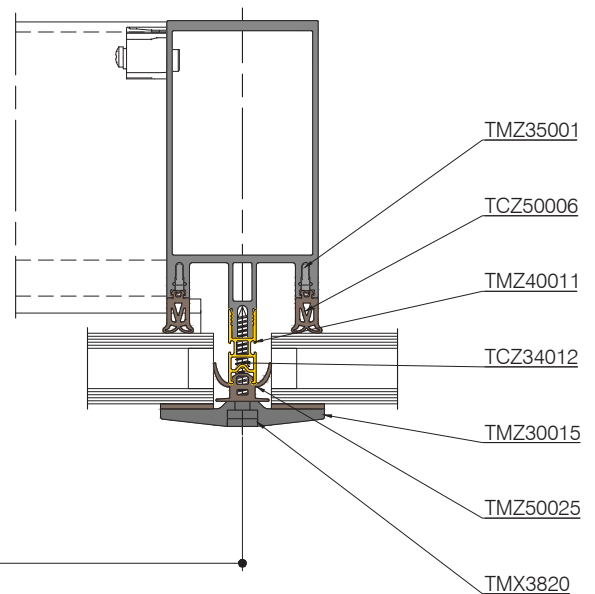
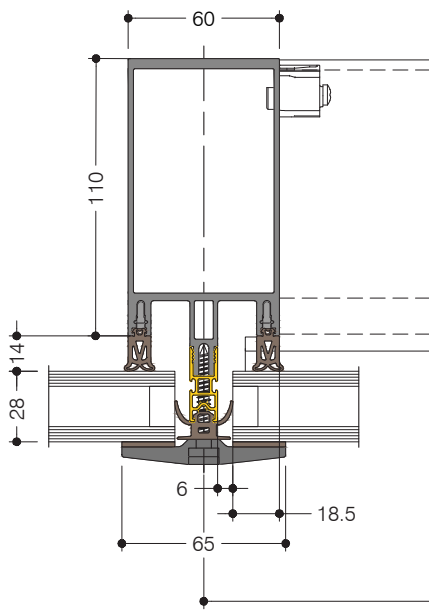
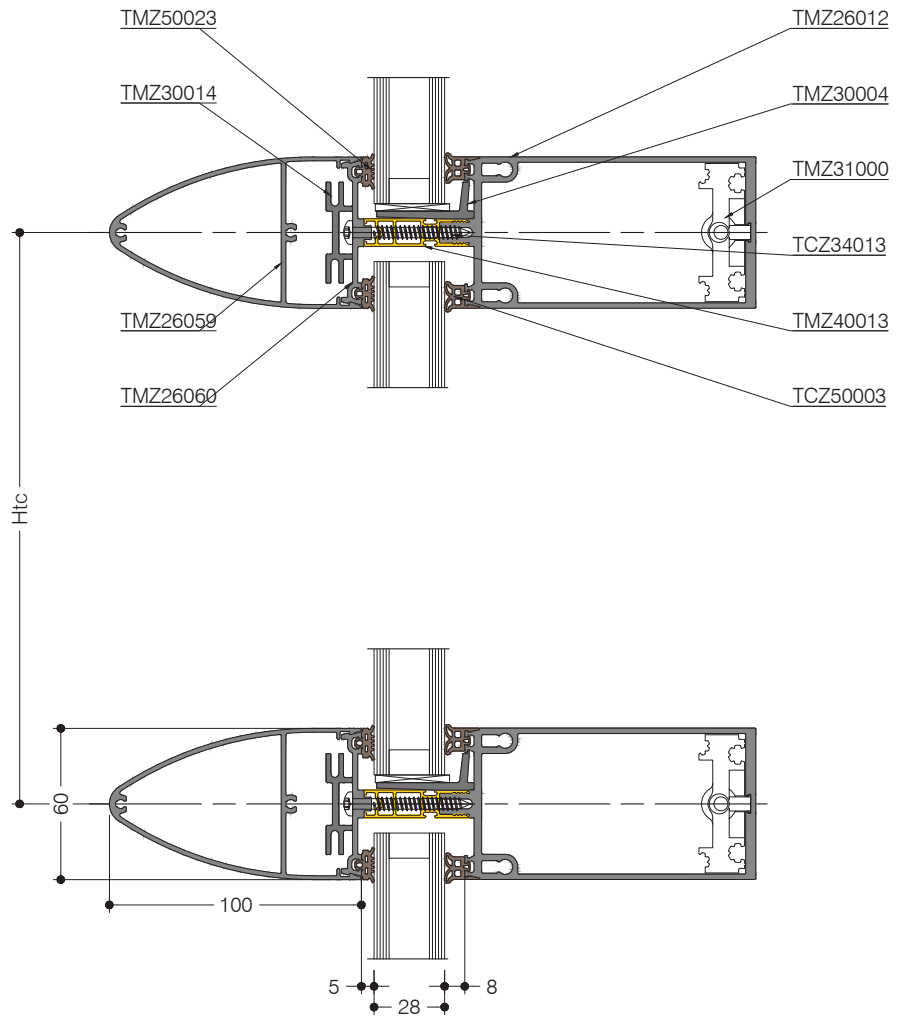
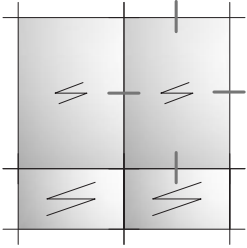

# FACCIATA A MONTANTI E TRAVERSI

## CPP - Linea orizzontale - 60-MT-B1-CPP-HL

DIG-0006770 Rev. A

Profili		Qtà	Dimensioni	
TMZ26059	Tappo di copertura 60/100mm aero	Ni+1		Wmc+50
TMZ26060	Pressore 60mm standard pre-forato	Ni+1		Wmc+50
TMZ26012	Traverso 60/125.5mm L2 carico pesante	Ni+1		Wmc-23
TMZ26002	Montante 60/126mm L1	Nf+1		Htc+50
TMZ40011	Profilo a taglio termico 18mm	Nf+1		Htc+50
TMZ40013	Profilo a taglio termico 30mm	Ni+1		Wmc-23

Viti		Qtà
TCZ34012	Vite a testa cil. cono C ST5.5x41,A2	2/ TMZ30015
TCZ34005	Vite a testa cil. autoperf. ST5x16,A2	4(Ni+1)
TCZ34002	Vite a testa cil. cono C ST3.9x25,A2	2/ TMZ30014
TCZ34013	Vite a testa cil. cono C ST5.5x47,A2	(Wmc/300+1) (Ni+1)
TAA3712	Vite a testa cil. cono C ST3.9x19,A2	2/ TMZ30014

Accessori		Qtà
TMZ31000	Antirotazione 60mm	2(Ni+1)
TMX3820	Coperchio per vite Ø12mm	2/ TMZ30015
TMZ35001	Sigillatura del traverso 60mm L2	2(Ni+1)
TMZ30015	Pezzo a pressione puntuale HL/VL	***
TMZ30014	Clip di sicurezza tappo di copertura	(Wmc/1000 +1) (Ni+1)
TMZ30004	Supporto per vetri 60/38.7mm	2 Ni

Guarnizioni		Qtà
TMZ50025	Guarnizione centrale HL/VL	Htc+50
TCZ50006	Guarnizione per vetri 14mm EPDM	2(Htc-50)
TMZ50023	Guarnizione esterna per vetri 5mm EPDM	2(Wmc+50)
TCZ50003	Guarnizione per vetri 8mm EPDM	2(Wmc-23)

Riempimenti	Qtà	Dimensioni
Fisso		Htc-23
		Wmc-23

\*\*\* - ulteriori informazioni si trovano nelle pagine dedicate

# FACCIATA A MONTANTI E TRAVERSI

domal

CPP - Linea verticale - 60-MT-A1-CPP-VL

DIG-0006771 Rev. A

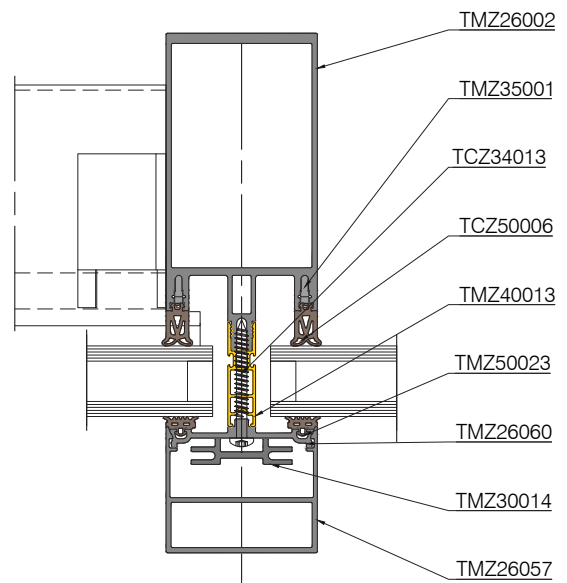
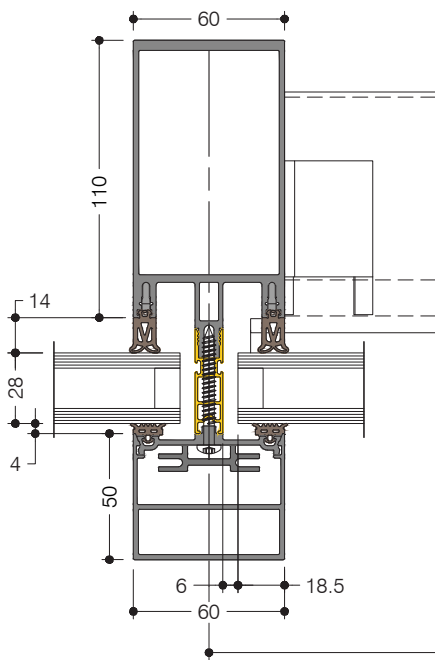
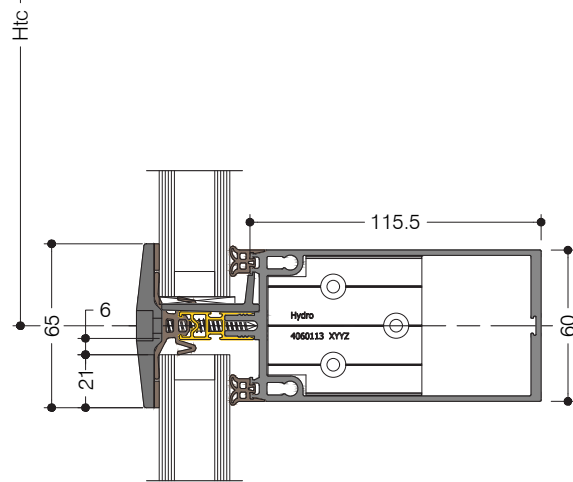
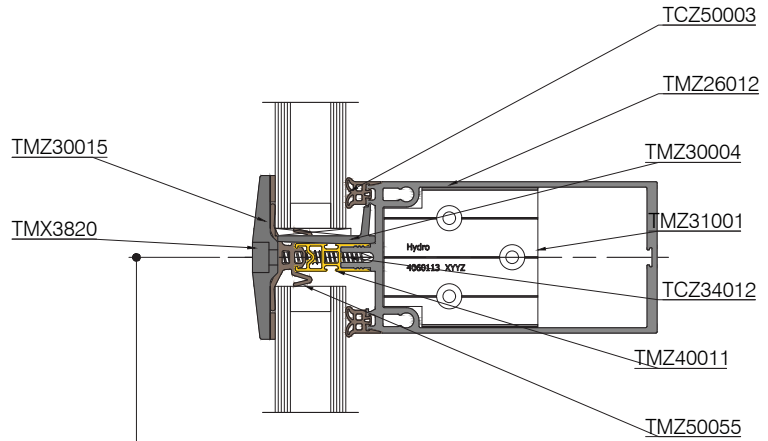
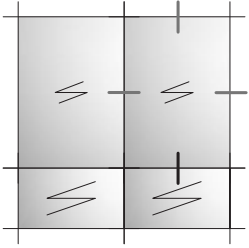

# FACCIATA A MONTANTI E TRAVERSI

## CPP - Linea verticale - 60-MT-A1-CPP-VL

DIG-0006771 Rev. A

Profili		Qtà	Dimensioni	
TMZ26012	Traverso 60/125.5mm L2 carico pesante	Ni+1		Wmc-23
TMZ26002	Montante 60/126mm L1	Nf+1		Htc+50
TMZ26060	Pressore 60mm standard pre-forato	Nf+1		Htc+50
TMZ26057	Tappo di copertura 60/50mm	Nf+1		Htc+50
TMZ40011	Profilo a taglio termico 18mm	Ni+1		Wmc-23
TMZ40013	Profilo a taglio termico 30mm	Nf+1		Htc+50

Viti		Qtà
TCZ34012	Vite a testa cil. cono C ST5.5x41,A2	2/ TMZ30015
TCZ34002	Vite a testa cil. cono C ST3.9x25,A2	2/ TMZ30014
TCZ34004	Vite a testa cil. cono C ST4.8x13,A2	6(Ni+1)
TCZ34005	Vite a testa cil. autoperf. ST5x16,A2	6(Ni+1)
TCZ34013	Vite a testa cil. cono C ST5.5x47,A2	(Htc/300 +1) (Nf+1)
TAA3712	Vite a testa cil. cono C ST3.9x19,A2	2/ TMZ30014

Accessori		Qtà
TMZ31001	Cavallotto 55.2x61mm carico finale	2(Ni+1)
TMX3820	Coperchio per vite Ø12mm	2/ TMZ30015
TMZ35001	Sigillatura del traverso 60mm L2	2(Ni+1)
TMZ30015	Pezzo a pressione puntuale HL/VL	***
TMZ30014	Clip di sicurezza tappo di copertura	Nf+1
TMZ30004	Supporto per vetri 60/38.7mm	2 Ni

Guarnizioni		Qtà
TCZ50006	Guarnizione per vetri 14mm EPDM	2(Htc-50)
TMZ50023	Guarnizione esterna per vetri 5mm EPDM	2(Htc+50)
TCZ50003	Guarnizione per vetri 8mm EPDM	2(Wmc-23)
TMZ50055	Guarnizione centrale orizz. angoli	Wmc-11

Riempimenti	Qtà	Dimensioni
Fisso		Htc-23
		Wmc-23

\*\*\* - ulteriori informazioni si trovano nelle pagine dedicate

# FACCIATA A MONTANTI E TRAVERSI

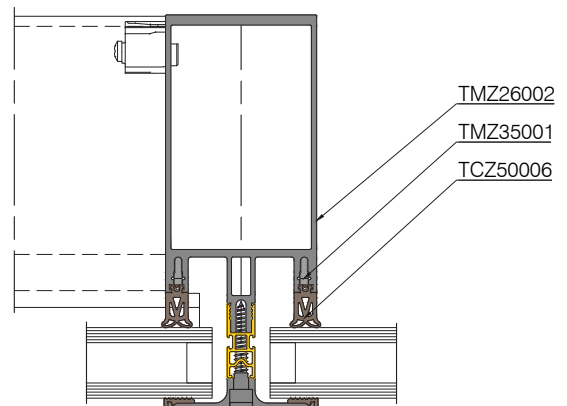
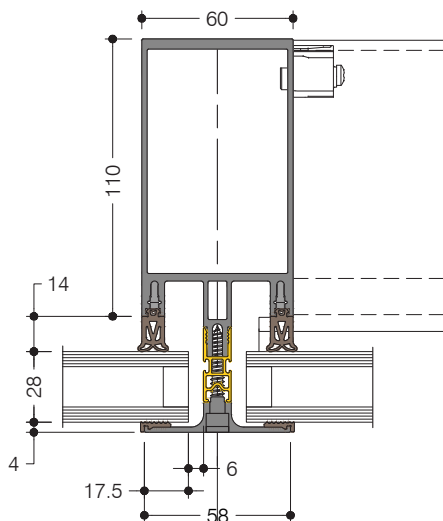
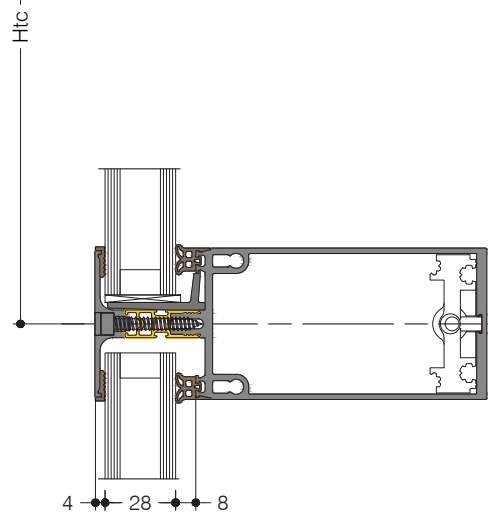
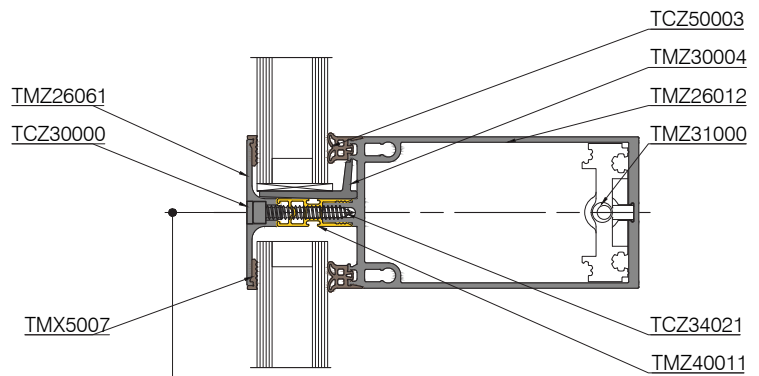
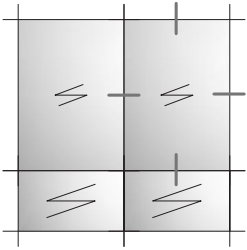

# FACCIATA A MONTANTI E TRAVERSI

## CPP - Pressore integrato - Standard - 60-MT-B1-CPP-FC

DIG-0006772 Rev. A

Profili		Qtà	Dimensioni	
TMZ26012	Traverso 60/125.5mm L2 carico pesante	Ni+1		Wmc-23
TMZ26002	Montante 60/126mm L1	Nf+1		Htc+50
TMZ26061	Pressore 60mm pressore piatto	Ni+1		Wmc-52
		Nf+1		Htc+50
TMZ40011	Profilo a taglio termico 18mm	Ni+1		Wmc-23
		Nf+1		Htc+50

Viti		Qtà
TCZ34005	Vite a testa cil. autoperf. ST5x16,A2	4(Ni+1)
TCZ34021	Vite testa cilindrica ST5.5x35,A4	(Wmc/300+1) (Ni+1) +(Htc/300+1) (Nf+1)

Accessori		Qtà
TMZ31000	Antirotazione 60mm	2(Ni+1)
TCZ30000	Coperchio per vite 9mm nero	(Wmc/300+1) (Ni+1) +(Htc/300+1) (Nf+1)
TMZ35001	Sigillatura del traverso 60mm L2	2(Ni+1)
TMZ30004	Supporto per vetri 60/38.7mm	2 Ni

Guarnizioni		Qtà
TCZ50006	Guarnizione per vetri 14mm EPDM	2(Htc-50)
TMX5007	Guarnizione esterna per vetri 2mm EPDM	2(Wmc-52)
		2(Htc+50)
TCZ50003	Guarnizione per vetri 8mm EPDM	2(Wmc-23)

Riempimenti	Qtà	Dimensioni
Fisso		Htc-23
		Wmc-23

domal

C

APPLICAZIONI STANDARD

# FACCIATA A MONTANTI E TRAVERSI

domal

CPP - Pressore integrato - Alto isolamento - 60-MT-A1-CPP-FC-HI

DIG-0006773 Rev.A

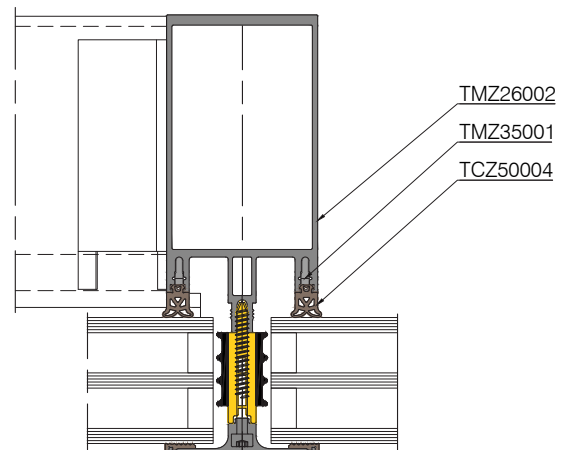
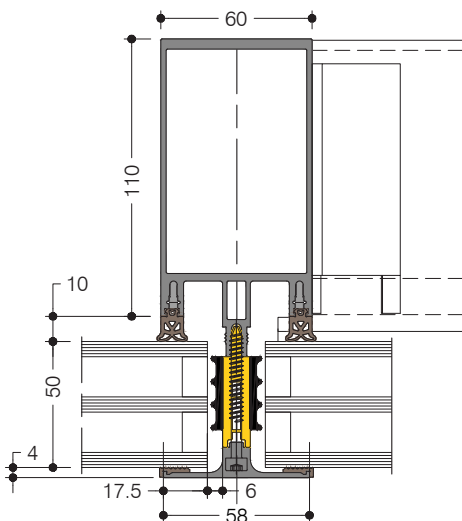
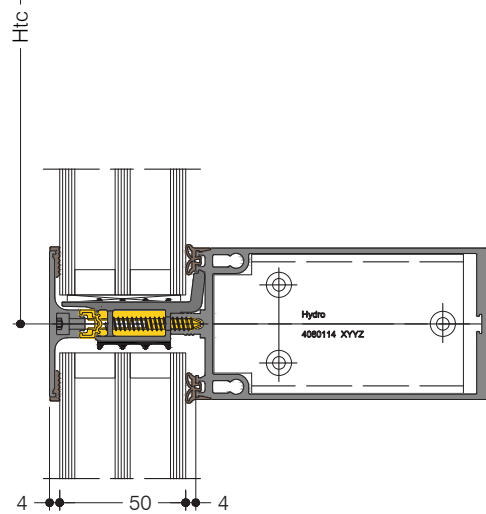
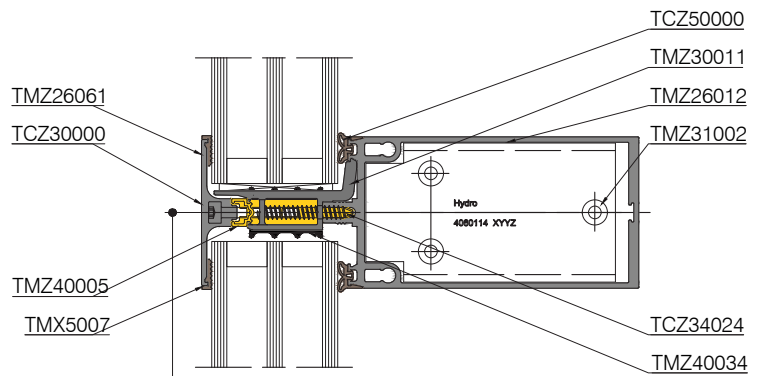
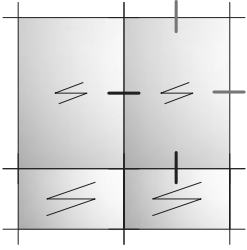

Wmc

APPLICAZIONI STANDARD C

# FACCIATA A MONTANTI E TRAVERSI

CPP - Pressore integrato - Alto isolamento - 60-MT-A1-CPP-FC-HI

DIG-0006773 Rev. A

Profili		Qtà	Dimensioni	
TMZ26012	Traverso 60/125.5mm L2 carico pesante	Ni+1		Wmc-23
TMZ26002	Montante 60/126mm L1	Nf+1		Htc+50
TMZ26061	Pressore 60mm pressore piatto	Ni+1		Wmc-52
		Nf+1		Htc+50
TMZ40034	Profilo a taglio termico 36mm HI	Ni+1		Wmc-23
		Nf+1		Htc+50
TMZ40005	Profilo a taglio termico 6mm estensore	2 Ni		

Viti		Qtà
TCZ34005	Vite a testa cil. autoperf. ST5x16,A2	6(Ni+1)
TCZ34004	Vite a testa cil. cono C ST4.8x13,A2	6(Ni+1)
TCZ34024	Vite testa cilindrica ST5.5x53,A4	(Wmc/300+1) (Ni+1) +(Htc/300+1) (Nf+1)

Accessori		Qtà
TMZ31002	Cavalotto 55.2x101mm carico finale	2(Ni+1)
TCZ30000	Coperchio per vite 9mm nero	(Wmc/300+1) (Ni+1) +(Htc/300+1) (Nf+1)
TMZ35001	Sigillatura del traverso 60mm L2	2(Ni+1)
TMZ30011	Supporto per vetri 60/56.5mm rinforzato	2 Ni

Guarnizioni		Qtà
TMX5007	Guarnizione esterna per vetri 2mm EPDM	2(Wmc-52)
		2(Htc+50)
TCZ50000	Guarnizione per vetri 4mm EPDM	2(Wmc-23)
TCZ50004	Guarnizione per vetri 10mm EPDM	2(Htc-50)

Riempimenti	Qtà	Dimensioni
Fisso		Htc-23
		Wmc-23

domal

C

APPLICAZIONI STANDARD

Questa pagina è stata intenzionalmente lasciata in bianco

## Sezioni standard

D

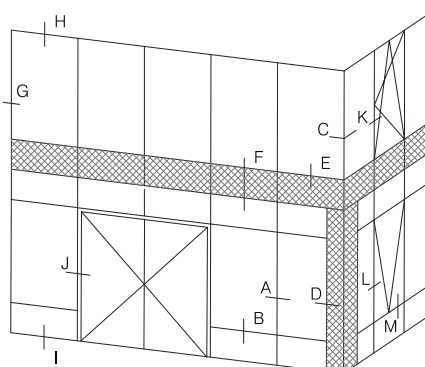
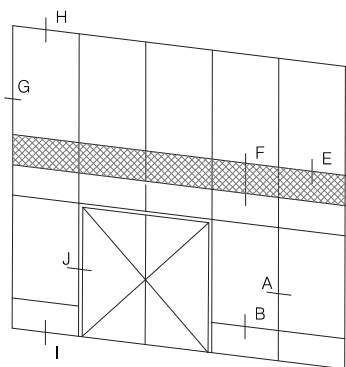

Gd	
A	DIG-0001791
B	DIG-0001792
C	DIG-0001793 DIG-0001794 DIG-0000027
D	DIG-0001795
E	DIG-0001796
F	DIG-0001797
G	DIG-0001798 DIG-0001799
H	DIG-0001800
I	DIG-0001801
J	DIG-0005278 DIG-0005279 DIG-0005286 DIG-0005296 DIG-0005297
K	DIG-0001322 DIG-0005249 DIG-0005254 DIG-0005263 DIG-0005265
L	DIG-0001319 DIG-0006865 DIG-0005266 DIG-0005268
M	DIG-0006866 DIG-0005247

HL	
A	DIG-0001809
B	DIG-0001810
C	DIG-0006863 DIG-0006864
L	DIG-0002916
M	DIG-0002917

VL	
A	DIG-0006843
B	DIG-0006860

Flat Cap	
A	DIG-0001811
B	DIG-0001812

RC2	
A	DIG-0001813
B	DIG-0001814

RC3	
A	DIG-0001815
B	DIG-0001816

Gt	
A	DIG-0001802
B	DIG-0001803
C	DIG-0001805 DIG-0001808
J	DIG-0005307 DIG-0005310 DIG-0005311
L	DIG-0005271

# COPERTINA

## Sezione del montante con vetrocamera

DIG-0001791 Rev. A

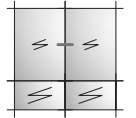
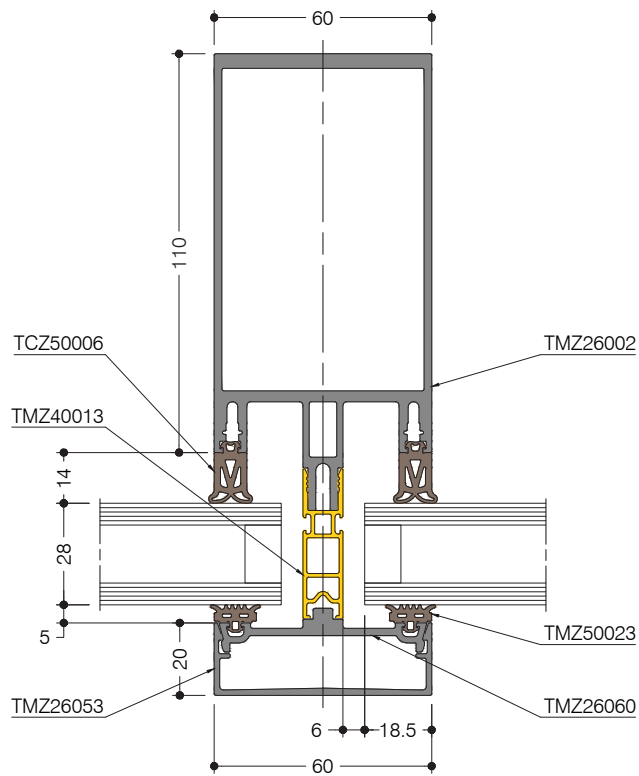

domal

D

SEZIONI STANDARD

## Sezione del traverso con vetrocamera

DIG-0001792 Rev. A

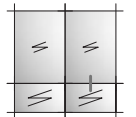
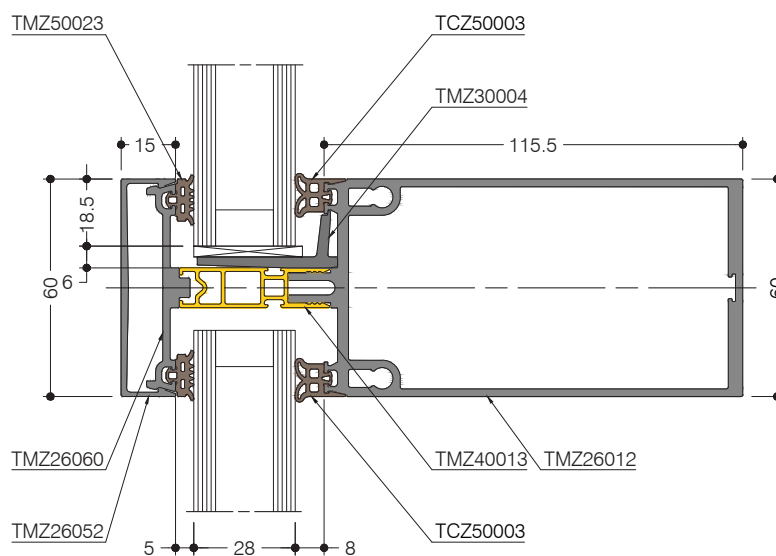

# COPERTINA

Sezione del montante con triplo vetro

DIG-0001802 Rev. A

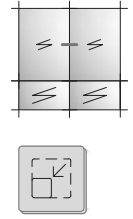
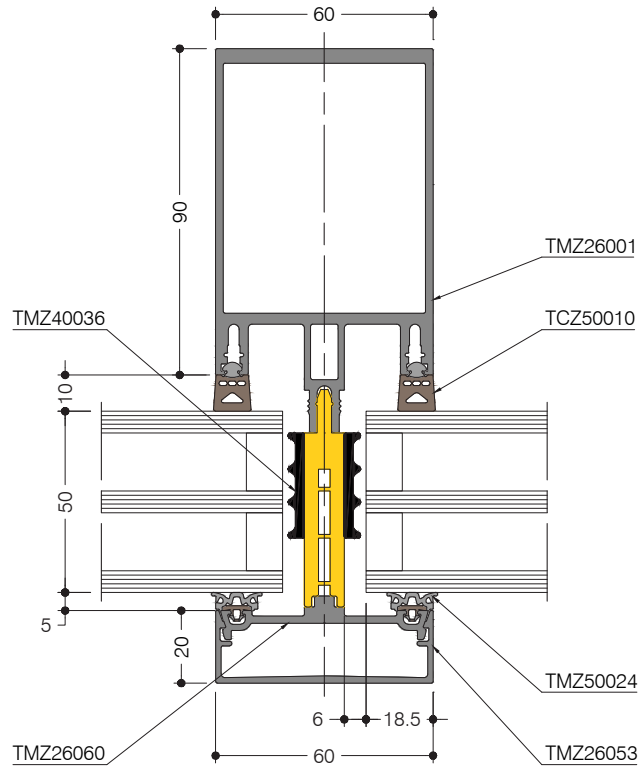

Sezione del traverso con triplo vetro

DIG-0001803 Rev. A

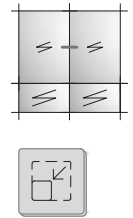
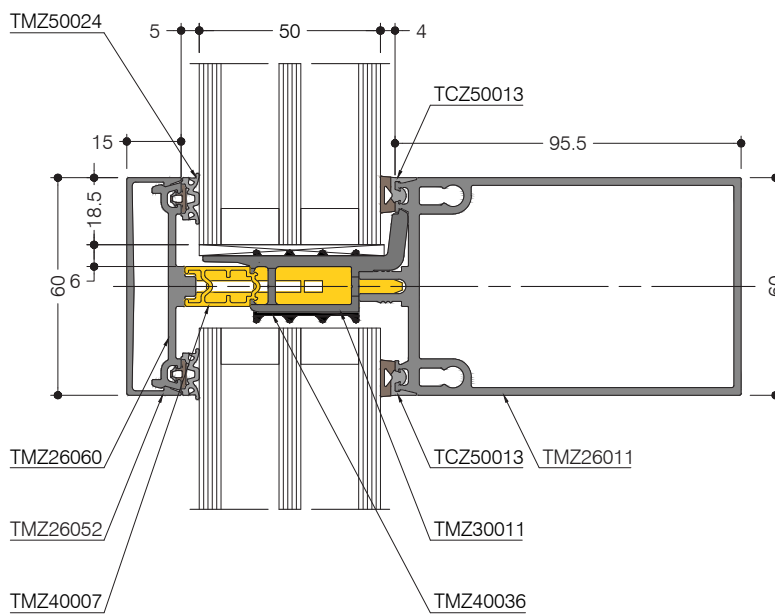

# LINEA ORIZZONTALE

## Sezione del montante con linea orizzontale

DIG-0001809 Rev. A

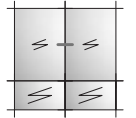
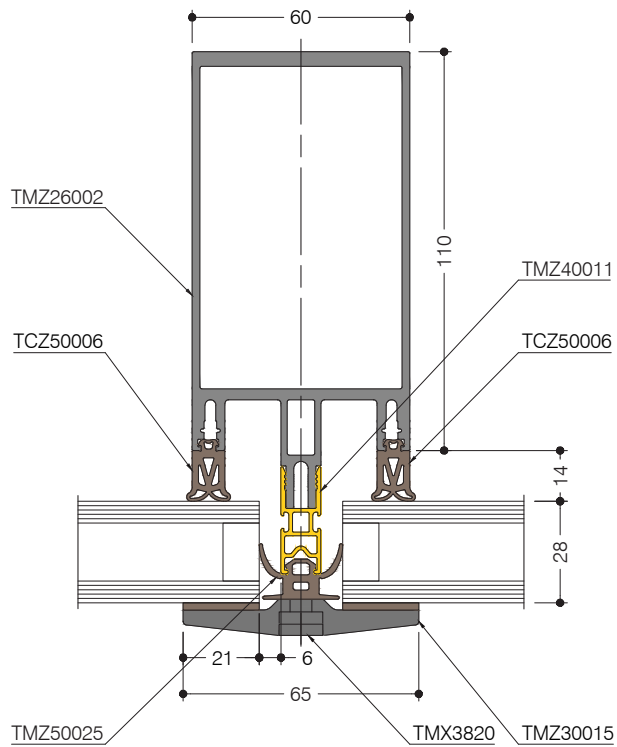

domal

D

SEZIONI STANDARD

## Sezione del traverso con linea orizzontale

DIG-0001810 Rev. A

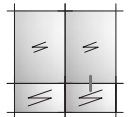
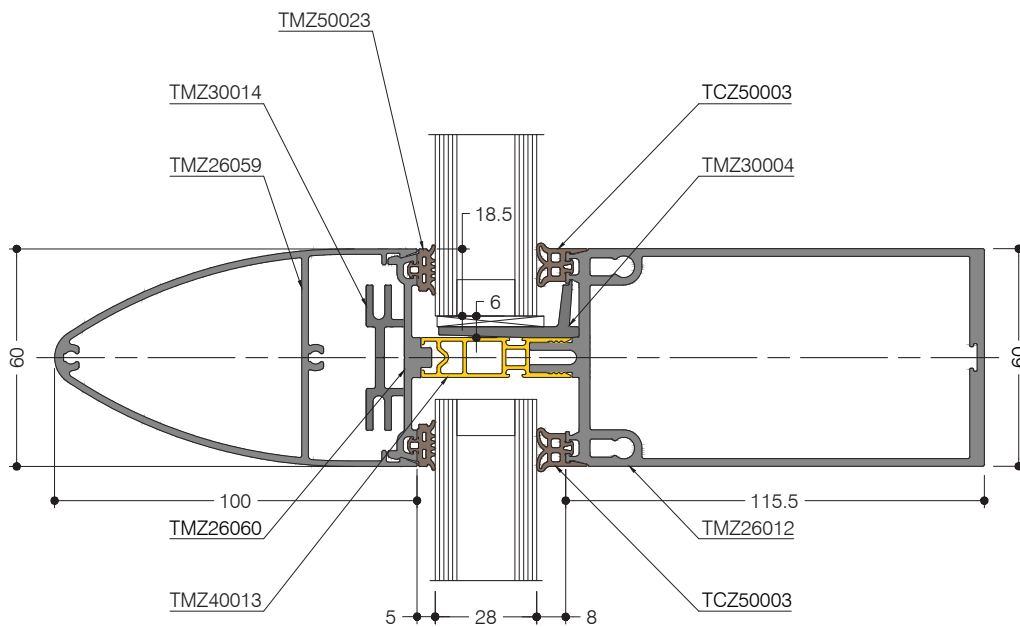

# LINEA VERTICALE

## Sezione del montante con vetrocamera

DIG-0006843 Rev. A

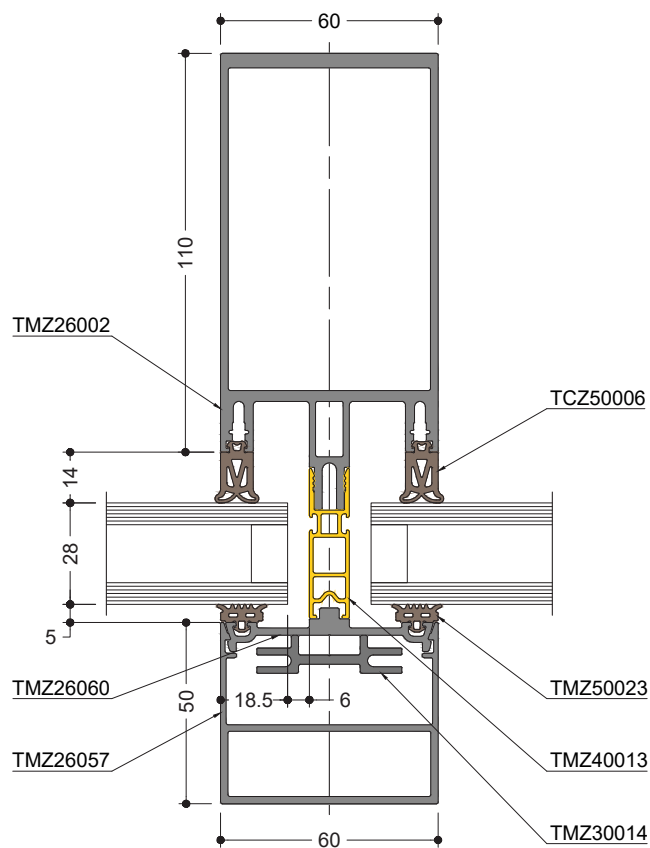

## Sezione del traverso con vetrocamera

DIG-0006860 Rev. A

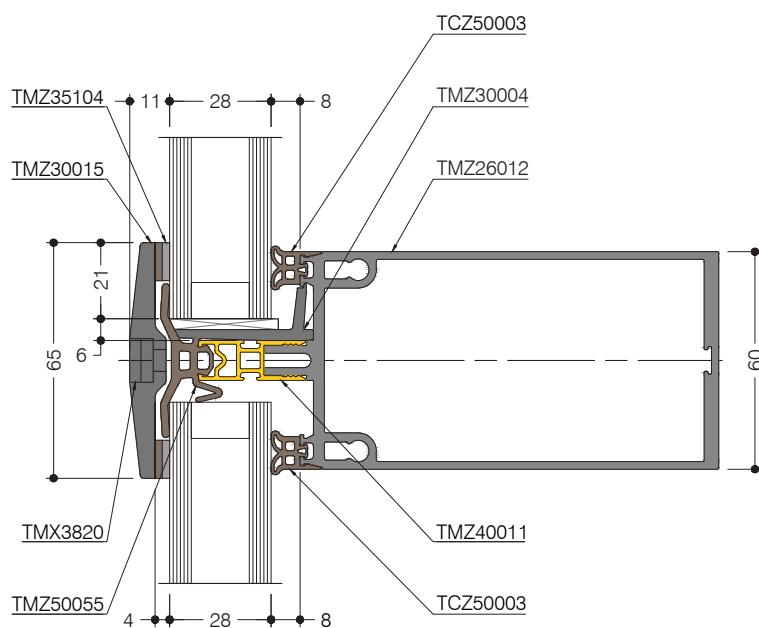

# PRESSORE INTEGRATO

## Sezione del traverso con vetrocamera

DIG-0001811 Rev. A

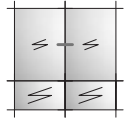
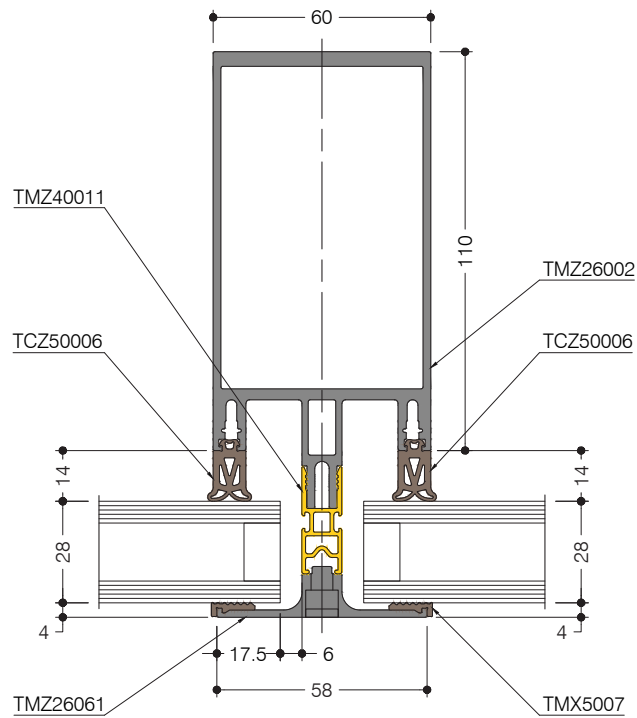

domal

D

SEZIONI STANDARD

## Sezione traversa con vetrocamera fisso

DIG-0001812 Rev. A

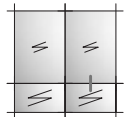
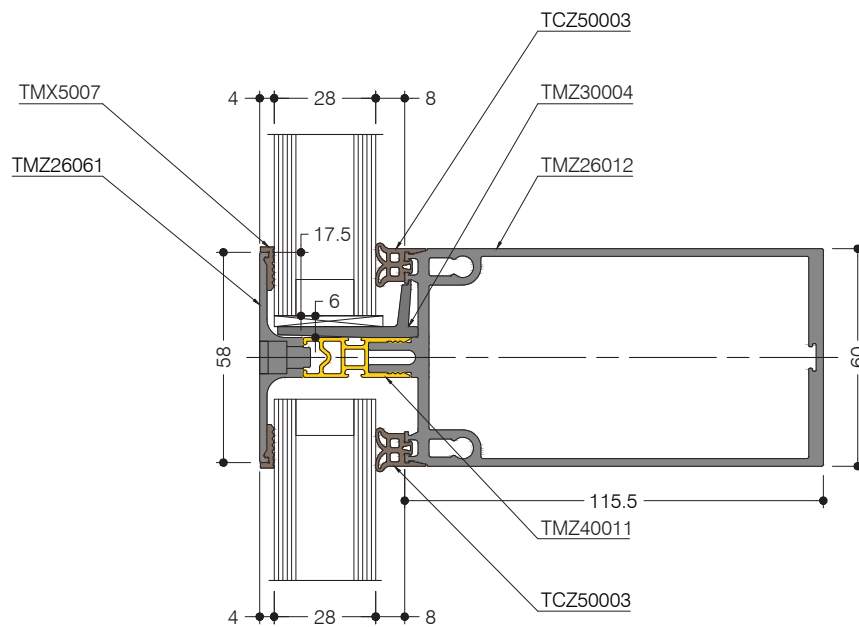

# APERTURE

## Sezione del montante con sporgere

DIG-0001319 Rev. A

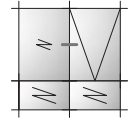
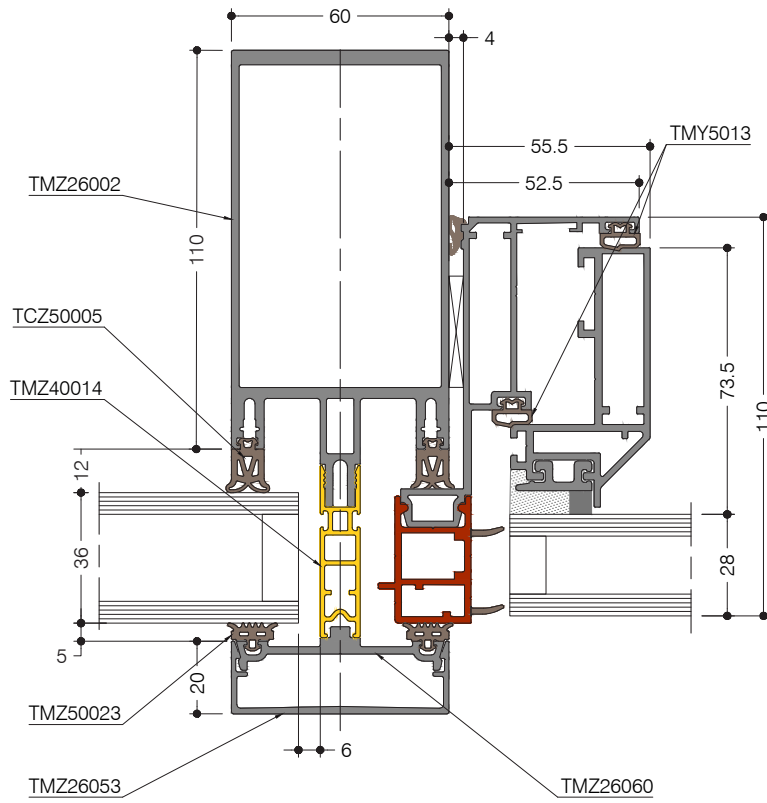

## Sezione del montante con vasistas

DIG-0001322 Rev. A

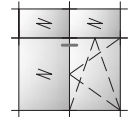
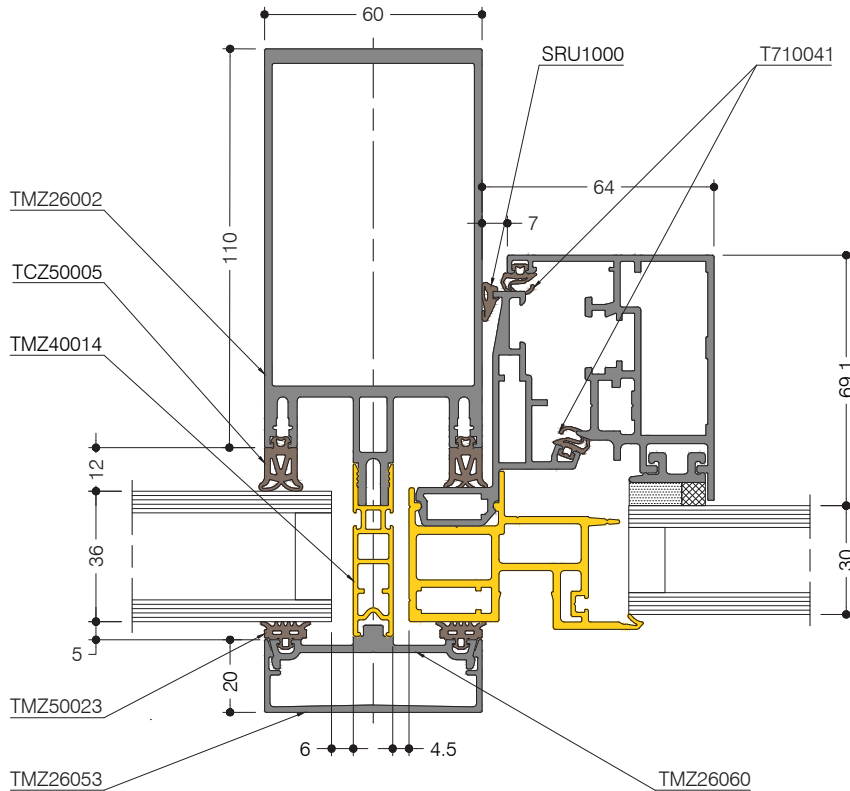

# APERTURE

## Sezione del montante con sporgere (linea orizzontale)

DIG-0002916 Rev. B

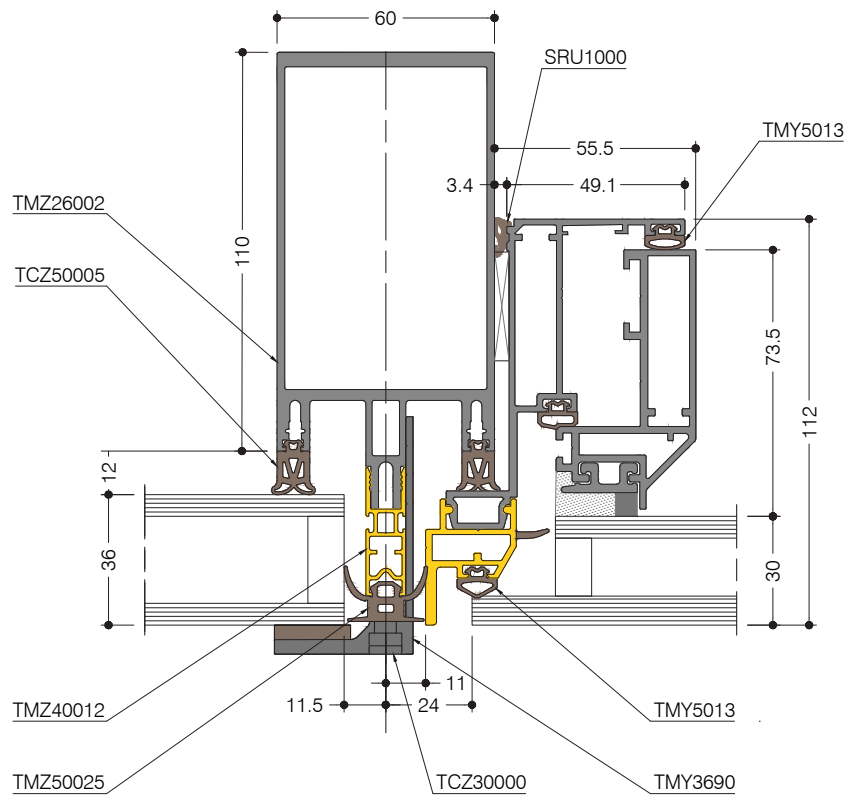

## Sezione del traverso con sporgere (linea orizzontale)

DIG-0002917 Rev. A

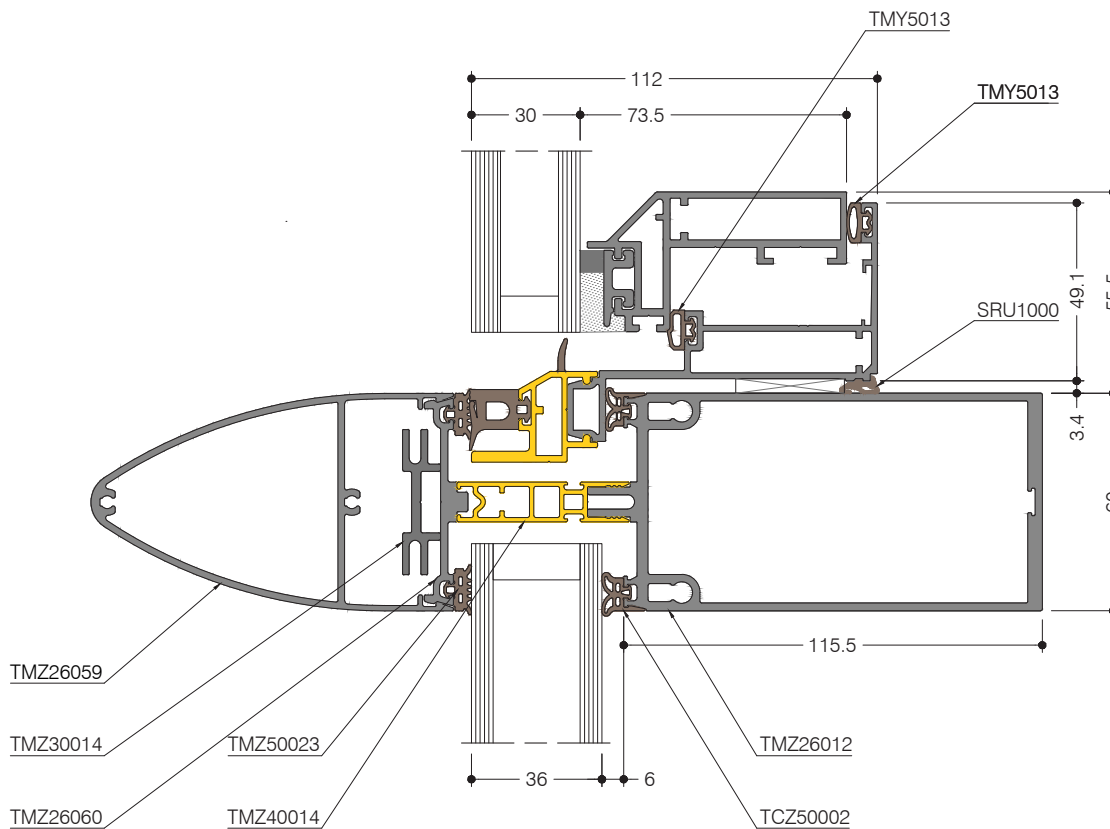

Questa pagina è stata intenzionalmente lasciata in bianco

## Soluzioni aggiuntive

E

# SFACCETTATURE E ANGOLI

Sezione del montante con sfaccettatura convessa di 5°

DIG-0001793 Rev. A

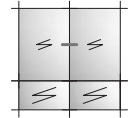
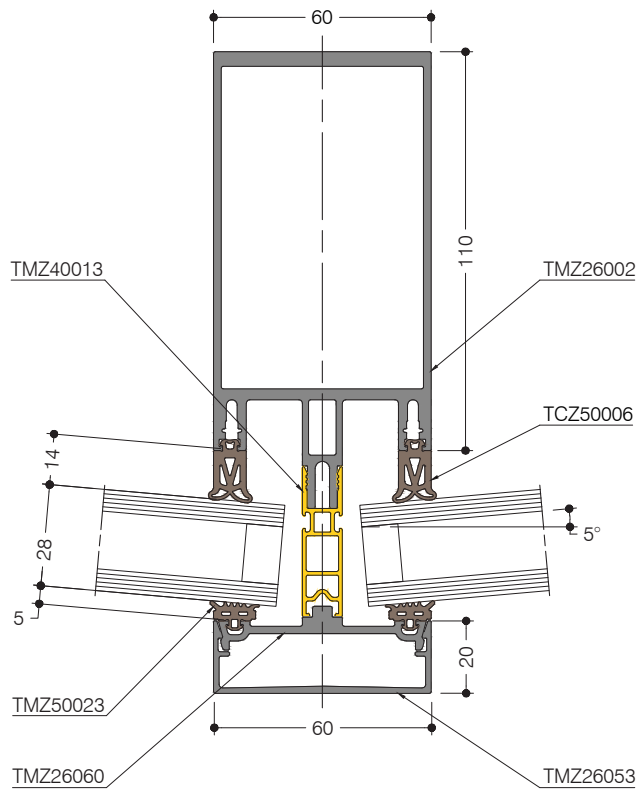

Sezione del montante con sfaccettatura concava di 5°

DIG-0001794 Rev. A

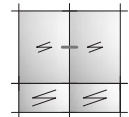
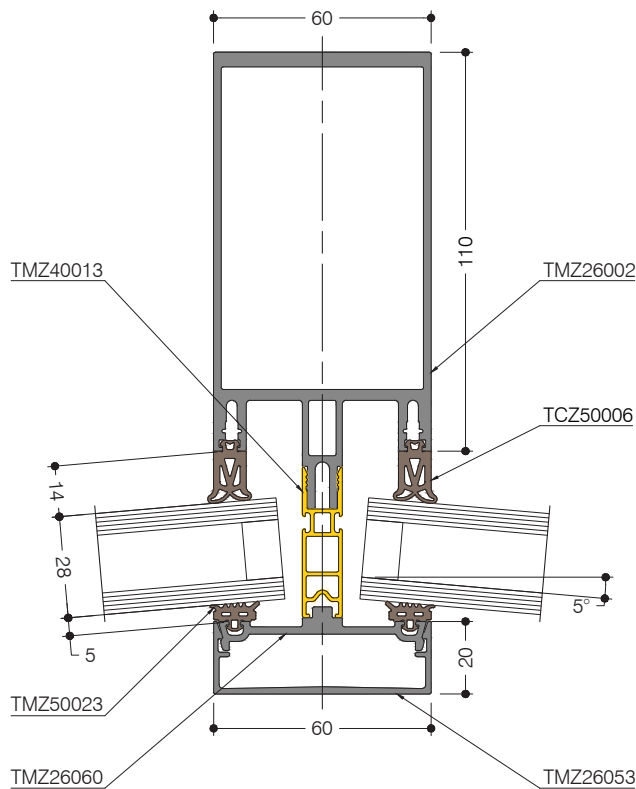

# SFACCETTATURE E ANGOLI

## Sezione del montante con sfaccettatura convessa di 10°

DIG-0001805 Rev. A

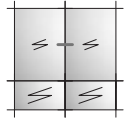
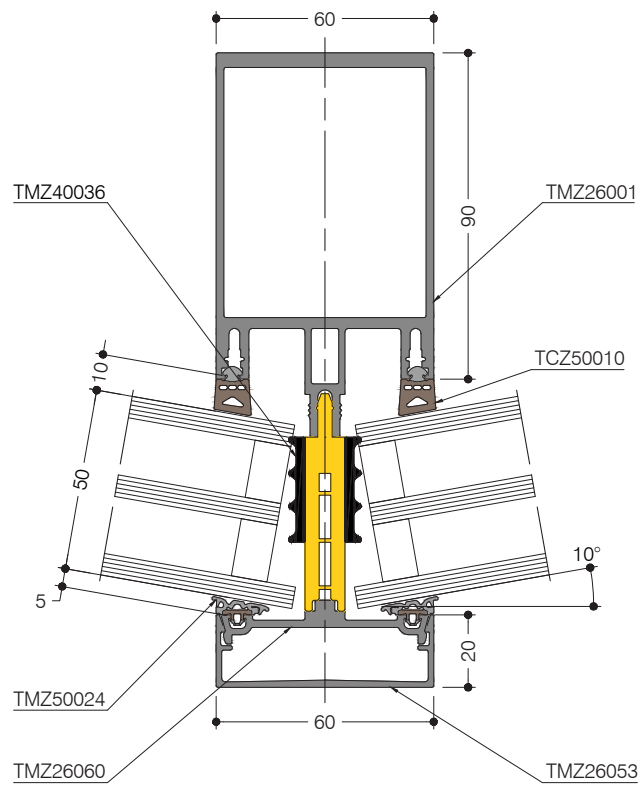

domal

E

SOLUZIONI AGGIUNTIVE

## Sezione del montante con sfaccettatura concava di 10°

DIG-0001808 Rev. A

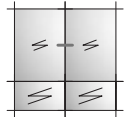
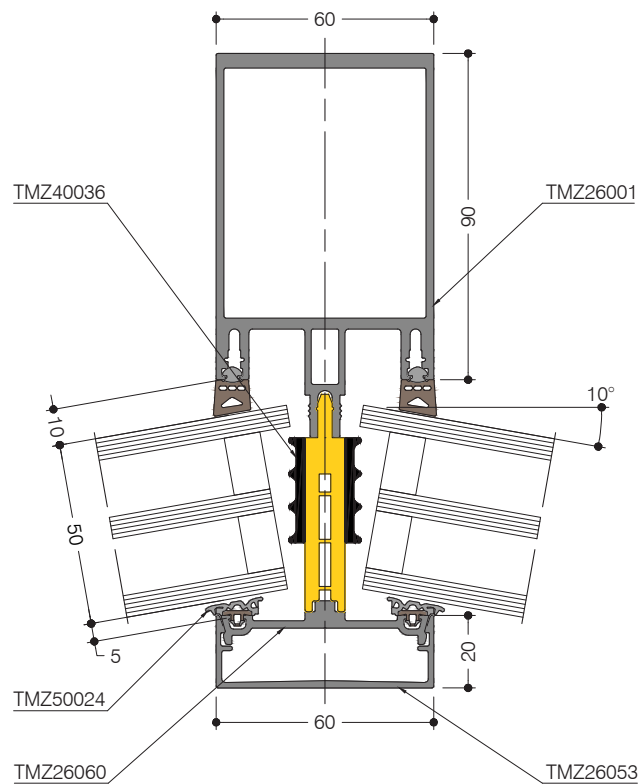

# SFACCETTATURE E ANGOLI

domal

Sezione montante con angolo di 90 gradi

DIG-0000027 Rev. A

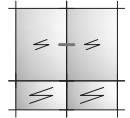
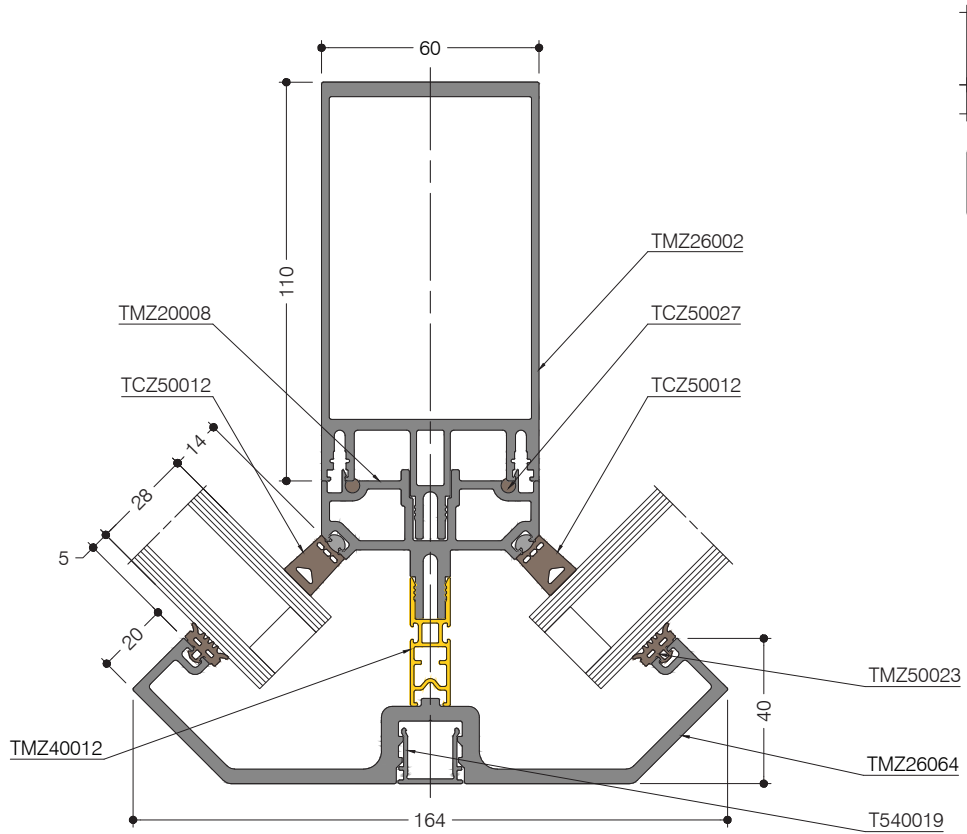

FF

SOLUZIONI AGGIUNTIVE

# LINEA ORIZZONTALE E SFACCETTATO

## Sezione del montante con sfaccettatura convessa di 10° (linea orizzontale)

DIG-0006863 Rev. A

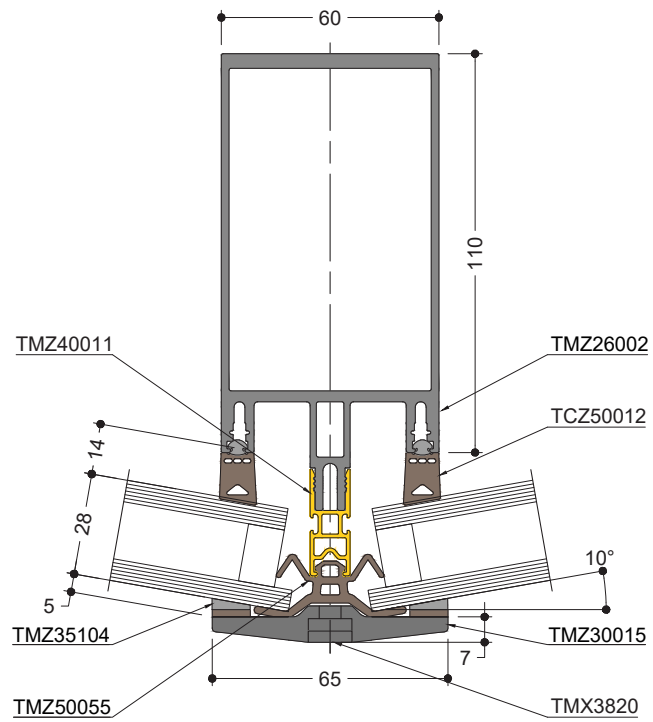

## Sezione del montante con sfaccettatura concava di 10° (linea orizzontale)

DIG-0006864 Rev. A

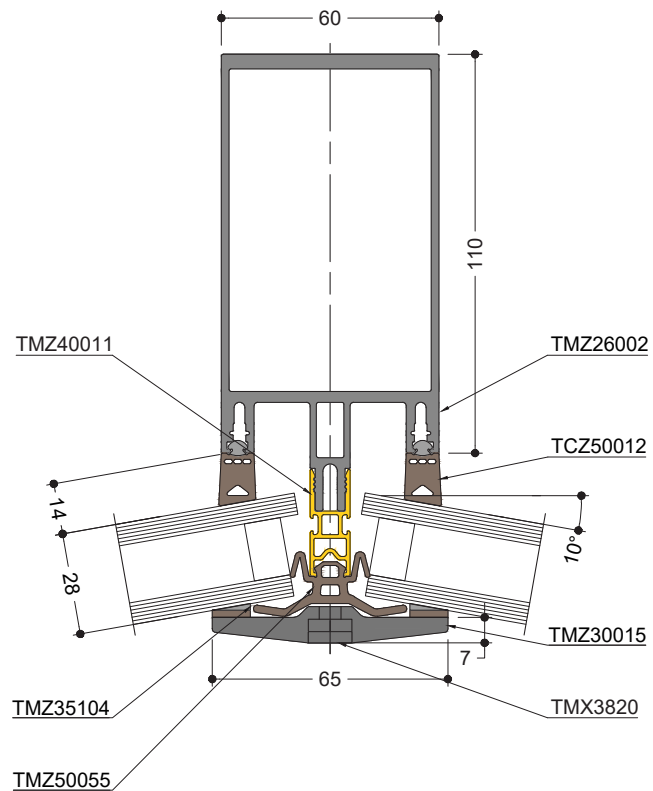

# RESISTENZA ALL'EFFRAZIONE

## Sezione del montante con RC2

DIG-0001813 Rev. A

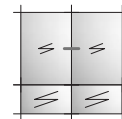
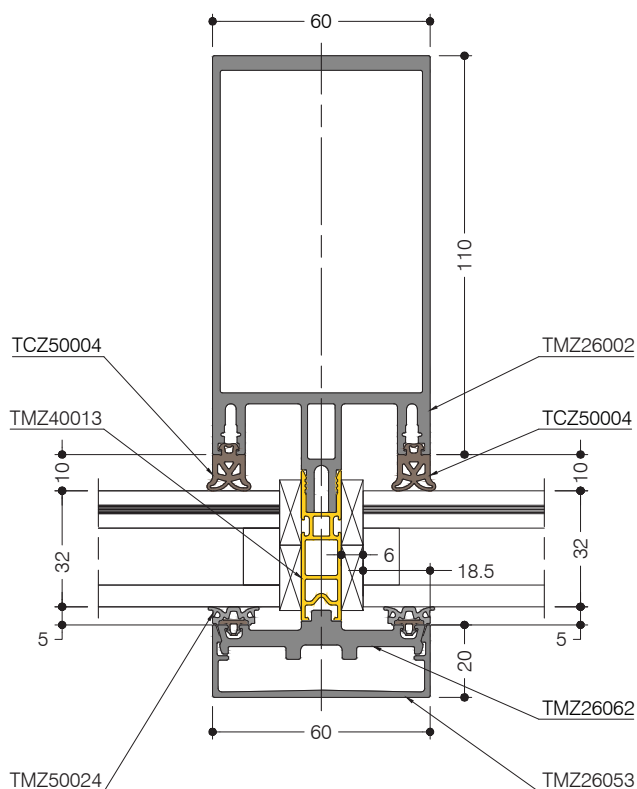

## Sezione del traverso con RC2

DIG-0001814 Rev. A

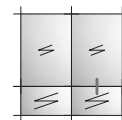
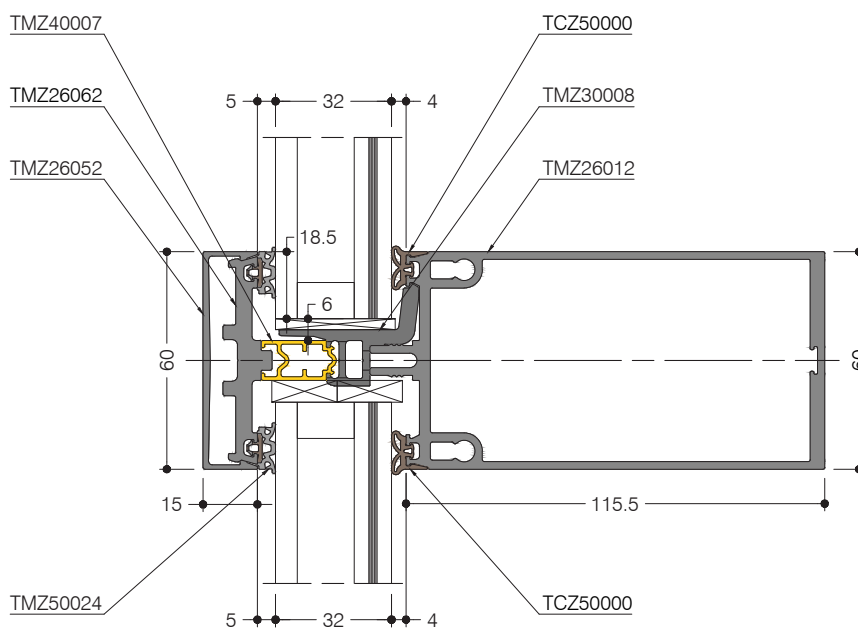

# RESISTENZA ALL'EFFRAZIONE

## Sezione del montante con RC3

DIG-0001815 Rev. A

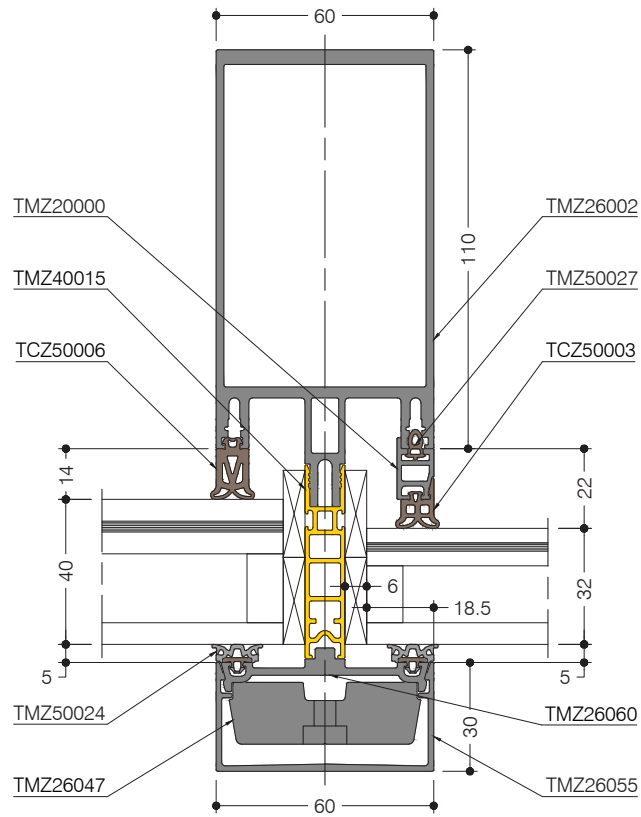

## Sezione del traverso con RC3

DIG-0001816 Rev. A

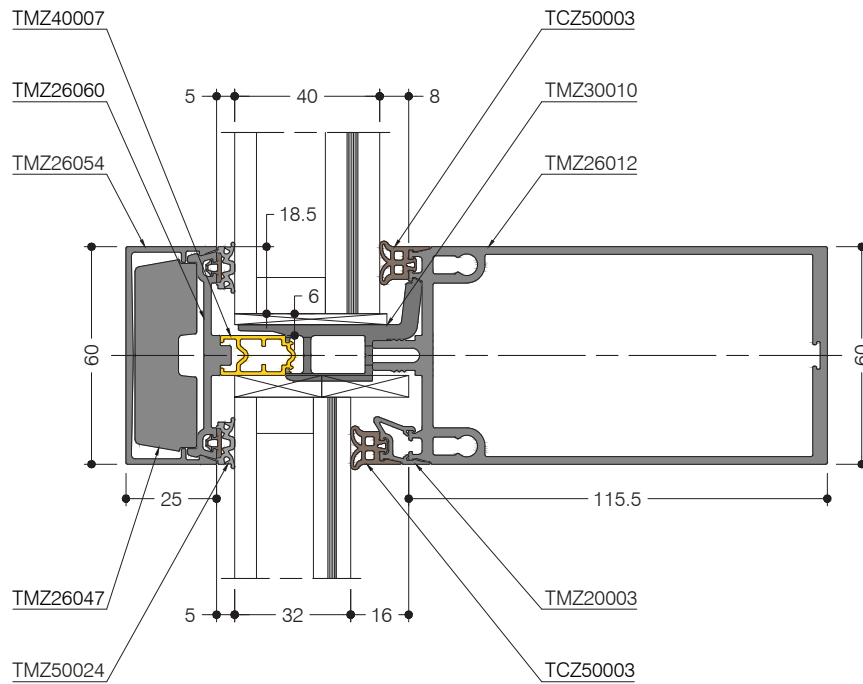

# COLLEGAMENTO DELL'EDIFICIO

domal

## Sezione del traverso lungo il solaio

DIG-0001797 Rev. A

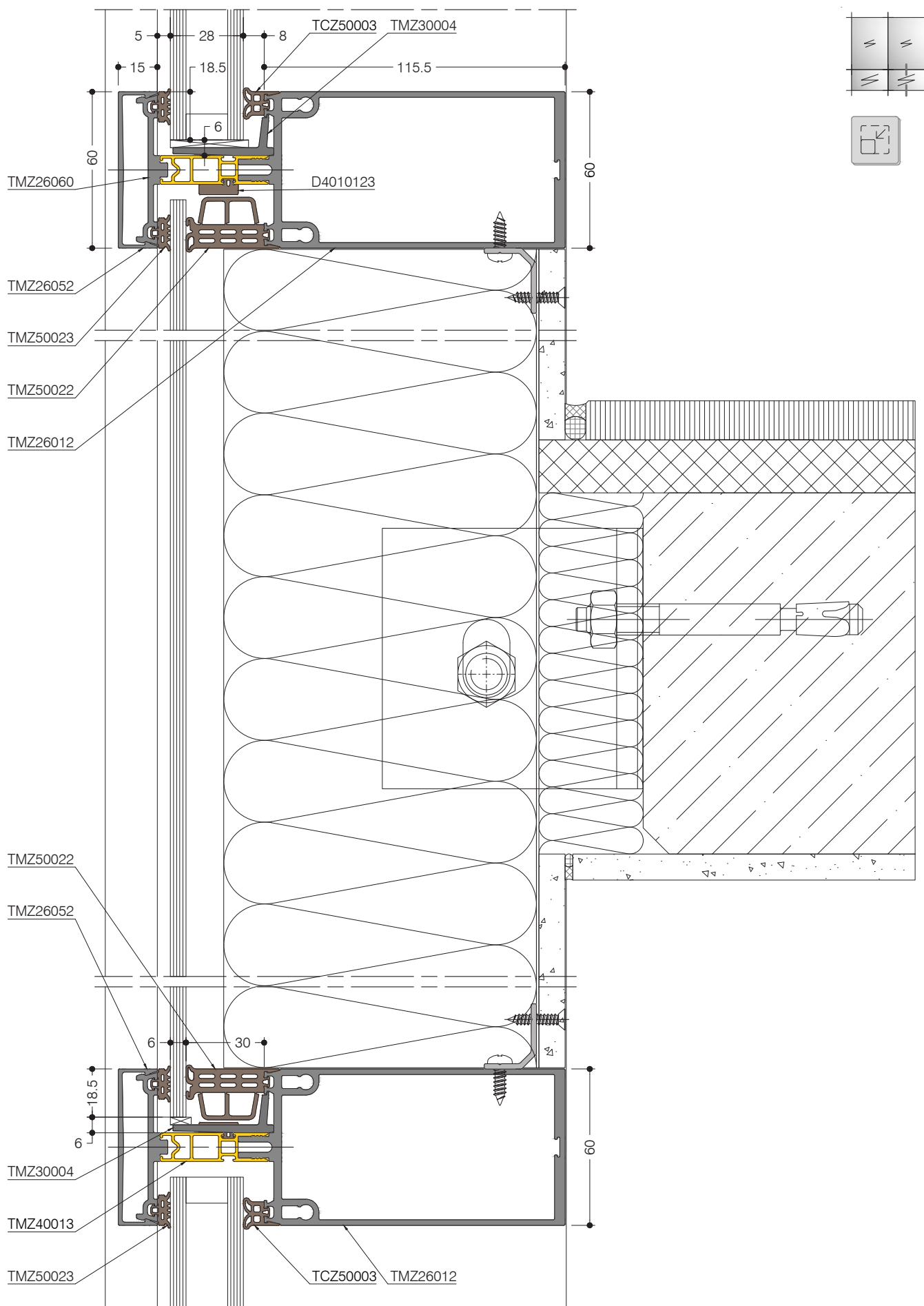

SOLUZIONI AGGIUNTIVE

# COLLEGAMENTO DELL'EDIFICIO

## Sezione dello stipite con profilo a muro

DIG-0001798 Rev. A

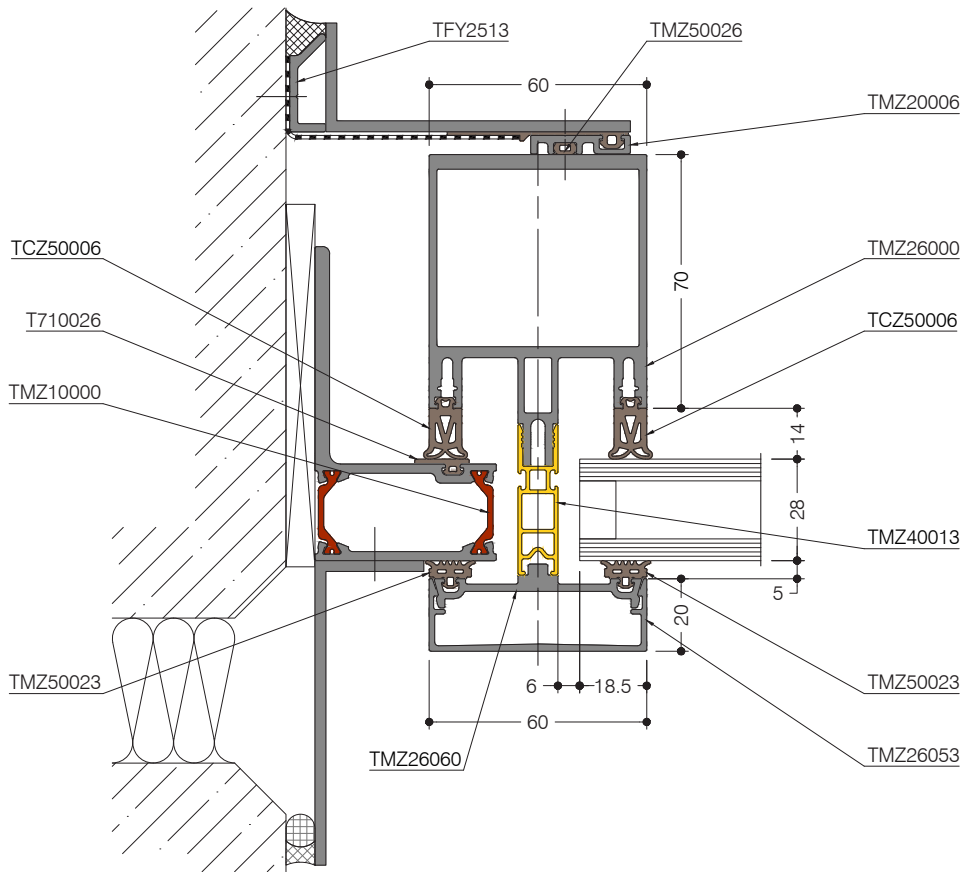

## Sezione dello stipite con membrana perimetrali

DIG-0001799 Rev. A

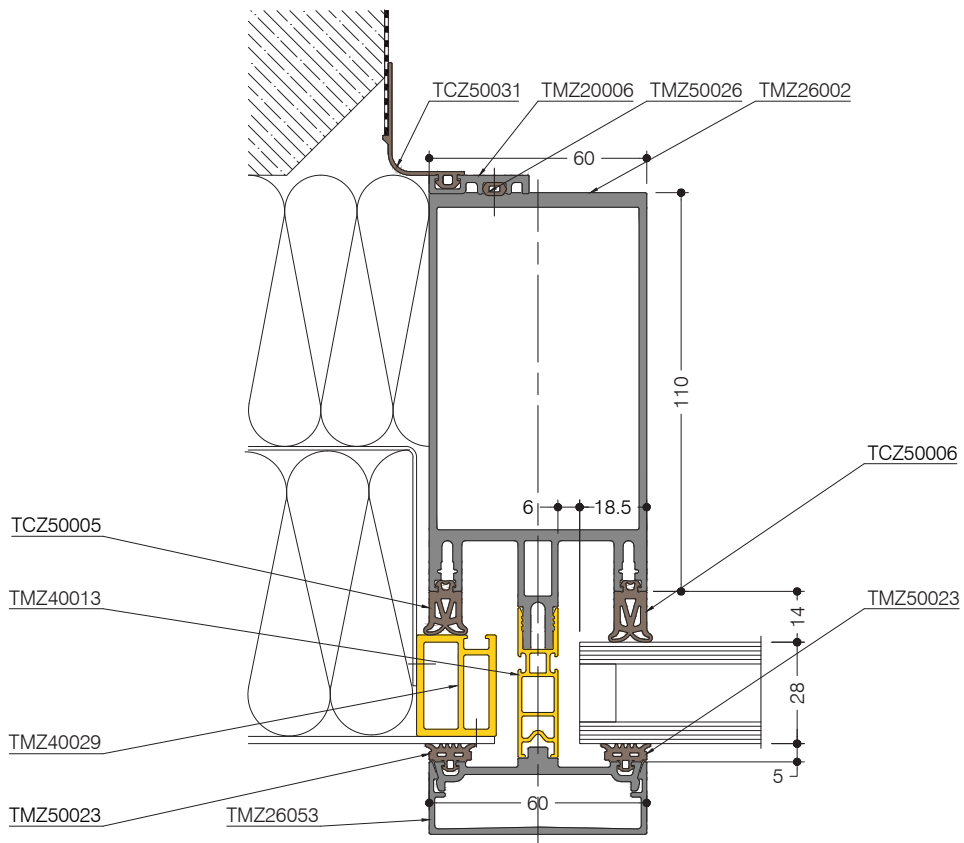

# COLLEGAMENTO DELL'EDIFICIO

## Sezione del nodo superiore con membrane perimetrali

DIG-0001800 Rev. A

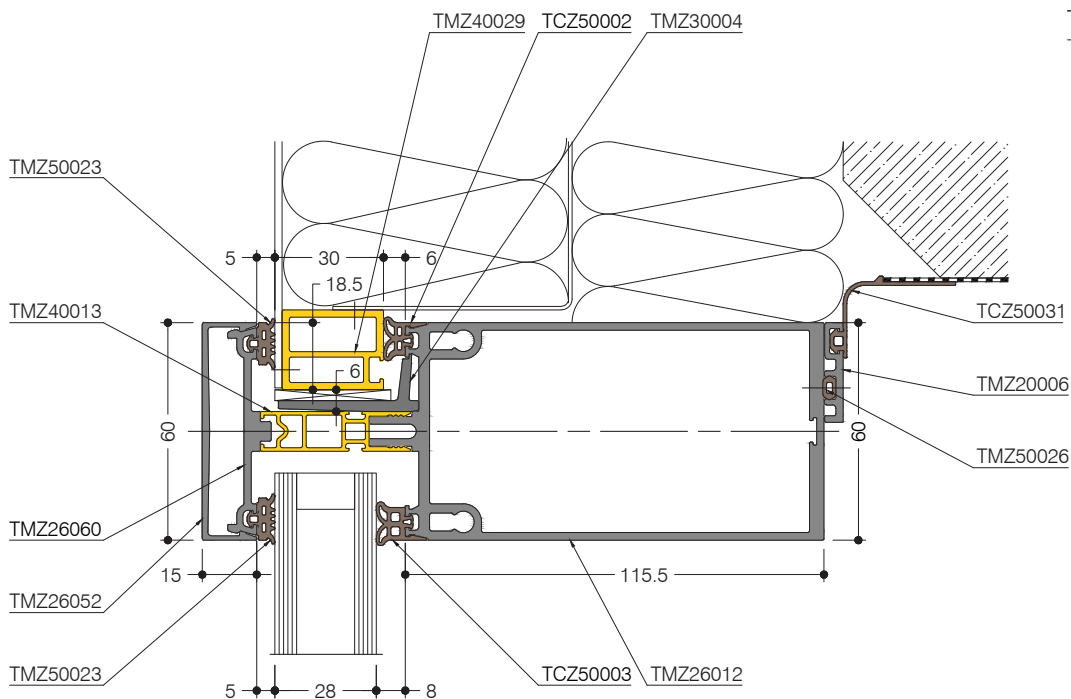

## Sezione del nodo inferiore con membrane perimetrali

DIG-0001801 Rev. A

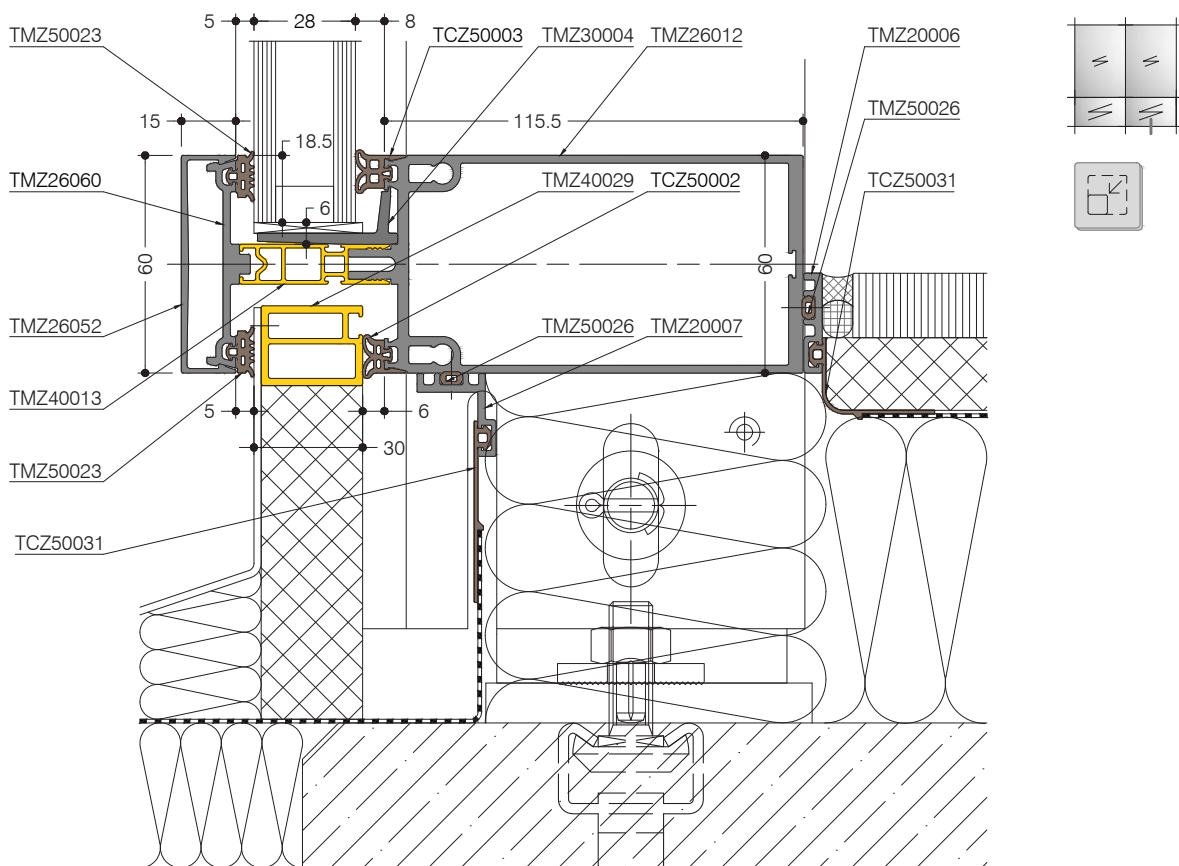

# PANNELLI

## Sezione del montante con vetro monolitico

DIG-0001795 Rev. A

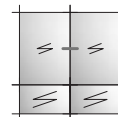
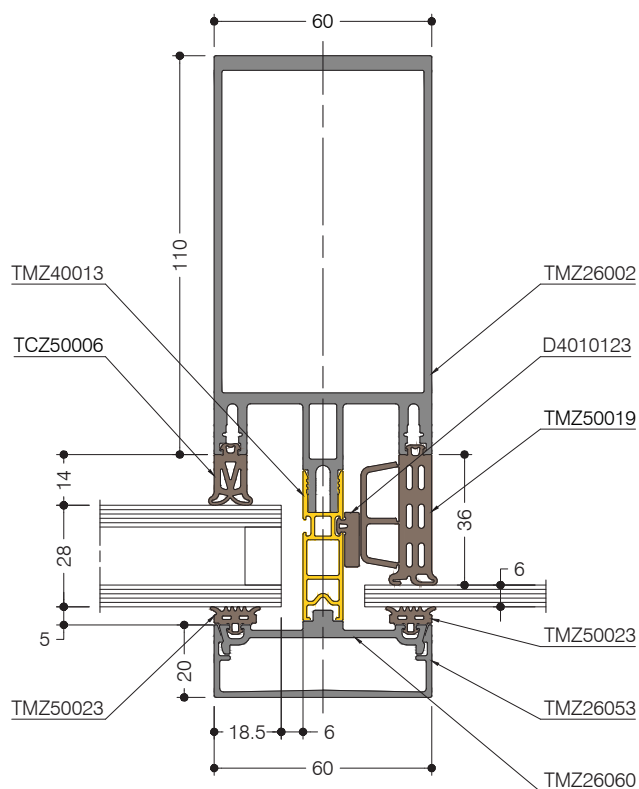

domal

E

SOLUZIONI AGGIUNTIVE

## Sezione del traverso con vetro monolitico

DIG-0001796 Rev. A

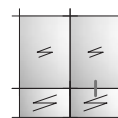
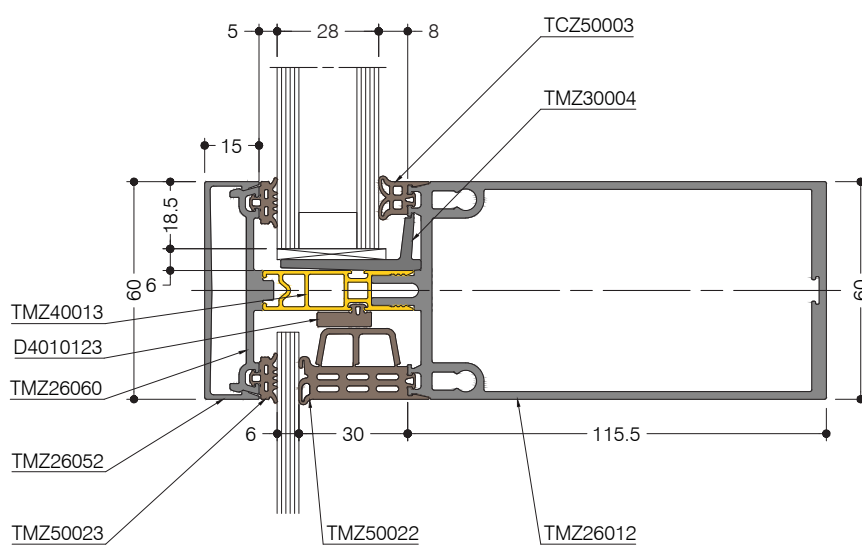

# APERTURE

## Sezione del montante con sporgere TENTAL

DIG-0006865 Rev. A

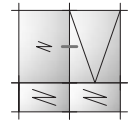
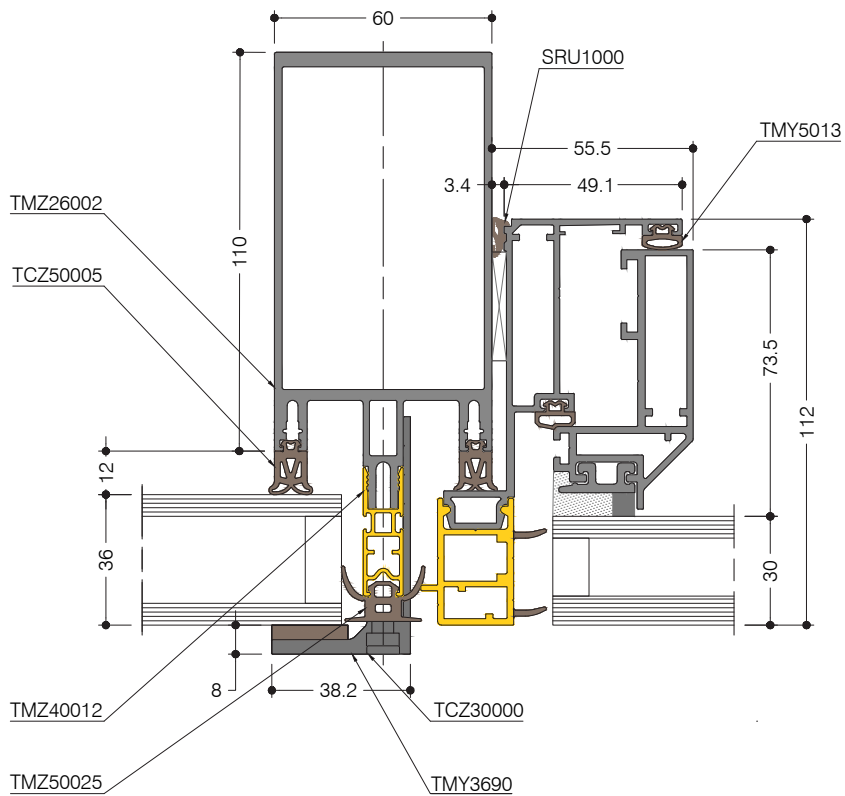

## Sezione del traverso con sporgere TENTAL

DIG-0006866 Rev. B

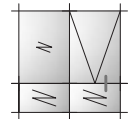
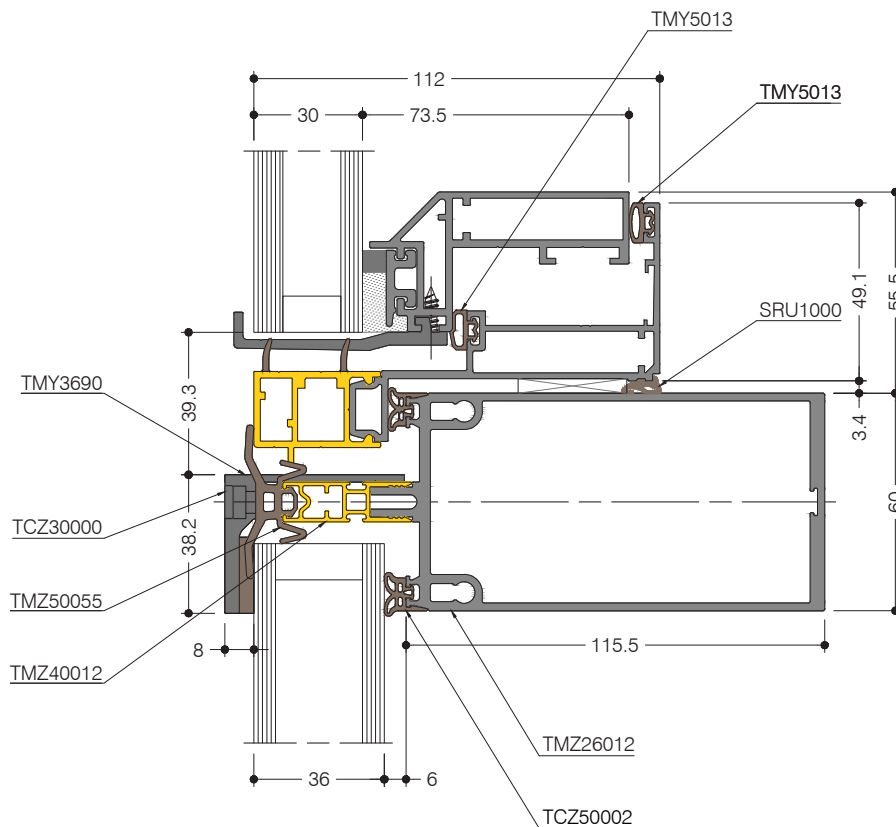

# APERTURE

## Sezione del traverso con sporgere integrato

DIG-0005247 Rev. A

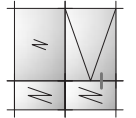
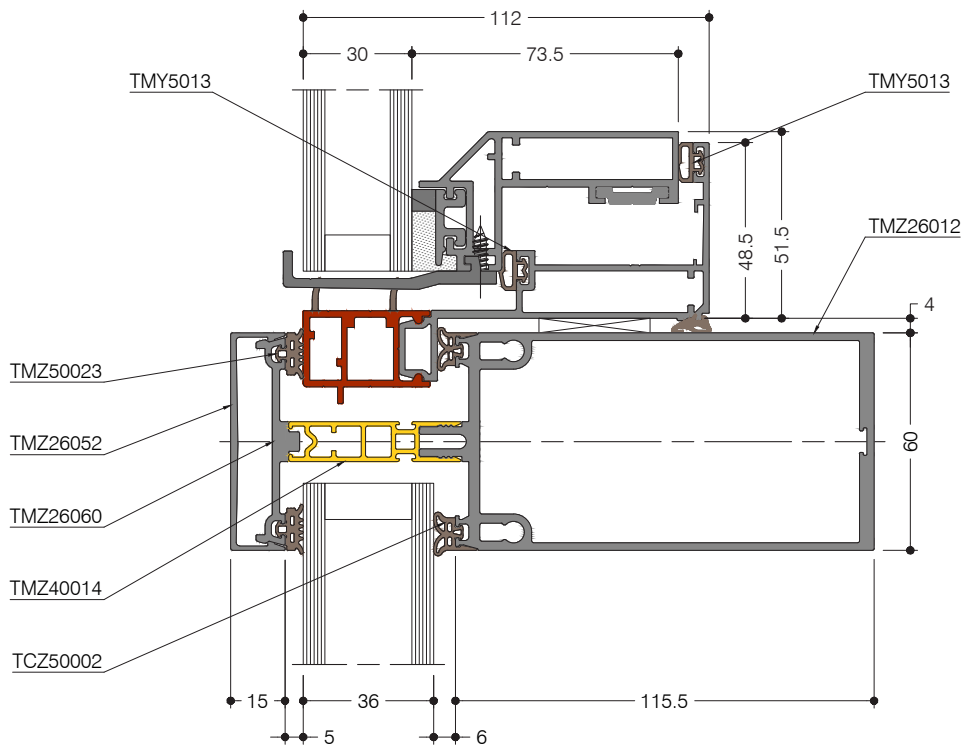

domal

E

SOLUZIONI AGGIUNTIVE

## Sezione del montante con vasistas SOLEAL NEXT 65 a scomparsa

DIG-0005249 Rev. A

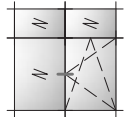
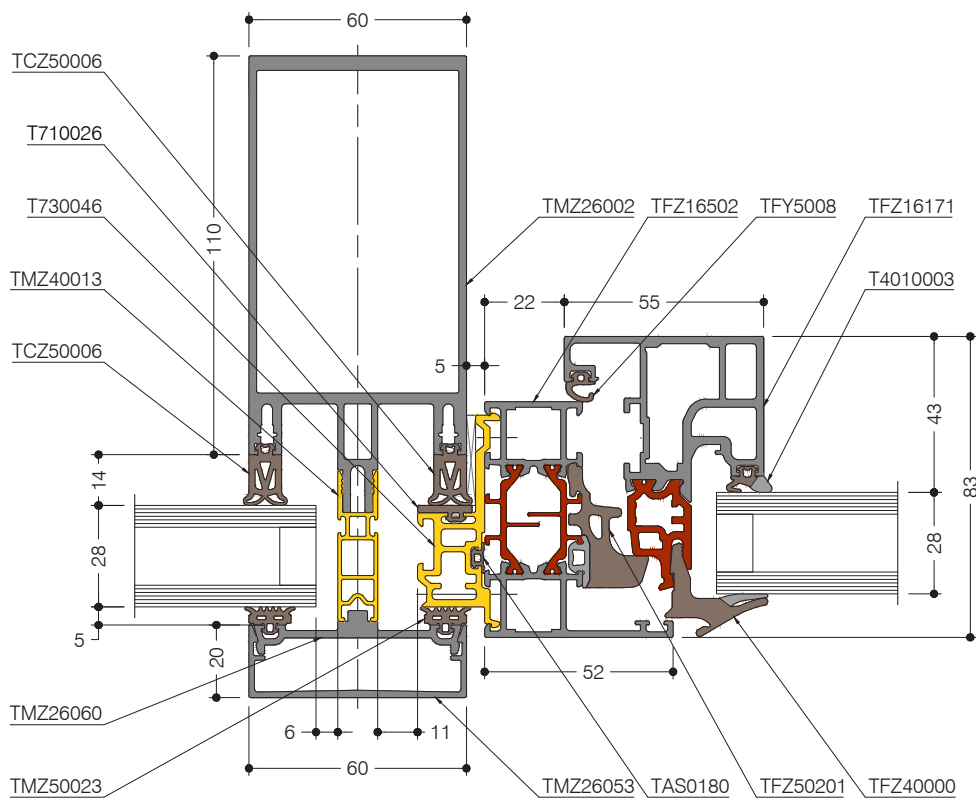

# APERTURE

## Sezione del montante con SOLEAL NEXT 65 a battente

DIG-0005254 Rev. A

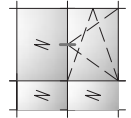
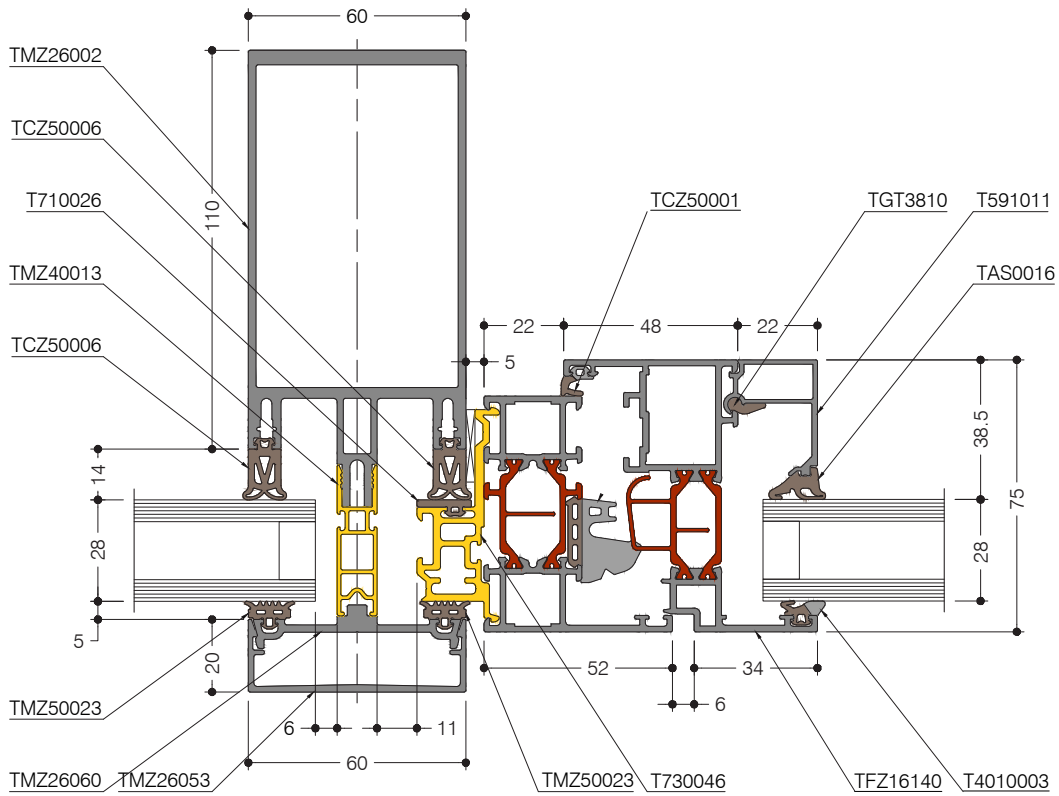

## Sezione del montante con SOLEAL NEXT 65 a battente

DIG-0005263 Rev. A

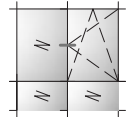
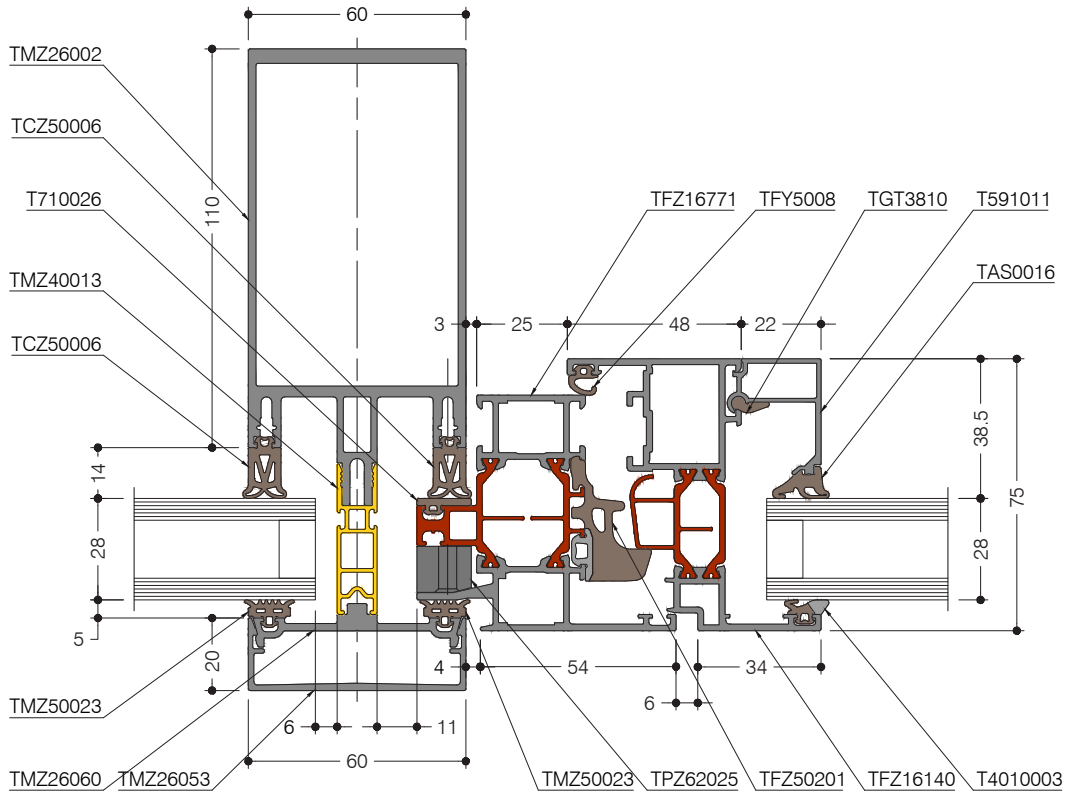

# APERTURE

## Sezione a montante con finestra apribile SOLEAL Next 75

DIG-0005265 Rev. A

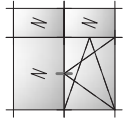
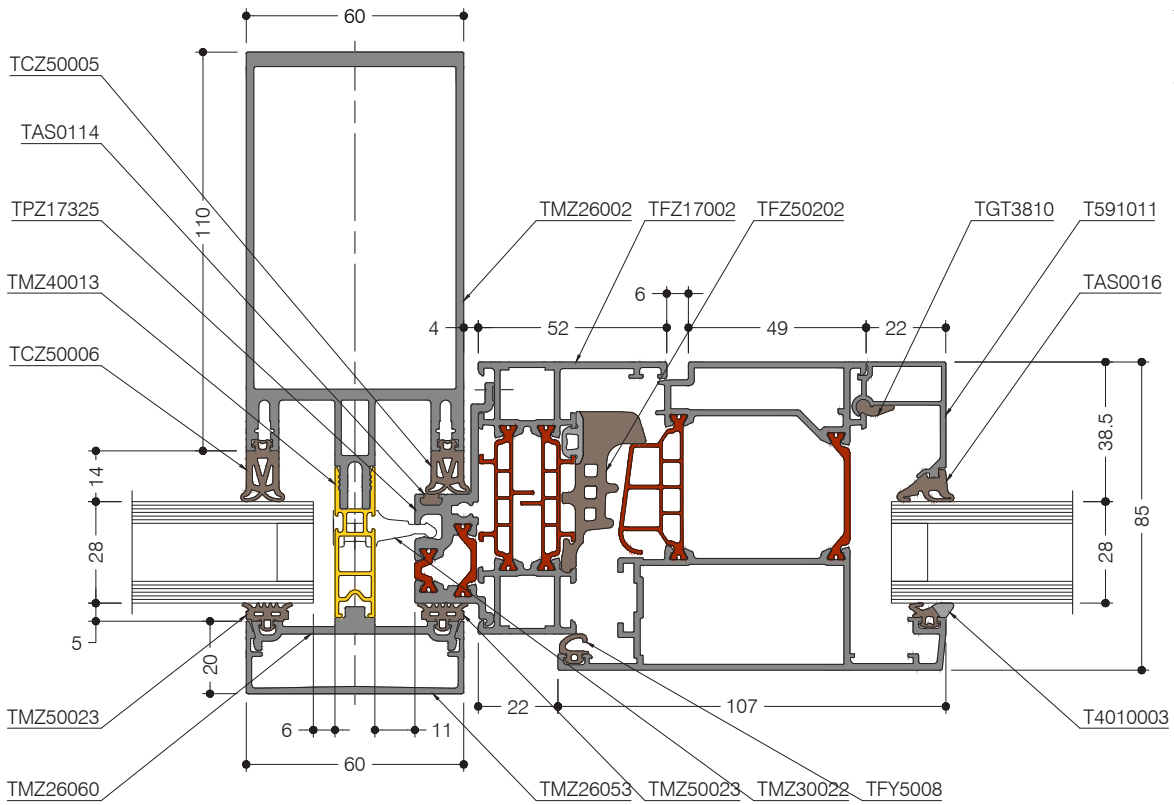

domal

E

SOLUZIONI AGGIUNTIVE

## Sezione del montante con sporgere SOLEAL Next 75

DIG-0005266 Rev. A

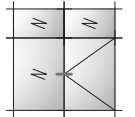
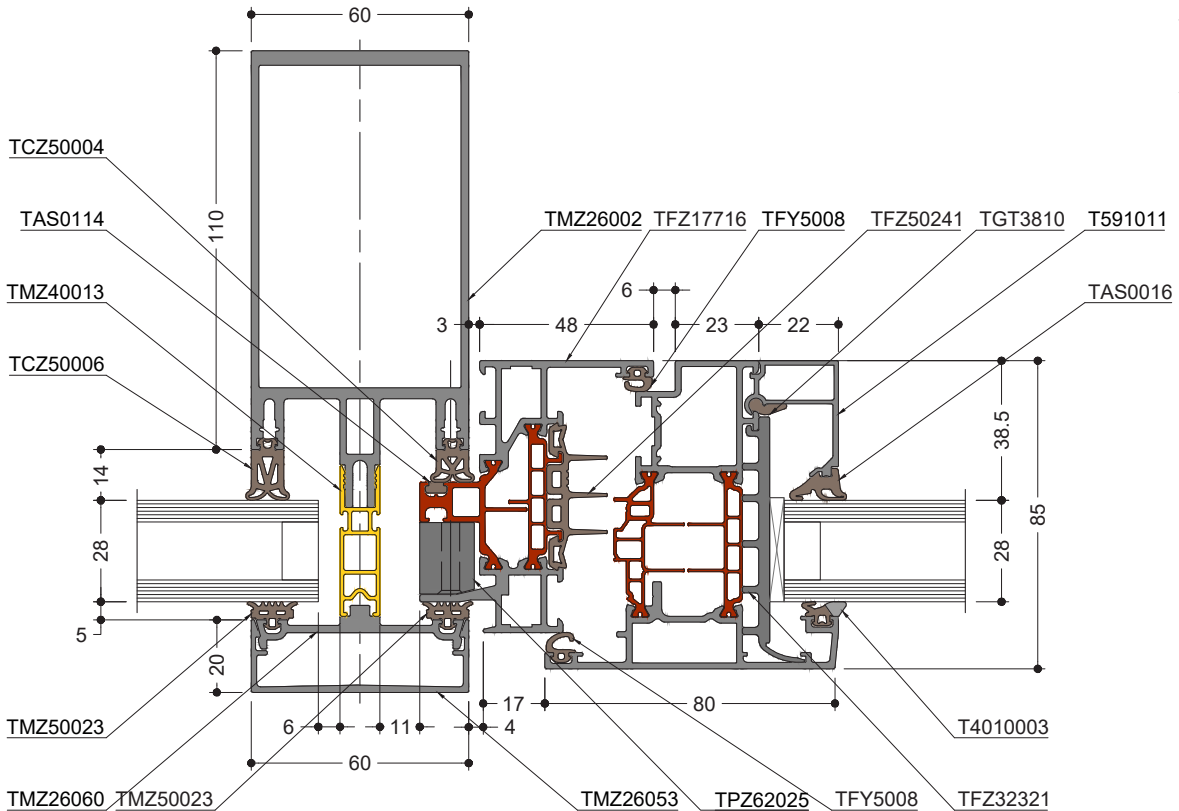

# APERTURE

## Sezione del montante con vasistas SOLEAL NEXT 75

DIG-0005268 Rev. A

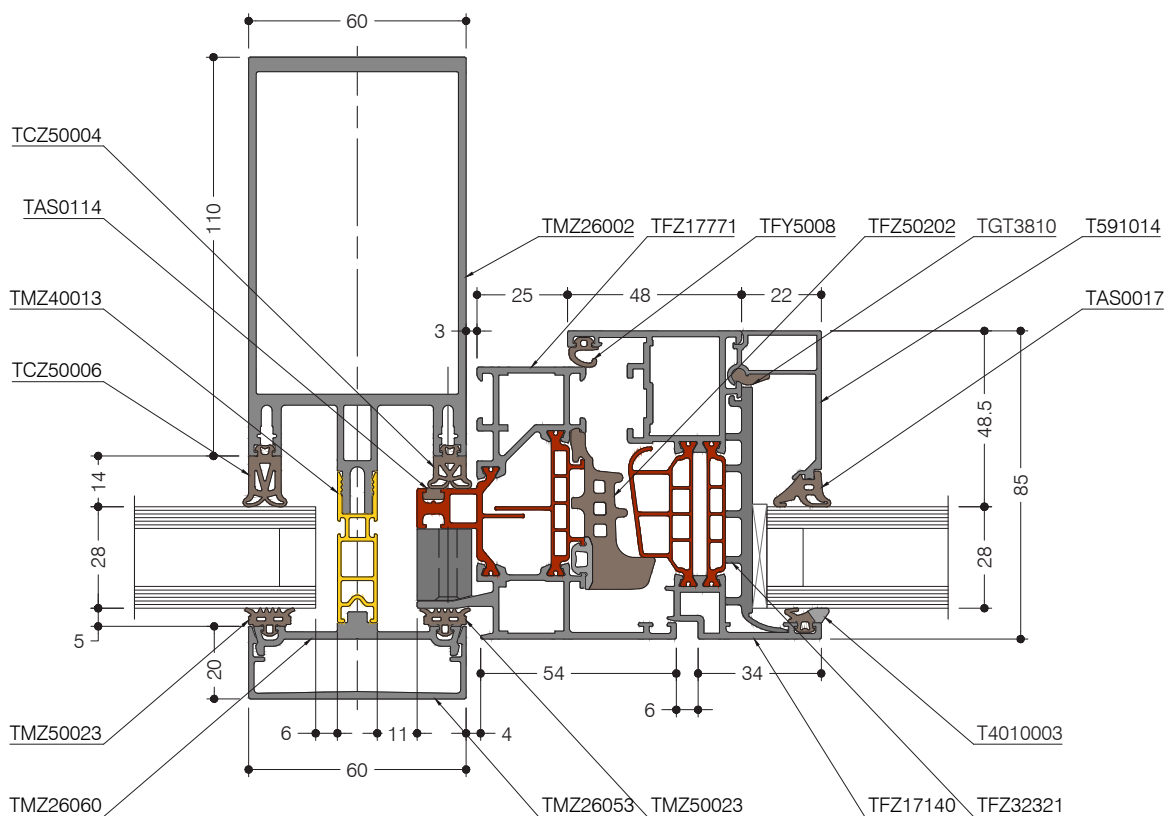

## Sezione del montante con vasistas SOLEAL NEXT 75

DIG-0005271 Rev. A

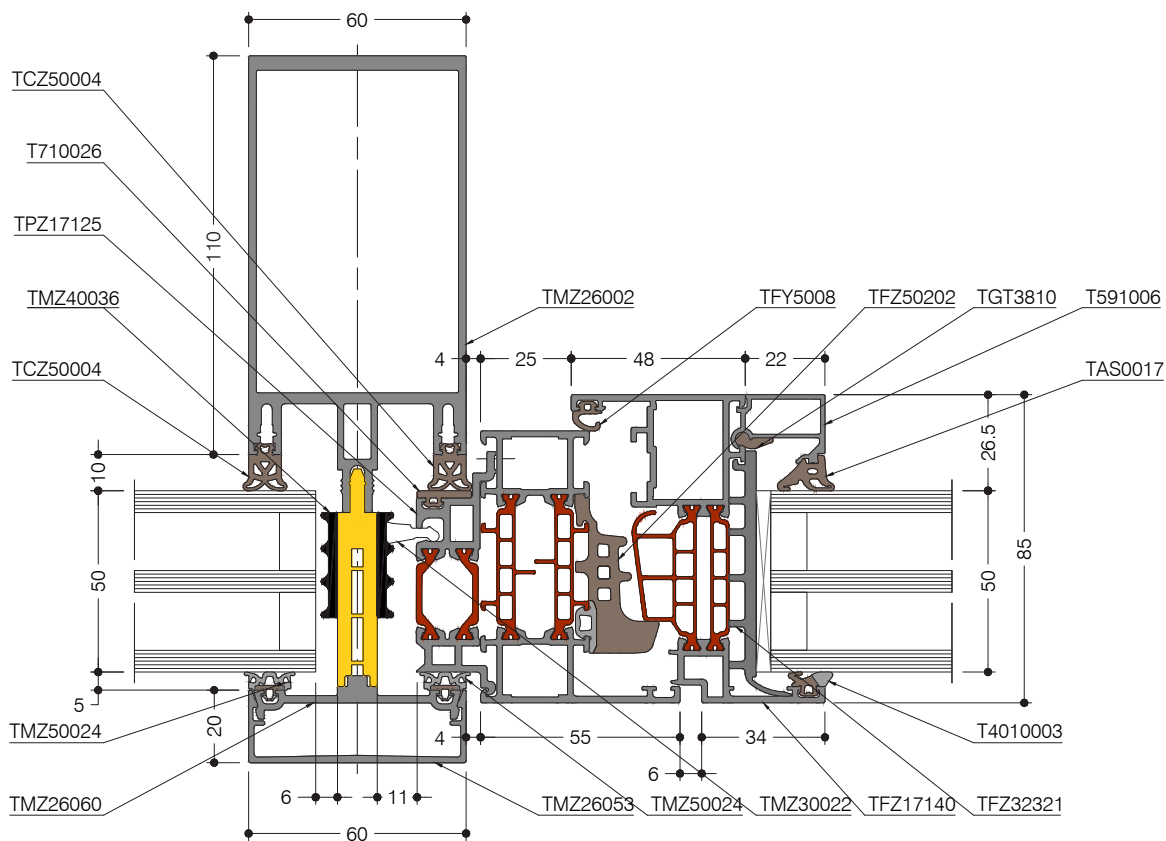

# APERTURE

## Sezione del montante con porta apribile SOLEAL Next 65

DIG-0005278 Rev. A

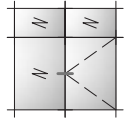
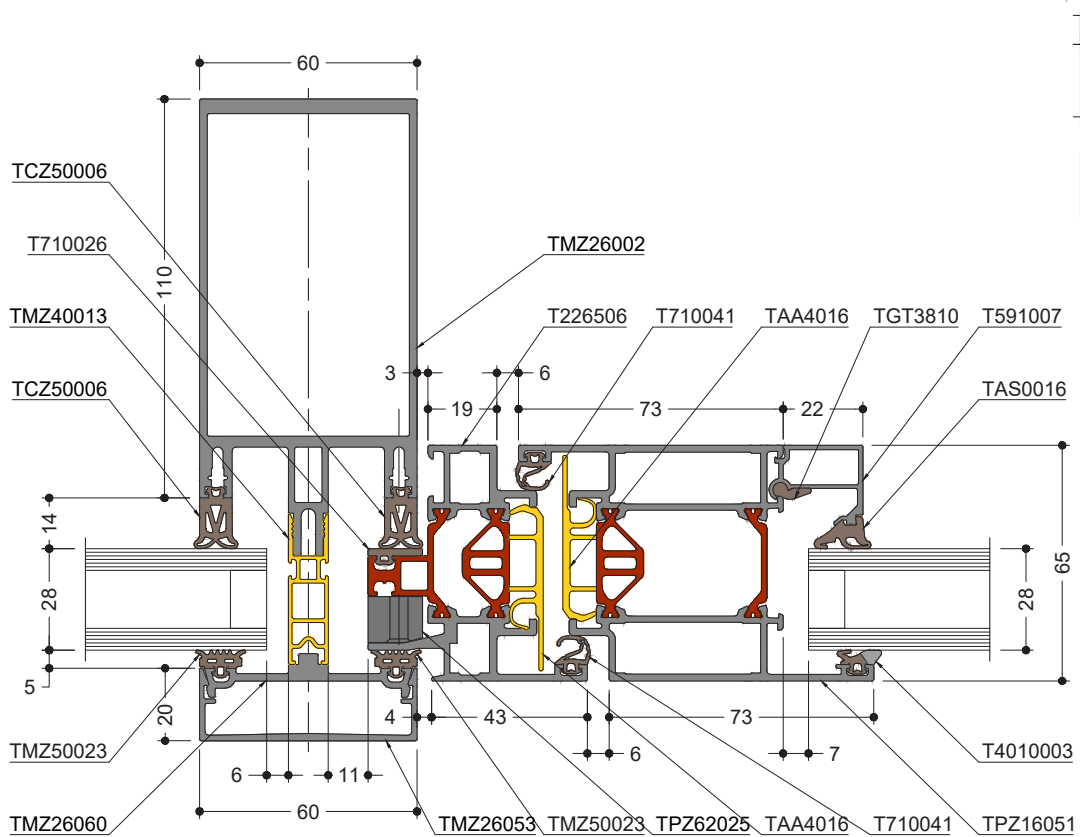

domal

E

SOLUZIONI AGGIUNTIVE

## Sezione del montante con SOLEAL Next 65 porta apertura esterna

DIG-0005279 Rev. A

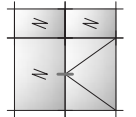
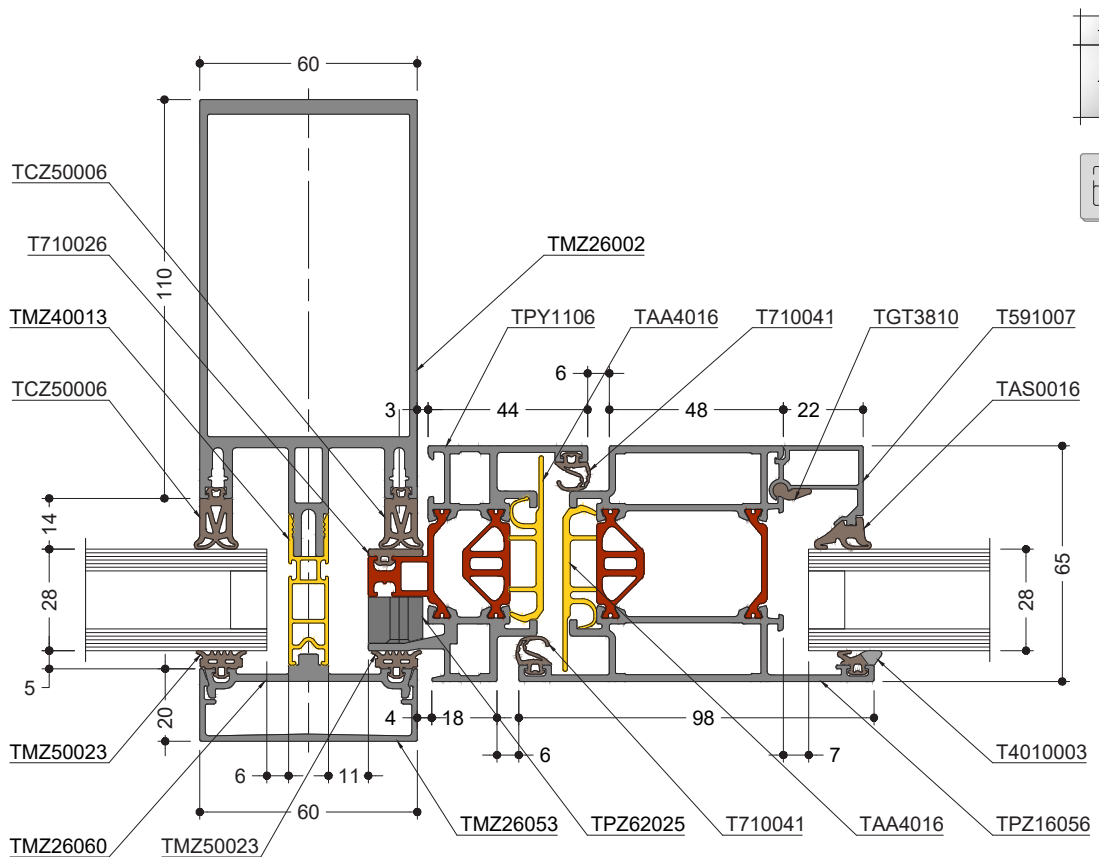



# APERTURE

## Sezione del montante con porta SOLEAL Next 75 apertura interna

DIG-0005297 Rev. A

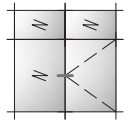
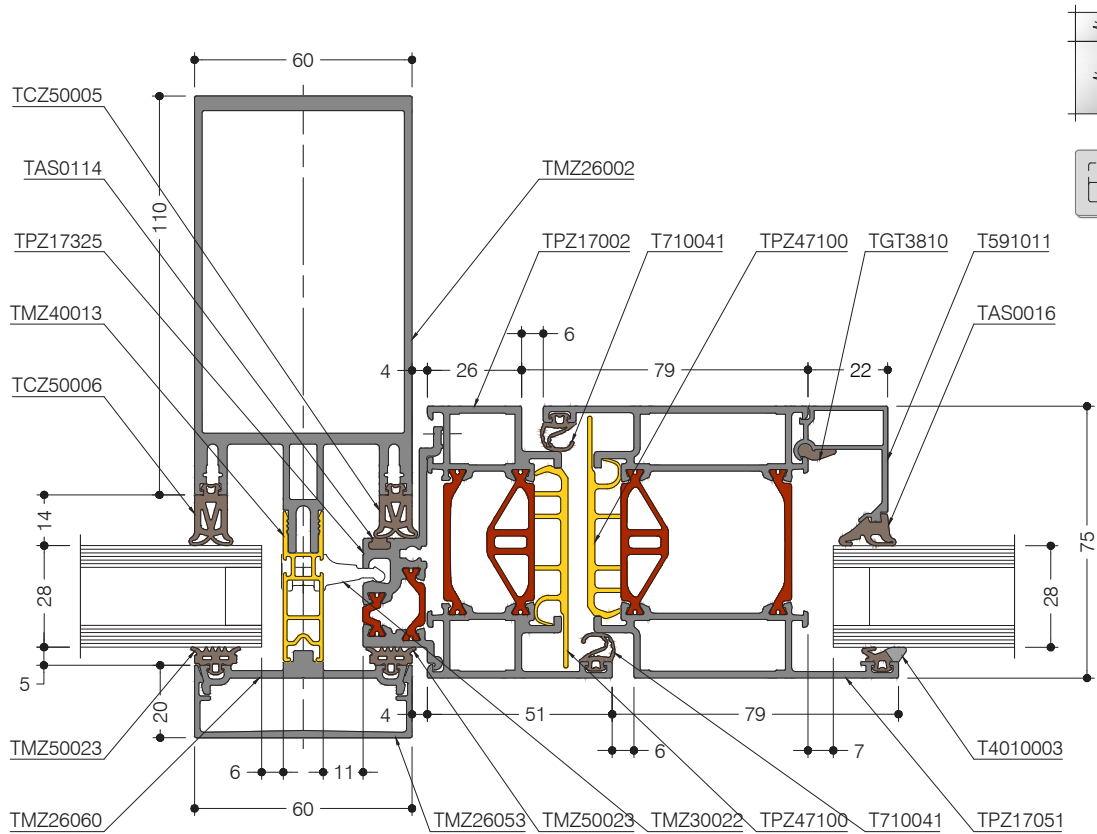

domal

E

SOLUZIONI AGGIUNTIVE

## Sezione del montante con porta SOLEAL Next 75 apertura interna

DIG-0005307 Rev. A

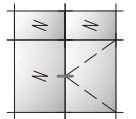
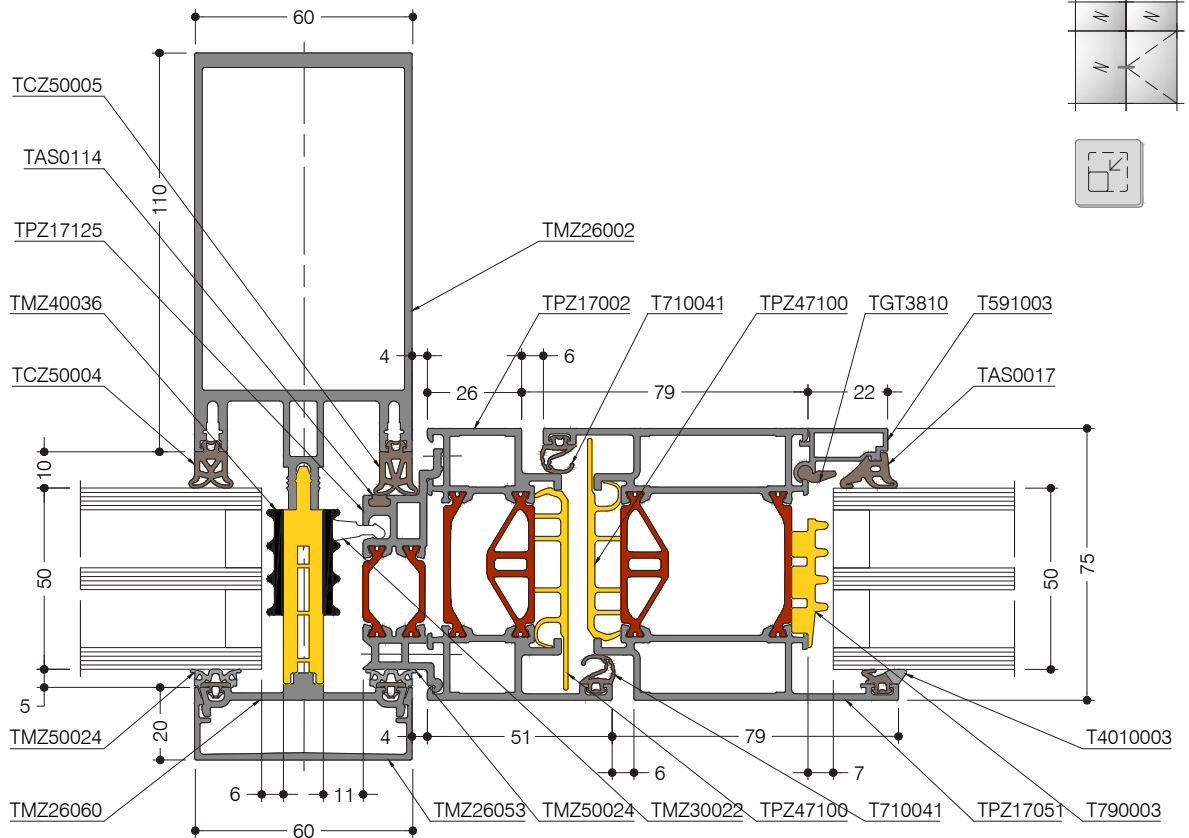

# APERTURE

## Sezione del montante con porta SOLEAL Next 75 apertura interna

DIG-0005310 Rev. A

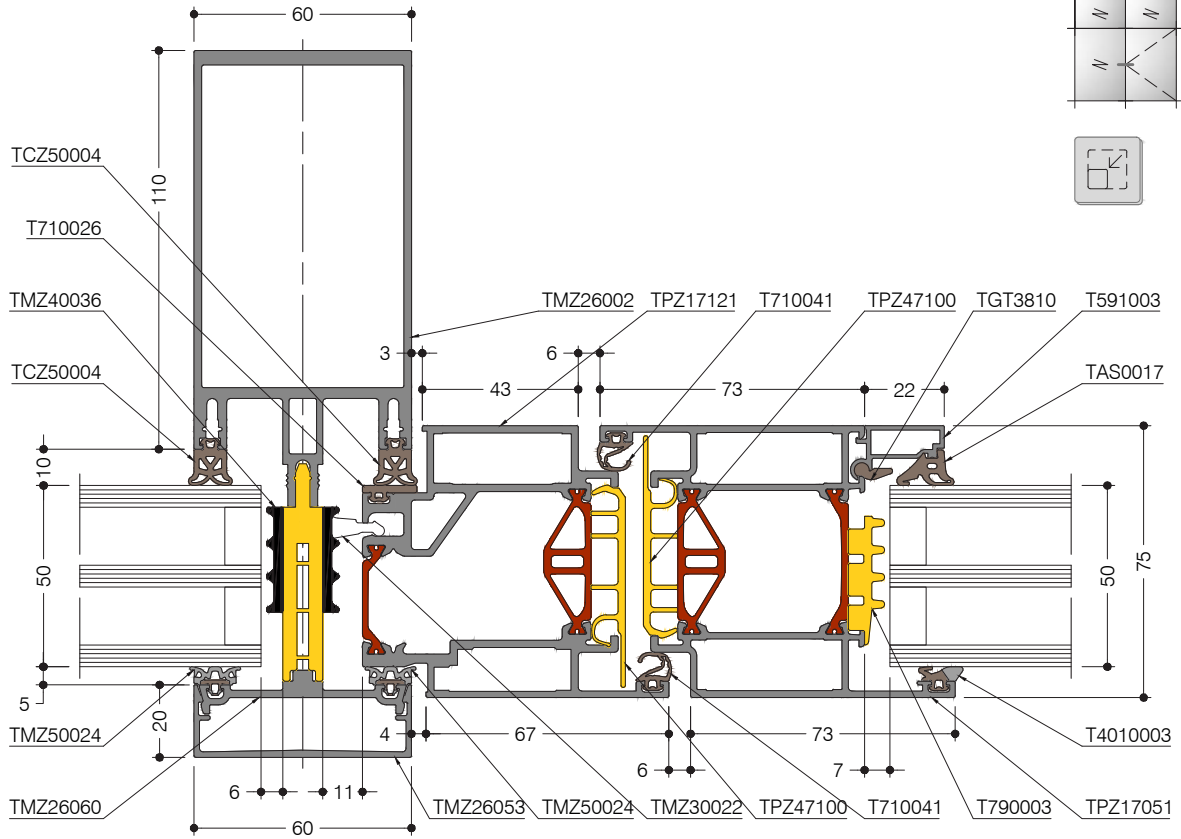

## Sezione del montante con porta SOLEAL Next 75 apertura esterna

DIG-0005311 Rev. A

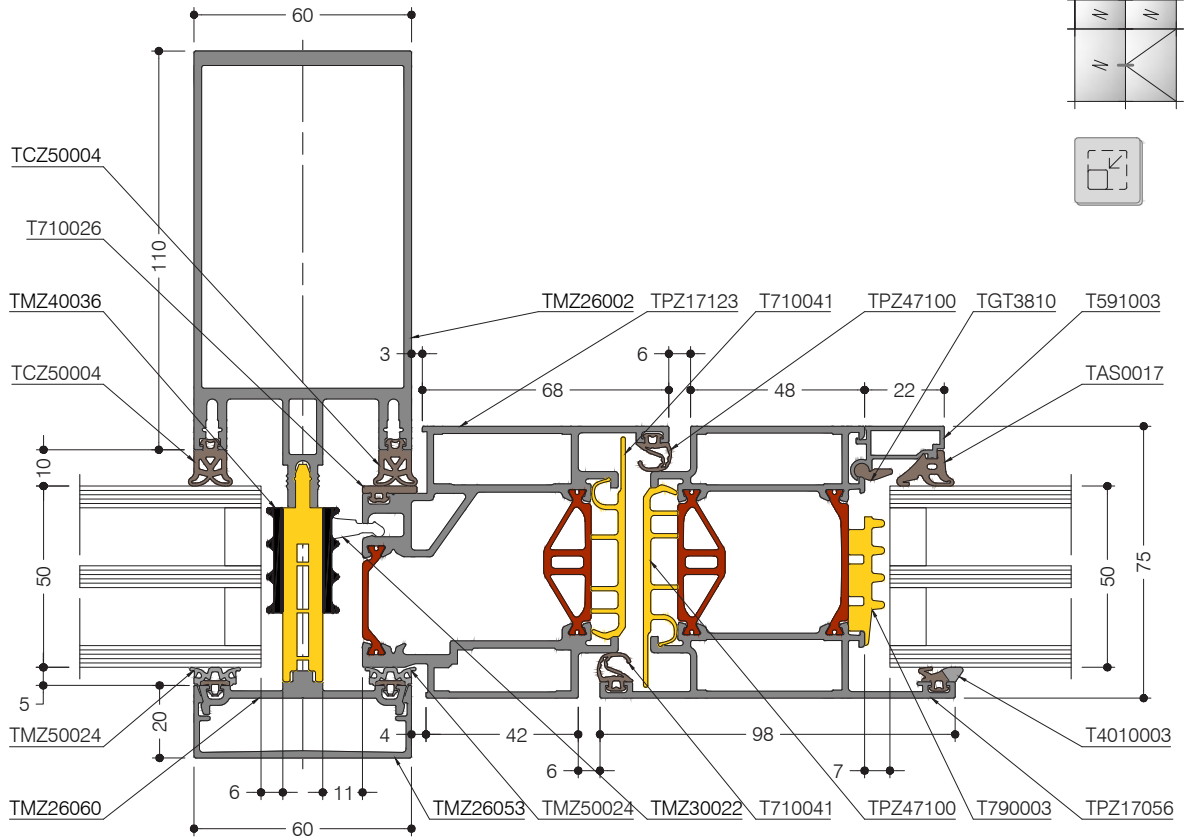

# Vetratura

F

# DIRETTIVE GENERALI

domal

## Inserimento in facciata di porte e finestre

- A. Spessore tamponamento facciata (Ti1)
- B. Spessore inserimento telaio
- C. Solo telai delle finestre
- D. Solo telai delle porte

- \* Vite di fissaggio del telaio
- \*\* Ritegno meccanico del telaio

DIG-0004794 Rev. B

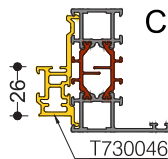
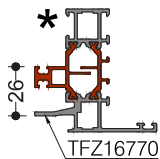
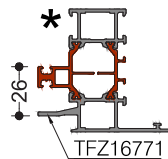
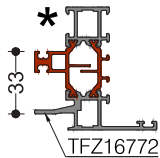
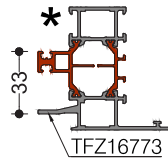
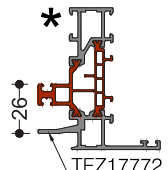
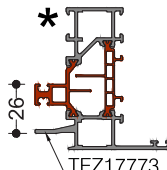
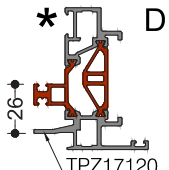
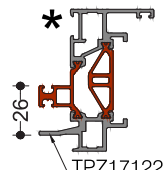
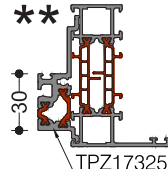
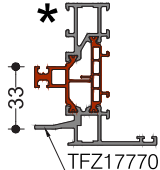
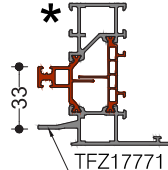
	B	A			
		22 - 26 mm	28 - 32 mm	34 - 38 mm	
65	26 mm				
	33 mm				
75	26 mm				
	30 mm				
	33 mm				
	48 mm				
	54 mm				
	*	4.8 x 55 mm CSK	4.8 x 60 mm CSK	4.8 x 65 mm CSK	
	**	N/A	TCZ30446 (50) TMZ30022 (60)	TCZ30447 (50) TMZ30023 (60)	

VETRATURA

# DIRETTIVE GENERALI

## Inserimento in facciata di porte e finestre

DIG-0004793 Rev. C

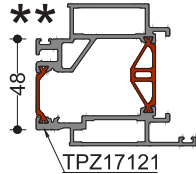
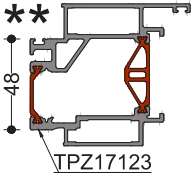
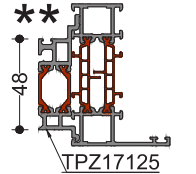
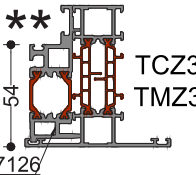
40 - 44 mm	46 - 50 mm	52 - 56 mm	58 - 62 mm	64 - 68 mm
	 TPZ17121	 TPZ17123	 TPZ17125	
		 TPZ17126		
		TCZ30446 (50) TMZ30022 (60)	TCZ30447 (50) TMZ30023 (60)	TCZ30448 (50) TMZ30024 (60)
4.8 x 70 mm CSK	N/A	N/A	N/A	N/A
TCZ30448 (50) TMZ30024 (60)	TCZ30446 (50) TMZ30022 (60)	TCZ30447 (50) TMZ30023 (60)	TCZ30448 (50) TMZ30024 (60)	- -

## Tabella dei vetri

DIG-0001348 Rev. B

Lo spessore del vetro dipende da:  
la pressione dinamica del vento  
le caratteristiche del vetro, le sue dimensioni e la sua applicazione  
la destinazione  
la posizione

Il vetro e la sua collocazione devono essere conformi agli standard vigenti e alle normative dei fornitori.  
(il vetro isolante dovrebbe avere una licenza tecnica).

Prima di posizionare la vetrata verificare spessore, dimensioni e geometria dei volumi con le normative di riferimento

La scelta delle guarnizioni dipende dallo spessore del vetro.  
A seconda delle tolleranze della vetratura viene utilizzata una guarnizione più piccola o più grande.

Tutte le guarnizioni devono essere tagliate a 90°.

Le guarnizioni in EPDM devono essere tagliate dell'1% della lunghezza e incollate insieme con un prodotto neutro.  
Le guarnizioni in schiuma EPDM devono essere tagliate del 5% in più per la tenuta a compressione a secco.  
(vedere le pagine sul taglio delle guarnizioni nel Workshop Manual)

Tablette vetrates: scelta della guarnizione interna della vetratura in base all'intervallo di funzionamento nominale

Guarnizione EPDM : intervallo di funzionamento nominale di +/- 1 mm dello spessore di riempimento.

Guarnizione in schiuma EPDM: intervallo di funzionamento nominale di +/- 1,5 mm dello spessore di riempimento.

Viti di fissaggio del pressore.

Nella maggior parte dei casi, le pagine seguenti di questo capitolo presentano due tipi di viti di fissaggio del pressore: viti a testa cilindrica (realizzate in acciaio inossidabile di classe A2) e viti a testa cilindrica (realizzate in acciaio inossidabile di classe A4).

Possono essere utilizzati in modo intercambiabile, essendo l'acciaio inossidabile A2 il tipo di acciaio più comune utilizzato per la produzione di elementi di fissaggio e adatto per uso generale, mentre l'acciaio inossidabile A4 è spesso utilizzato in ambienti marini o chimici, poiché ha una maggiore resistenza alla corrosione rispetto all'A2.

# COPERTINA

## Riempimento > 21 mm - Scelta del taglio termico e delle guarnizioni dei vetri

DIG-0001818 Rev. B

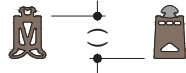
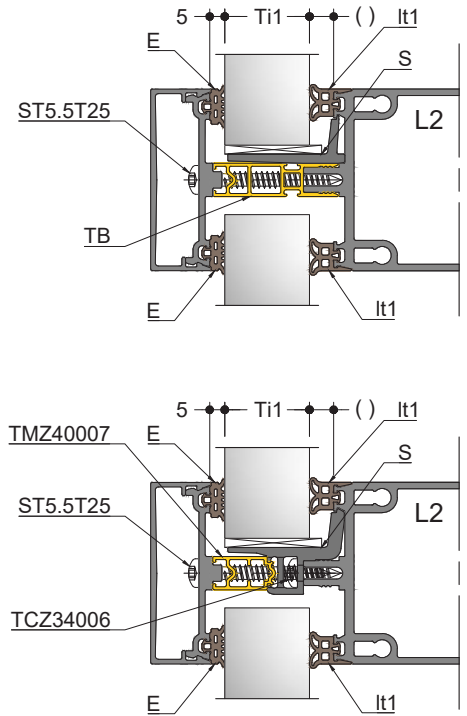
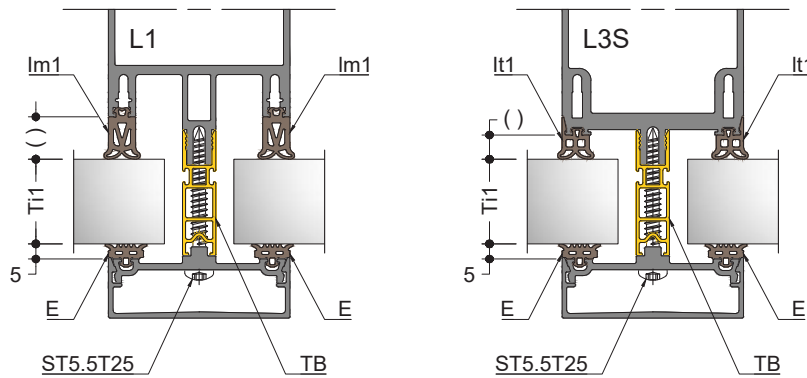

- |               |               |
|---------------|---------------|
| TCZ50006 (14) | TCZ50012 (14) |
| TCZ50005 (12) | TCZ50011 (12) |
| TCZ50004 (10) | TCZ50010 (10) |
| TCZ50003 (8)  | TCZ50015 (8)  |
| TCZ50002 (6)  | TCZ50014 (6)  |
| TCZ50000 (4)  | TCZ50013 (4)  |

Ti1	Im1	It1	TB	E	ST5.5T25	S	
10	TCZ50006 (14)	TCZ50003 (8)	TMZ40010 (24)	TMZ50023 (5) TMZ50024 (5)	TAY0081 (29) TCZ34020 (29)	TMZ30003	
12	TCZ50005 (12)	TCZ50002 (6)	-		-	-	
14	TCZ50004 (10)	TCZ50000 (4)	-		-	-	-
16	TCZ50006 (14)	TCZ50003 (8)	TMZ40011 (24)		TVE066 (35) TCZ34021 (35)	TMZ30003	
18	TCZ50005 (12)	TCZ50002 (6)	-		-	-	
20	TCZ50004 (10)	TCZ50000 (4)	-		-	-	-
22	TCZ50006 (14)	TCZ50003 (8)	TMZ40012 (24)		TCZ34012 (41) TCZ34022 (41)	TMZ30003	-
24	TCZ50005 (12)	TCZ50002 (6)	-		-	-	-
26	TCZ50004 (10)	TCZ50000 (4)	-		-	-	-
28	TCZ50006 (14)	TCZ50003 (8)	TMZ40013 (30)		TCZ34013 (47) TCZ34023 (47)	TMZ30004 TMZ30008	-
30	TCZ50005 (12)	TCZ50002 (6)	TMZ40033 (30)		-	-	-
32	TCZ50004 (10)	TCZ50000 (4)	-		-	-	-
34	TCZ50006 (14)	TCZ50003 (8)	TMZ40014 (36)		TCZ34014 (53) TCZ34024 (53)	TMZ30005 TMZ30009	-
36	TCZ50005 (12)	TCZ50002 (6)	TMZ40034 (36)		-	-	-
38	TCZ50004 (10)	TCZ50000 (4)	-		-	-	-
40	TCZ50006 (14)	TCZ50003 (8)	TMZ40015 (42)		TCZ34015 (59) TCZ34025 (59)	TMZ30006 TMZ30010	-
42	TCZ50005 (12)	TCZ50002 (6)	TMZ40035 (42)	-	-	-	
44	TCZ50004 (10)	TCZ50000 (4)	-	-	-	-	
46	TCZ50006 (14)	TCZ50003 (8)	TMZ40016 (48)	TCZ34016 (65) TCZ34026 (65)	TMZ30007 TMZ30011	-	
48	TCZ50005 (12)	TCZ50002 (6)	TMZ40036 (48)	-	-	-	
50	TCZ50004 (10)	TCZ50000 (4)	-	-	-	-	
52	TCZ50006 (14)	TCZ50003 (8)	TMZ40017 (54)	TCZ34017 (71) TCZ34027 (71)	- TMZ30012	-	
54	TCZ50005 (12)	TCZ50002 (6)	TMZ40037 (54)	-	-	-	
56	TCZ50004 (10)	TCZ50000 (4)	-	-	-	-	
58	TCZ50006 (14)	TCZ50003 (8)	TMZ40018 (60)	TCZ34018 (77) TCZ34028 (77)	- TMZ30013	-	
60	TCZ50005 (12)	TCZ50002 (6)	TMZ40038 (60)	-	-	-	
62	TCZ50004 (10)	TCZ50000 (4)	-	-	-	-	
64	TCZ50006 (14)	TCZ50003 (8)	TMZ40018 (60)	TCZ34030 (83) TCZ34029 (83)	- TMZ30143	-	
66	TCZ50005 (12)	TCZ50002 (6)	TMZ40005 (6)	-	-	-	
68	TCZ50004 (10)	TCZ50000 (4)	TMZ40039 (66)	-	-	-	

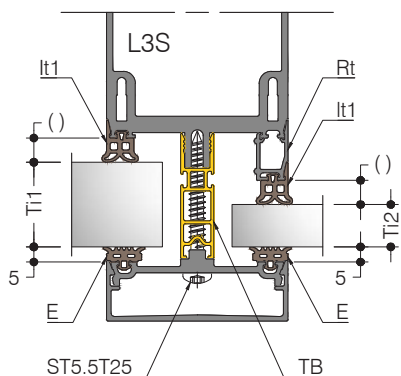
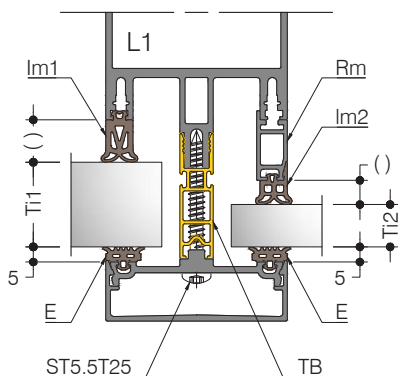

- TCZ50006 (14) TCZ50012 (14)
- TCZ50005 (12) TCZ50011 (12)
- TCZ50004 (10) TCZ50010 (10)
- TCZ50003 (8) TCZ50015 (8)
- TCZ50002 (6) TCZ50014 (6)
- TCZ50000 (4) TCZ50013 (4)

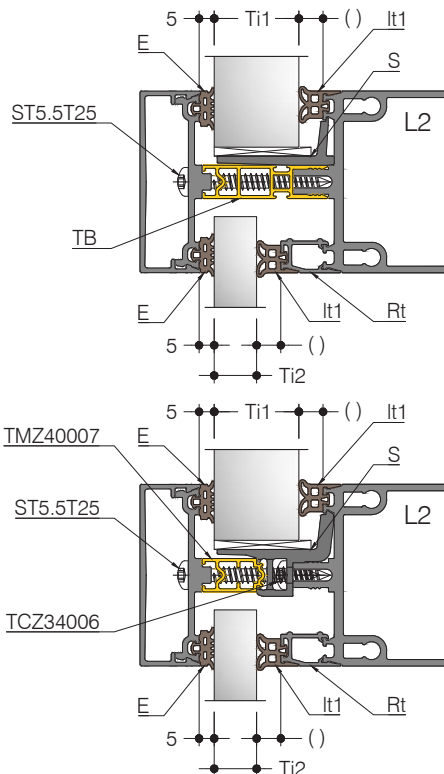

Ti1	Ti2	Rm	Rt	Im1	Im2 = It1	TB	E	ST5.5T25	S
22 24 26	2 4 6	TMZ20002 (26)	TMZ20005 (20)	TCZ50006 (14) TCZ50005 (12) TCZ50004 (10)	TCZ50003 (8) TCZ50002 (6) TCZ50000 (4)				
22 24 26	8 10 12	TMZ20001 (20)	TMZ20004 (14)	TCZ50006 (14) TCZ50005 (12) TCZ50004 (10)	TCZ50003 (8) TCZ50002 (6) TCZ50000 (4)	TMZ40012 (24)		TCZ34012 (41) TCZ34022 (41)	TMZ30003
22 24 26	14 16 18	TMZ20000 (14)	TMZ20003 (8)	TCZ50006 (14) TCZ50005 (12) TCZ50004 (10)	TCZ50003 (8) TCZ50002 (6) TCZ50000 (4)				
28 30 32	8 10 12	TMZ20002 (26)	TMZ20005 (20)	TCZ50006 (14) TCZ50005 (12) TCZ50004 (10)	TCZ50003 (8) TCZ50002 (6) TCZ50000 (4)				
28 30 32	14 16 18	TMZ20001 (20)	TMZ20004 (14)	TCZ50006 (14) TCZ50005 (12) TCZ50004 (10)	TCZ50003 (8) TCZ50002 (6) TCZ50000 (4)	TMZ40013 (30) TMZ40033 (30)		TCZ34013 (47) TCZ34023 (47)	TMZ30004 TMZ30008
28 30 32	20 22 24	TMZ20000 (14)	TMZ20003 (8)	TCZ50006 (14) TCZ50005 (12) TCZ50004 (10)	TCZ50003 (8) TCZ50002 (6) TCZ50000 (4)		TMZ50023 (5) TMZ50024 (5)		
34 36 38	14 16 18	TMZ20002 (26)	TMZ20005 (20)	TCZ50006 (14) TCZ50005 (12) TCZ50004 (10)	TCZ50003 (8) TCZ50002 (6) TCZ50000 (4)				
34 36 38	20 22 24	TMZ20001 (20)	TMZ20004 (14)	TCZ50006 (14) TCZ50005 (12) TCZ50004 (10)	TCZ50003 (8) TCZ50002 (6) TCZ50000 (4)	TMZ40014 (36) TMZ40034 (36)		TCZ34014 (53) TCZ34024 (53)	TMZ30005 TMZ30009
34 36 38	26 28 30	TMZ20000 (14)	TMZ20003 (8)	TCZ50006 (14) TCZ50005 (12) TCZ50004 (10)	TCZ50003 (8) TCZ50002 (6) TCZ50000 (4)				
40 42 44	20 22 24	TMZ20002 (26)	TMZ20005 (20)	TCZ50006 (14) TCZ50005 (12) TCZ50004 (10)	TCZ50003 (8) TCZ50002 (6) TCZ50000 (4)				
40 42 44	26 28 30	TMZ20001 (20)	TMZ20004 (14)	TCZ50006 (14) TCZ50005 (12) TCZ50004 (10)	TCZ50003 (8) TCZ50002 (6) TCZ50000 (4)	TMZ40015 (42) TMZ40035 (42)		TCZ34015 (59) TCZ34025 (59)	TMZ30006 TMZ30010
40 42 44	32 34 36	TMZ20000 (14)	TMZ20003 (8)	TCZ50006 (14) TCZ50005 (12) TCZ50004 (10)	TCZ50003 (8) TCZ50002 (6) TCZ50000 (4)				

## Riempimento > 45mm - Scelta taglio termico e guarnizioni

DIG-0001825 Rev. B

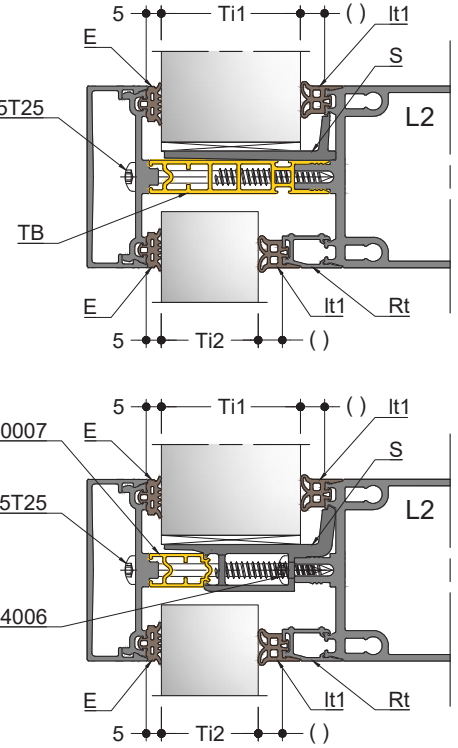
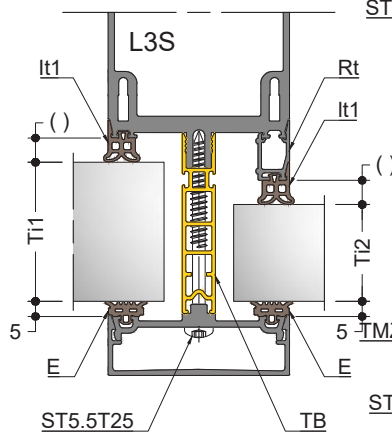
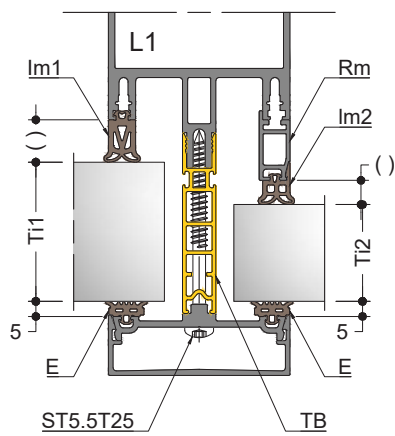

- |               |               |
|---------------|---------------|
| TCZ50006 (14) | TCZ50012 (14) |
| TCZ50005 (12) | TCZ50011 (12) |
| TCZ50004 (10) | TCZ50010 (10) |
| TCZ50003 (8)  | TCZ50015 (8)  |
| TCZ50002 (6)  | TCZ50014 (6)  |
| TCZ50000 (4)  | TCZ50013 (4)  |

Ti1	Ti2	Rm	Rt	Im1	Im2 = It1	TB	E	ST5.5T25	S
46	26	TMZ20002 (26)	TMZ20005 (20)	TCZ50006 (14)	TCZ50003 (8)				
48	28			TCZ50005 (12)	TCZ50002 (6)				
50	30			TCZ50004 (10)	TCZ50000 (4)				
46	32	TMZ20001 (20)	TMZ20004 (14)	TCZ50006 (14)	TCZ50003 (8)	TMZ40016 (48) TMZ40036 (48)		TCZ34016 (65) TCZ34026 (65)	TMZ30007 TMZ30011
48	34			TCZ50005 (12)	TCZ50002 (6)				
50	36			TCZ50004 (10)	TCZ50000 (4)				
46	38	TMZ20000 (14)	TMZ20003 (8)	TCZ50006 (14)	TCZ50003 (8)				
48	40			TCZ50005 (12)	TCZ50002 (6)				
50	42			TCZ50004 (10)	TCZ50000 (4)				
52	32	TMZ20002 (26)	TMZ20005 (20)	TCZ50006 (14)	TCZ50003 (8)	TMZ40017 (54) TMZ40037 (54)			TCZ34017 (71) TCZ34027 (71)
54	34			TCZ50005 (12)	TCZ50002 (6)				
56	36			TCZ50004 (10)	TCZ50000 (4)				
52	42	TMZ20000 (14)	TMZ20003 (8)	TCZ50006 (14)	TCZ50003 (8)		TMZ50023 (5) TMZ50024 (5)		
54	46			TCZ50005 (12)	TCZ50002 (6)				
56	48			TCZ50004 (10)	TCZ50000 (4)				
58	38	TMZ20002 (26)	TMZ20005 (20)	TCZ50006 (14)	TCZ50003 (8)	TMZ40018 (60) TMZ40038 (60)			TCZ34018 (77) TCZ34028 (77)
60	40			TCZ50005 (12)	TCZ50002 (6)				
62	42			TCZ50004 (10)	TCZ50000 (4)				
58	44	TMZ20001 (20)	TMZ20004 (14)	TCZ50006 (14)	TCZ50003 (8)				-
60	46			TCZ50005 (12)	TCZ50002 (6)				
62	48			TCZ50004 (10)	TCZ50000 (4)				
58	50	TMZ20000 (14)	TMZ20003 (8)	TCZ50006 (14)	TCZ50003 (8)				
60	52			TCZ50005 (12)	TCZ50002 (6)				
62	54			TCZ50004 (10)	TCZ50000 (4)				
64	44	TMZ20002 (26)	TMZ20005 (20)	TCZ50006 (14)	TCZ50003 (8)				
66	46			TCZ50005 (12)	TCZ50002 (6)				
68	48			TCZ50004 (10)	TCZ50000 (4)				
64	50	TMZ20001 (20)	TMZ20004 (14)	TCZ50006 (14)	TCZ50003 (8)	TMZ40018 (60) TMZ40005 (6) TMZ40039 (66)			TCZ34030 (83) TCZ34029 (83)
66	52			TCZ50005 (12)	TCZ50002 (6)				
68	54			TCZ50004 (10)	TCZ50000 (4)				
64	56	TMZ20000 (14)	TMZ20003 (8)	TCZ50006 (14)	TCZ50003 (8)				-
66	58			TCZ50005 (12)	TCZ50002 (6)				
68	60			TCZ50004 (10)	TCZ50000 (4)				

Riempimento > 21 mm con spandrel - Scelta taglio termico e guarnizioni vetri

DIG-0002926 Rev. B

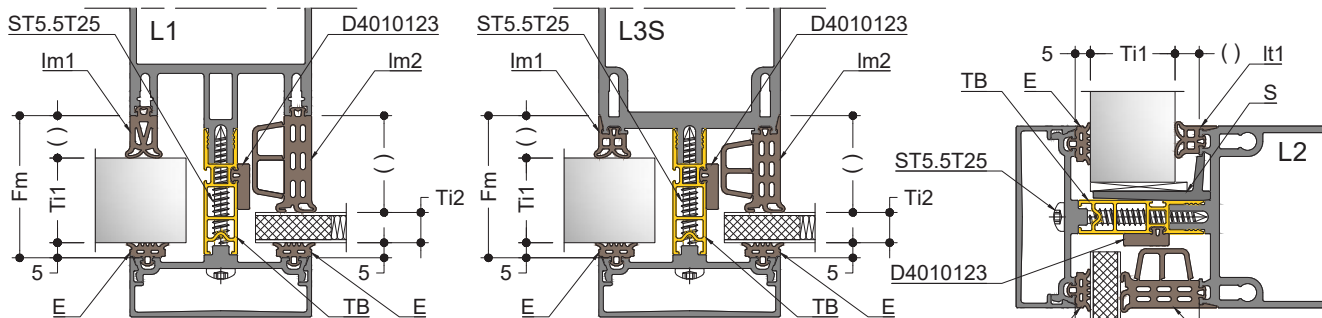

Fm	Ft	Ti1	Im1	It1	E	TB	ST5.5T25	S
41	35	22	TCZ50006 (14)	TCZ50003 (8)	TMZ50023 (5) TMZ50024 (5)	TMZ40012 (24)	TCZ34012 (41)	TMZ30003
		24	TCZ50005 (12)	TCZ50002 (6)		-	TCZ34022 (41)	-
		26	TCZ50004 (10)	TCZ50000 (4)				
47	41	28	TCZ50006 (14)	TCZ50003 (8)		TMZ40013 (30)	TCZ34013 (47)	TMZ30004
		30	TCZ50005 (12)	TCZ50002 (6)		TMZ40033 (30)	TCZ34023 (47)	TMZ30008
		32	TCZ50004 (10)	TCZ50000 (4)				
53	47	34	TCZ50006 (14)	TCZ50003 (8)		TMZ40014 (36)	TCZ34014 (53)	TMZ30005
		36	TCZ50005 (12)	TCZ50002 (6)		TMZ40034 (36)	TCZ34024 (53)	TMZ30009
		38	TCZ50004 (10)	TCZ50000 (4)				
59	53	40	TCZ50006 (14)	TCZ50003 (8)		TMZ40015 (42)	TCZ34015 (59)	TMZ30006
		42	TCZ50005 (12)	TCZ50002 (6)		TMZ40035 (42)	TCZ34025 (59)	TMZ30010
		44	TCZ50004 (10)	TCZ50000 (4)				
65	59	46	TCZ50006 (14)	TCZ50003 (8)	TMZ40016 (48)	TCZ34016 (65)	TMZ30007	
		48	TCZ50005 (12)	TCZ50002 (6)	TMZ40036 (48)	TCZ34026 (65)	TMZ30011	
		50	TCZ50004 (10)	TCZ50000 (4)				
71	65	52	TCZ50006 (14)	TCZ50003 (8)	TMZ40017 (54)	TCZ34017 (71)	-	
		54	TCZ50005 (12)	TCZ50002 (6)	TMZ40037 (54)	TCZ34027 (71)	TMZ30012	
		56	TCZ50004 (10)	TCZ50000 (4)				
77	71	58	TCZ50006 (14)	TCZ50003 (8)	TMZ40003 (60)	TCZ34018 (77)	-	
		60	TCZ50005 (12)	TCZ50002 (6)	TMZ40038 (60)	TCZ34028 (77)	TMZ30013	
		62	TCZ50004 (10)	TCZ50000 (4)				
83	77	64	TCZ50006 (14)	TCZ50003 (8)	TMZ40003 (60)	TCZ34030 (83)	-	
		66	TCZ50005 (12)	TCZ50002 (6)	TMZ40005 (66)	TCZ34029 (83)	TMZ30143	
		68	TCZ50004 (10)	TCZ50000 (4)				

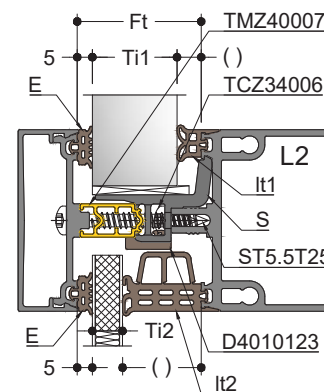

TCZ50006 (14)	TCZ50012 (14)
TCZ50005 (12)	TCZ50011 (12)
TCZ50004 (10)	TCZ50010 (10)
TCZ50003 (8)	TCZ50015 (8)
TCZ50002 (6)	TCZ50014 (6)
TCZ50000 (4)	TCZ50013 (4)

Ti2	Im2	It2	Im2	It2	Im2	It2
Fm = 41 mm, Ft = 35 mm		Fm = 47 mm, Ft = 41 mm		Fm = 53 mm, Ft = 47 mm		
2	TMZ50018 (34)	TMZ50021 (28)	-	-		
4	TMZ50017 (32)	TMZ50020 (26)				
6	TMZ50016 (30)	TMZ50012 (24)	TMZ50019 (36)	TMZ50022 (30)		
8	TMZ50015 (28)	TMZ50011 (22)	TMZ50018 (34)	TMZ50021 (28)	-	-
10	TMZ50014 (26)	TMZ50010 (20)	TMZ50017 (32)	TMZ50020 (26)	-	-
12	-	-	TMZ50016 (30)	TMZ50012 (24)	TMZ50019 (36)	TMZ50022 (30)
14			TMZ50015 (28)	TMZ50011 (22)	TMZ50018 (34)	TMZ50021 (28)
16			TMZ50014 (26)	TMZ50010 (20)	TMZ50017 (32)	TMZ50020 (26)
18			-	-	TMZ50016 (30)	TMZ50012 (24)
20					TMZ50015 (28)	TMZ50011 (22)
22					TMZ50014 (26)	TMZ50010 (20)
Fm = 59 mm, Ft = 53 mm		Fm = 65 mm, Ft = 59 mm		Fm = 71 mm, Ft = 65 mm		
18	TMZ50019 (36)	TMZ50022 (30)				
20	TMZ50018 (34)	TMZ50021 (28)				
22	TMZ50017 (32)	TMZ50020 (26)				
24	TMZ50016 (30)	TMZ50012 (24)	TMZ50019 (36)	TMZ50022 (30)		
26	TMZ50015 (28)	TMZ50011 (22)	TMZ50018 (34)	TMZ50021 (28)		
28	TMZ50014 (26)	TMZ50010 (20)	TMZ50017 (32)	TMZ50020 (26)		
30			TMZ50016 (30)	TMZ50012 (24)	TMZ50019 (36)	TMZ50022 (30)
32			TMZ50015 (28)	TMZ50011 (22)	TMZ50018 (34)	TMZ50021 (28)
34			TMZ50014 (26)	TMZ50010 (20)	TMZ50017 (32)	TMZ50020 (26)

Ti2	Im2	It2
Fm = 71 mm, Ft = 65 mm		
36	TMZ50016 (30)	TMZ50012 (24)
38	TMZ50015 (28)	TMZ50011 (22)
40	TMZ50014 (26)	TMZ50010 (20)
Fm = 77 mm, Ft = 71 mm		
36	TMZ50019 (36)	TMZ50022 (30)
38	TMZ50018 (34)	TMZ50021 (28)
40	TMZ50017 (32)	TMZ50020 (26)
42	TMZ50016 (30)	TMZ50012 (24)
44	TMZ50015 (28)	TMZ50011 (22)
46	TMZ50014 (26)	TMZ50010 (20)
Fm = 83 mm, Ft = 77 mm		
42	TMZ50019 (36)	TMZ50022 (30)
44	TMZ50018 (34)	TMZ50021 (28)
46	TMZ50017 (32)	TMZ50020 (26)
48	TMZ50016 (30)	TMZ50012 (24)
50	TMZ50015 (28)	TMZ50011 (22)
52	TMZ50014 (26)	TMZ50010 (20)

# SFACCETTATURE E ANGOLI

< 5° - Scelta del taglio termico e delle guarnizioni dei vetri

DIG-0001831 Rev. B

domal

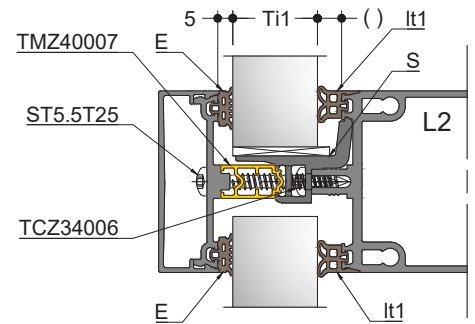
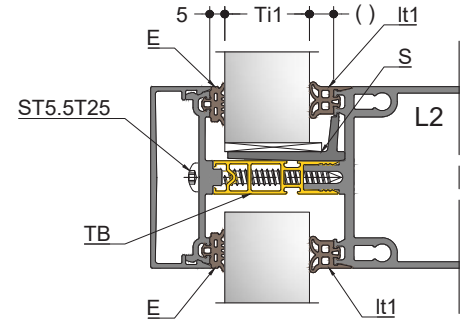
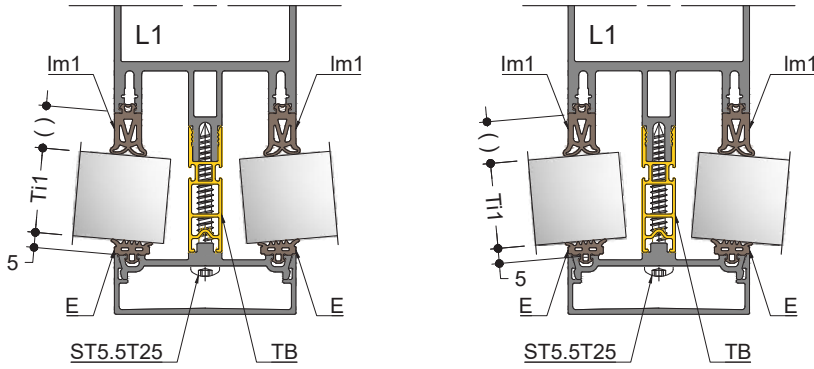

- TCZ50006 (14) TCZ50012 (14)
- TCZ50005 (12) TCZ50011 (12)
- TCZ50004 (10) TCZ50010 (10)
- TCZ50003 (8) TCZ50015 (8)
- TCZ50002 (6) TCZ50014 (6)
- TCZ50000 (4) TCZ50013 (4)

Ti1	Im1	It1	TB	E	ST5.5T25	S
22	TCZ50006 (14)	TCZ50003 (8)	TMZ40012 (24)	TMZ50023 (5) TMZ50024 (5)	TCZ34012 (41)	TMZ30003
24	TCZ50005 (12)	TCZ50002 (6)	-		TCZ34022 (41)	-
26	TCZ50004 (10)	TCZ50000 (4)	-		-	-
28	TCZ50006 (14)	TCZ50003 (8)	TMZ40013 (30)		TCZ34013 (47)	TMZ30004
30	TCZ50005 (12)	TCZ50002 (6)	TMZ40033 (30)		TCZ34023 (47)	TMZ30008
32	TCZ50004 (10)	TCZ50000 (4)	-		-	-
34	TCZ50006 (14)	TCZ50003 (8)	TMZ40014 (36)		TCZ34014 (53)	TMZ30005
36	TCZ50005 (12)	TCZ50002 (6)	TMZ40034 (36)		TCZ34024 (53)	TMZ30009
38	TCZ50004 (10)	TCZ50000 (4)	-		-	-
40	TCZ50006 (14)	TCZ50003 (8)	TMZ40015 (42)		TCZ34015 (59)	TMZ30006
42	TCZ50005 (12)	TCZ50002 (6)	TMZ40035 (42)		TCZ34025 (59)	TMZ30010
44	TCZ50004 (10)	TCZ50000 (4)	-		-	-
46	TCZ50006 (14)	TCZ50003 (8)	TMZ40016 (48)		TCZ34016 (65)	TMZ30007
48	TCZ50005 (12)	TCZ50002 (6)	TMZ40036 (48)		TCZ34026 (65)	TMZ30011
50	TCZ50004 (10)	TCZ50000 (4)	-		-	-
52	TCZ50006 (14)	TCZ50003 (8)	TMZ40017 (54)		TCZ34017 (71)	-
54	TCZ50005 (12)	TCZ50002 (6)	TMZ40037 (54)	TCZ34027 (71)	TMZ30012	
56	TCZ50004 (10)	TCZ50000 (4)	-	-	-	
58	TCZ50006 (14)	TCZ50003 (8)	TMZ40018 (60)	TCZ34018 (77)	-	
60	TCZ50005 (12)	TCZ50002 (6)	TMZ40038 (60)	TCZ34028 (77)	TMZ30013	
62	TCZ50004 (10)	TCZ50000 (4)	-	-	-	
64	TCZ50006 (14)	TCZ50003 (8)	TMZ40018 (60)	TCZ34030 (83)	-	
66	TCZ50005 (12)	TCZ50002 (6)	TMZ40005 (6)	TCZ34029 (83)	TMZ30143	
68	TCZ50004 (10)	TCZ50000 (4)	TMZ40039 (66)	-	-	

F

VETRATURA

# SFACCETTATURE E ANGOLI

< 10° - Scelta del taglio termico e delle guarnizioni dei vetri

DIG-0001895 Rev. B

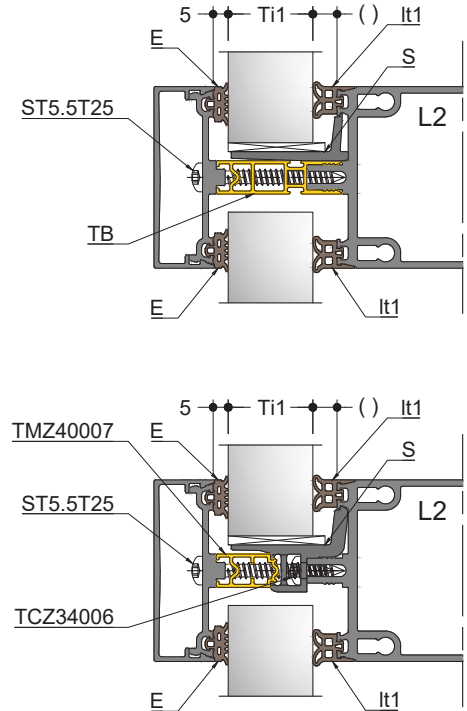
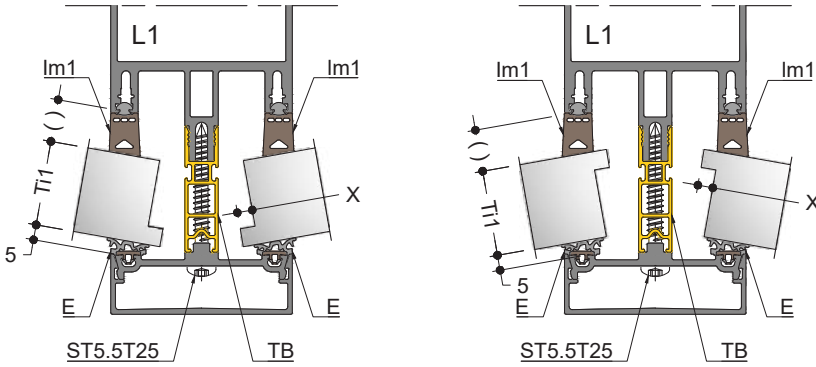

	Ti1	Im1	It1	TB	E	ST5.5T25	S
22		TCZ50012 (14)	TCZ50015 (8)	TMZ40012 (24)	TMZ50023 (5) TMZ50024 (5)	TCZ34012 (41)	TMZ30003
24		TCZ50011 (12)	TCZ50014 (6)	-		TCZ34022 (41)	-
26		TCZ50010 (10)	TCZ50013 (4)				
28		TCZ50012 (14)	TCZ50015 (8)	TMZ40013 (30)		TCZ34013 (47)	TMZ30004
30		TCZ50011 (12)	TCZ50014 (6)	TMZ40033 (30)		TCZ34023 (47)	TMZ30008
32		TCZ50010 (10)	TCZ50013 (4)				
34		TCZ50012 (14)	TCZ50015 (8)	TMZ40014 (36)		TCZ34014 (53)	TMZ30005
36		TCZ50011 (12)	TCZ50014 (6)	TMZ40034 (36)		TCZ34024 (53)	TMZ30009
38		TCZ50010 (10)	TCZ50013 (4)				
40		TCZ50012 (14)	TCZ50015 (8)	TMZ40015 (42)		TCZ34015 (59)	TMZ30006
42		TCZ50011 (12)	TCZ50014 (6)	TMZ40035 (42)		TCZ34025 (59)	TMZ30010
44		TCZ50010 (10)	TCZ50013 (4)				
46		TCZ50012 (14)	TCZ50015 (8)	TMZ40016 (48)		TCZ34016 (65)	TMZ30007
48		TCZ50011 (12)	TCZ50014 (6)	TMZ40036 (48)		TCZ34026 (65)	TMZ30011
50		TCZ50010 (10)	TCZ50013 (4)				
52		TCZ50012 (14)	TCZ50015 (8)	TMZ40017 (54)		TCZ34017 (71)	-
54		TCZ50011 (12)	TCZ50014 (6)	TMZ40037 (54)		TCZ34027 (71)	TMZ30012
56		TCZ50010 (10)	TCZ50013 (4)				
58		TCZ50012 (14)	TCZ50015 (8)	TMZ40018 (60)		TCZ34018 (77)	-
60		TCZ50011 (12)	TCZ50014 (6)	TMZ40038 (60)		TCZ34028 (77)	TMZ30013
62		TCZ50010 (10)	TCZ50013 (4)				
64		TCZ50006 (14)	TCZ50003 (8)	TMZ40018 (60)	TCZ34030 (83)	-	
66		TCZ50005 (12)	TCZ50002 (6)	TMZ40005 (6)	TCZ34029 (83)	TMZ30143	
68		TCZ50004 (10)	TCZ50000 (4)	TMZ40039 (66)			

la dimensione X dipende dallo spessore del vetro e dall'angolo sfaccettato

# SFACCETTATURE E ANGOLI

Angolo di 90° - Scelta del taglio termico e delle guarnizioni dei vetri

DIG-0001896 Rev. B

domal

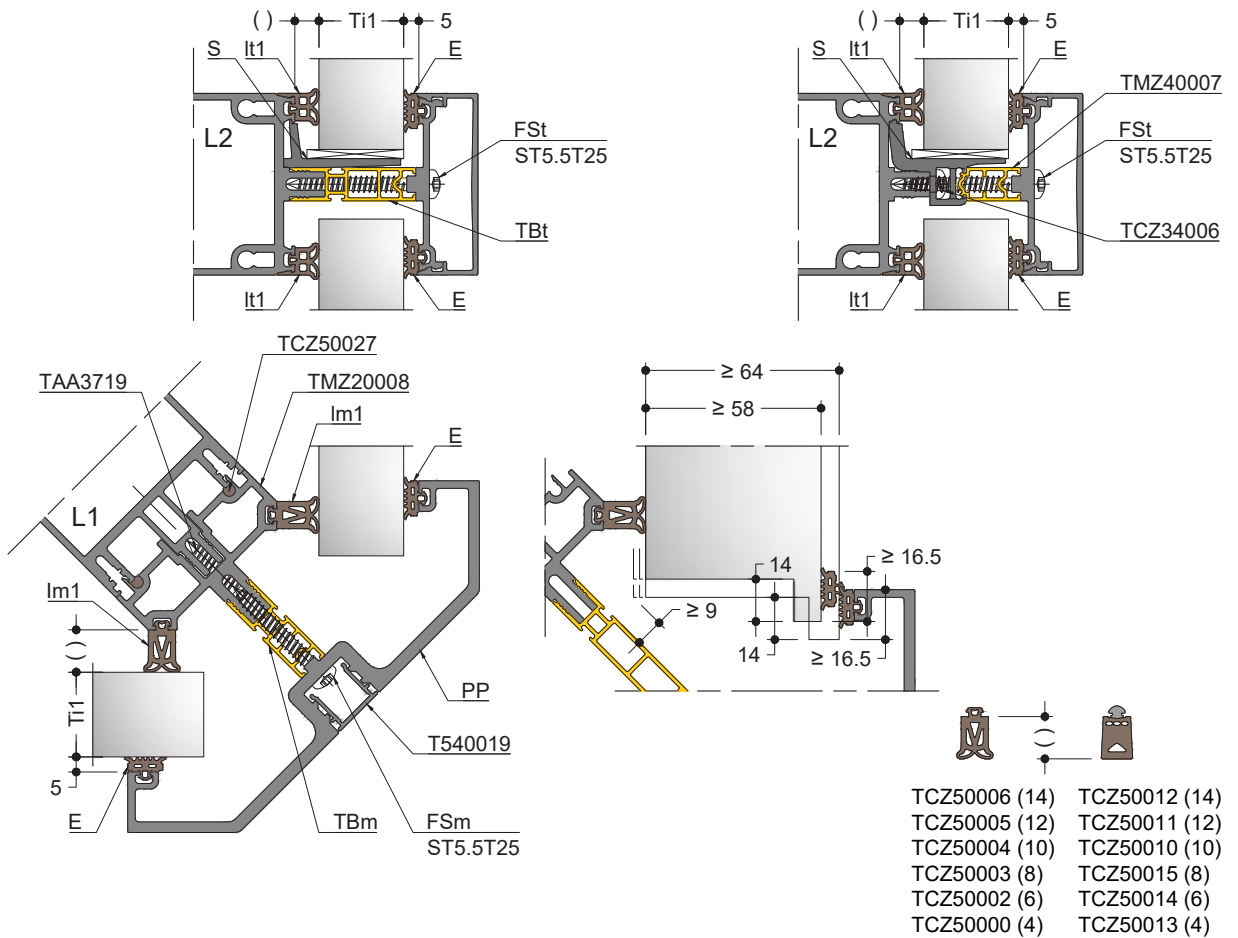

VETRATURA

	Im1	It1	TBm	FSm	PP	TBt	E	FSt	S
22	TCZ50006 (14)	TCZ50003 (8)	TMZ40010 (12)	TVE066 (35)		TMZ40012 (24)	TMZ50023 (5) TMZ50024 (5)	TCZ34012 (41)	TMZ30003
24	TCZ50005 (12)	TCZ50002 (6)	TMZ40002 (3)	TCZ34021 (35)	TMZ26064	-		TCZ34022 (41)	-
26	TCZ50004 (10)	TCZ50000 (4)							
28	TCZ50006 (14)	TCZ50003 (8)	TMZ40012 (24)	TCZ34012 (41)	TMZ26064	TMZ40013 (30)		TCZ34013 (47)	TMZ30004
30	TCZ50005 (12)	TCZ50002 (6)		TCZ34022 (41)		TMZ40033 (30)		TCZ34023 (47)	TMZ30008
32	TCZ50004 (10)	TCZ50000 (4)							
34	TCZ50006 (14)	TCZ50003 (8)	TMZ40013 (30)	TCZ34014 (53)	TMZ26064	TMZ40014 (36)		TCZ34014 (53)	TMZ30005
36	TCZ50005 (12)	TCZ50002 (6)	TMZ40001 (2)	TCZ34024 (53)		TMZ40034 (36)		TCZ34024 (53)	TMZ30009
38	TCZ50004 (10)	TCZ50000 (4)							
40	TCZ50006 (14)	TCZ50003 (8)	TMZ40014 (36)	TCZ34015 (59)	TMZ26064	TMZ40015 (42)		TCZ34015 (59)	TMZ30006
42	TCZ50005 (12)	TCZ50002 (6)	TMZ40004 (5)	TCZ34025 (59)		TMZ40035 (42)	TCZ34025 (59)	TMZ30010	
44	TCZ50004 (10)	TCZ50000 (4)							
46	TCZ50006 (14)	TCZ50003 (8)	TMZ40016 (48)	TCZ34017 (71)	TMZ26064	TMZ40016 (48)	TCZ34016 (65)	TMZ30007	
48	TCZ50005 (12)	TCZ50002 (6)	TMZ40000 (1)	TCZ34027 (71)		TMZ40036 (48)	TCZ34026 (65)	TMZ30011	
50	TCZ50004 (10)	TCZ50000 (4)							
52	TCZ50006 (14)	TCZ50003 (8)	TMZ40017 (54)	TCZ34018 (77)	TMZ26064	TMZ40017 (54)	TCZ34017 (71)	-	
54	TCZ50005 (12)	TCZ50002 (6)	TMZ40003 (4)	TCZ34028 (77)		TMZ40037 (54)	TCZ34027 (71)	TMZ30012	
56	TCZ50004 (10)	TCZ50000 (4)							
58	TCZ50006 (14)	TCZ50003 (8)	TMZ40018 (60)	TCZ34030 (83)	TMZ26064	TMZ40018 (60)	TCZ34018 (77)	-	
60	TCZ50005 (12)	TCZ50002 (6)	TMZ40005 (6)	TCZ34029 (83)		TMZ40038 (60)	TCZ34028 (77)	TMZ30013	
62	TCZ50004 (10)	TCZ50000 (4)							
64	TCZ50006 (14)	TCZ50003 (8)	TMZ40018 (60)	TCZ34073 (90)	TMZ26064	TMZ40018 (60)	TCZ34030 (83)	-	
66	TCZ50005 (12)	TCZ50002 (6)	TMZ40006 (12)			TMZ40005 (6)	TCZ34029 (83)	TMZ30143	
68	TCZ50004 (10)	TCZ50000 (4)	TMZ40002 (3)			TMZ40039 (66)			

# APERTURE

Adattatore in alluminio da 26 mm - Scelta del taglio termico e delle guarnizioni dei vetri

DIG-0005269 Rev. A

domal

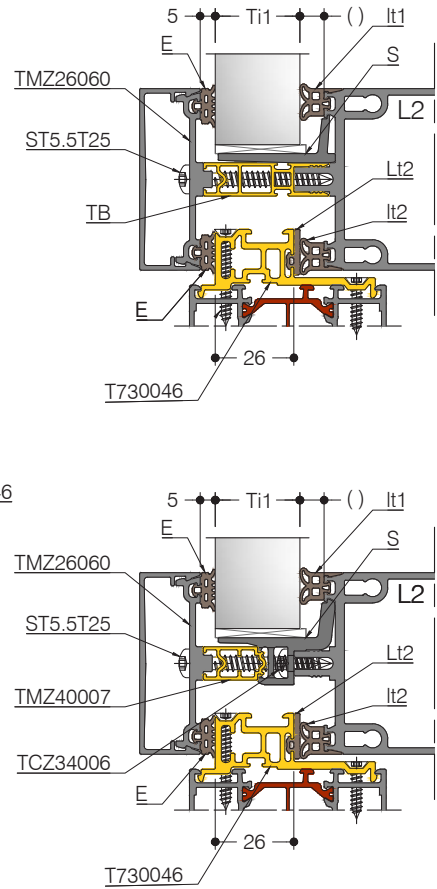
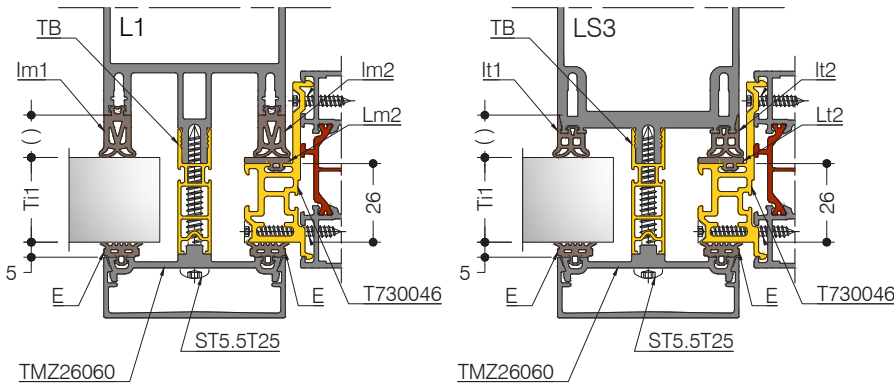

- TCZ50006 (14)    TCZ50012 (14)
- TCZ50005 (12)    TCZ50011 (12)
- TCZ50004 (10)    TCZ50010 (10)
- TCZ50003 (8)    TCZ50015 (8)
- TCZ50002 (6)    TCZ50014 (6)
- TCZ50000 (4)    TCZ50013 (4)

VETRATURA

Ti1	Im1	Im2	Lm2	TB	E	ST5.5T25	S
22	TCZ50006 (14)			TMZ40012 (24)		TCZ34012 (41)	TMZ30003
24	TCZ50005 (12)	TCZ50004 (10)	TAS0114 (0)	-		TCZ34022 (41)	-
26	TCZ50004 (10)						
28	TCZ50006 (14)	TCZ50006 (14)	T710026 (2)	TMZ40013 (30)	TMZ50023 (5)	TCZ34013 (47)	TMZ30004
30	TCZ50005 (12)	TCZ50005 (12)	T710027 (4)	TMZ40033 (30)	TMZ50024 (5)	TCZ34023 (47)	TMZ30008
32	TCZ50004 (10)	TCZ50004 (10)	T710028 (6)				
34	TCZ50006 (14)	TCZ50006 (14)	T710029 (8)	TMZ40014 (36)		TCZ34014 (53)	TMZ30005
36	TCZ50005 (12)	TCZ50005 (12)	T710030 (10)	TMZ40034 (36)		TCZ34024 (53)	TMZ30009
38	TCZ50004 (10)	TCZ50004 (10)	TCZ50028 (12)				

Ti1	Lt1	Lt2	Lt2
22	TCZ50003 (8)		
24	TCZ50002 (6)	TCZ50000 (4)	TAS0114 (0)
26	TCZ50000 (4)		
28	TCZ50003 (8)	TCZ50003 (8)	T710026 (2)
30	TCZ50002 (6)	TCZ50002 (6)	T710027 (4)
32	TCZ50000 (4)	TCZ50000 (4)	T710028 (6)
34	TCZ50003 (8)	TCZ50003 (8)	T710029 (8)
36	TCZ50002 (6)	TCZ50002 (6)	T710030 (10)
38	TCZ50000 (4)	TCZ50000 (4)	TCZ50028 (12)

# APERTURE

Telaio ad inserimento in facciata da 26mm - scelta di tagli termici e guarnizioni per vetri

DIG-0005270 Rev. A

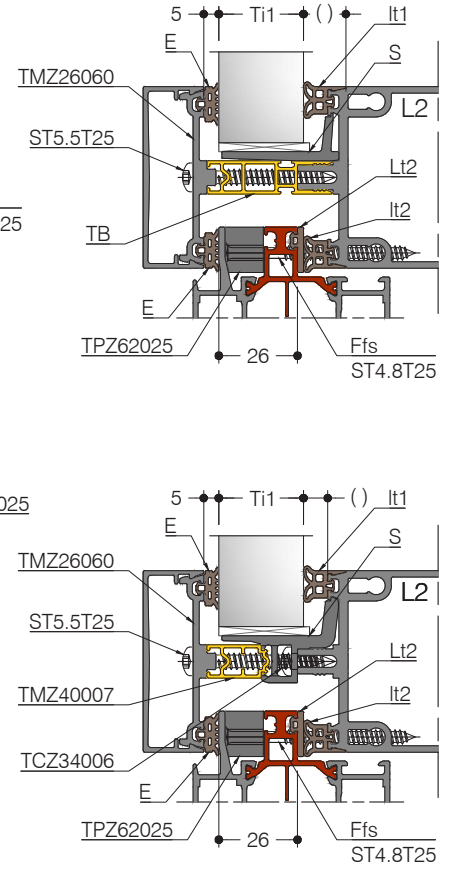
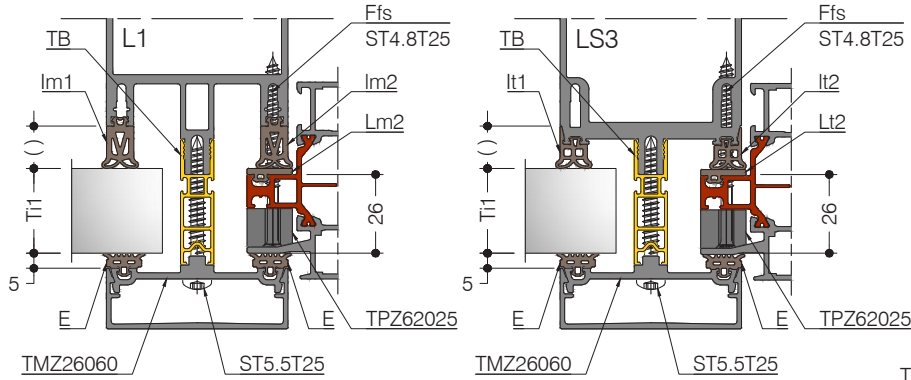

- TCZ50006 (14) TCZ50012 (14)
- TCZ50005 (12) TCZ50011 (12)
- TCZ50004 (10) TCZ50010 (10)
- TCZ50003 (8) TCZ50015 (8)
- TCZ50002 (6) TCZ50014 (6)
- TCZ50000 (4) TCZ50013 (4)

	Ti1	Im1	Im2	Lm2	Ffs	TB	E	ST5.5T25	S
22	TCZ50006 (14)				ST4.8 x 60	TMZ40012 (24)		TCZ34012 (41)	TMZ30003
24	TCZ50005 (12)	TCZ50004 (10)	TAS0114 (0)			-		TCZ34022 (41)	-
26	TCZ50004 (10)								
28	TCZ50006 (14)	TCZ50006 (14)	T710026 (2)		ST4.8 x 65	TMZ40013 (30)	TMZ50023 (5)	TCZ34013 (47)	TMZ30004
30	TCZ50005 (12)	TCZ50005 (12)	T710027 (4)			TMZ40033 (30)	TMZ50024 (5)	TCZ34023 (47)	TMZ30008
32	TCZ50004 (10)	TCZ50004 (10)	T710028 (6)						
34	TCZ50006 (14)	TCZ50006 (14)	T710029 (8)		ST4.8 x 70	TMZ40014 (36)		TCZ34014 (53)	TMZ30005
36	TCZ50005 (12)	TCZ50005 (12)	T710030 (10)			TMZ40034 (36)		TCZ34024 (53)	TMZ30009
38	TCZ50004 (10)	TCZ50004 (10)	TCZ50028 (12)						

	Ti1	It1	It2
22	TCZ50003 (8)		
24	TCZ50002 (6)	TCZ50000 (4)	TAS0114 (0)
26	TCZ50000 (4)		
28	TCZ50003 (8)	TCZ50003 (8)	T710026 (2)
30	TCZ50002 (6)	TCZ50002 (6)	T710027 (4)
32	TCZ50000 (4)	TCZ50000 (4)	T710028 (6)
34	TCZ50003 (8)	TCZ50003 (8)	T710029 (8)
36	TCZ50002 (6)	TCZ50002 (6)	T710030 (10)
38	TCZ50000 (4)	TCZ50000 (4)	TCZ50028 (12)

# APERTURE

Adattatore in alluminio da 30 mm - Scelta del taglio termico e delle guarnizioni dei vetri

DIG-0005264 Rev. C

domal

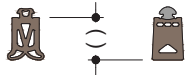
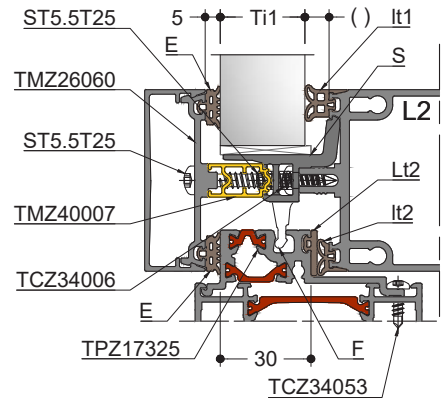
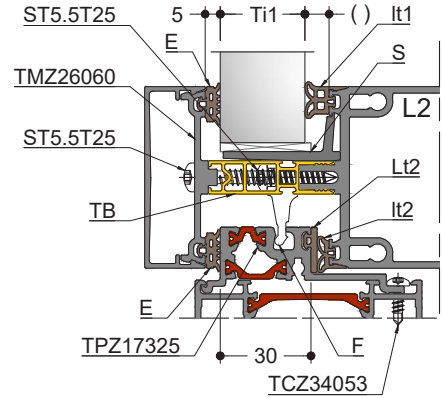
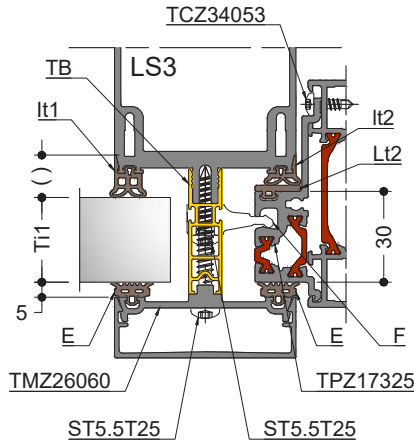
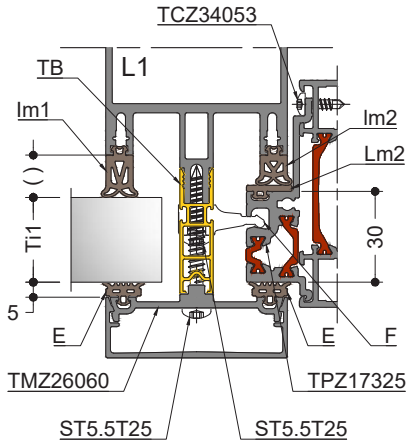

- TCZ50006 (14) TCZ50012 (14)
- TCZ50005 (12) TCZ50011 (12)
- TCZ50004 (10) TCZ50010 (10)
- TCZ50003 (8) TCZ50015 (8)
- TCZ50002 (6) TCZ50014 (6)
- TCZ50000 (4) TCZ50013 (4)

VETRATURA

Ti1	Im1	Im2	Lm2	F	ST5.5T25	TB	E	ST5.5T25	S
28 30 32	TCZ50006 (14) TCZ50005 (12) TCZ50004 (10)	TCZ50005 (12) TCZ50004 (10)	TAS0114 (0) T710026 (2)	TMZ30022 (10)	TAA3719 (23)	TMZ40013 (30) TMZ40033 (30)		TCZ34013 (47) TCZ34023 (47)	TMZ30004 TMZ30008
34 36 38	TCZ50006 (14) TCZ50005 (12) TCZ50004 (10)	TCZ50006 (14) TCZ50005 (12) TCZ50004 (10)	T710027 (4) T710028 (6) T710029 (8)	TMZ30023 (16)	TAY0081 (29)	TMZ40014 (36) TMZ40034 (36)	TMZ50023 (5) TMZ50024 (5)	TCZ34014 (53) TCZ34024 (53)	TMZ30005 TMZ30009
40 42 44	TCZ50006 (14) TCZ50005 (12) TCZ50004 (10)	TCZ50006 (14) TCZ50005 (12) TCZ50004 (10)	T710030 (10) TCZ50028 (12) TCZ50055 (14)	TMZ30024 (22)	TVE066 (35)	TMZ40015 (42) TMZ40036 (42)		TCZ34015 (59) TCZ34025 (59)	TMZ30006 TMZ30010

Ti1	Lt1	Lt2	Lt2
28 30 32	TCZ50003 (8) TCZ50002 (6) TCZ50000 (4)	TCZ50002 (6) TCZ50000 (4)	TAS0114 (0) T710026 (2)
34 36 38	TCZ50003 (8) TCZ50002 (6) TCZ50000 (4)	TCZ50003 (8) TCZ50002 (6) TCZ50000 (4)	T710027 (4) T710028 (6) T710029 (8)
40 42 44	TCZ50003 (8) TCZ50002 (6) TCZ50000 (4)	TCZ50003 (8) TCZ50002 (6) T710027 (4)	T710030 (10) TCZ50028 (12) TCZ50055 (14)

# APERTURE

Telaio di inserimento in facciata da 33mm - Scelta taglio termico e guarnizioni vetri

DIG-0005325 Rev. A

domal

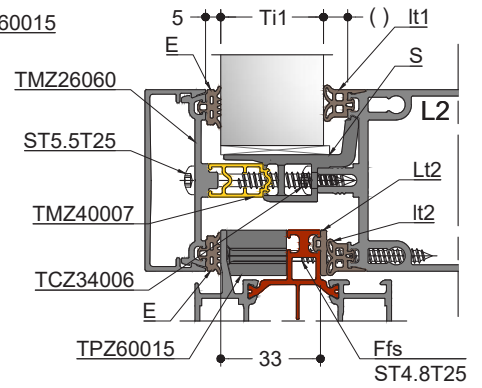
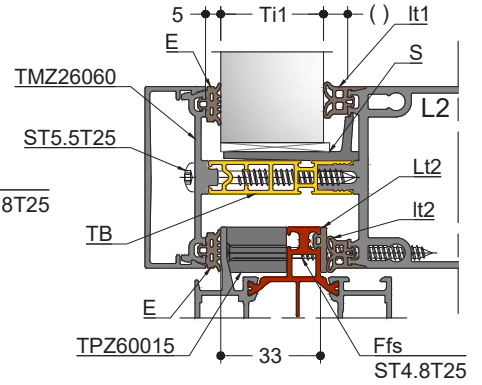
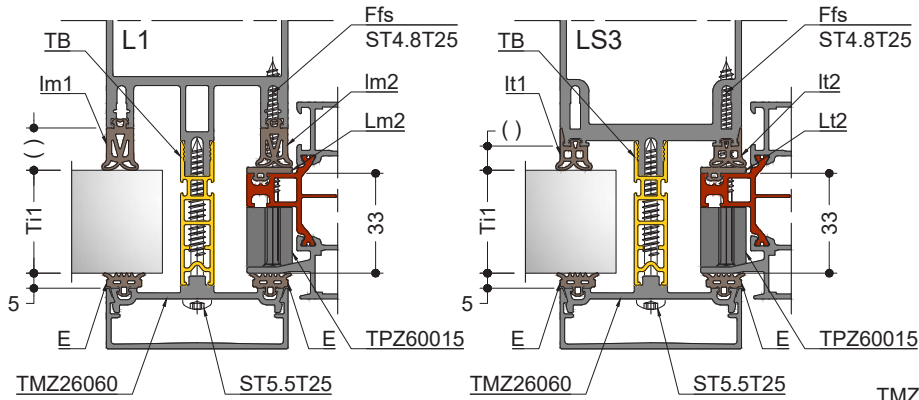

- TCZ50006 (14) TCZ50012 (14)
- TCZ50005 (12) TCZ50011 (12)
- TCZ50004 (10) TCZ50010 (10)
- TCZ50003 (8) TCZ50015 (8)
- TCZ50002 (6) TCZ50014 (6)
- TCZ50000 (4) TCZ50013 (4)

F

VETRATURA

Ti1	Im1	Im2	Lm2	Ffs	TB	E	ST5.5T25	S
28 30 32	TCZ50006 (14) TCZ50005 (12) TCZ50004 (10)	TCZ50004 (10)	TAS0114 (0)	ST4.8 x 65	TMZ40013 (30) TMZ40033 (30)			TCZ34013 (47) TCZ34023 (47) TMZ30004 TMZ30008
34 36 38	TCZ50006 (14) TCZ50005 (12) TCZ50004 (10)	TCZ50006 (14) TCZ50005 (12) TCZ50004 (10)	T710026 (2) T710027 (4) T710028 (6)	ST4.8 x 70	TMZ40014 (36) TMZ40034 (36)	TMZ50023 (5) TMZ50024 (5)		TCZ34014 (53) TCZ34024 (53) TMZ30005 TMZ30009
40 42 44	TCZ50006 (14) TCZ50005 (12) TCZ50004 (10)	TCZ50006 (14) TCZ50005 (12) TCZ50004 (10)	T710029 (8) T710030 (10) TCZ50028 (12)	ST4.8 x 75	TMZ40015 (42) TMZ40035 (42)			TCZ34015 (59) TCZ34025 (59) TMZ30006 TMZ30010

Ti1	It1	It2	Lt2
28 30 32	TCZ50003 (8) TCZ50002 (6) TCZ50000 (4)	TCZ50000 (4)	TAS0114 (0)
34 36 38	TCZ50003 (8) TCZ50002 (6) TCZ50000 (4)	TCZ50003 (8) TCZ50002 (6) TCZ50000 (4)	T710026 (2) T710027 (4) T710028 (6)
40 42 44	TCZ50003 (8) TCZ50002 (6) TCZ50000 (4)	TCZ50003 (8) TCZ50002 (6) TCZ50000 (4)	T710029 (8) T710030 (10) TCZ50028 (12)

# APERTURE

Adattatore in alluminio da 48 mm - Scelta del taglio termico e delle guarnizioni dei vetri

DIG-0005315 Rev. C

domal

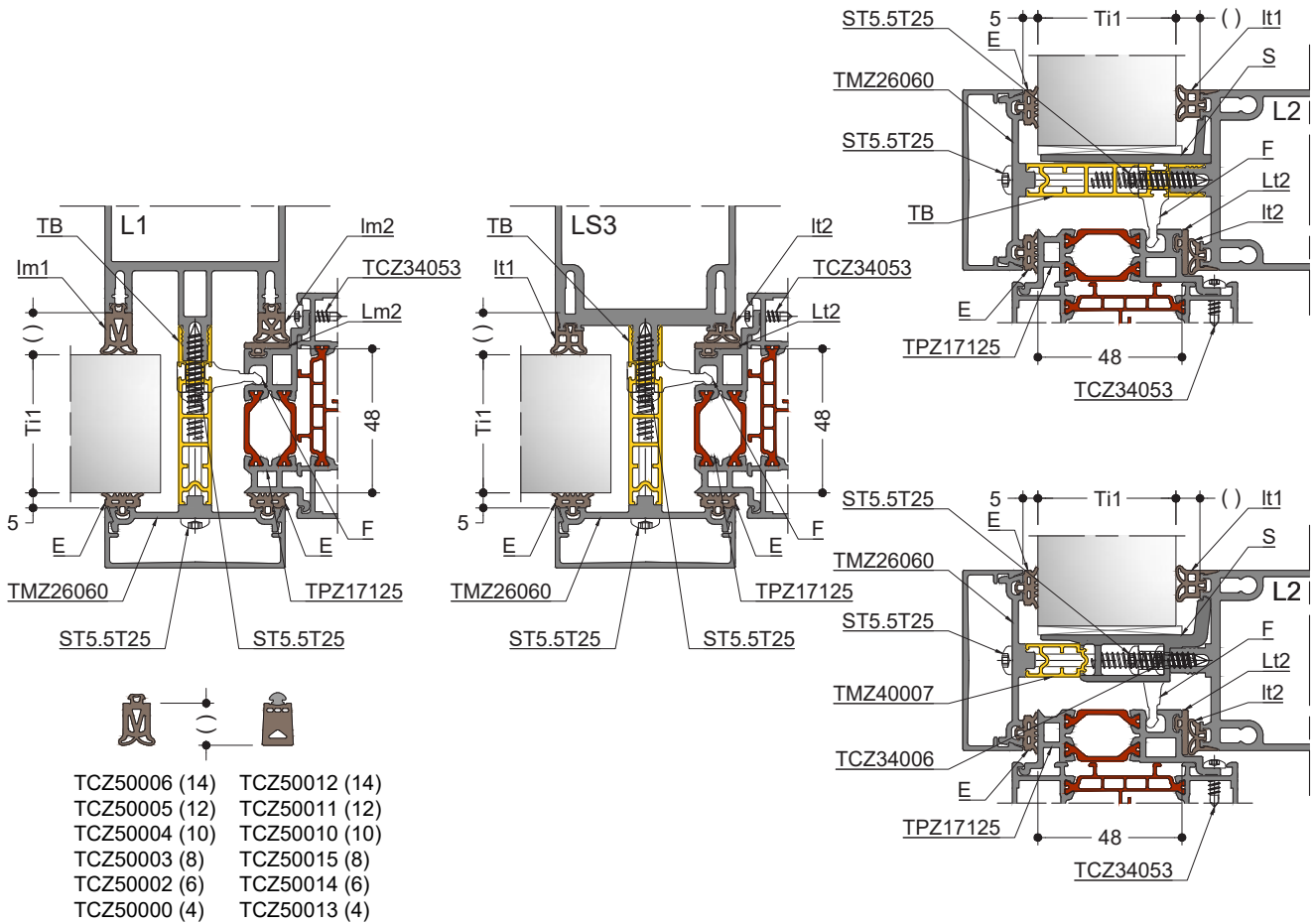

- TCZ50006 (14) TCZ50012 (14)
- TCZ50005 (12) TCZ50011 (12)
- TCZ50004 (10) TCZ50010 (10)
- TCZ50003 (8) TCZ50015 (8)
- TCZ50002 (6) TCZ50014 (6)
- TCZ50000 (4) TCZ50013 (4)

VETRATURA

Ti1	Im1	Im2	Lm2	F	ST5.5T25	TB	E	ST5.5T25	S
46	TCZ50006 (14)	TCZ50005 (12)	TAS0114 (0)	TMZ30022 (10)	TAA3719 (23)	TMZ40016 (48)		TCZ34016 (65)	TMZ30007
48	TCZ50005 (12)	TCZ50004 (10)	T710026 (2)			TMZ40036 (48)		TCZ34026 (65)	TMZ30011
50	TCZ50004 (10)								
52	TCZ50006 (14)	TCZ50006 (14)	T710027 (4)	TMZ30023 (16)	TAY0081 (29)	TMZ40017 (54)	TMZ50023 (5)	TCZ34017 (71)	-
54	TCZ50005 (12)	TCZ50005 (12)	T710028 (6)			TMZ40037 (54)	TMZ50024 (5)	TCZ34027 (71)	TMZ30012
56	TCZ50004 (10)	TCZ50004 (10)	T710029 (8)						
58	TCZ50006 (14)	TCZ50006 (14)	T710030 (10)	TMZ30024 (22)	TVE066 (35)	TMZ40018 (60)		TCZ34018 (77)	-
60	TCZ50005 (12)	TCZ50005 (12)	TCZ50028 (12)			TMZ40038 (60)		TCZ34028 (77)	TMZ30013
62	TCZ50004 (10)	TCZ50004 (10)	TCZ50055 (14)						

Ti1	It1	It2	Lt2
46	TCZ50003 (8)	TCZ50002 (6)	TAS0114 (0)
48	TCZ50002 (6)	TCZ50000 (4)	T710026 (2)
50	TCZ50000 (4)		
52	TCZ50003 (8)	TCZ50003 (8)	T710027 (4)
54	TCZ50002 (6)	TCZ50002 (6)	T710028 (6)
56	TCZ50000 (4)	TCZ50000 (4)	T710029 (8)
58	TCZ50003 (8)	TCZ50003 (8)	T710030 (10)
60	TCZ50002 (6)	TCZ50002 (6)	TCZ50028 (12)
62	TCZ50000 (4)	TCZ50000 (4)	TCZ50055 (14)

# APERTURE

Telaio di inserimento in facciata da 48mm - Scelta taglio termico e guarnizioni vetri

DIG-0005316 Rev. C

domal

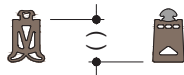
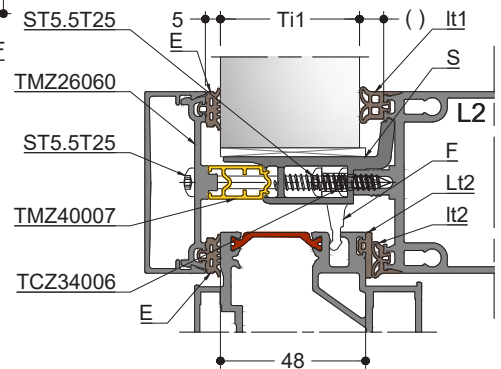
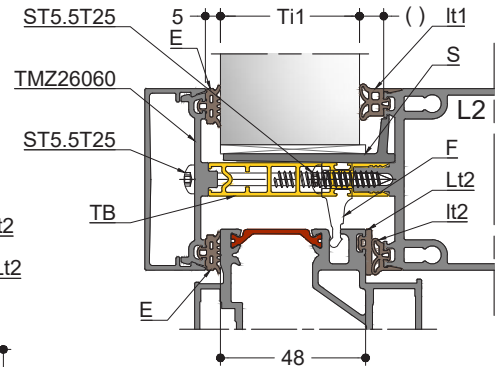
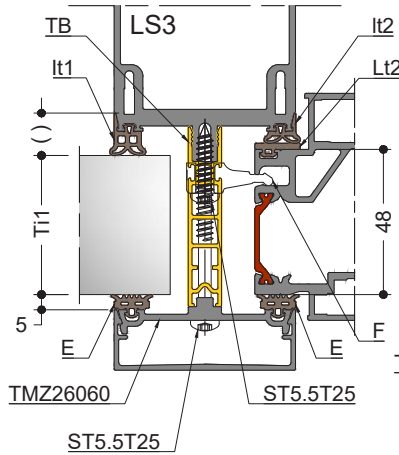
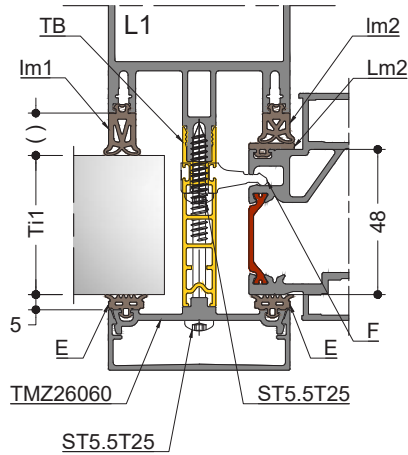

- TCZ50006 (14) TCZ50012 (14)
- TCZ50005 (12) TCZ50011 (12)
- TCZ50004 (10) TCZ50010 (10)
- TCZ50003 (8) TCZ50015 (8)
- TCZ50002 (6) TCZ50014 (6)
- TCZ50000 (4) TCZ50013 (4)

Ti1	Im1	Im2	Lm2	F	ST5.5T25	TB	E	ST5.5T25	S
46	TCZ50006 (14)	TCZ50005 (12)	TAS0114 (0)	TMZ30022 (10)	TAA3719 (23)	TMZ40016 (48)		TCZ34016 (65)	TMZ30007
48	TCZ50005 (12)	TCZ50004 (10)	T710026 (2)			TMZ40036 (48)		TCZ34026 (65)	TMZ30011
50	TCZ50004 (10)								
52	TCZ50006 (14)	TCZ50006 (14)	T710027 (4)	TMZ30023 (16)	TAY0081 (29)	TMZ40017 (54)	TMZ50023 (5)	TCZ34017 (71)	-
54	TCZ50005 (12)	TCZ50005 (12)	T710028 (6)			TMZ40037 (54)	TMZ50024 (5)	TCZ34027 (71)	TMZ30012
56	TCZ50004 (10)	TCZ50004 (10)	T710029 (8)						
58	TCZ50006 (14)	TCZ50006 (14)	T710030 (10)	TMZ30024 (22)	TVE066 (35)	TMZ40018 (60)		TCZ34018 (77)	-
60	TCZ50005 (12)	TCZ50005 (12)	TCZ50028 (12)			TMZ40038 (60)		TCZ34028 (77)	TMZ30013
62	TCZ50004 (10)	TCZ50004 (10)	TCZ50055 (14)						

Ti1	It1	It2	Lt2
46	TCZ50003 (8)	TCZ50002 (6)	TAS0114 (0)
48	TCZ50002 (6)	TCZ50000 (4)	T710026 (2)
50	TCZ50000 (4)		
52	TCZ50003 (8)	TCZ50003 (8)	T710027 (4)
54	TCZ50002 (6)	TCZ50002 (6)	T710028 (6)
56	TCZ50000 (4)	TCZ50000 (4)	T710029 (8)
58	TCZ50003 (8)	TCZ50003 (8)	T710030 (10)
60	TCZ50002 (6)	TCZ50002 (6)	TCZ50028 (12)
62	TCZ50000 (4)	TCZ50000 (4)	TCZ50055 (14)

F

VETRATURA

# APERTURE

Adattatore in alluminio da 54 mm - Scelta del taglio termico e delle guarnizioni dei vetri

DIG-0005346 Rev. C

domal

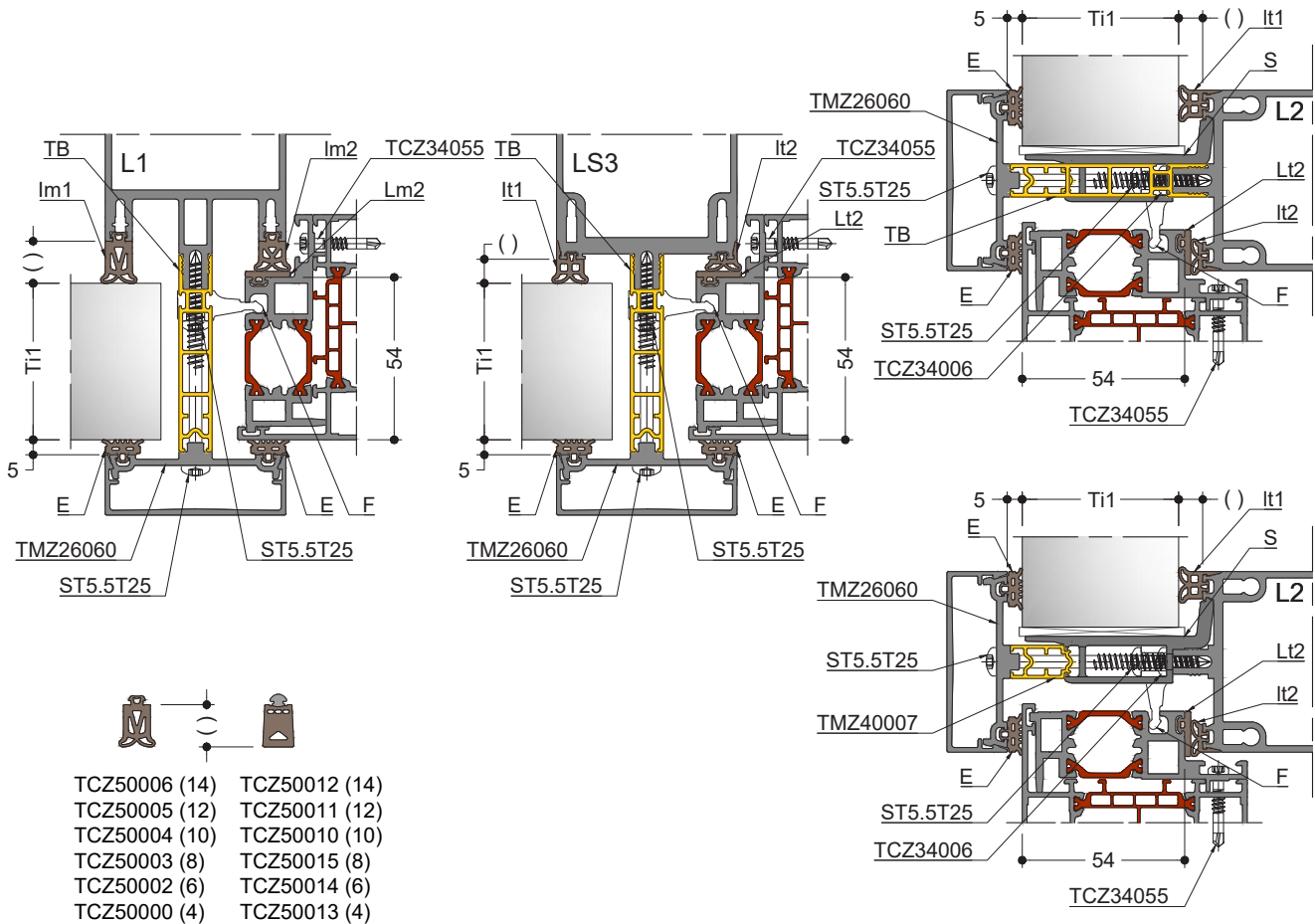

- TCZ50006 (14)    TCZ50012 (14)
- TCZ50005 (12)    TCZ50011 (12)
- TCZ50004 (10)    TCZ50010 (10)
- TCZ50003 (8)    TCZ50015 (8)
- TCZ50002 (6)    TCZ50014 (6)
- TCZ50000 (4)    TCZ50013 (4)

VETRATURA

Ti1	Im1	Im2	Lm2	F	ST5.5T25	TB	E	ST5.5T25	S
52	TCZ50006 (14)	TCZ50005 (12)	TAS0114 (0)	TMZ30022 (10)	TAA3719 (23)	TMZ40017 (54)	TMZ50023 (5) TMZ50024 (5)	TCZ34017 (71)	-
54	TCZ50005 (12)	TCZ50004 (10)	T710026 (2)			TMZ40037 (54)		TCZ34027 (71)	TMZ30012
56	TCZ50004 (10)								
58	TCZ50006 (14)	TCZ50006 (14)	T710027 (4)	TMZ30023 (16)	TAY0081 (29)	TMZ40018 (60)	TMZ50023 (5) TMZ50024 (5)	TCZ34018 (77)	-
60	TCZ50005 (12)	TCZ50005 (12)	T710028 (8)			TMZ40038 (60)		TCZ34028 (77)	TMZ30013
62	TCZ50004 (10)	TCZ50004 (10)	T710029 (8)						
64	TCZ50006 (14)	TCZ50006 (14)	T710030 (10)	TMZ30024 (22)	TVE066 (35)	TMZ40018 (60)	TMZ50023 (5) TMZ50024 (5)	TCZ34030 (83)	-
66	TCZ50005 (12)	TCZ50005 (12)	TCZ50028 (12)			TMZ40005 (6)		TCZ34029 (83)	TMZ30143
68	TCZ50004 (10)	TCZ50004 (10)	TCZ50055 (14)			TMZ40039 (66)			

Ti1	It1	It2	Lt2
52	TCZ50003 (8)	TCZ50002 (6)	TAS0114 (0)
54	TCZ50002 (6)	TCZ50000 (4)	T710026 (2)
56	TCZ50000 (4)		
58	TCZ50006 (14)	TCZ50003 (8)	T710027 (4)
60	TCZ50005 (12)	TCZ50002 (6)	T710028 (8)
62	TCZ50004 (10)	TCZ50000 (4)	T710029 (8)
64	TCZ50006 (14)	TCZ50003 (8)	T710030 (10)
66	TCZ50005 (12)	TCZ50002 (6)	TCZ50028 (12)
68	TCZ50004 (10)	TCZ50000 (4)	TCZ50055 (14)

# LINEA ORIZZONTALE

## Riempimento > 21 mm - Scelta del taglio termico e delle guarnizioni dei vetri

DIG-0001835 Rev. A

domal

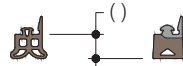
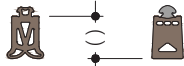
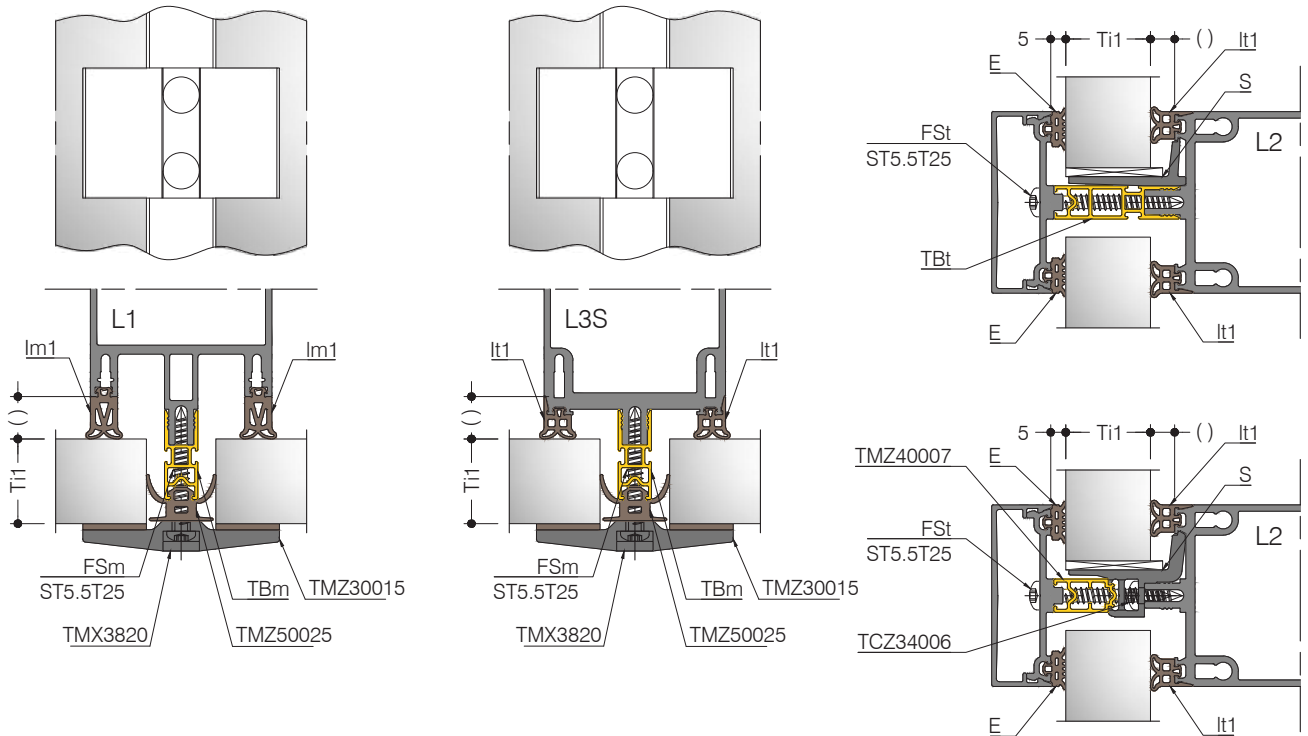

TCZ50006 (14) TCZ50012 (14)  
 TCZ50005 (12) TCZ50011 (12)  
 TCZ50004 (10) TCZ50010 (10)

TCZ50003 (8) TCZ50015 (8)  
 TCZ50002 (6) TCZ50014 (6)  
 TCZ50000 (4) TCZ50013 (4)

Ti1	Im1	It1	TBm	TBt	E	FSm	FSt	S
22 24 26	TCZ50006 (14) TCZ50005 (12) TCZ50004 (10)	TCZ50003 (8) TCZ50002 (6) TCZ50000 (4)	TMZ40010 (12)	TMZ40012 (24)		TVE066 (35)	TCZ34012 (41) TCZ34022 (41)	TMZ30003 -
28 30 32	TCZ50006 (14) TCZ50005 (12) TCZ50004 (10)	TCZ50003 (8) TCZ50002 (6) TCZ50000 (4)	TMZ40011 (18)	TMZ40013 (30) TMZ40033 (30)		TCZ34012 (41)	TCZ34013 (47) TCZ34023 (47)	TMZ30004 TMZ30008
34 36 38	TCZ50006 (14) TCZ50005 (12) TCZ50004 (10)	TCZ50003 (8) TCZ50002 (6) TCZ50000 (4)	TMZ40012 (24)	TMZ40014 (36) TMZ40034 (36)		TCZ34013 (47)	TCZ34014 (53) TCZ34024 (53)	TMZ30005 TMZ30009
40 42 44	TCZ50006 (14) TCZ50005 (12) TCZ50004 (10)	TCZ50003 (8) TCZ50002 (6) TCZ50000 (4)	TMZ40013 (30)	TMZ40015 (42) TMZ40035 (42)	TMZ50023 (5) TMZ50024 (5)	TCZ34014 (53)	TCZ34015 (59) TCZ34025 (59)	TMZ30006 TMZ30010
46 48 50	TCZ50006 (14) TCZ50005 (12) TCZ50004 (10)	TCZ50003 (8) TCZ50002 (6) TCZ50000 (4)	TMZ40014 (36)	TMZ40016 (48) TMZ40036 (48)		TCZ34015 (59)	TCZ34016 (65) TCZ34026 (65)	TMZ30007 TMZ30011
52 54 56	TCZ50006 (14) TCZ50005 (12) TCZ50004 (10)	TCZ50003 (8) TCZ50002 (6) TCZ50000 (4)	TMZ40015 (42)	TMZ40017 (54) TMZ40037 (54)		TCZ34016 (65)	TCZ34017 (71) TCZ34027 (71)	- TMZ30012
58 60 62	TCZ50006 (14) TCZ50005 (12) TCZ50004 (10)	TCZ50003 (8) TCZ50002 (6) TCZ50000 (4)	TMZ40016 (48)	TMZ40018 (60) TMZ40038 (60)		TCZ34017 (71)	TCZ34018 (77) TCZ34028 (77)	- TMZ30013

F

VETRATURA

# LINEA ORIZZONTALE E SFACCETTATO

< 5° - Riempimento > 21 mm - Scelta del taglio termico e delle guarnizioni dei vetri

DIG-0006852 Rev. A

domal

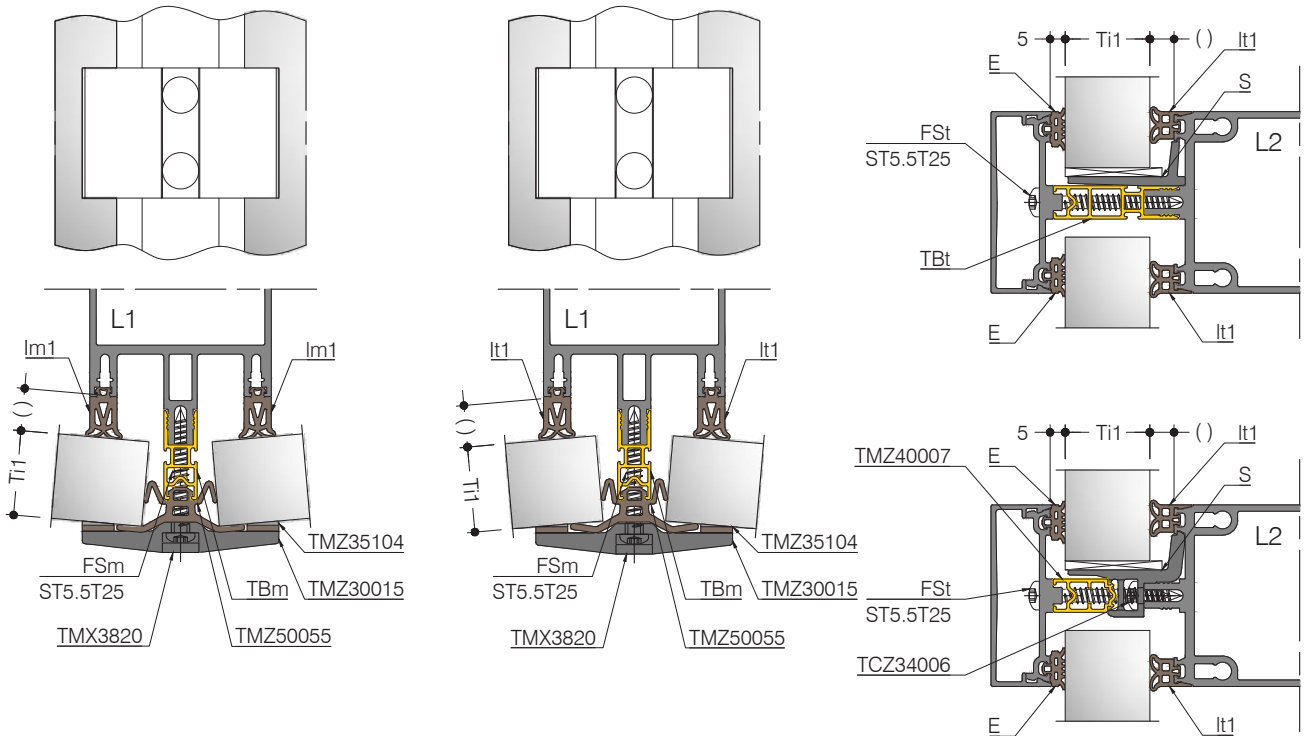

TCZ50006 (14)	TCZ50012 (14)	TCZ50003 (8)	TCZ50015 (8)
TCZ50005 (12)	TCZ50011 (12)	TCZ50002 (6)	TCZ50014 (6)
TCZ50004 (10)	TCZ50010 (10)	TCZ50000 (4)	TCZ50013 (4)

Ti1	Im1	It1	TBm	TBt	E	FSm	FSt	S					
22	TCZ50006 (14)	TCZ50003 (8)	TMZ40010 (12)	TMZ40012 (24)	TMZ50023 (5) TMZ50024 (5)	TVE066 (35)	TCZ34012 (41) TCZ34022 (41)	TMZ30003					
24	TCZ50005 (12)	TCZ50002 (6)		-				-	-	-	-		
26	TCZ50004 (10)	TCZ50000 (4)		-				-	-	-	-		
28	TCZ50006 (14)	TCZ50003 (8)	TMZ40011 (18)	TMZ40013 (30)		TMZ50023 (5) TMZ50024 (5)	TCZ34012 (41)	TCZ34013 (47) TCZ34023 (47)	TMZ30004				
30	TCZ50005 (12)	TCZ50002 (6)		-					-	-	-	-	
32	TCZ50004 (10)	TCZ50000 (4)		-					-	-	-	-	
34	TCZ50006 (14)	TCZ50003 (8)	TMZ40012 (24)	TMZ40014 (36)			TMZ50023 (5) TMZ50024 (5)	TCZ34013 (47)	TCZ34014 (53) TCZ34024 (53)	TMZ30005			
36	TCZ50005 (12)	TCZ50002 (6)		-						-	-	-	-
38	TCZ50004 (10)	TCZ50000 (4)		-						-	-	-	-
40	TCZ50006 (14)	TCZ50003 (8)	TMZ40013 (30)	TMZ40015 (42)				TMZ50023 (5) TMZ50024 (5)	TCZ34014 (53)	TCZ34015 (59) TCZ34025 (59)	TMZ30006		
42	TCZ50005 (12)	TCZ50002 (6)		-	-						-	-	-
44	TCZ50004 (10)	TCZ50000 (4)		-	-						-	-	-
46	TCZ50006 (14)	TCZ50003 (8)	TMZ40014 (36)	TMZ40016 (48)	TMZ50023 (5) TMZ50024 (5)				TCZ34015 (59)	TCZ34016 (65) TCZ34026 (65)	TMZ30007		
48	TCZ50005 (12)	TCZ50002 (6)		-		-					-	-	-
50	TCZ50004 (10)	TCZ50000 (4)		-		-					-	-	-
52	TCZ50006 (14)	TCZ50003 (8)	TMZ40015 (42)	TMZ40017 (54)		TMZ50023 (5) TMZ50024 (5)			TCZ34016 (65)	TCZ34017 (71) TCZ34027 (71)	-		
54	TCZ50005 (12)	TCZ50002 (6)		-			-				-	-	-
56	TCZ50004 (10)	TCZ50000 (4)		-			-				-	-	-
58	TCZ50006 (14)	TCZ50003 (8)	TMZ40016 (48)	TMZ40018 (60)			TMZ50023 (5) TMZ50024 (5)		TCZ34017 (71)	TCZ34018 (77) TCZ34028 (77)	-		
60	TCZ50005 (12)	TCZ50002 (6)		-				-			-	-	-
62	TCZ50004 (10)	TCZ50000 (4)		-				-			-	-	-

VETRATURA

# LINEA ORIZZONTALE E SFACCETTATO

< 10° - Riempimento > 21 mm - Scelta del taglio termico e delle guarnizioni dei vetri

DIG-0006853 Rev. A

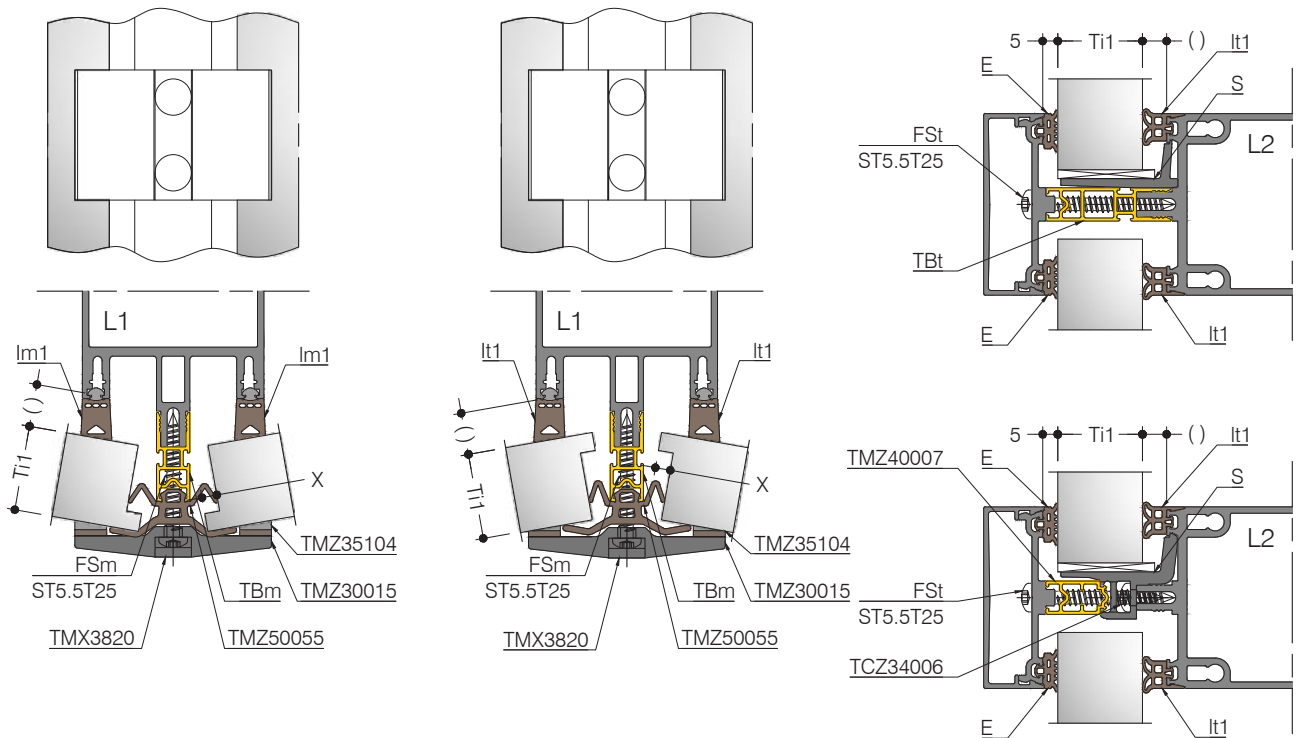

Ti1	Im1	It1	TBm	TBt	E	FSm	FSt	S
22 24 26	TCZ50012 (14) TCZ50011 (12) TCZ50010 (10)	TCZ50015 (8) TCZ50014 (6) TCZ50013 (4)	TMZ40010 (12)	TMZ40012 (24)	TMZ50023 (5) TMZ50024 (5)	TVE066 (35)	TCZ34012 (41) TCZ34022 (41)	TMZ30003 -
28 30 32	TCZ50012 (14) TCZ50011 (12) TCZ50010 (10)	TCZ50015 (8) TCZ50014 (6) TCZ50013 (4)	TMZ40011 (18)	TMZ40013 (30) TMZ40033 (30)		TCZ34012 (41)	TCZ34013 (47) TCZ34023 (47)	TMZ30004 TMZ30008
34 36 38	TCZ50012 (14) TCZ50011 (12) TCZ50010 (10)	TCZ50015 (8) TCZ50014 (6) TCZ50013 (4)	TMZ40012 (24)	TMZ40014 (36) TMZ40034 (36)		TCZ34013 (47)	TCZ34014 (53) TCZ34024 (53)	TMZ30005 TMZ30009
40 42 44	TCZ50012 (14) TCZ50011 (12) TCZ50010 (10)	TCZ50015 (8) TCZ50014 (6) TCZ50013 (4)	TMZ40013 (30)	TMZ40015 (42) TMZ40035 (42)		TCZ34014 (53)	TCZ34015 (59) TCZ34025 (59)	TMZ30006 TMZ30010
46 48 50	TCZ50012 (14) TCZ50011 (12) TCZ50010 (10)	TCZ50015 (8) TCZ50014 (6) TCZ50013 (4)	TMZ40014 (36)	TMZ40016 (48) TMZ40036 (48)		TCZ34015 (59)	TCZ34016 (65) TCZ34026 (65)	TMZ30007 TMZ30011
52 54 56	TCZ50012 (14) TCZ50011 (12) TCZ50010 (10)	TCZ50015 (8) TCZ50014 (6) TCZ50013 (4)	TMZ40015 (42)	TMZ40017 (54) TMZ40037 (54)		TCZ34016 (65)	TCZ34017 (71) TCZ34027 (71)	- TMZ30012
58 60 62	TCZ50012 (14) TCZ50011 (12) TCZ50010 (10)	TCZ50015 (8) TCZ50014 (6) TCZ50013 (4)	TMZ40016 (48)	TMZ40018 (60) TMZ40038 (60)		TCZ34017 (71)	TCZ34018 (77) TCZ34028 (77)	- TMZ30013

la dimensione X dipende dallo spessore del vetro e dall'angolo sfaccettato

# LINEA VERTICALE

Riempimento > 21 mm - Scelta del taglio termico e delle guarnizioni dei vetri

DIG-0006854 Rev. A

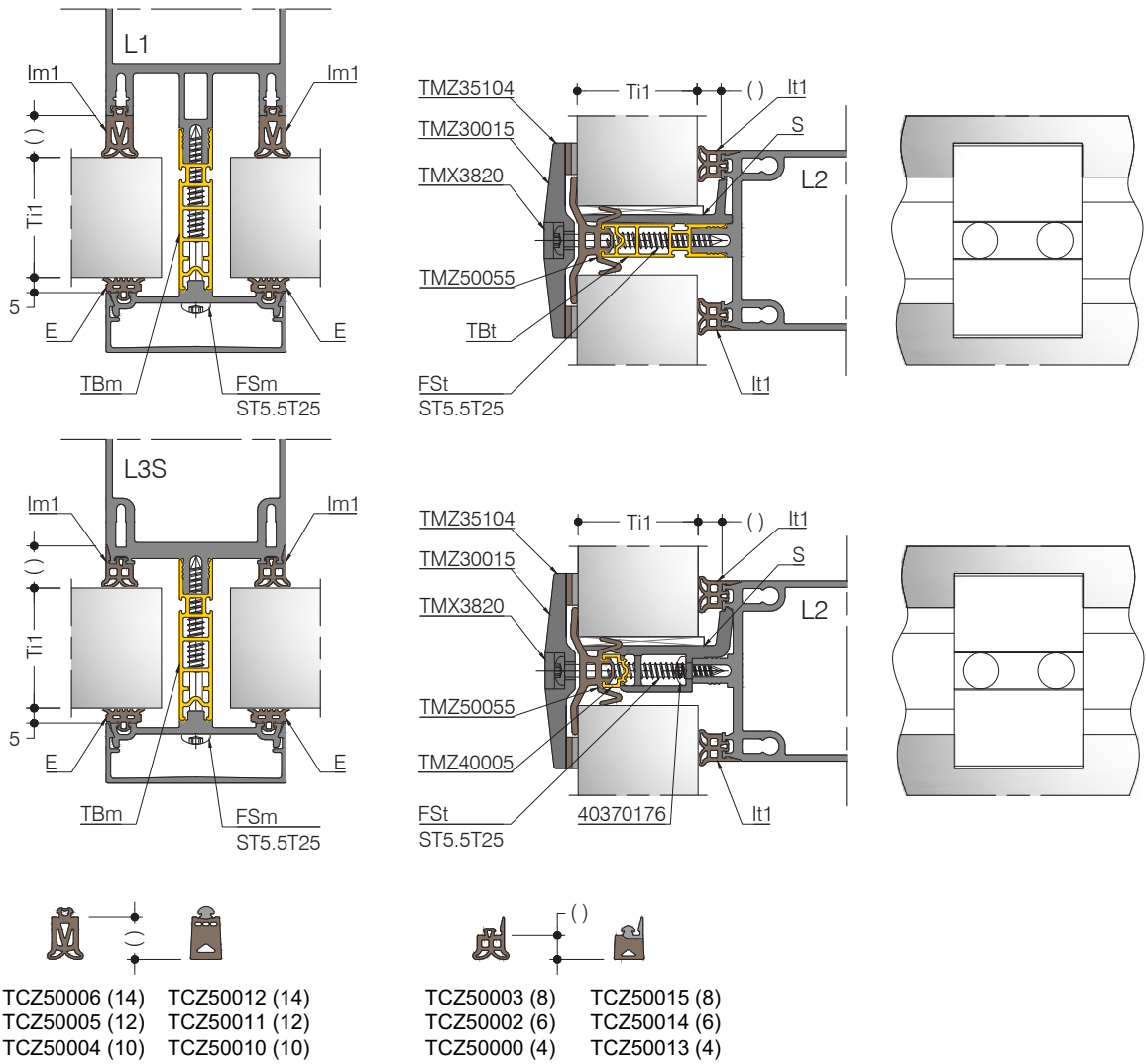

- |               |               |              |              |
|---------------|---------------|--------------|--------------|
| TCZ50006 (14) | TCZ50012 (14) | TCZ50003 (8) | TCZ50015 (8) |
| TCZ50005 (12) | TCZ50011 (12) | TCZ50002 (6) | TCZ50014 (6) |
| TCZ50004 (10) | TCZ50010 (10) | TCZ50000 (4) | TCZ50013 (4) |

Ti1	Im1	It1	TBt	TBm	E	FSt	FSm	S					
22	TCZ50006 (14)	TCZ50003 (8)	TMZ40010 (12)	TMZ40012 (24)	TMZ50023 (5) TMZ50024 (5)	TVE066 (35)	TCZ34012 (41) TCZ34022 (41)	TMZ30003					
24	TCZ50005 (12)	TCZ50002 (6)		-				-	-	-	-		
26	TCZ50004 (10)	TCZ50000 (4)		-				-	-	-	-		
28	TCZ50006 (14)	TCZ50003 (8)	TMZ40011 (18)	TMZ40013 (30)		TMZ50023 (5) TMZ50024 (5)	TCZ34012 (41)	TCZ34013 (47) TCZ34023 (47)	TMZ30004				
30	TCZ50005 (12)	TCZ50002 (6)		TMZ40033 (30)					-	-	-	TMZ30008	
32	TCZ50004 (10)	TCZ50000 (4)		-					-	-	-	-	
34	TCZ50006 (14)	TCZ50003 (8)	TMZ40012 (24)	TMZ40014 (36)			TMZ50023 (5) TMZ50024 (5)	TCZ34013 (47)	TCZ34014 (53) TCZ34024 (53)	TMZ30005			
36	TCZ50005 (12)	TCZ50002 (6)		TMZ40034 (36)						-	-	-	TMZ30009
38	TCZ50004 (10)	TCZ50000 (4)		-						-	-	-	-
40	TCZ50006 (14)	TCZ50003 (8)	TMZ40013 (30)	TMZ40015 (42)				TMZ50023 (5) TMZ50024 (5)	TCZ34014 (53)	TCZ34015 (59) TCZ34025 (59)	TMZ30006		
42	TCZ50005 (12)	TCZ50002 (6)		TMZ40035 (42)	-						-	-	TMZ30010
44	TCZ50004 (10)	TCZ50000 (4)		-	-						-	-	-
46	TCZ50006 (14)	TCZ50003 (8)	TMZ40014 (36)	TMZ40016 (48)	TMZ50023 (5) TMZ50024 (5)				TCZ34015 (59)	TCZ34016 (65) TCZ34026 (65)	TMZ30007		
48	TCZ50005 (12)	TCZ50002 (6)		TMZ40036 (48)		-					-	-	TMZ30011
50	TCZ50004 (10)	TCZ50000 (4)		-		-					-	-	-
52	TCZ50006 (14)	TCZ50003 (8)	TMZ40015 (42)	TMZ40017 (54)		TMZ50023 (5) TMZ50024 (5)			TCZ34016 (65)	TCZ34017 (71) TCZ34027 (71)	-		
54	TCZ50005 (12)	TCZ50002 (6)		TMZ40037 (54)			-				-	-	TMZ30012
56	TCZ50004 (10)	TCZ50000 (4)		-			-				-	-	-
58	TCZ50006 (14)	TCZ50003 (8)	TMZ40016 (48)	TMZ40018 (60)			TMZ50023 (5) TMZ50024 (5)		TCZ34017 (71)	TCZ34018 (77) TCZ34028 (77)	-		
60	TCZ50005 (12)	TCZ50002 (6)		TMZ40038 (60)				-			-	-	TMZ30013
62	TCZ50004 (10)	TCZ50000 (4)		-				-			-	-	-

# PRESSORE INTEGRATO

Riempimento > 21 mm - Scelta del taglio termico e delle guarnizioni dei vetri

DIG-0001832 Rev. A

domal

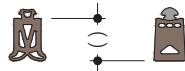
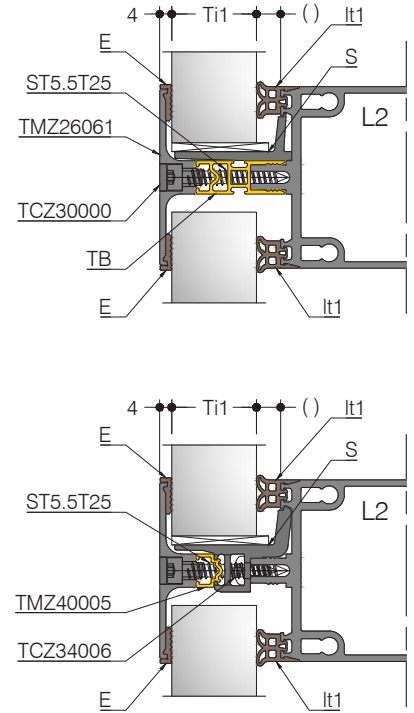
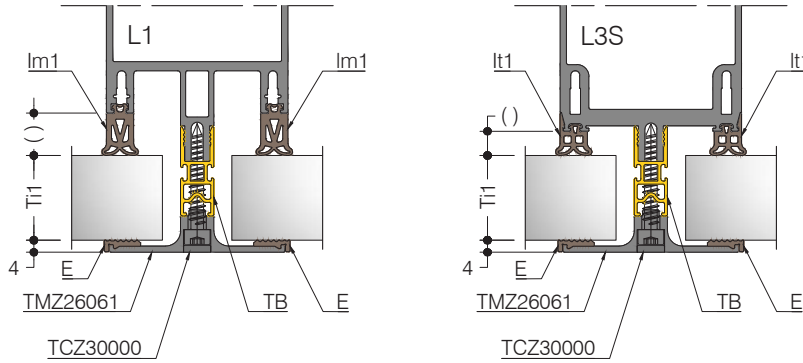

- TCZ50006 (14) TCZ50012 (14)
- TCZ50005 (12) TCZ50011 (12)
- TCZ50004 (10) TCZ50010 (10)
- TCZ50003 (8) TCZ50015 (8)
- TCZ50002 (6) TCZ50014 (6)
- TCZ50000 (4) TCZ50013 (4)

Ti1	Im1	It1	TB	E	ST5.5T25	S
22	TCZ50006 (14)	TCZ50003 (8)	TMZ40010 (12)	TMX5007 (2)	TCZ34020 (29)	TMZ30003
24	TCZ50005 (12)	TCZ50002 (6)	-			
26	TCZ50004 (10)	TCZ50000 (4)	-			
28	TCZ50006 (14)	TCZ50003 (8)	TMZ40011 (18)			
30	TCZ50005 (12)	TCZ50002 (6)	-			
32	TCZ50004 (10)	TCZ50000 (4)	-			
34	TCZ50006 (14)	TCZ50003 (8)	TMZ40012 (24)			
36	TCZ50005 (12)	TCZ50002 (6)	-			
38	TCZ50004 (10)	TCZ50000 (4)	-			
40	TCZ50006 (14)	TCZ50003 (8)	TMZ40013 (30)			
42	TCZ50005 (12)	TCZ50002 (6)	TMZ40033 (30)			
44	TCZ50004 (10)	TCZ50000 (4)	-			
46	TCZ50006 (14)	TCZ50003 (8)	TMZ40014 (36)			
48	TCZ50005 (12)	TCZ50002 (6)	TMZ40034 (36)			
50	TCZ50004 (10)	TCZ50000 (4)	-			
52	TCZ50006 (14)	TCZ50003 (8)	TMZ40015 (42)			
54	TCZ50005 (12)	TCZ50002 (6)	TMZ40035 (42)			
56	TCZ50004 (10)	TCZ50000 (4)	-			
58	TCZ50006 (14)	TCZ50003 (8)	TMZ40016 (48)			
60	TCZ50005 (12)	TCZ50002 (6)	TMZ40036 (48)			
62	TCZ50004 (10)	TCZ50000 (4)	-			
					TCZ34023 (47)	TMZ30006 TMZ30010
					TCZ34024 (53)	TMZ30007 TMZ30011
					TCZ34025 (59)	- TMZ30012
					TCZ34026 (65)	- TMZ30013

F

VETRATURA

# RESISTENZA ALL'EFFRAZIONE

domal Classe di resistenza RC2 - Scelta del taglio termico e delle guarnizioni dei vetri

DIG-0001817 Rev.A

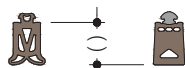
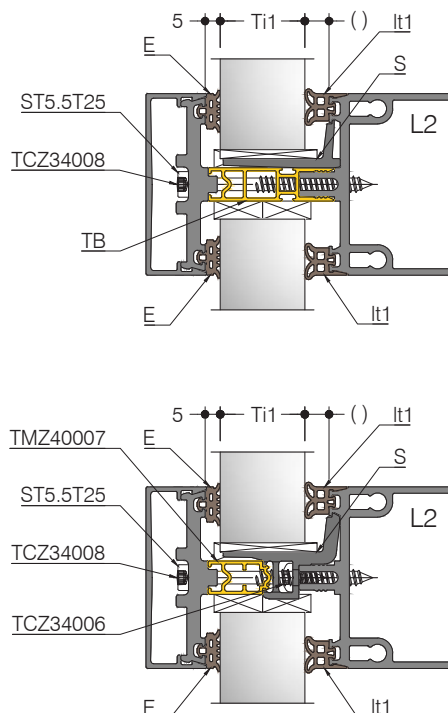
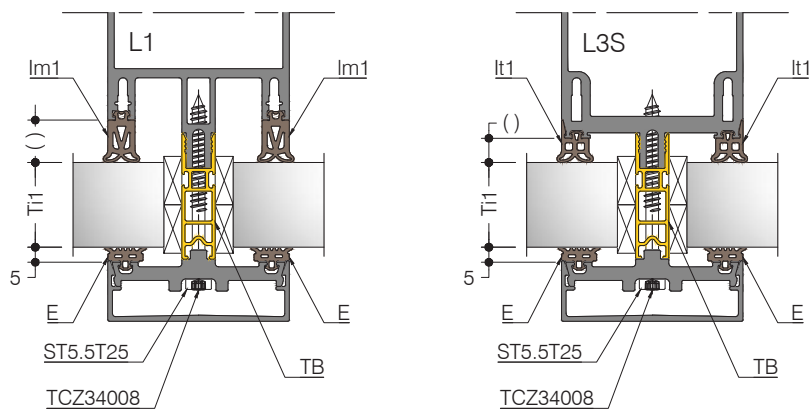

- TCZ50006 (14) TCZ50012 (14)
- TCZ50005 (12) TCZ50011 (12)
- TCZ50004 (10) TCZ50010 (10)
- TCZ50003 (8) TCZ50015 (8)
- TCZ50002 (6) TCZ50014 (6)
- TCZ50000 (4) TCZ50013 (4)

	Ti1	Im1	It1	TB	E	ST5.5T25	S		
22	TCZ50006 (14)	TCZ50003 (8)	TMZ40012 (24)			TCZ34034 (55)	TMZ30003		
24	TCZ50005 (12)	TCZ50002 (6)	-						
26	TCZ50004 (10)	TCZ50000 (4)							
28	TCZ50006 (14)	TCZ50003 (8)	TMZ40013 (30)	TMZ50023 (5) TMZ50024 (5)		TCZ34035 (61)	TMZ30004		
30	TCZ50005 (12)	TCZ50002 (6)	TMZ40033 (30)						
32	TCZ50004 (10)	TCZ50000 (4)							
34	TCZ50006 (14)	TCZ50003 (8)	TMZ40014 (36)			TCZ34036 (67)	TMZ30005		
36	TCZ50005 (12)	TCZ50002 (6)	TMZ40034 (36)						
38	TCZ50004 (10)	TCZ50000 (4)							
40	TCZ50006 (14)	TCZ50003 (8)	TMZ40015 (42)			TCZ34037 (73)	TMZ30006		
42	TCZ50005 (12)	TCZ50002 (6)	TMZ40035 (42)						
44	TCZ50004 (10)	TCZ50000 (4)							
46	TCZ50006 (14)	TCZ50003 (8)	TMZ40016 (48)			TCZ34038 (79)	TMZ30007		
48	TCZ50005 (12)	TCZ50002 (6)	TMZ40036 (48)						
50	TCZ50004 (10)	TCZ50000 (4)							

# RESISTENZA ALL'EFFRAZIONE

## Classe di resistenza RC3 - Scelta del taglio termico e delle guarnizioni dei vetri

DIG-0001821 Rev. A

domal

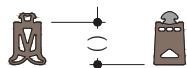
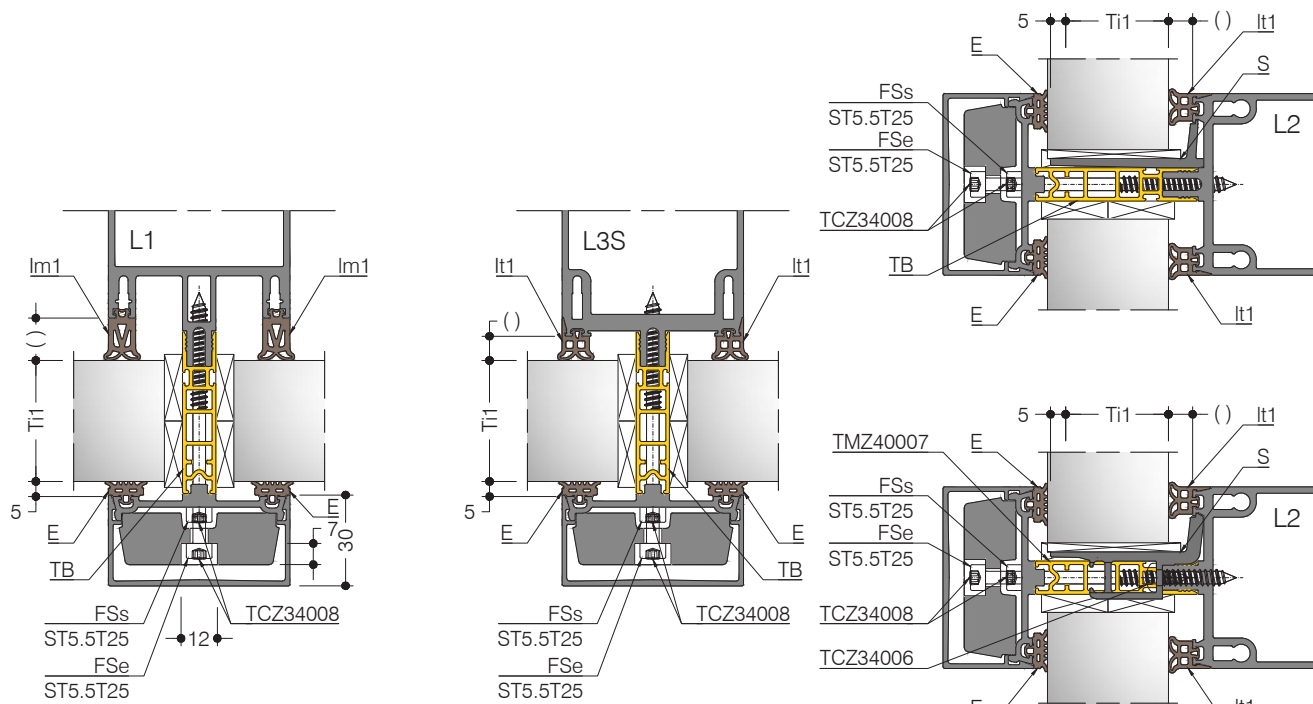

- |               |               |
|---------------|---------------|
| TCZ50006 (14) | TCZ50012 (14) |
| TCZ50005 (12) | TCZ50011 (12) |
| TCZ50004 (10) | TCZ50010 (10) |
| TCZ50003 (8)  | TCZ50015 (8)  |
| TCZ50002 (6)  | TCZ50014 (6)  |
| TCZ50000 (4)  | TCZ50013 (4)  |

VETRATURA

Ti1	Im1	It1	TB	E	FSs	FSe	S
22	TCZ50006 (14)	TCZ50003 (8)	TMZ40012 (24)	TMZ50023 (5) TMZ50024 (5)	TCZ34014 (53)	TCZ34016 (65)	TMZ30003
24	TCZ50005 (12)	TCZ50002 (6)	-		TCZ34024 (53)	TCZ34026 (65)	-
26	TCZ50004 (10)	TCZ50000 (4)	-		TCZ34015 (59)	TCZ34017 (71)	TMZ30004
28	TCZ50006 (14)	TCZ50003 (8)	TMZ40013 (30)		TCZ34025 (59)	TCZ34027 (71)	TMZ30008
30	TCZ50005 (12)	TCZ50002 (6)	TMZ40033 (30)		TCZ34016 (65)	TCZ34018 (77)	TMZ30005
32	TCZ50004 (10)	TCZ50000 (4)	TMZ40034 (36)		TCZ34026 (65)	TCZ34028 (77)	TMZ30009
34	TCZ50006 (14)	TCZ50003 (8)	TMZ40014 (36)		TCZ34017 (71)	TCZ34030 (83)	TMZ30006
36	TCZ50005 (12)	TCZ50002 (6)	TMZ40034 (36)		TCZ34027 (71)	TCZ34029 (83)	TMZ30010
38	TCZ50004 (10)	TCZ50000 (4)	TMZ40035 (42)		TCZ34018 (77)	TCZ34073 (90)	TMZ30007
40	TCZ50006 (14)	TCZ50003 (8)	TMZ40015 (42)		TCZ34028 (77)	-	TMZ30011
42	TCZ50005 (12)	TCZ50002 (6)	TMZ40036 (48)		TCZ34018 (77)	TCZ34078 (100)	-
44	TCZ50004 (10)	TCZ50000 (4)	TMZ40037 (54)		TCZ34029 (83)	-	TMZ30012
46	TCZ50006 (14)	TCZ50003 (8)	TMZ40016 (48)		-	-	-
48	TCZ50005 (12)	TCZ50002 (6)	TMZ40036 (48)		-	-	-
50	TCZ50004 (10)	TCZ50000 (4)	TMZ40037 (54)		-	-	-
52	TCZ50006 (14)	TCZ50003 (8)	TMZ40017 (54)		-	-	-
54	TCZ50005 (12)	TCZ50002 (6)	TMZ40037 (54)	-	-	-	
56	TCZ50004 (10)	TCZ50000 (4)	TMZ40037 (54)	-	-	-	

Questa pagina è stata intenzionalmente lasciata in bianco

## Opzioni tecniche

G

# PANORAMICA DELLE CONNESSIONI

## A1/A2/B1/B2/C1

DIG-0000374 Rev. A

A1  
carico finale del traverso

- TMZ31002, TCZ34006
- TCZ34005

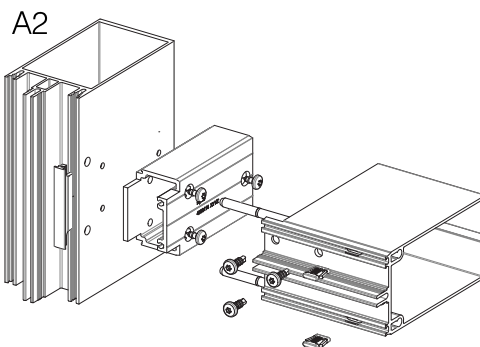
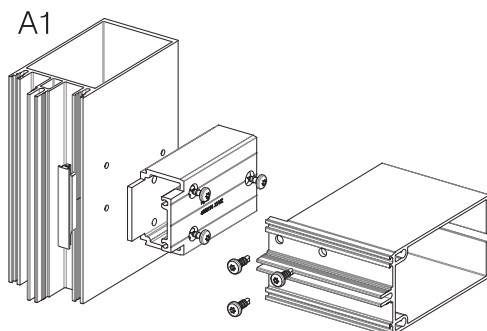

A2  
carico finale del traverso

- TMZ31002, TCZ34006
- 2 x TMZ34000
- 2 x TMZ32001
- TCZ34005

B1  
carico frontale del traverso

- TCZ34005

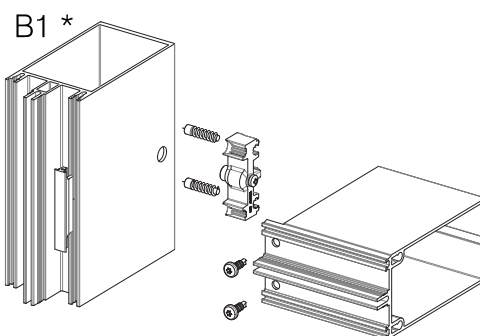
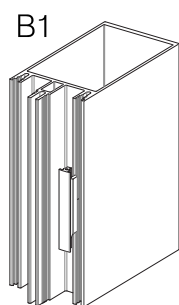

B1 \*  
opzionale

- anti-rotation TMZ31000

B2  
carico frontale del traverso

- 2 x TMZ34000
- 2 x TMZ32001
- TCZ34005

B2 \*  
opzionale

- with anti-rotation TMZ31000

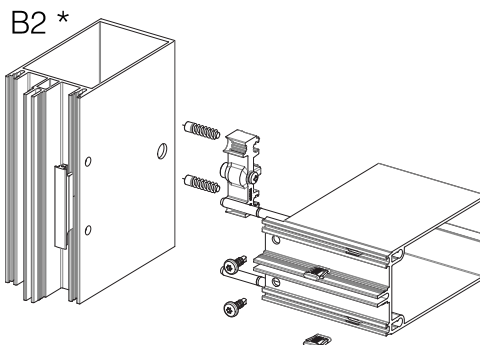
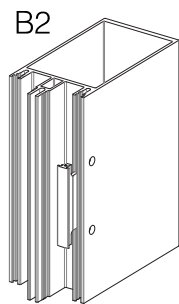

C1  
carico finale del traverso

- TMZ31002, TCZ34006
- TCZ34005

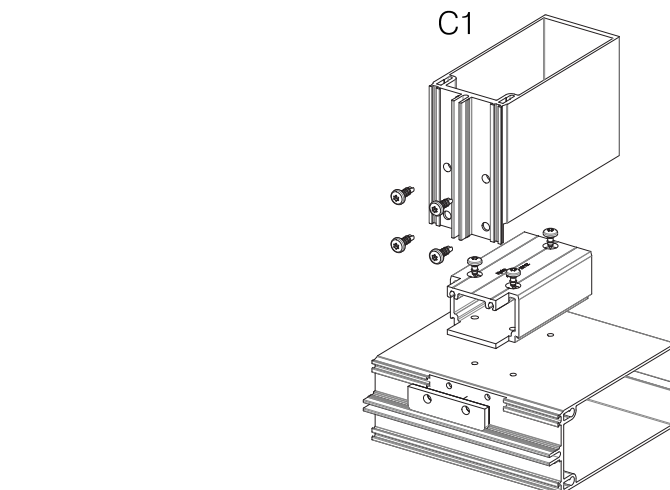

# CARICO MASSIMO

## Tipo di connessione A1 (EN 16758 e EN 17146)

La tabella riporta il carico massimo di riempimento del traverso secondo le norme EN 16758 e EN 17146

*Quando si sceglie il connettore giusto, è necessario considerare una combinazione di carichi verticali permanenti derivanti dalla vetratura e di carichi variabili derivanti dalla pressione del vento.*

HL - Traversi per carichi pesanti TMZ26010 - TMZ26019

DIG-0000376 Rev. B

# CARICO MASSIMO

## Tipo di connessione A2 (EN 16758 e EN 17146)

La tabella riporta il carico massimo di riempimento del traverso secondo le norme EN 16758 e EN 17146

Quando si sceglie il connettore giusto, è necessario considerare una combinazione di carichi verticali permanenti derivanti dalla vetratura e di carichi variabili derivanti dalla pressione del vento.

HL - Traversi per carichi pesanti TMZ26010 - TMZ26019

DIG-0000377 Rev. B

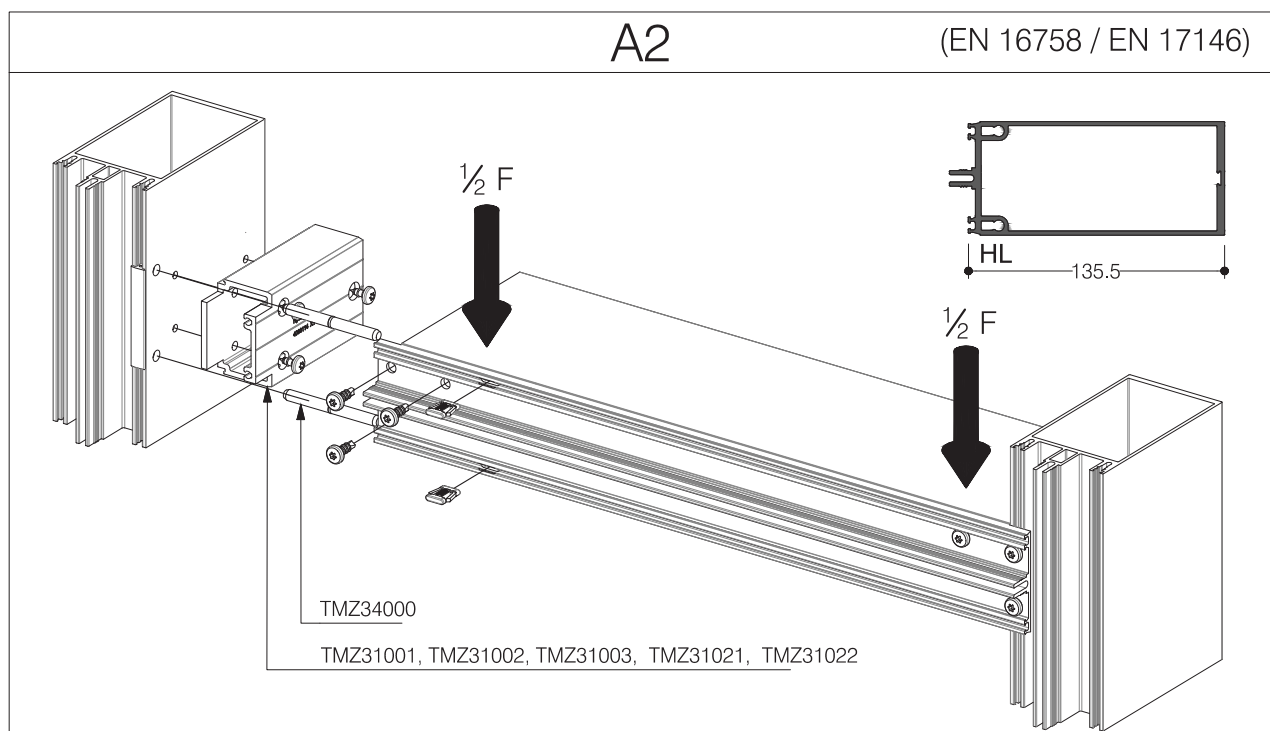

			F [kN]	F [kN]		F [kN]	F [kN]
22 - 26	19	TMZ30003	3.60 (HL < 135) 5.00 (HL ≥ 135)				
28 - 32	22	TMZ30004	2.80 (HL < 135) 4.00 (HL ≥ 135)		TMZ30008	7.00 (HL < 135) 7.20 (HL ≥ 135)	
34 - 38	25	TMZ30005	2.40 (HL < 135) 3.50 (HL ≥ 135)	3.00 (HL < 135) 4.00 (HL ≥ 135)	TMZ30009	6.30 (HL < 135) 6.30 (HL ≥ 135)	6.60 (HL < 135) 8.00 (HL ≥ 135)
40 - 44	28	TMZ30006	2.00 (HL < 135) 2.80 (HL ≥ 135)	2.40 (HL < 135) 3.50 (HL ≥ 135)	TMZ30010	5.70 (HL < 135) 5.70 (HL ≥ 135)	6.30 (HL < 135) 7.50 (HL ≥ 135)
46 - 50	31	TMZ30007	1.60 (HL < 135) 2.30 (HL ≥ 135)	2.00 (HL < 135) 3.00 (HL ≥ 135)	TMZ30011	5.20 (HL < 135) 5.20 (HL ≥ 135)	6.00 (HL < 135) 7.00 (HL ≥ 135)
52 - 56	34				TMZ30012	4.60 (HL < 135) 4.60 (HL ≥ 135)	5.50 (HL < 135) 6.50 (HL ≥ 135)
58 - 62	37				TMZ30013	3.90 (HL < 135) 4.00 (HL ≥ 135)	5.00 (HL < 135) 6.00 (HL ≥ 135)

# CARICO MASSIMO







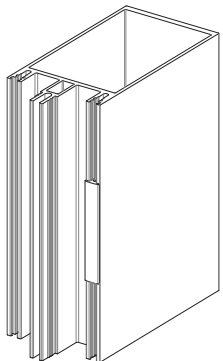
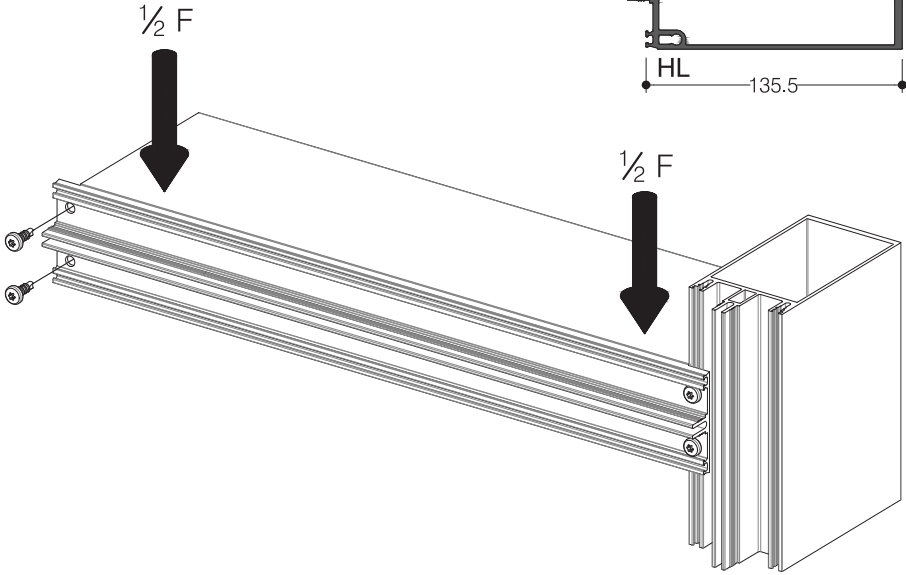

## Connessione tipo B1 (EN 16758 e EN 17146)

La tabella riporta il carico massimo di riempimento del traverso secondo le norme EN 16758 e EN 17146

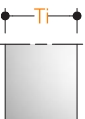
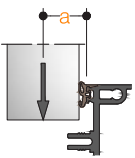
Quando si sceglie il connettore giusto, è necessario considerare una combinazione di carichi verticali permanenti derivanti dalla vetratura e di carichi variabili derivanti dalla pressione del vento.

HL - Traversi per carichi pesanti TMZ26010 - TMZ26019

DIG-0000380 Rev. B

		B1		(EN 16758 / EN 17146)			
							
			 F [kN]	 F [kN]		 F [kN]	 F [kN]
22 - 26	19	TMZ30003	1.50				
28 - 32	22	TMZ30004	1.40		TMZ30008	1.40	
34 - 38	25	TMZ30005	1.30	2.00	TMZ30009	1.30	2.00

# CARICO MASSIMO

## Connessione B1 con antirotazione (EN 16758 e EN 17146)

La tabella riporta il carico massimo di riempimento del traverso secondo le norme EN 16758 e EN 17146

Quando si sceglie il connettore giusto, è necessario considerare una combinazione di carichi verticali permanenti derivanti dalla vetratura e di carichi variabili derivanti dalla pressione del vento.

HL - Traversi per carichi pesanti TMZ26010 - TMZ26019

DIG-0000378 Rev. B

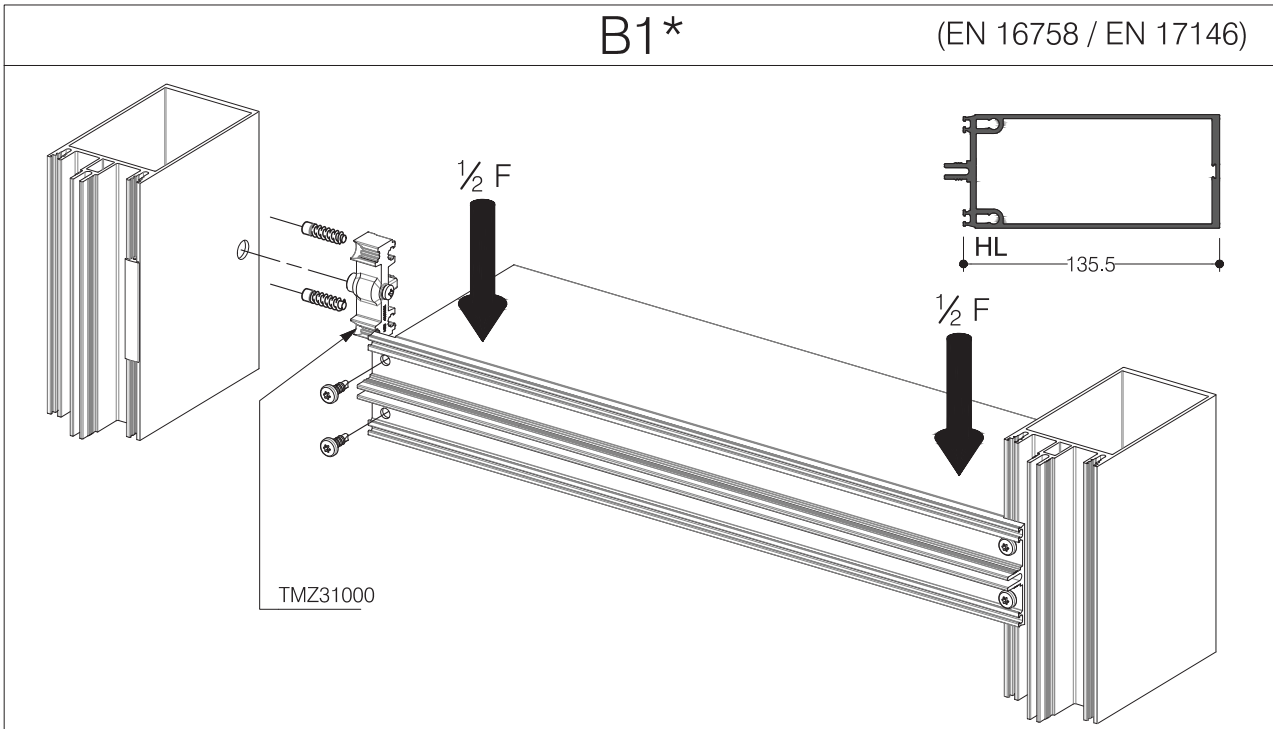

22 - 26	19	TMZ30003	2.10 (HL < 135) 2.10 (HL ≥ 135)	F [kN]			
28 - 32	22	TMZ30004	2.10 (HL < 135) 2.10 (HL ≥ 135)		TMZ30008	2.10 (HL < 135) 2.10 (HL ≥ 135)	
34 - 38	25	TMZ30005	2.00 (HL < 135) 2.00 (HL ≥ 135)	3.00 (HL < 135) 3.60 (HL ≥ 135)	TMZ30009	2.00 (HL < 135) 2.00 (HL ≥ 135)	3.40 (HL < 135) 3.70 (HL ≥ 135)
40 - 44	28	TMZ30006	2.00 (HL < 135) 2.00 (HL ≥ 135)	2.60 (HL < 135) 3.30 (HL ≥ 135)	TMZ30010	2.00 (HL < 135) 2.00 (HL ≥ 135)	3.20 (HL < 135) 3.50 (HL ≥ 135)
46 - 50	31	TMZ30007	1.80 (HL < 135) 1.80 (HL ≥ 135)	2.20 (HL < 135) 3.00 (HL ≥ 135)	TMZ30011	1.80 (HL < 135) 1.80 (HL ≥ 135)	3.20 (HL < 135) 3.40 (HL ≥ 135)
52 - 56	34				TMZ30012	1.80 (HL < 135) 1.80 (HL ≥ 135)	3.00 (HL < 135) 3.30 (HL ≥ 135)
58 - 62	37				TMZ30013	1.60 (HL < 135) 1.60 (HL ≥ 135)	3.00 (HL < 135) 3.30 (HL ≥ 135)

# CARICO MASSIMO

## Connessione tipo B2 (EN 16758 e EN 17146)

La tabella riporta il carico massimo di riempimento del traverso secondo le norme EN 16758 e EN 17146

Quando si sceglie il connettore giusto, è necessario considerare una combinazione di carichi verticali permanenti derivanti dalla vetratura e di carichi variabili derivanti dalla pressione del vento.

HL - Traversi per carichi pesanti TMZ26010 - TMZ26019

DIG-0000381 Rev. B

		B2		(EN 16758 / EN 17146)			
22 - 26	19	TMZ30003	3.60				
28 - 32	22	TMZ30004	2.80		TMZ30008	4.10	
34 - 38	25	TMZ30005	2.40	3.00	TMZ30009	3.80	5.00
40 - 44	28	TMZ30006	2.00	2.40	TMZ30010	3.40	4.50
46 - 50	31	TMZ30007	1.60	2.00	TMZ30011	3.20	4.00

# CARICO MASSIMO

## Connessione B2 con antirotazione (EN 16758 e EN 17146)

La tabella riporta il carico massimo di riempimento del traverso secondo le norme EN 16758 e EN 17146

Quando si sceglie il connettore giusto, è necessario considerare una combinazione di carichi verticali permanenti derivanti dalla vetratura e di carichi variabili derivanti dalla pressione del vento.

HL - Traversi per carichi pesanti TMZ26010 - TMZ26019

DIG-0000379 Rev. B

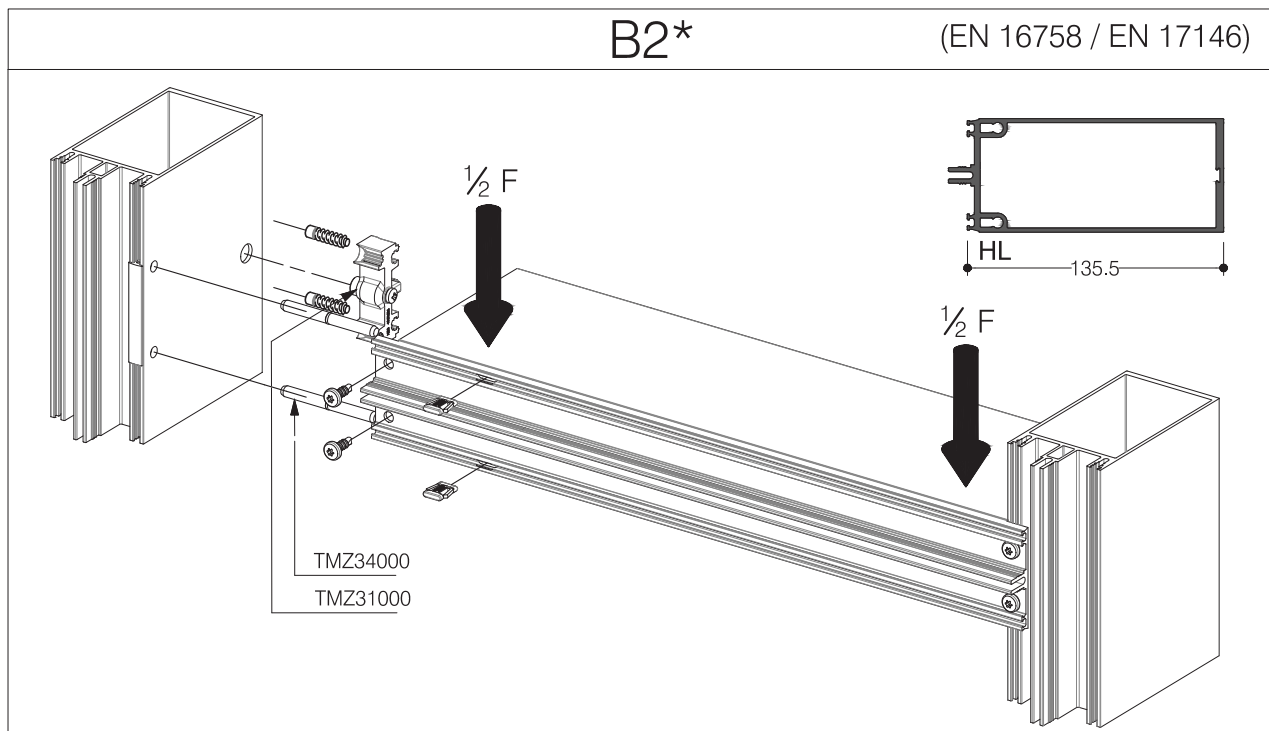

22 - 26	19	TMZ30003	3.60 (HL < 135) 5.00 (HL ≥ 135)				
28 - 32	22	TMZ30004	2.80 (HL < 135) 4.00 (HL ≥ 135)		TMZ30008	6.00 (HL < 135) 7.00 (HL ≥ 135)	
34 - 38	25	TMZ30005	2.40 (HL < 135) 3.40 (HL ≥ 135)	3.00 (HL < 135) 4.20 (HL ≥ 135)	TMZ30009	5.50 (HL < 135) 6.30 (HL ≥ 135)	8.20 (HL < 135) 8.50 (HL ≥ 135)
40 - 44	28	TMZ30006	2.00 (HL < 135) 2.80 (HL ≥ 135)	2.40 (HL < 135) 3.60 (HL ≥ 135)	TMZ30010	5.00 (HL < 135) 5.80 (HL ≥ 135)	7.60 (HL < 135) 8.00 (HL ≥ 135)
46 - 50	31	TMZ30007	1.60 (HL < 135) 2.30 (HL ≥ 135)	2.00 (HL < 135) 3.00 (HL ≥ 135)	TMZ30011	4.70 (HL < 135) 5.40 (HL ≥ 135)	7.40 (HL < 135) 7.80 (HL ≥ 135)
52 - 56	34				TMZ30012	4.40 (HL < 135) 5.00 (HL ≥ 135)	7.20 (HL < 135) 7.60 (HL ≥ 135)
58 - 62	37				TMZ30013	4.20 (HL < 135) 4.80 (HL ≥ 135)	7.00 (HL < 135) 7.40 (HL ≥ 135)

# CARICO MASSIMO

## Tipo di connessione C1 (EN 16758 e EN 17146)

La tabella riporta il carico massimo di riempimento del traverso secondo le norme EN 16758 e EN 17146

Quando si sceglie il connettore giusto, è necessario considerare una combinazione di carichi verticali permanenti derivanti dalla vetratura e di carichi variabili derivanti dalla pressione del vento.

HL - Traversi per carichi pesanti TMZ26010 - TMZ26019

DIG-0000384 Rev. B

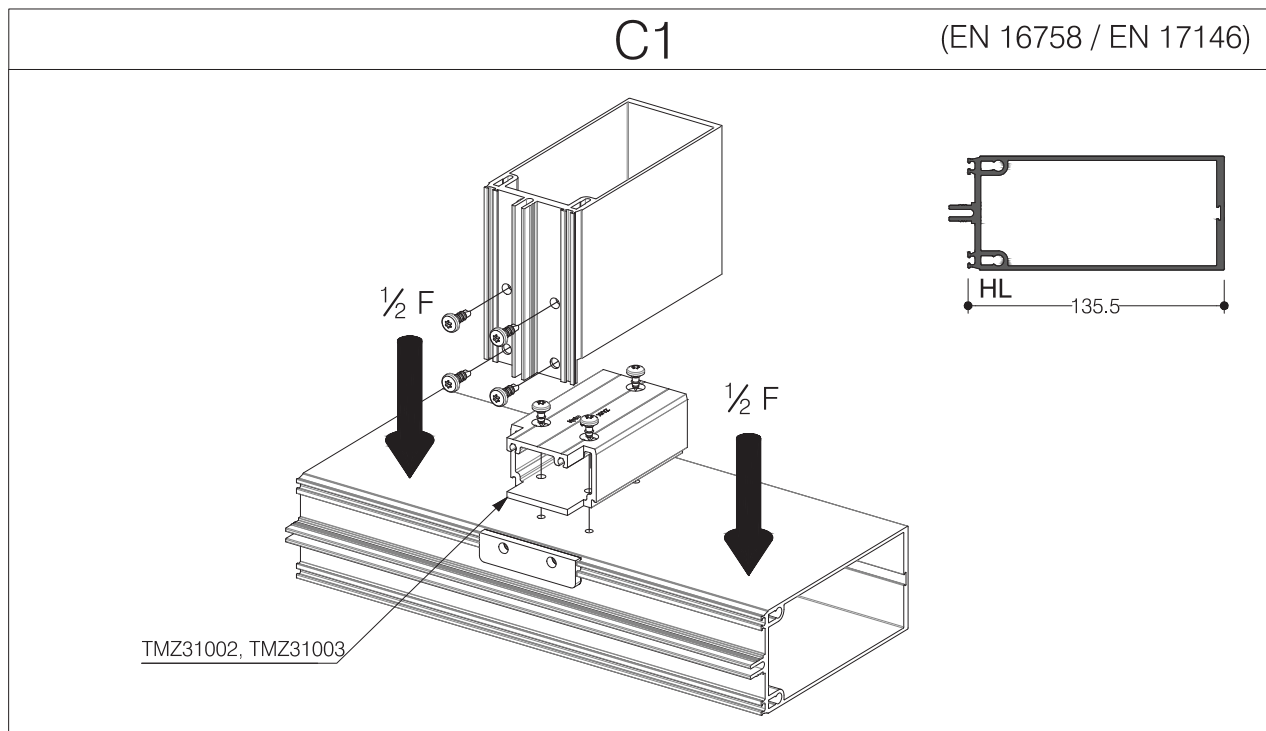

			F [kN]	F [kN]		F [kN]	F [kN]
22 - 26	19	TMZ30003	2.20				
28 - 32	22	TMZ30004	2.10		TMZ30008	2.10	
34 - 38	25	TMZ30005	2.00	2.00	TMZ30009	2.00	2.00
40 - 44	28	TMZ30006	1.80	1.80	TMZ30010	1.80	1.80
46 - 50	31	TMZ30007	1.60	1.60	TMZ30011	1.60	1.60
52 - 56	34				TMZ30012	1.40	1.40
58 - 62	37				TMZ30013	1.20	1.20

# CARICO MASSIMO

## Metodo di fissaggio in base a carico del vento e trazione

La tabella riporta il valore massimo di carico del vento e trazione per connessione.

Fh(+) - vento in pressione

Fh(-) - vento in depressione

Fv - trazione

Quando si sceglie il connettore giusto, è necessario considerare una combinazione di carichi verticali permanenti derivanti dalla vetratura e di carichi variabili derivanti dalla pressione del vento.

DIG-0000386 Rev. A

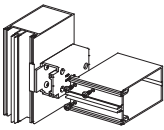
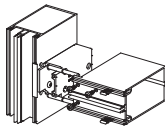
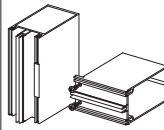
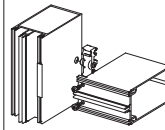
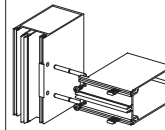
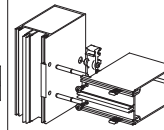
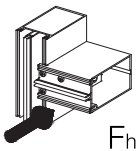
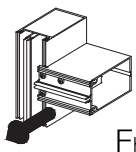
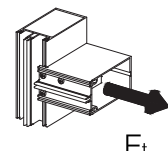
	A1	A2	B1	B1*	B2	B2*
[kN]						
 Fh(+)	3.00	5.00	3.00	5.00	5.00	5.00
 Fh(-)	2.50	4.00	2.00	2.00	4.00	4.00
 Ft	3.00	3.00	2.00	2.00	2.00	2.00

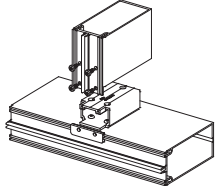
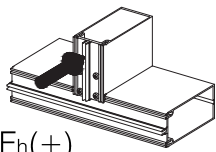
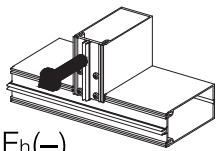
	C1
[kN]	
 Fh(+)	2.00
 Fh(-)	2.00

# CARICO MASSIMO

## Connessione A1 (DTU 33.1)

La tabella riporta il carico massimo di riempimento del traverso secondo la norma DTU 33.1

Quando si sceglie il connettore giusto, è necessario considerare una combinazione di carichi verticali permanenti derivanti dalla vetratura e di carichi variabili derivanti dalla pressione del vento.

HL - Traversi per carichi pesanti TMZ26010 - TMZ26019

DIG-0000528 Rev. B

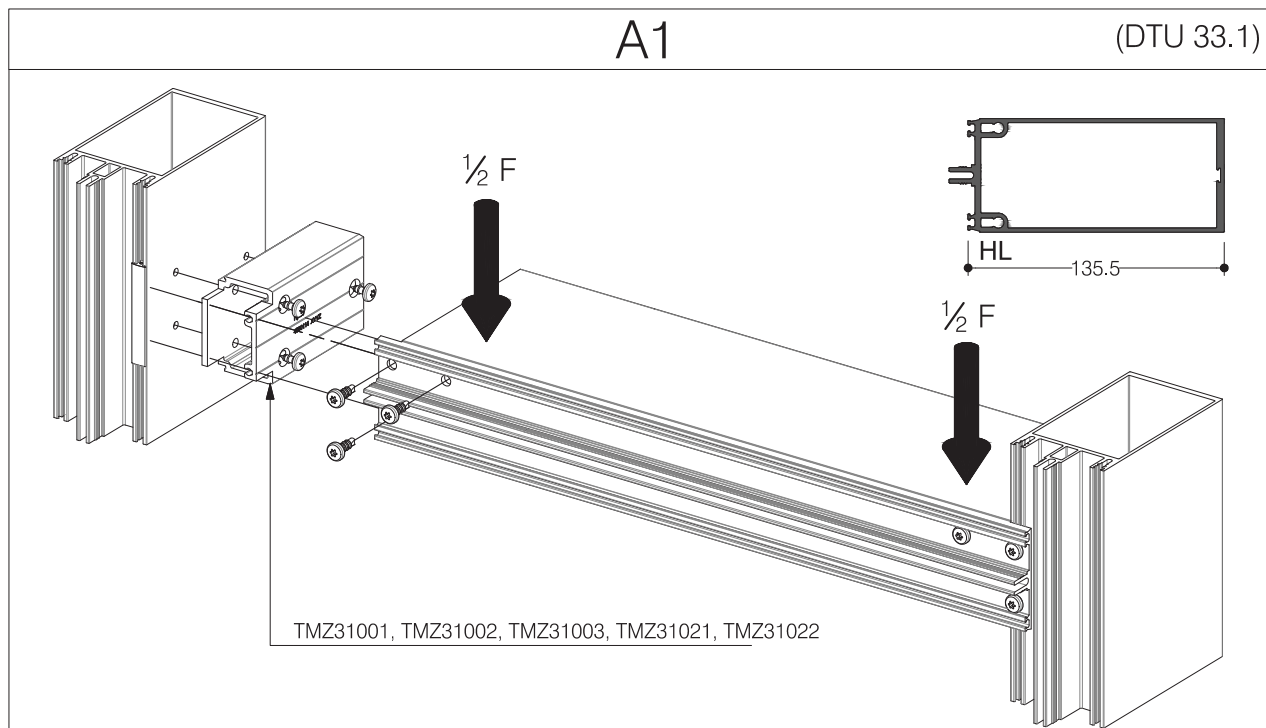

22 - 26	19	TMZ30003	3.20				
28 - 32	22	TMZ30004	2.40		TMZ30008	3.30 (HL < 135) 4.20 (HL ≥ 135)	
34 - 38	25	TMZ30005	2.00	2.40	TMZ30009	3.00 (HL < 135) 3.80 (HL ≥ 135)	4.20
40 - 44	28	TMZ30006	1.60	2.00	TMZ30010	2.90 (HL < 135) 3.60 (HL ≥ 135)	4.00
46 - 50	31	TMZ30007	1.20	1.60	TMZ30011	2.80 (HL < 135) 3.40 (HL ≥ 135)	3.60
52 - 56	34				TMZ30012	2.70 (HL < 135) 3.20 (HL ≥ 135)	3.30
58 - 62	37				TMZ30013	2.30 (HL < 135) 2.90 (HL ≥ 135)	3.00

# CARICO MASSIMO

## domal Connessione A2 (DTU 33.1)

La tabella riporta il carico massimo di riempimento del traverso secondo la norma DTU 33.1

Quando si sceglie il connettore giusto, è necessario considerare una combinazione di carichi verticali permanenti derivanti dalla vetratura e di carichi variabili derivanti dalla pressione del vento.

HL - Traversi per carichi pesanti TMZ26010 - TMZ26019

DIG-0000536 Rev. B

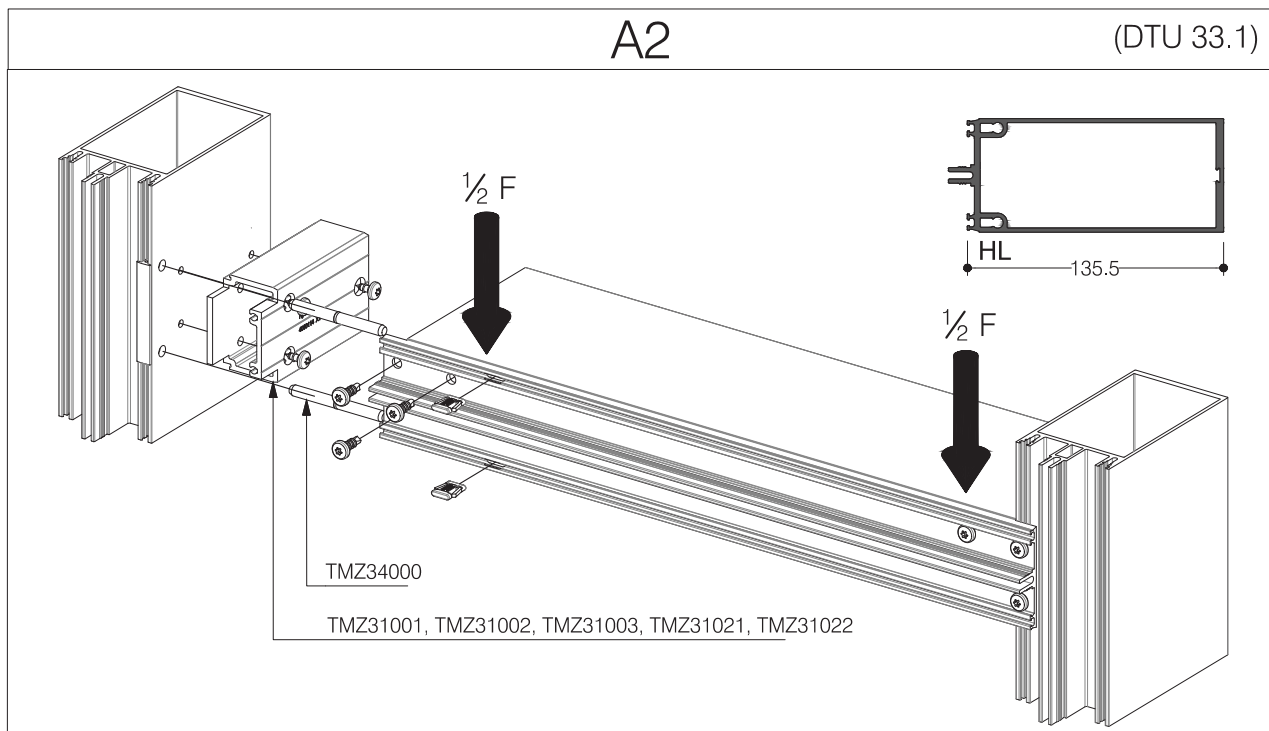

22 - 26	19	TMZ30003	3.20				
28 - 32	22	TMZ30004	2.40		TMZ30008	7.00	
34 - 38	25	TMZ30005	2.00	2.40	TMZ30009	6.30	6.60
40 - 44	28	TMZ30006	1.60	2.00	TMZ30010	5.70	6.30
46 - 50	31	TMZ30007	1.20	1.60	TMZ30011	5.00	6.00
52 - 56	34				TMZ30012	4.00	5.50
58 - 62	37				TMZ30013	3.00	5.00

# CARICO MASSIMO







## Connessione B1 (DTU 33.1)

La tabella riporta il carico massimo di riempimento del traverso secondo la norma DTU 33.1

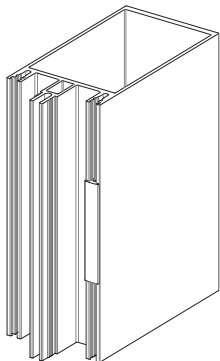
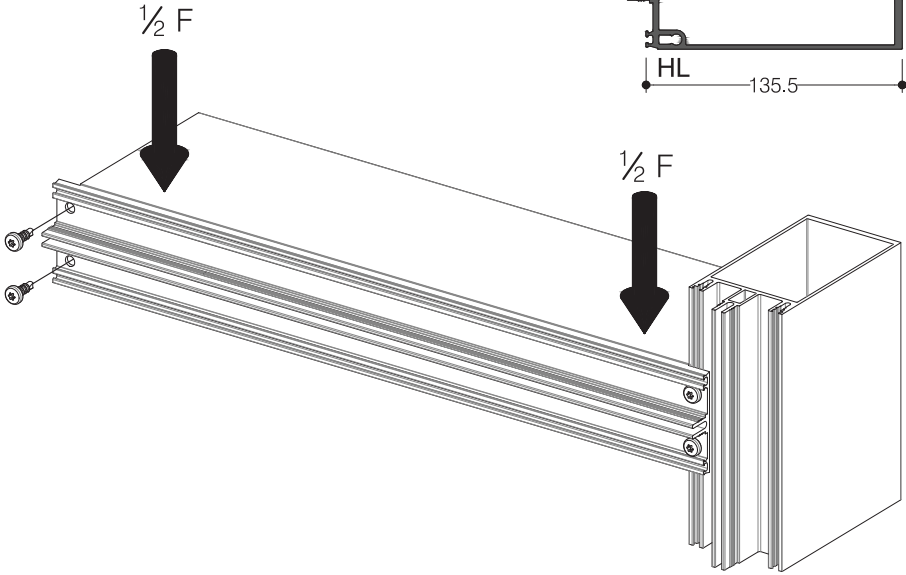
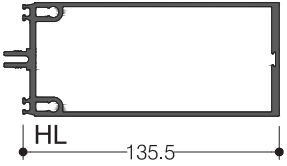
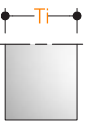
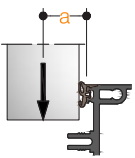
Quando si sceglie il connettore giusto, è necessario considerare una combinazione di carichi verticali permanenti derivanti dalla vetratura e di carichi variabili derivanti dalla pressione del vento.

HL - Traversi per carichi pesanti TMZ26010 - TMZ26019

DIG-0000542 Rev. B

		B1		(DTU 33.1)			
							
			 F [kN]	 F [kN]		 F [kN]	 F [kN]
22 - 26	19	TMZ30003	1.50				
28 - 32	22	TMZ30004	1.40		TMZ30008	1.40	
34 - 38	25	TMZ30005	1.30	2.00	TMZ30009	1.30	2.00

# CARICO MASSIMO

## Connessione B1 con antirotazione (DTU 33.1)

La tabella riporta il carico massimo di riempimento del traverso secondo la norma DTU 33.1

Quando si sceglie il connettore giusto, è necessario considerare una combinazione di carichi verticali permanenti derivanti dalla vetratura e di carichi variabili derivanti dalla pressione del vento.

HL - Traversi per carichi pesanti TMZ26010 - TMZ26019

DIG-0000538 Rev. B

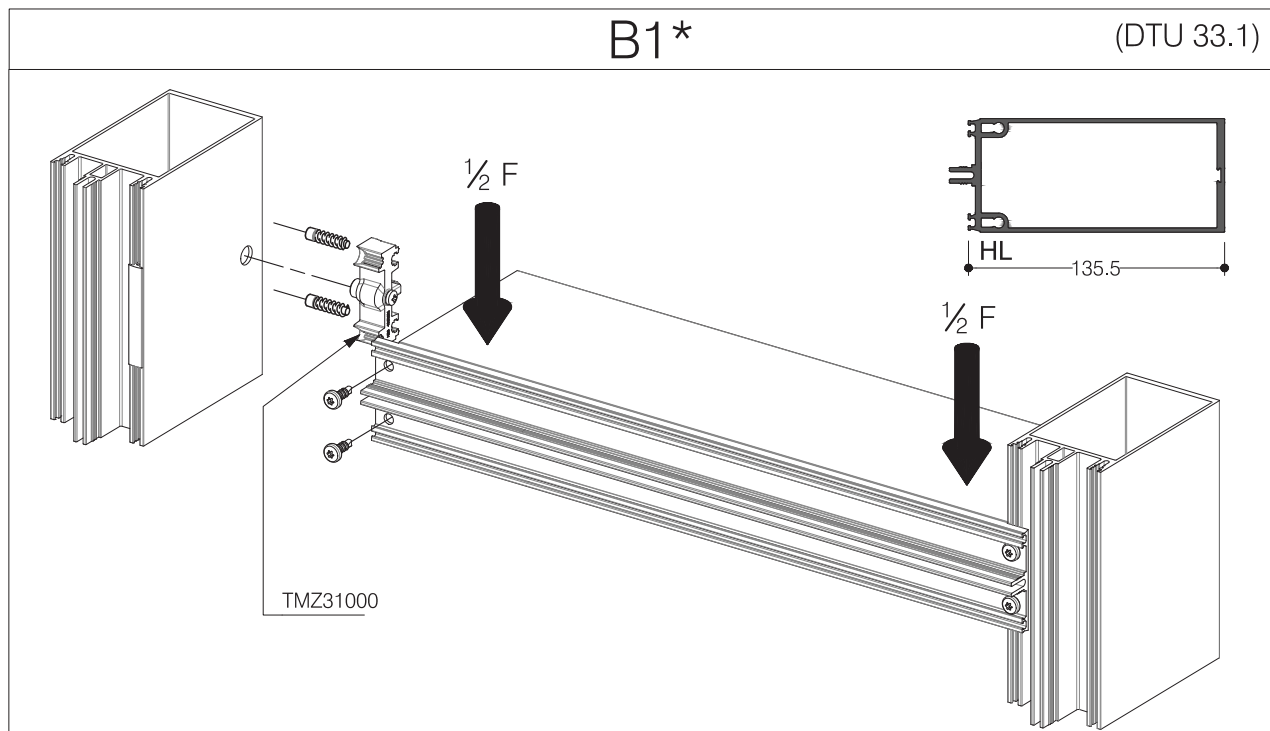

22 - 26	19	TMZ30003	2.10				
28 - 32	22	TMZ30004	2.10		TMZ30008	2.10	
34 - 38	25	TMZ30005	2.00	2.40	TMZ30009	2.00	3.40
40 - 44	28	TMZ30006	1.60	2.00	TMZ30010	2.00	3.20
46 - 50	31	TMZ30007	1.20	1.60	TMZ30011	1.80	3.20
52 - 56	34				TMZ30012	1.80	3.00
58 - 62	37				TMZ30013	1.60	3.00

# CARICO MASSIMO

## Connessione B2 (DTU 33.1)

La tabella riporta il carico massimo di riempimento del traverso secondo la norma DTU 33.1

Quando si sceglie il connettore giusto, è necessario considerare una combinazione di carichi verticali permanenti derivanti dalla vetratura e di carichi variabili derivanti dalla pressione del vento.

HL - Traversi per carichi pesanti TMZ26010 - TMZ26019

DIG-000544 Rev. B

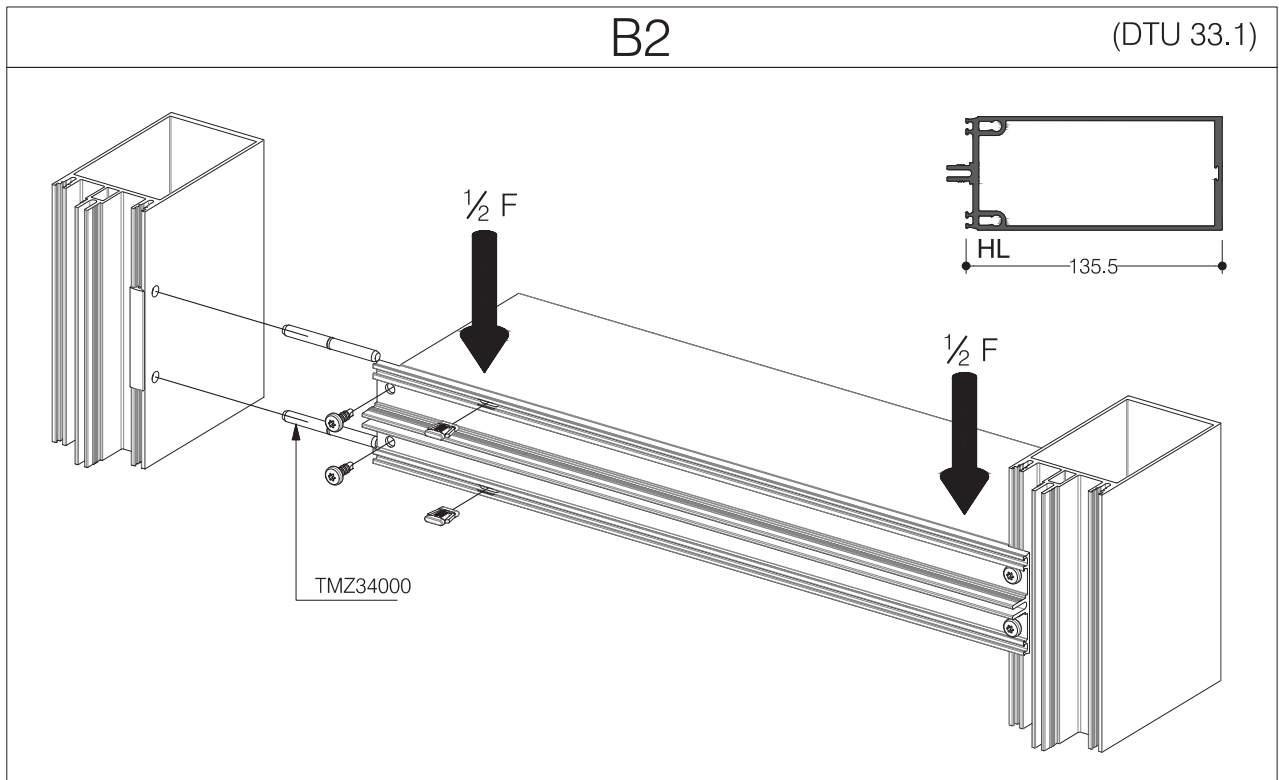

			F [kN]	F [kN]		F [kN]	F [kN]
22 - 26	19	TMZ30003	3.20				
28 - 32	22	TMZ30004	2.40		TMZ30008	4.10	
34 - 38	25	TMZ30005	2.00	2.40	TMZ30009	3.80	5.00
40 - 44	28	TMZ30006	1.60	2.00	TMZ30010	3.40	4.50
46 - 50	31	TMZ30007	1.20	1.60	TMZ30011	3.20	4.00

OPZIONI TECNICHE G

domal

# CARICO MASSIMO

## Connessione B2 con antirotazione (DTU 33.1)

La tabella riporta il carico massimo di riempimento del traverso secondo la norma DTU 33.1

Quando si sceglie il connettore giusto, è necessario considerare una combinazione di carichi verticali permanenti derivanti dalla vetratura e di carichi variabili derivanti dalla pressione del vento.

HL - Traversi per carichi pesanti TMZ26010 - TMZ26019

DIG-0000541 Rev. B

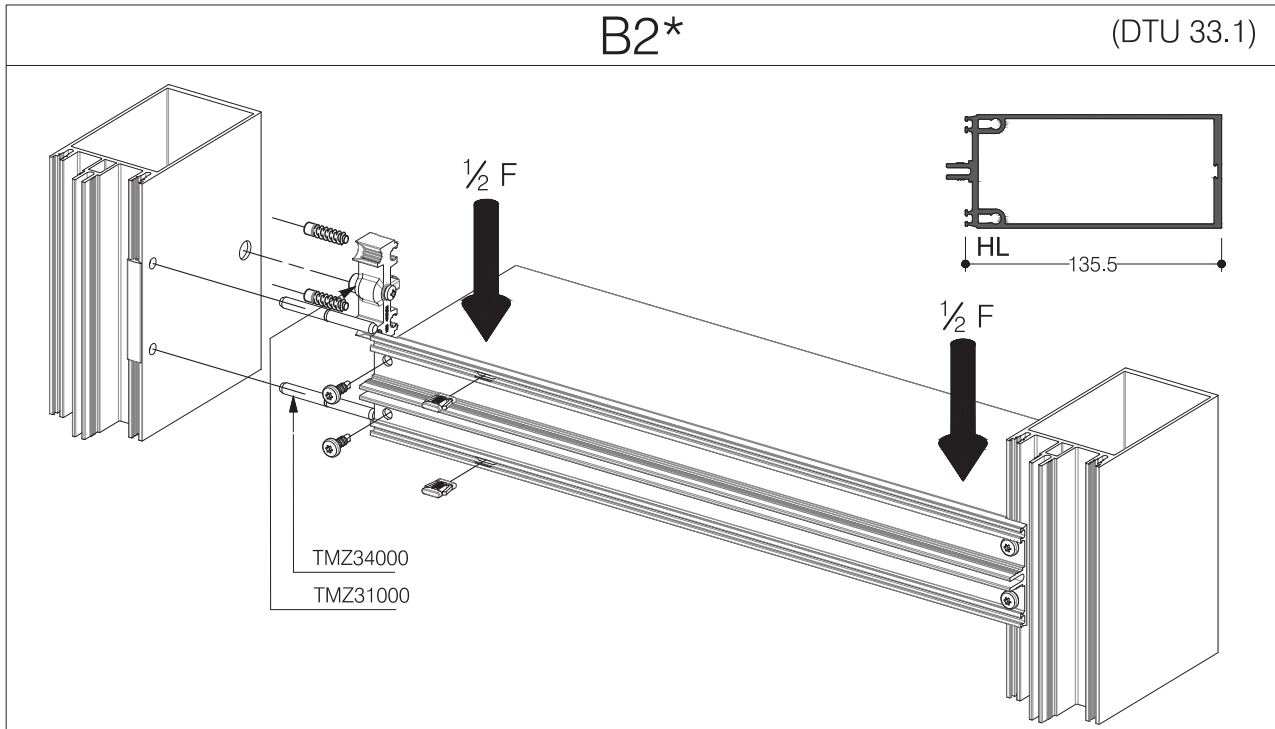

22 - 26	19	TMZ30003	3.20				
28 - 32	22	TMZ30004	2.40		TMZ30008	6.00 (HL < 135) 7.00 (HL ≥ 135)	
34 - 38	25	TMZ30005	2.00	2.40	TMZ30009	5.50 (HL < 135) 6.30 (HL ≥ 135)	8.20
40 - 44	28	TMZ30006	1.60	2.00	TMZ30010	5.00 (HL < 135) 5.80 (HL ≥ 135)	7.60
46 - 50	31	TMZ30007	1.20	1.60	TMZ30011	4.70 (HL < 135) 5.00 (HL ≥ 135)	7.00
52 - 56	34				TMZ30012	4.00	6.00
58 - 62	37				TMZ30013	3.00	5.00

# CARICO MASSIMO

## Connessione C1 (DTU 33.1)

La tabella riporta il carico massimo di riempimento del traverso secondo la norma DTU 33.1

Quando si sceglie il connettore giusto, è necessario considerare una combinazione di carichi verticali permanenti derivanti dalla vetratura e di carichi variabili derivanti dalla pressione del vento.

HL - Traversi per carichi pesanti TMZ26010 - TMZ26019

DIG-0000545 Rev. B

		C1		(DTU 33.1)			
22 - 26	19	TMZ30003	1.60				
28 - 32	22	TMZ30004	1.60		TMZ30008	1.60	
34 - 38	25	TMZ30005	1.40	1.40	TMZ30009	1.40	1.40
40 - 44	28	TMZ30006	1.40	1.40	TMZ30010	1.40	1.40
46 - 50	31	TMZ30007	1.20	1.40	TMZ30011	1.40	1.40
52 - 56	34				TMZ30012	1.20	1.20
58 - 62	37				TMZ30013	1.20	1.20

# VALORI DI INERZIA

## Tabella di selezione dei rinforzi - Montanti

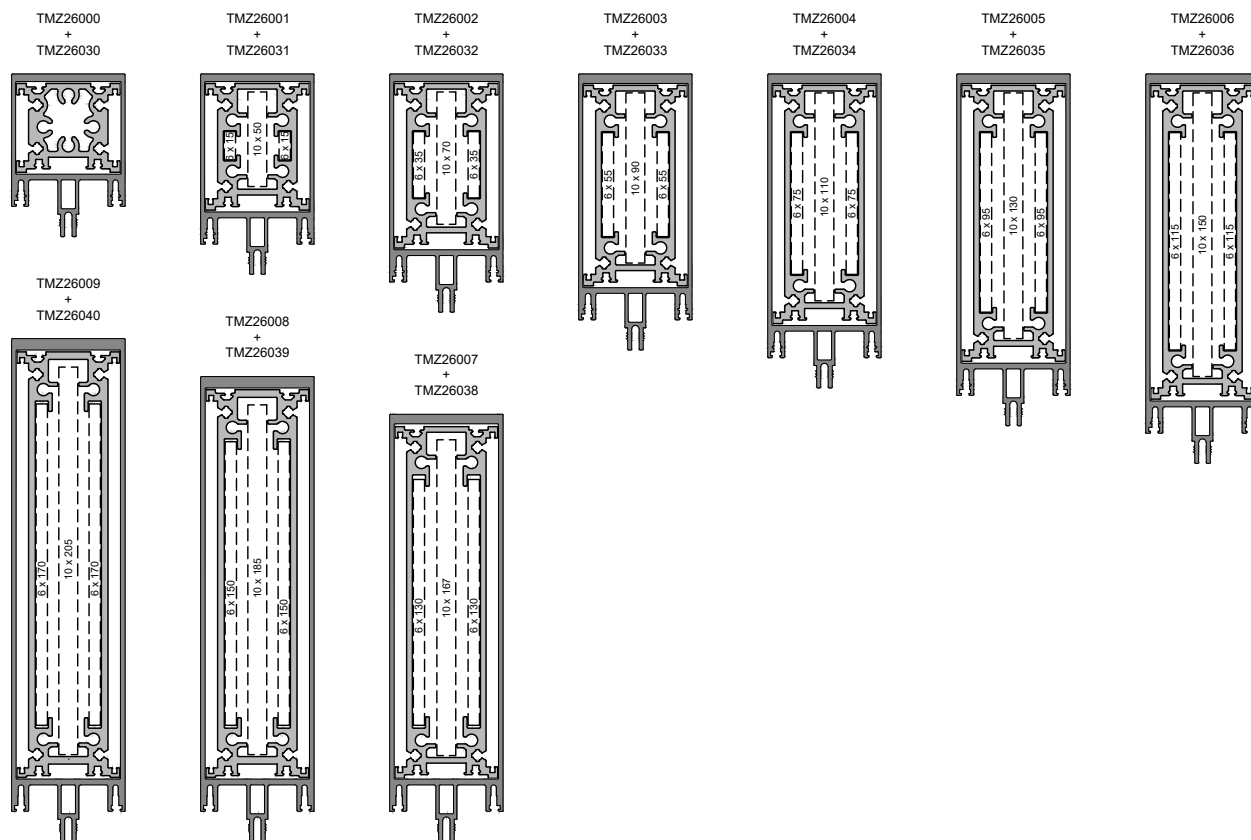

DIG-000404 Rev. B

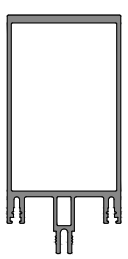
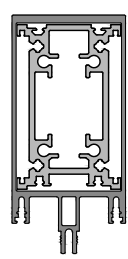
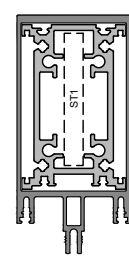
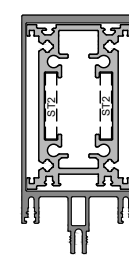
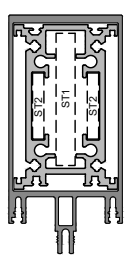

					ST1			ST2							
	lxx cm4	lyy cm4	lxx cm4	lyy cm4		lxx cm4	lyy cm4		lxx cm4	lyy cm4	ST1	ST2	lxx cm4	lyy cm4	
TMZ26000	67,02	39,97	TMZ26030	87,26	63,57	n/a	n/a	n/a	n/a	n/a	n/a	n/a			
TMZ26001	121,21	47,02	TMZ26031	173,56	76,40	10 x 50	204,07	77,62	2x6x15	174,55	76,56	10 x 50	2x6x15	205,05	77,78
TMZ26002	194,87	54,06	TMZ26032	302,15	88,01	10 x 70	385,86	89,72	2x6x35	314,71	88,38	10 x 70	2x6x35	398,41	90,09
TMZ26003	314,04	62,55	TMZ26033	494,16	100,53	10 x 90	672,07	102,73	2x6x55	542,88	101,11	10 x 90	2x6x55	720,79	103,31
TMZ26004	444,20	71,58	TMZ26034	726,87	113,97	10 x 110	1051,70	116,65	2x6x75	850,42	114,76	10 x 110	2x6x75	1175,25	117,45
TMZ26005	598,44	78,93	TMZ26035	1012,90	125,89	10 x 130	1549,07	129,06	2x6x95	1263,99	126,89	10 x 130	2x6x95	1800,16	130,06
TMZ26006	780,86	86,29	TMZ26036	1358,15	137,82	10 x 150	2181,81	141,48	2x6x115	1803,55	139,03	10 x 150	2x6x115	2627,21	142,69
TMZ26007	1019,56	99,64	TMZ26038	1814,72	156,34	10 x 167	2979,08	160,51	2x6x130	2473,82	157,72	10 x 167	2x6x130	3638,18	161,89
TMZ26008	1343,24	109,01	TMZ26039	2448,88	174,91	10 x 185	4031,8	179,53	2x6x150	3461,38	176,53	10 x 185	2x6x150	5044,3	181,15
TMZ26009	1644,57	116,97	TMZ26040	3051,85	188,07	10 x 205	5205,64	193,2	2x6x170	4525,75	189,93	10 x 205	2x6x170	6679,54	195,06

## Tabella di selezione dei rinforzi - Traversi

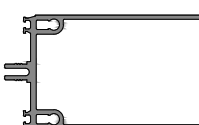
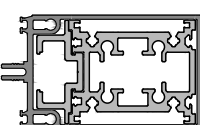
DIG-0003026 Rev. B

					
	lxx	lyy		lxx	lyy
	cm4	cm4		cm4	cm4
TMZ26010	59,69	38,89	TMZ26030 TMZ26037	81,75	70,07
TMZ26011	105,58	45,93	TMZ26031 TMZ26037	159,75	82,89
TMZ26012	207,36	55,87	TMZ26032 TMZ26037	316,46	97,40
TMZ26013	302,96	62,91	TMZ26033 TMZ26037	484,90	108,47
TMZ26014	425,09	71,98	TMZ26034 TMZ26037	709,58	121,95
TMZ26015	568,96	79,33	TMZ26035 TMZ26037	985,24	133,87
TMZ26016	739,04	86,68	TMZ26036 TMZ26037	1318,15	145,79
TMZ26017	953,86	99,26	TMZ26038 TMZ26037	1750,84	163,54
TMZ26018	1188,28	107,23	TMZ26039 TMZ26037	2295,74	180,71
TMZ26019	1455,75	115,20	TMZ26040 TMZ26037	2864,85	193,88

TMZ26010  
+  
TMZ26030 +  
TMZ26037

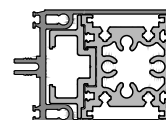

TMZ26011  
+  
TMZ26031 +  
TMZ26037

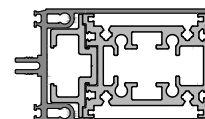

TMZ26012  
+  
TMZ26032 +  
TMZ26037

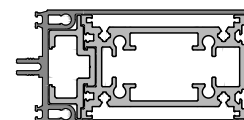

TMZ26013  
+  
TMZ26033 +  
TMZ26037

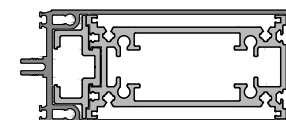

TMZ26014  
+  
TMZ26034 +  
TMZ26037

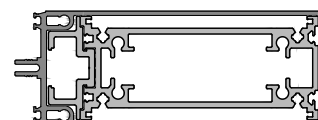

TMZ26015  
+  
TMZ26035 +  
TMZ26037

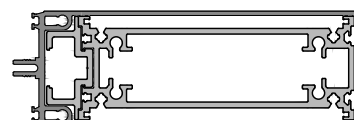

TMZ26016  
+  
TMZ26036 +  
TMZ26037

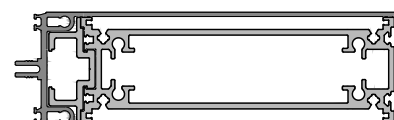

TMZ26017  
+  
TMZ26038 +  
TMZ26037

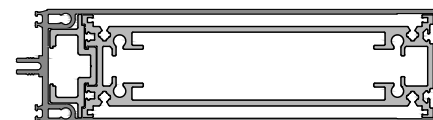

TMZ26018  
+  
TMZ26039 +  
TMZ26037

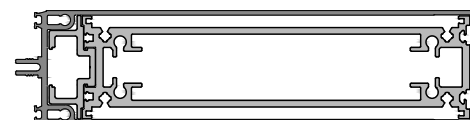

TMZ26019  
+  
TMZ26040 +  
TMZ26037

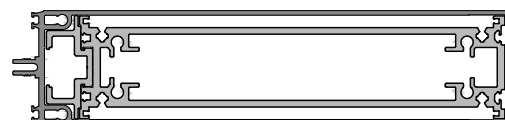

# VALORI DI INERZIA

## Tabelle di selezione dei traversi - Traversi senza rinforzo

Posizione dei supporti dei vetri: a circa 150 mm dall'asse del montante.

Deflessione verticale massima del traverso: 3 mm

 La portata del traverso deve essere verificata in base al tipo di collegamento, al tipo di supporto del vetro e alla distanza di appoggio (spessore del vetro).

A. Traversi per carichi pesanti senza rinforzo

DIG-0003455 Rev. A

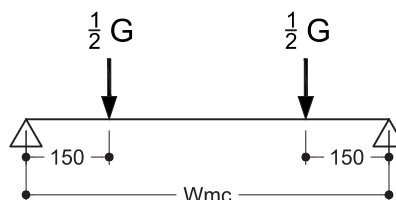
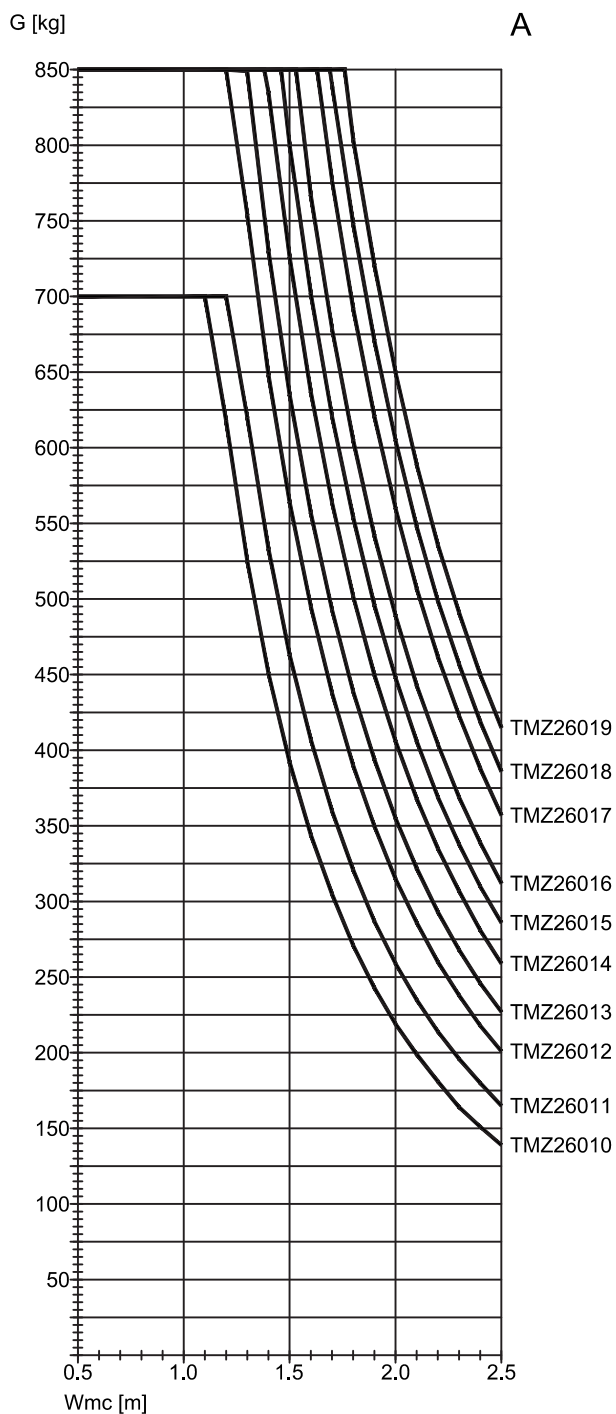

## Tabelle di selezione dei traversi - Traversi con rinforzo in alluminio

Posizione dei supporti dei vetri: a circa 150 mm dall'asse del montante.

Deflessione verticale massima del traverso: 3 mm



La portata del traverso deve essere verificata in base al tipo di collegamento, al tipo di supporto del vetro e alla distanza di appoggio (spessore del vetro).

A. Traversi per carichi pesanti con rinforzo

C. Profilo di rinforzo con adattatore per il rinforzo

DIG-0003456 Rev. A

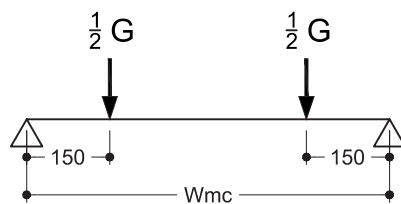
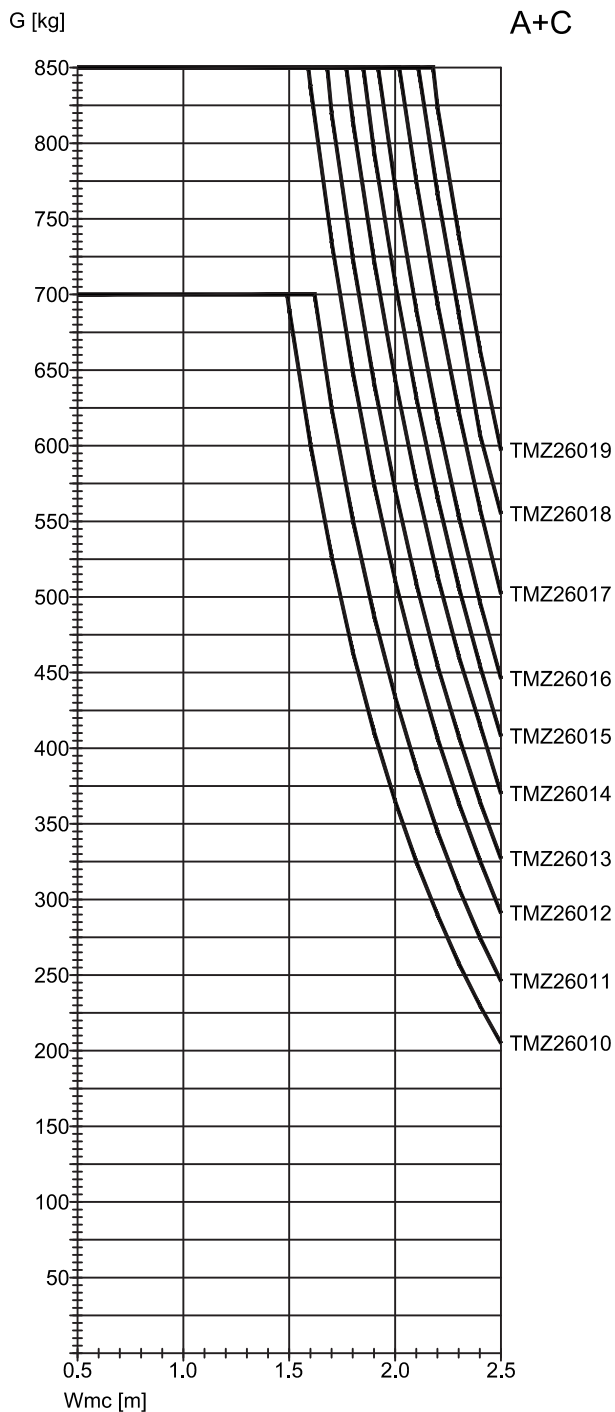

A	C
TMZ26010	TMZ26030 +TMZ26037
TMZ26011	TMZ26031 +TMZ26037
TMZ26012	TMZ26032 +TMZ26037
TMZ26013	TMZ26033 +TMZ26037
TMZ26014	TMZ26034 +TMZ26037
TMZ26015	TMZ26035 +TMZ26037
TMZ26016	TMZ26036 +TMZ26037
TMZ26017	TMZ26038 +TMZ26037
TMZ26018	TMZ26039 +TMZ26037
TMZ26019	TMZ26040 +TMZ26037

Questa pagina è stata intenzionalmente lasciata in bianco

## Installazione

H

# FISSAGGIO DELLA FACCIATA

## Tipo di ancoraggio 1

Nota : Assemblaggio frontale del montante. In ogni caso, non è possibile l'assemblaggio laterale dell'unità

A = Fissaggio sotto la soletta (a soffitto)

Ancoraggio di tipo 1s con posizionamento regolabile (mb) o fisso (fb)

B = Fissaggio sul lato anteriore della lastra (a muro)

Ancoraggio di tipo 1w con posizionamento regolabile (mb) o fisso (fb)

C = Fissaggio su soletta (a pavimento)

Ancoraggio di tipo 1s con posizionamento regolabile (mb) o fisso (fb)

DIG-0000392 Rev. A

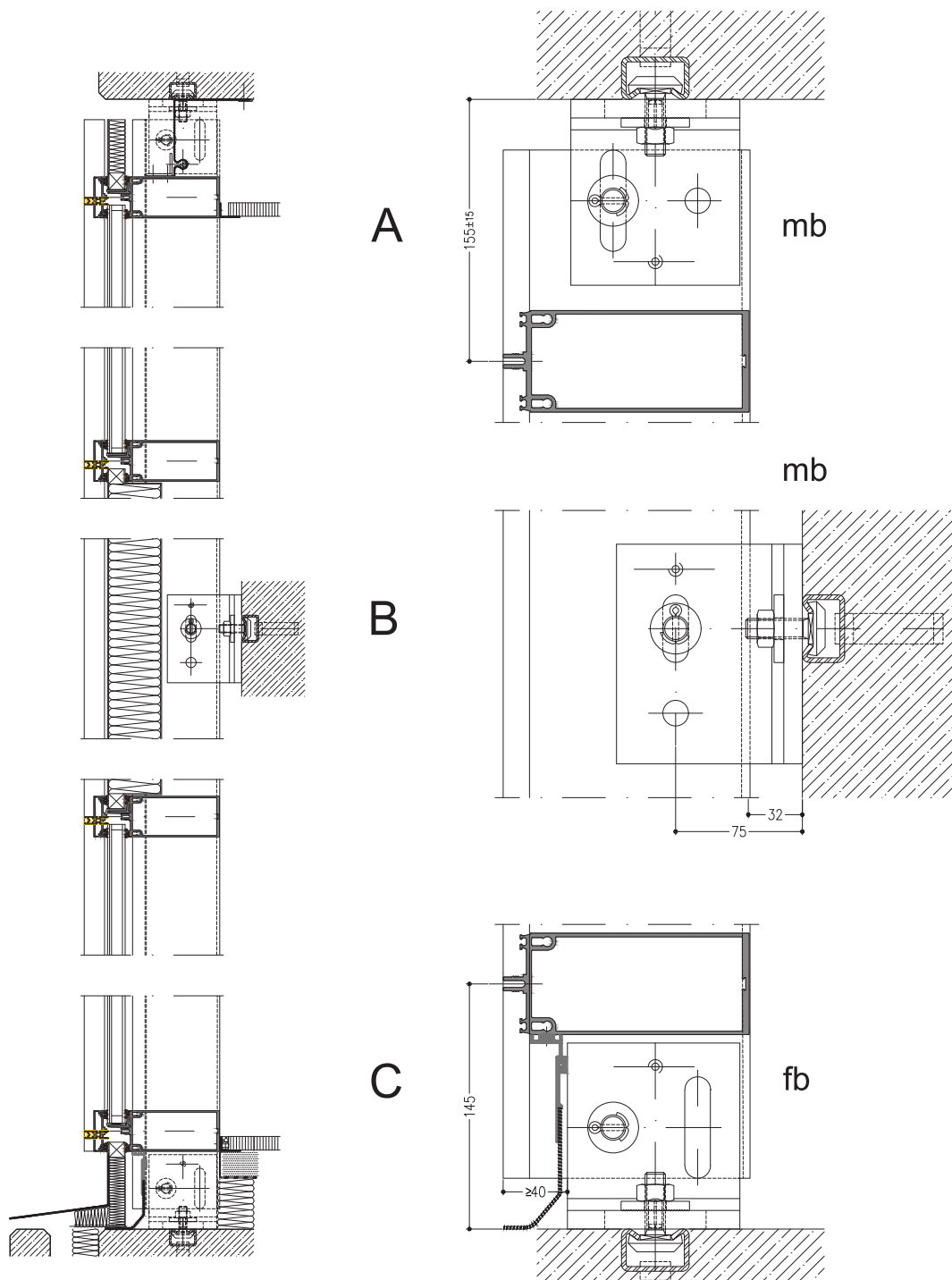

# FISSAGGIO DELLA FACCIATA

## Tipo di ancoraggio 2

**Nota :** Assemblaggio frontale del montante. In ogni caso, non è possibile l'assemblaggio laterale dell'unità

D = Fissaggio sotto la soletta (a soffitto)

Ancoraggio di tipo 2f con posizionamento regolabile (mb) o fisso (fb)

E = Fissaggio sul lato anteriore del soffitto (a muro)

Ancoraggio di tipo 2w con posizionamento regolabile (mb) o fisso (fb)

F = Fissaggio sulla soletta (a pavimento)

Ancoraggio di tipo 2f con posizionamento regolabile (mb) o fisso (fb)

DIG-000401 Rev. A

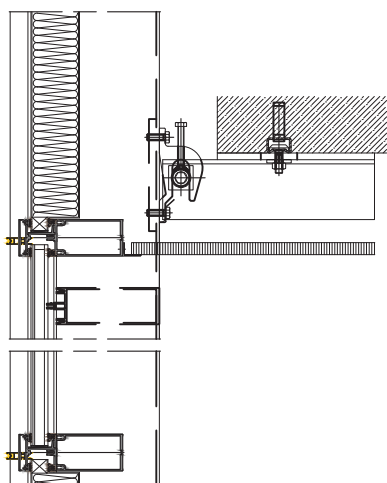

D

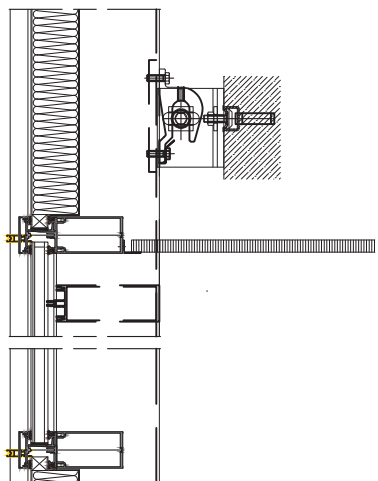
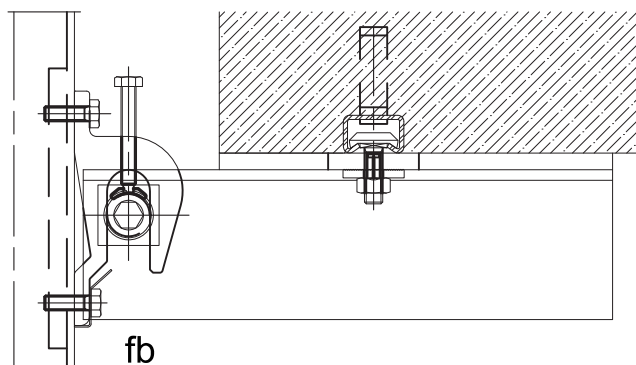

E

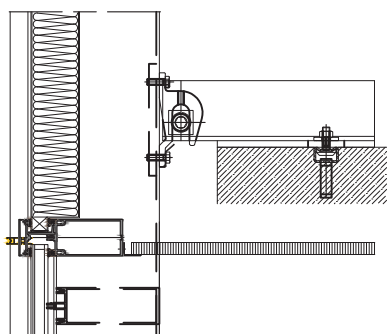
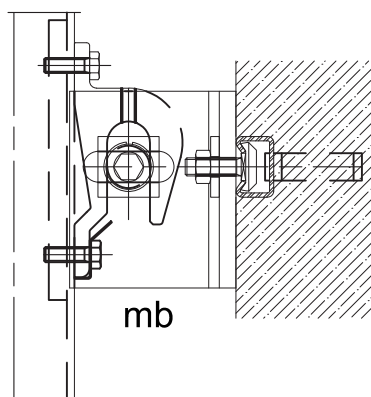

F

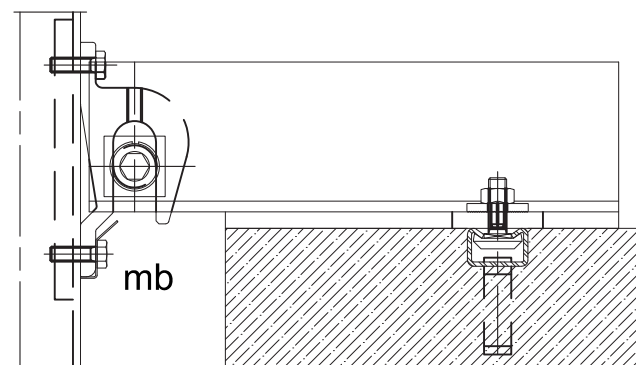

# FISSAGGIO DELLA FACCIATA

## Tipo di ancoraggio 3

### Nota:

Assemblaggio del montante dall'alto o lateralmente.

Protezione contro lo scivolamento laterale attraverso un perno.

G= Fissaggio su soletta

Ancoraggio di tipo 3f con posizionamento regolabile (mb) o fisso (fb)

DIG-0000402 Rev. A

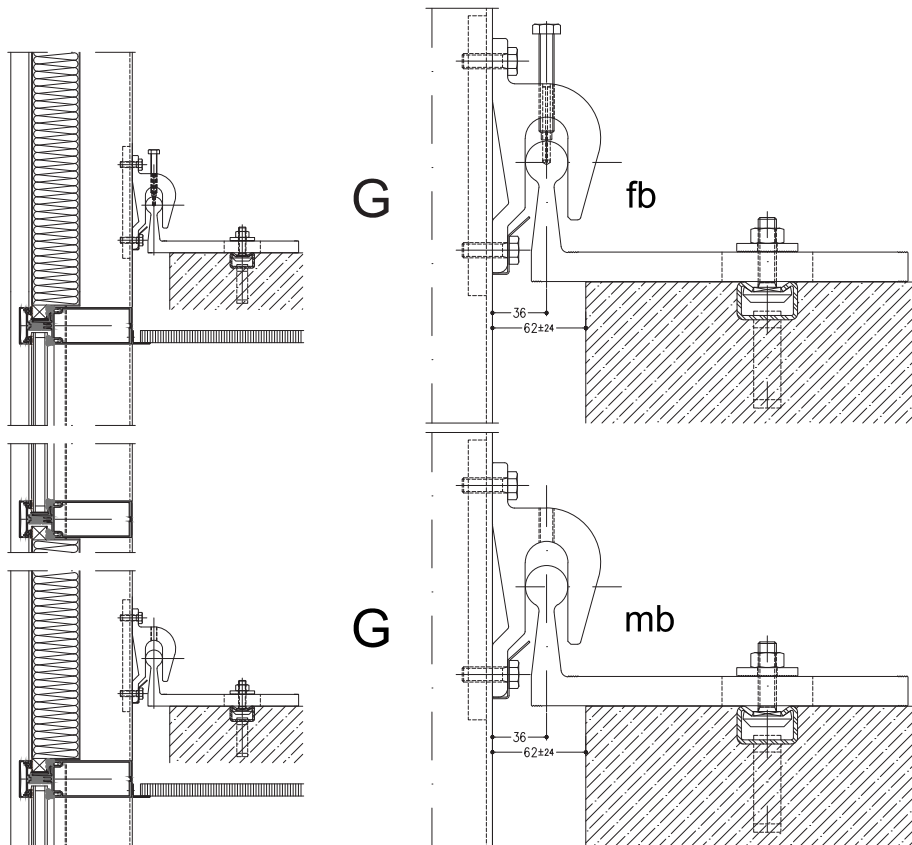

## Sommario

I

# PROFILI

## Profili montante

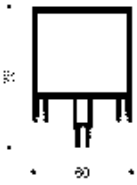

**TMZ26000**  
Montante 60/86mm L1

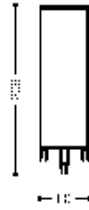

**TMZ26006**  
Montante 60/206mm L1

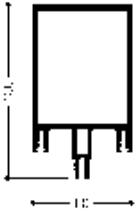

**TMZ26001**  
Montante 60/106mm L1

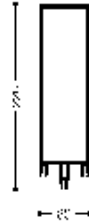

**TMZ26007**  
Montante 60/226mm L1

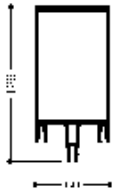

**TMZ26002**  
Montante 60/126mm L1

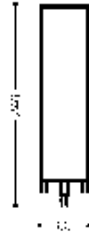

**TMZ26008**  
Montante 60/246mm L1

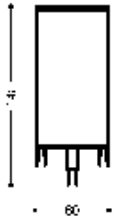

**TMZ26003**  
Montante 60/146mm L1



**TMZ26009**  
Montante 60/266mm L1

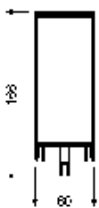

**TMZ26004**  
Montante 60/166mm L1



**TMZ26005**  
Montante 60/186mm L1

# PROFILI

## Profili traverso

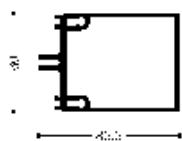

**TMZ26010**  
Traverso 60/85.5mm L2 carico pesante



**TMZ26016**  
Traverso 60/205.5mm L2 carico pesante

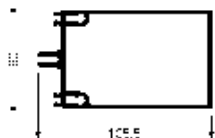

**TMZ26011**  
Traverso 60/105.5mm L2 carico pesante



**TMZ26017**  
Traverso 60/225.5mm carico pesante

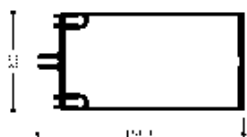

**TMZ26012**  
Traverso 60/125.5mm L2 carico pesante



**TMZ26018**  
Traverso 60/245.5mm carico pesante

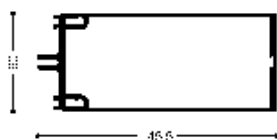

**TMZ26013**  
Traverso 60/145.5mm L2 carico pesante

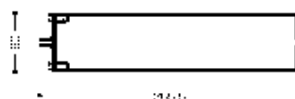

**TMZ26019**  
Traverso 60/265.5mm carico pesante

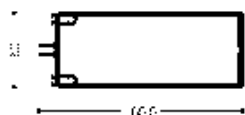

**TMZ26014**  
Traverso 60/165.5mm L2 carico pesante



**TMZ26023**  
Traverso verticale 60/145.5mm L3S



**TMZ26015**  
Traverso 60/185.5mm L2 carico pesante

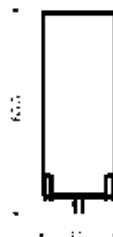

**TMZ26024**  
Traverso verticale 60/165.5mm L3S

# PROFILI

## Profili di rinforzo



**TMZ26037**  
Profilo di rinforzo adattatore

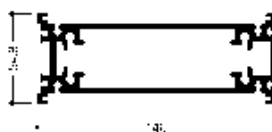

**TMZ26035**  
Profilo di rinforzo 54.8/146mm

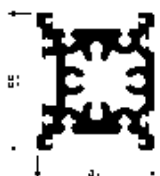

**TMZ26030**  
Profilo di rinforzo 55/47mm

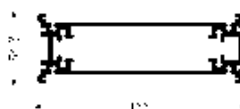

**TMZ26036**  
Profilo di rinforzo 54.8/166mm



**TMZ26031**  
Profilo di rinforzo 55/67mm

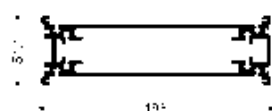

**TMZ26038**  
Profilo di rinforzo 54.8/186mm

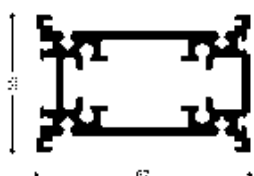

**TMZ26032**  
Profilo di rinforzo 55/87mm

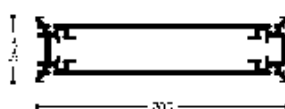

**TMZ26039**  
Profilo di rinforzo 54.4/205mm

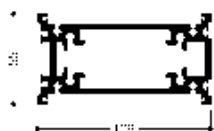

**TMZ26033**  
Profilo di rinforzo 55/106mm

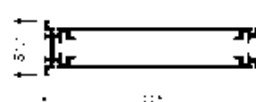

**TMZ26040**  
Profilo di rinforzo 54.4/225mm

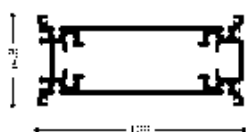

**TMZ26034**  
Profilo di rinforzo 54.8/126mm

## Profili pressore

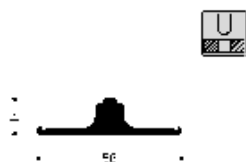

### TMZ26061

Pressore 60mm pressore piatto  
x=300 mm



### TMZ26047

Profilo supplementare RC3/  
FB4



### TMZ26045

Pressore 60mm pressore piatto



### TMZ26060

Pressore 60mm standard  
pre-forato  
x=300 mm



### TMZ26065

Pressore 60mm con  
guarnizione pre-forato

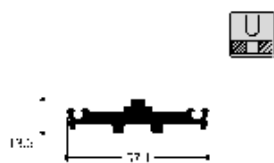

### TMZ26062

Pressore 60mm anti-effrazione  
pre-forato  
x=300 mm

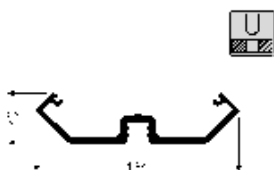

### TMZ26064

Pressore 164mm angolo  
x=300 mm

# PROFILI

## Tappi

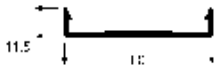

**TMZ26051**  
Tappo di copertura 60/11.5mm

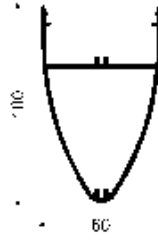

**TMZ26059**  
Tappo di copertura 60/100mm  
aero



**TMZ26052**  
Tappo di copertura 60/15mm

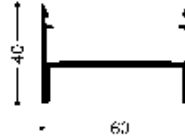

**TMZ26080**

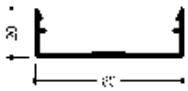

**TMZ26053**  
Tappo di copertura 60/20mm

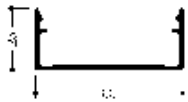

**TMZ26054**  
Tappo di copertura 60/25mm

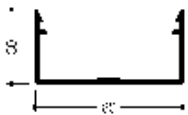

**TMZ26055**  
Tappo di copertura 60/30mm

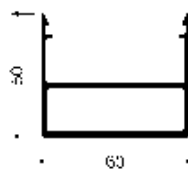

**TMZ26057**  
Tappo di copertura 60/50mm

## Profili supplementari



**TMZ20000**  
 Profilo riduttore 10.1/17mm

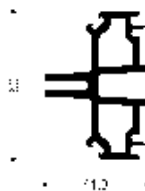

**TMZ20008**  
 Profilo adattatore 60mm 90°



**TMZ20001**  
 Profilo riduttore 10.1/23mm



**T3000293**  
 Profilo connettore T 55.2/35mm



**TMZ20002**  
 Profilo riduttore 10.1/29mm

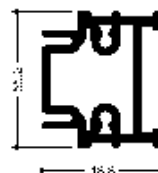

**TMZ26041**  
 Profilo connettore T 55.2/48.8mm

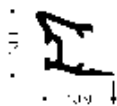

**TMZ20003**  
 Profilo riduttore 13.1/13.9mm

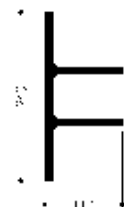

**TMZ20036**  
 Profilo staffa 240/110mm alla struttura



**TMZ20004**  
 Profilo riduttore 11.2/19.9mm



**TMZ20009**  
 Staffa scherm. solare materiale lavorare

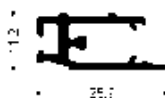

**TMZ20005**  
 Profilo riduttore 11.2/25.9mm

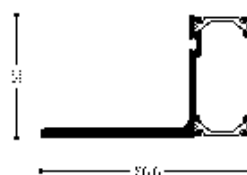

**TMZ10000**  
 Profilo perimetrale 50/86.6mm struttura

## Profili supplementari



**TMZ20006**

Profilo staffa 5.1/27.5mm per membrana

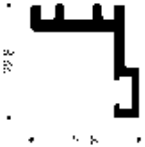

**TMZ20007**

Profilo staffa 21.8/23mm per membrana



**TFY2513**

Profilo staffa 27/10mm per membrana

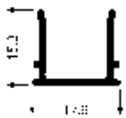





**T540019**

160 Tappo di copertura 18mm

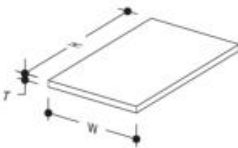

# PROFILI E LAMIERE STANDARD

## Profili e lamiere standard

	Riferimento	H (mm)	W (mm)	T (mm)		I <sub>x</sub> (cm <sup>4</sup> )	I <sub>y</sub> (cm <sup>4</sup> )
 Aluminium (anodising quality)	<b>XS121A</b>	1000	2000	1	-	-	-
	<b>XS1215A</b>	1000	2000	1.5	-	-	-
	<b>XS12251A</b>	1250	2500	1	-	-	-
	<b>XS122515A</b>	1250	2500	1.5	-	-	-
 Aluminium (painting quality)	<b>XS121</b>	1000	2000	1	-	-	-
	<b>XS1215</b>	1000	2000	1.5	-	-	-
	<b>XS125251</b>	1250	2500	1	-	-	-
	<b>XS122515</b>	1250	2500	1.5	-	-	-
	<b>XS125252</b>	1250	2500	2	-	-	-
	<b>XS1531</b>	1500	3000	1	-	-	-
	<b>XS15315</b>	1500	3000	1.5	-	-	-
 Aluminium	<b>XF202</b>	2	20	-	44	0.00	0.13
	<b>XF252</b>	2	25	-	53	0.26	0.00
	<b>XF402</b>	2	40	-	83	0.00	1.07
	<b>XF452</b>	2	45	-	93	1.51	0.00
	<b>XF502</b>	2	50	-	104	0.00	2.08
	<b>XF602</b>	2	60	-	124	0.00	3.60
	<b>XF652</b>	2	65	-	133	4.55	0.00
	<b>XF802</b>	2	80	-	163	8.50	0.01
	<b>XF1002</b>	2	100	-	201	0.01	16.67
	<b>XF203</b>	3	20	-	45	0.01	0.20
	<b>XF503</b>	3	50	-	106	0.01	3.13
	<b>XF204</b>	4	20	-	47	0.26	0.01
	<b>XF304</b>	4	30	-	67	0.90	0.02
	<b>XF404</b>	4	40	-	87	0.02	2.13
	<b>XF205</b>	5	20	-	49	0.33	0.02
	<b>XF605</b>	5	60	-	129	0.06	9.00
	<b>XF508</b>	8	50	-	115	8.32	0.21
	<b>XF8010</b>	10	80	-	179	42.63	0.67
	<b>XF10010</b>	10	100	-	219	0.83	83.33
	<b>XF302</b>	30	2	-	64	0.00	0.45
	<b>XF303</b>	30	3	-	66	0.01	0.68
	<b>XF405</b>	40	5	-	90	0.04	2.67
	<b>XF808</b>	80	8	-	176	0.34	34.13
<b>XF12010</b>	120	10	-	260	1.00	144.00	

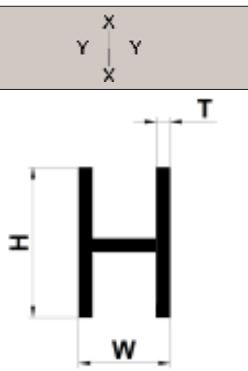

# PROFILI E LAMIERE STANDARD

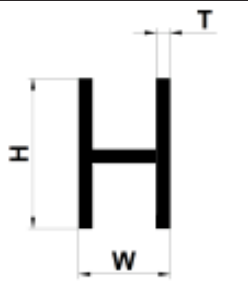
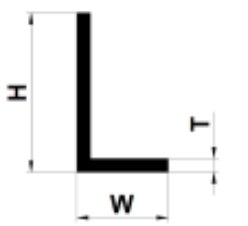
## Profili e lamiere standard

	Riferimento	H (mm)	W (mm)	T (mm)		I <sub>x</sub> (cm <sup>4</sup> )	I <sub>y</sub> (cm <sup>4</sup> )
 <p>Aluminium</p>	<b>XH421416</b>	42	14.2	1.6	88	0.55	1.96
 <p>Aluminium</p>	<b>XL151515</b>	15	15	1.5	59	0.09	0.09
	<b>XL15152</b>	15	15	2	59	0.11	0.11
	<b>XL20102</b>	20	10	2	59	0.04	0.22
	<b>XL20152</b>	20	15	2	35	0.13	0.26
	<b>XL202015</b>	20	20	1.5	79	0.22	0.22
	<b>XL202016</b>	20	20	1.6	79	0.23	0.23
	<b>XL20202</b>	20	20	2	79	0.29	0.29
	<b>XL402017</b>	20	40	1.7	119	0.30	1.69
	<b>XL40202</b>	20	40	2	119	0.35	1.96
	<b>XL70202</b>	20	70	2	180	0.39	9.03
	<b>XL120202</b>	20	120	2	279	0.42	39.70
	<b>XL25102</b>	25	10	2	70	0.04	0.42
	<b>XL25252</b>	25	25	2	99	0.58	0.58
	<b>XL30102</b>	30	10	2	80	0.04	0.70
	<b>XL301515</b>	30	15	1.5	89	0.11	0.62
	<b>XL30152</b>	30	15	2	89	0.14	0.81
	<b>XL302016</b>	30	20	1.6	99	0.27	0.73
	<b>XL30202</b>	30	20	2	100	0.32	0.89
	<b>XL303015</b>	30	30	1.5	119	0.78	0.78
	<b>XL303017</b>	30	30	1.7	119	0.88	0.88
<b>XL30302</b>	30	30	2	120	1.02	1.02	
<b>XL503017</b>	30	50	1.7	159	1.01	3.56	
<b>XL351515</b>	35	15	1.5	100	0.11	0.95	
<b>XL35352</b>	35	35	2	137	1.63	1.63	
<b>XL40102</b>	40	10	2	99	0.04	1.54	

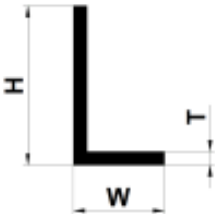

# PROFILI E LAMIERE STANDARD

## Profili e lamiere standard

	Riferimento	H (mm)	W (mm)	T (mm)		I <sub>x</sub> (cm <sup>4</sup> )	I <sub>y</sub> (cm <sup>4</sup> )
 <p>Aluminium</p>	<b>XL402013</b>	40	20	1.3	119	0.24	1.31
	<b>XL402015</b>	40	20	1.5	119	0.27	1.50
	<b>XL40203</b>	40	20	3	119	0.49	2.82
	<b>XL40252</b>	40	25	2	129	0.66	2.12
	<b>XL40302</b>	40	30	2	140	1.11	2.26
	<b>XL404013</b>	40	40	1.3	159	1.65	1.65
	<b>XL404017</b>	40	40	1.7	159	2.13	2.13
	<b>XL40402</b>	40	40	2	159	2.48	2.48
	<b>XL804017</b>	40	80	1.7	239	2.56	14.00
	<b>XL120401</b>	40	120	1.7	319	2.78	41.75
	<b>XL120402</b>	40	120	2	320	3.23	48.90
	<b>XL45304</b>	45	30	4	150	2.09	5.82
	<b>XL50102</b>	50	10	2	119	0.05	2.86
	<b>XL50152</b>	50	15	2	130	0.16	3.27
	<b>XL50202</b>	50	20	2	139	0.37	3.61
	<b>XL502518</b>	50	25	1.8	149	0.64	3.53
	<b>XL50252</b>	50	25	2	149	0.69	3.89
	<b>XL50302</b>	50	30	2	160	1.18	4.15
	<b>XL503225</b>	50	32	2.5	163	1.73	5.22
	<b>XL50402</b>	50	40	2	180	2.65	4.57
	<b>XL50502</b>	50	50	2	199	4.91	4.91
	<b>XL50503</b>	50	50	3	200	7.15	7.15
	<b>XL50505</b>	50	50	5	199	11.25	11.25
	<b>XL60102</b>	60	10	2	139	0.05	4.77
	<b>XL60252</b>	60	25	2	170	0.73	6.40
	<b>XL60302</b>	60	30	2	179	1.22	6.79
	<b>XL60322</b>	60	32	2	183	1.48	6.97
	<b>XL604014</b>	60	40	1.4	199	1.99	5.34
	<b>XL604015</b>	60	40	1.5	200	2.12	5.71
	<b>XL60402</b>	60	40	2	199	2.78	7.52
	<b>XL60602</b>	60	60	2	239	8.56	8.56
	<b>XL60606</b>	60	60	6	240	23.33	23.33
	<b>XL65352</b>	65	35	2	199	1.94	8.92
<b>XL70102</b>	70	10	2	153	0.05	7.38	
<b>XL70302</b>	70	30	2	199	1.26	10.31	
<b>XL762531</b>	76	25	3.18	201	1.13	18.75	



# PROFILI E LAMIERE STANDARD

## Profili e lamiera standard

 Aluminium	Riferimento	H (mm)	W (mm)	T (mm)		I <sub>x</sub> (cm <sup>4</sup> )	I <sub>y</sub> (cm <sup>4</sup> )
	<b>XL80102</b>	80	10	2	180	0.05	10.75
	<b>XL80202</b>	80	20	2	200	0.40	13.00
	<b>XL80252</b>	80	25	2	209	0.76	13.93
	<b>XL80402</b>	80	40	2	240	2.98	16.37
	<b>XL80403</b>	80	40	3	240	4.32	24.06
	<b>XL80802</b>	80	80	2	319	20.51	20.51
	<b>XL852517</b>	85	25	1.7	219	0.66	14.05
	<b>XL100202</b>	100	20	2	240	0.41	23.99
	<b>XL100252</b>	100	25	2	249	0.79	25.59
	<b>XL100302</b>	100	30	2	259	1.35	27.12
	<b>XL100505</b>	100	50	5	299	13.58	76.67
	<b>XL100506</b>	100	50	6	299	15.90	90.58
	<b>XL101017</b>	100	100	1.7	400	34.53	34.53
	<b>XL110252</b>	110	25	2	270	0.81	33.28
	<b>XL110302</b>	110	30	2	279	1.38	35.20
	<b>XL120252</b>	120	25	2	289	0.81	42.16
	<b>XL123025</b>	120	30	2.5	299	1.70	55.23
	<b>XO6</b>	6	6	-	19	0.01	0.01
	<b>XO66</b>	6.6	-	-	0	0.01	0.01
	<b>XO10</b>	10	-	-	31	0.05	0.05
	<b>XO1281</b>	12	-	1.95	38	0.08	0.08
	<b>XO2015</b>	20	20	1.5	63	0.38	0.38
	<b>XO252</b>	25	25	2	79	0.96	0.96
	<b>XO303</b>	30	-	3	94	2.35	2.35
	<b>XO302</b>	30	30	2	94	1.73	1.73
	<b>XO502</b>	50	50	2	157	8.70	8.70
	<b>XO6314</b>	63	-	1.4	198	12.86	12.86
	<b>XO8014</b>	80	-	1.4	251	26.71	26.71
	<b>XO1002</b>	100	100	2	314	73.95	73.95
	<b>XO12025</b>	120	120	2.5	377	159.33	159.33
	<b>XO1503</b>	150	-	3	471	374.38	374.38
	<b>XR201015</b>	20	10	1.5	60	0.12	0.38
	<b>XR20102</b>	20	10	2	60	0.14	0.46
	<b>XR25152</b>	25	15	2	80	0.47	1.10
	<b>XR301515</b>	30	15	1.5	89	0.45	1.41
	<b>XR30152</b>	30	15	2	90	0.56	1.76

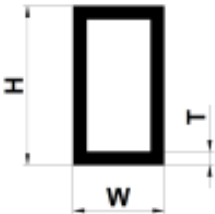

# PROFILI E LAMIERE STANDARD

## Profili e lamiere standard

	Riferimento	H (mm)	W (mm)	T (mm)		I <sub>x</sub> (cm <sup>4</sup> )	I <sub>y</sub> (cm <sup>4</sup> )
 <p>Aluminium</p>	XR302015	30	20	1.5	99	0.89	1.71
	XR302016	30	20	1.6	99	0.94	1.80
	XR30202	30	20	2	99	1.11	2.16
	XR302415	30	24	1.5	108	1.37	1.96
	XR503018	30	50	1.8	159	9.27	4.13
	XR351515	35	15	1.5	100	0.52	2.08
	XR35202	35	20	2	109	1.27	3.17
	XR401515	40	15	1.5	-	0.59	2.93
	XR402014	40	20	1.4	119	1.09	3.29
	XR402015	40	20	1.5	120	1.15	3.49
	XR40202	40	20	2	119	1.44	4.45
	XR402513	40	25	1.3	129	1.71	3.57
	XR40252	40	25	2	129	2.43	5.17
	XR40302	40	30	2	140	3.73	5.89
	XR804015	40	80	1.5	239	29.90	10.16
	XR433115	43	31	1.5	148	3.36	5.61
	XR452515	45	25	1.5	139	2.13	5.40
	XR45252	45	25	2	140	2.70	6.92
	XR45452	45	45	2	179	10.62	10.62
	XR50152	50	15	2	130	0.90	6.70
	XR50202	50	20	2	139	1.76	7.85
	XR502515	50	25	1.5	149	2.34	7.01
	XR50252	50	25	2	149	2.96	9.01
	XR503015	50	30	1.5	159	3.54	7.86
	XR50302	50	30	2	160	4.51	10.16
	XR50402	50	40	2	180	8.78	12.47
	XR300502	50	300	2	699	1,380.21	75.02
	XR60102	60	10	2	140	0.40	9.22
	XR601515	60	15	1.5	149	0.87	8.48
	XR60152	60	15	2	149	1.07	10.90
	XR602013	60	20	1.3	159	1.48	8.58
	XR602015	60	20	1.5	160	1.67	9.76
	XR60202	60	20	2	159	2.09	12.58
	XR60302	60	30	2	179	5.29	15.93
	XR604015	60	40	1.5	199	7.94	14.90
	XR60402	60	40	2	200	10.23	19.32

# PROFILI E LAMIERE STANDARD

## Profili e lamiera standard

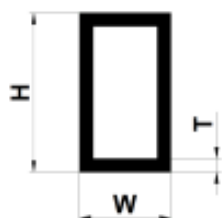

	Riferimento	H (mm)	W (mm)	T (mm)		I <sub>x</sub> (cm <sup>4</sup> )	I <sub>y</sub> (cm <sup>4</sup> )
	XR653014	65	30	1.4	189	4.19	14.11
	XR702015	70	20	1.5	179	1.92	14.56
	XR70452	70	45	2	229	15.25	30.39
	XR75252	75	25	2	199	4.29	25.25
	XR754014	75	40	1.4	229	9.03	23.95
	XR754015	75	40	1.5	229	9.61	25.54
	XR731816	76	18	1.6	187	1.73	18.26
	XR802015	80	20	1.5	199	2.18	20.66
	XR80202	80	20	2	199	2.74	26.80
	XR80302	80	30	2	220	6.87	32.89
	XR80402	80	40	2	239	13.11	38.94
	XR80404	80	40	4	240	23.01	71.13
	XR80502	80	50	2	260	21.69	45.06
	XR80503	80	50	3	259	30.80	64.75
	XR240803	80	240	3	639	233.81	1,314.71
	XR102015	100	20	1.5	239	2.70	37.37
	XR100202	100	20	2	239	3.39	48.70
	XR102517	100	25	1.7	249	4.91	46.08
	XR100302	100	30	2	259	8.44	58.30
	XR104017	100	40	1.7	279	13.87	58.40
	XR100402	100	40	2	279	16.01	67.91
	XR100502	100	50	2	300	26.30	77.52
	XR105025	100	50	2.5	299	32.03	95.15
	XR100503	100	50	3	300	37.44	112.12
	XR100504	100	50	4	299	47.37	144.13
	XR105452	105	45	2	300	21.73	82.09
	XR105702	105	70	2	349	58.15	108.61
	XR120202	120	20	2	279	4.04	79.88
	XR124017	120	40	1.7	319	16.36	92.50
	XR120402	120	40	2	319	18.90	107.73
	XR120452	120	45	2	329	24.50	114.69
	XR120603	120	60	3	359	66.41	197.30
	XR128422	125	84	2.2	417	110.52	203.66
	XR150202	150	20	2	340	5.02	147.55
	XR150302	150	30	2	360	12.37	169.45
	XR154047	150	40	4.75	380	46.78	420.07



Aluminium



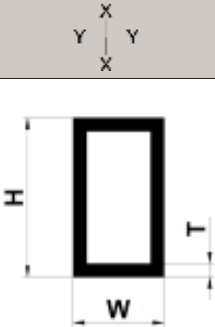



# PROFILI E LAMIERE STANDARD

## Profili e lamiere standard

	Riferimento	H (mm)	W (mm)	T (mm)		I <sub>x</sub> (cm <sup>4</sup> )	I <sub>y</sub> (cm <sup>4</sup> )
Aluminium	XR150502	150	50	2	400	37.82	213.26
	XR150503	150	50	3	399	54.03	311.39
	XR150504	150	50	4	400	68.58	404.10
	XR150122	150	120	2.5	539	322.20	453.28
	XR168025	160	80	2.5	480	137.74	403.24
	XR200502	200	50	2	499	49.34	446.80
Aluminium	XR202015	20	20	1.5	79	0.64	0.64
	XR20202	20	20	2	79	0.79	0.79
	XR252515	25	25	1.5	99	1.30	1.30
	XR25252	25	25	2	100	1.63	1.63
	XR303013	30	30	1.3	119	2.05	2.05
	XR303015	30	30	1.5	119	2.32	2.32
	XR303018	30	30	1.8	119	2.70	2.70
	XR30302	30	30	2	119	2.94	2.94
	XR323216	32	32	1.6	127	3.01	3.01
	XR35352	35	35	2	139	4.81	4.81
	XR404015	40	40	1.5	159	5.72	5.72
	XR40402	40	40	2	159	7.34	7.34
	XR454515	45	45	1.5	179	8.24	8.24
	XR505017	50	50	1.75	199	13.12	13.12
	XR50502	50	50	2	199	14.77	14.77
	XR50504	50	50	4	199	26.15	26.15
	XR60602	60	60	2	239	26.05	26.05
	XR60603	60	60	3	240	37.14	37.14
	XR63632	63	63	2	251	30.28	30.28
	XR656518	65	65	1.8	259	31.54	31.54
	XR707015	70	70	1.5	278	32.16	32.16
	XR70702	70	70	2	280	41.96	41.96
	XR808015	80	80	1.5	319	48.39	48.39
	XR80802	80	80	2	320	63.32	63.32
	XR80804	80	80	4	319	117.38	117.38
	XR84842	84	84	2	335	73.52	73.52
	XR90902	90	90	2	359	90.91	90.91
	XR101002	100	100	2	399	125.54	125.54
	XR101025	100	100	2.5	399	154.58	154.58
	XR101004	100	100	4	399	236.33	236.33

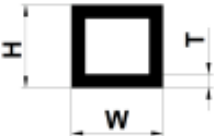
# PROFILI E LAMIERE STANDARD

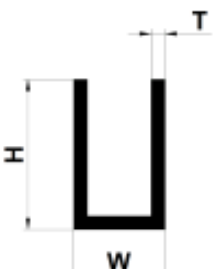
## Profili e lamiera standard

	Riferimento	H (mm)	W (mm)	T (mm)		I <sub>x</sub> (cm <sup>4</sup> )	I <sub>y</sub> (cm <sup>4</sup> )
 <p>Aluminium</p>	XR101052	105	105	2	419	145.75	145.75
	XR111102	110	110	2	440	168.02	168.02
	XR121208	120	120	8	477	753.12	753.12
	XR121225	125	125	2.5	499	306.50	306.50
	XR131353	135	135	3	539	460.23	460.23
	XR151505	150	150	5	599	1,017.40	1,017.40
 <p>Aluminium</p>	XT20402	20	40	2	120	1.07	0.35
	XT30302	30	30	2	120	0.45	1.02
	XT404025	40	40	2.5	45	1.34	3.04
 <p>Aluminium</p>	XU151515	15	15	1.5	45	0.23	0.14
	XU164515	16	45.5	1.5	77	3.28	0.25
	XU201215	20	12	1.5	52	0.18	0.29
	XU201315	20	13	1.5	52	0.21	0.30
	XU20152	20	15	2	0	0.36	0.41
	XU202015	20	20	1.5	116	0.58	0.35
	XU20202	20	20	2	60	0.72	0.45
	XU202316	20	23.2	1.6	63	0.85	0.39
	XU203216	20	32	1.6	139	1.79	0.44
	XU20452	20	45	2	89	4.85	0.60
	XU20502	20	50	2	90	6.23	0.62
	XU208018	20	80	1.8	124	17.70	0.64
	XU20802	20	80	2	-	19.49	0.70
	XU201002	20	100	2	-	33.96	0.73
	XU201202	20	120	2	164	53.87	0.76
	XU25252	25	25	2	75	1.48	0.91
	XU30502	30	50	2	110	8.54	1.92
	XU30552	30	55	2	119	10.64	1.98
XU402015	40	20	1.5	103	1.09	2.38	
 <p>Aluminium</p>	XZ20352	38	35	2	146	2.68	0.92
	XZ30233	57	23	3	160	1.94	4.63

## Attrezzatura per punzonatura

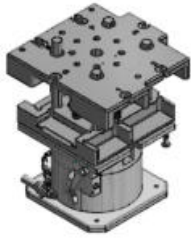

**X5040000**  
Punzonatrice

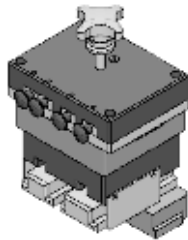

**X5040193**  
Punzone L3S cassetta connessione a "T"

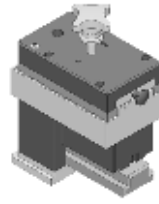

**X5040194**  
Punzone L2 cassetta connessione a "T"



**X5040195**  
Punzone cassetta pressore

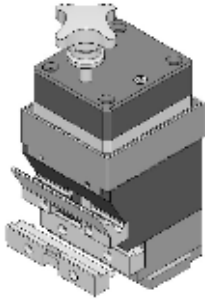

**X5040217**  
Punzone tappo di copertura

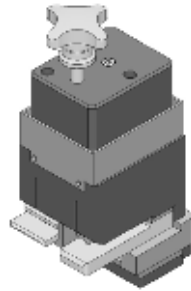

**X5040236**  
Punzone per taglio termico

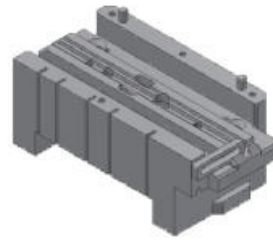

**X5040246**  
set per modifiche per X5040195

# PANORAMICA SUGLI STRUMENTI

domal

## Sigillanti e colle



**X5070009**  
2-Connect 2x300ml



**X5070012**  
Colla per guarnizione 50g



**X5070015**  
Detergente 5L



**X5070018**  
Silicone sigillante 310ml



**X5070044**  
Sigillante butilico 300ml

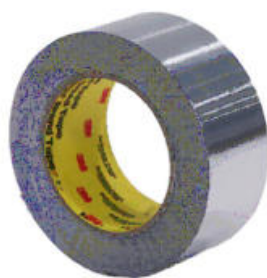

**X5070068**  
Nastro adesivo in alluminio  
50mm



**X5970006**  
Primer 1L

SOMMARIO

## Attrezzatura manuale



**X5060057**  
Leva per vetri



**X5060058**  
Atrezzo per guarnizioni a rulli



**X5060080**  
Forbici per guarnizioni 90°



**X5060118**  
Forbici per intaglio guarnizioni



**X5060119**  
Forbici guarnizioni guarnizione centrale

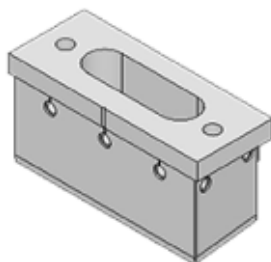

**X5060121**  
Dima di taglio guarnizione 45mm

# PANORAMICA SUGLI STRUMENTI

domal

## Dime di lavorazione

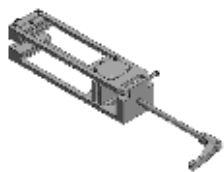

**X5010271**

Dima di foratura connessione a "T" corpo



**X5010272**

Dima di foratura connessione "T" piatti



**X5010319**

Dima di foratura connessione a "T"



**X5010273**

Dima di foratura pressore piatto

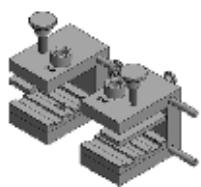

**X5010277**

Dima di foratura schermatura solare



**X5010283**

Dima di foratura pressore RC2



**X5010375**

Dima di foratura



**X5010390**

Dima di foratura



**X5010467**

Dima di foratura schermatura solare

SOMMARIO

## Utensili di lavorazione



### **X5060007**

Fresa a gradino Ø3.2mm/  
Ø7mm



### **X5060219**

Fresa a gradino Ø3.5mm/  
Ø11mm



### **X5060220**

Fresa a gradino Ø3.5mm/  
Ø13mm



### **X5060006**

Fresa a gradino Ø6mm/Ø9mm



### **X5060217**

Fresa a gradino Ø6.8mm/  
Ø9mm



### **X5060218**

Fresa a gradino Ø6.8mm/  
Ø13mm

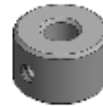

### **X5060342**

Arresto della punta del trapano  
Ø9mm



### **X5060343**

Arresto della punta del trapano  
Ø11mm



### **X5060344**

Arresto della punta del trapano  
Ø13mm

# PANORAMICA SUGLI ACCESSORI

domal

## Guarnizioni



### **TCZ50010**

Guarniz. vetri 10mm EPDM foam dop. dens.



### **TCZ50011**

Guarniz. vetri 12mm EPDM foam dop. dens.



### **TCZ50012**

Guarniz. vetri 14mm EPDM foam dop. dens.



### **TCZ50013**

Guarniz. vetri 4mm EPDM foam dop. dens.



### **TCZ50014**

Guarniz. vetri 6mm EPDM foam dop. dens.



### **TCZ50015**

Guarniz. vetri 8mm EPDM foam dop. dens.



### **TCZ50004**

Guarnizione per vetri 10mm EPDM



### **TCZ50005**

Guarnizione per vetri 12mm EPDM



### **TCZ50006**

Guarnizione per vetri 14mm EPDM



### **TCZ50000**

Guarnizione per vetri 4mm EPDM



### **TCZ50002**

Guarnizione per vetri 6mm EPDM



### **TCZ50003**

Guarnizione per vetri 8mm EPDM



### **TMZ50010**

Guarnizione vetri 20mm L2,L3,L3S EPDM



### **TMZ50011**

Guarnizione vetri 22mm L2,L3,L3S EPDM



### **TMZ50012**

Guarnizione vetri 24mm L2,L3,L3S EPDM



### **TMZ50020**

Guarnizione riduttore 26mm



### **TMZ50021**

Guarnizione riduttore 28mm



### **TMZ50022**

Guarnizione riduttore 30mm



### **TMZ50014**

Guarnizione per vetri 26mm EPDM



### **TMZ50015**

Guarnizione per vetri 28mm EPDM

SOMMARIO

## Guarnizioni



**TMZ50016**  
Guarnizione per vetri 30mm  
EPDM



**TMZ50017**  
Guarnizione riduttore 32mm



**TMZ50018**  
Guarnizione riduttore 34mm

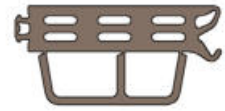

**TMZ50019**  
Guarnizione riduttore 36mm



**TMX5007**  
Guarnizione esterna per vetri  
2mm EPDM



**TMZ50023**  
Guarnizione esterna per vetri  
5mm EPDM



**TMZ50024**  
Guarnizione esterna per vetri  
5mm TPE



**TMZ50025**  
Guarnizione centrale HL/VL



**T710026**  
Guarnizione di compensazione  
2mm



**T710027**  
Guarnizione di compensazione  
4mm



**T710028**  
Guarnizione di compensazione  
6mm



**T710029**  
Guarnizione di compensazione  
8mm



**T710030**  
Guarnizione di compensazione  
10mm



**TCZ50028**  
Guarnizione di compensazione  
12mm



**D4010123**  
Guarnizione di compensazione  
4mm



**TCZ50027**  
Tondino Ø4mm



**TMZ50026**  
Guarnizione di compensazione  
6.6mm EPDM



**TMZ50027**  
Guarnizione di compensazione  
7.7mm EPDM



**TMZ50028**  
Guarnizione di compensazione  
Ø6mm EPDM



**TMZ50029**  
Guarnizione di compensazione  
12.5mm EPDM

# PANORAMICA SUGLI ACCESSORI

## Guarnizioni



**TMZ5026**  
Guarnizione distanziale 2mm



**TMZ5049**  
Guarnizione distanziale 3mm



**TMZ50055**  
Guarnizione centrale orizz. angoli



**TSD5001**  
Guarnizione a membrana 150mm



**T190107**  
Guarnizione a membrana 200mm



**TMZ50031**  
Guarnizione a membrana 300mm



**TCZ50031**  
Guarnizione a membrana 430mm

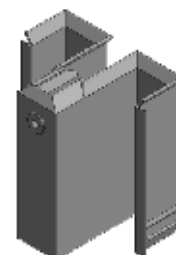

**TMZ30000**  
Parte espansione L1 acciaio inossidabile



**TMZ35001**  
Sigillatura del traverso 60mm L2



**TMZ35007**  
Parte per drenaggio 57.5mm EPDM foam



**TMZ35008**  
Parte per drenaggio 63.5mm EPDM foam



**TMZ35009**  
Parte per drenaggio 69.5mm EPDM foam

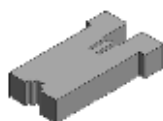

**TMZ35010**  
Parte per drenaggio 75.5mm EPDM foam

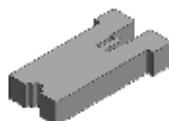

**TMZ35011**  
Parte per drenaggio 81.5mm EPDM foam

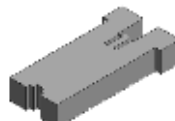

**TMZ35012**  
Parte per drenaggio 87.5mm EPDM foam

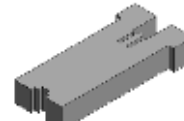

**TMZ35013**  
Parte per drenaggio 93.5mm EPDM foam



**TMZ35015**  
Parte drenaggio 52.7mm pressore piatto



**TMZ35016**  
Parte drenaggio 58.7mm pressore piatto

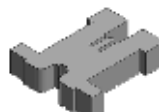

**TMZ35017**  
Parte drenaggio 64.7mm pressore piatto

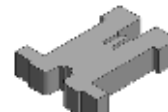

**TMZ35018**  
Parte drenaggio 70.7mm pressore piatto

## Guarnizioni

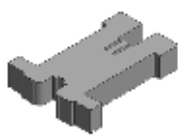

**TMZ35019**

Parte drenaggio 76.7mm pressore piatto

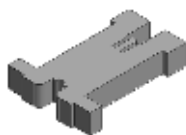

**TMZ35020**

Parte drenaggio 82.7mm pressore piatto

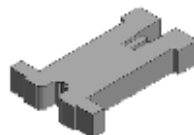

**TMZ35021**

Parte drenaggio 88.7mm pressore piatto

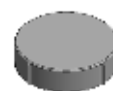

**TCZ30000**

Coperchio per vite 9mm nero

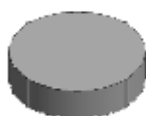

**TMX3820**

Coperchio per vite Ø12mm



**TMZ35022**

Accessorio di dilatazione 60mm 90°



**TMZ35052**

Sealing piece 79mm passa cavo

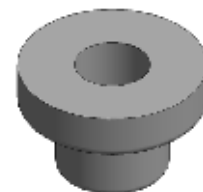

**TMZ35057**

Gommino 30mm passa cavo



**TMZ35023**

Sigillatura del traverso 60mm L3S



**TMZ35058**

Sigillatura del traverso 1m EPDM foam



**TMZ35024**

Parte terminale 14mm



**TMZ35025**

Parte terminale 20mm



**TMZ35026**

Parte terminale 26mm



**TMZ35027**

Pezzo d'angolo 8mm EPDM



**TMZ35028**

Pezzo d'angolo 14mm EPDM



**TMZ35029**

Pezzo d'angolo 20mm EPDM



**TMZ36016**

Pezzo di tenuta 12mm elemento di fissaggio



**TMZ36017**

Pezzo di tenuta 18mm elemento di fissaggio



**TMZ36018**

Pezzo di tenuta 24mm elemento di fissaggio



**TMZ36019**

Pezzo di tenuta 30mm elemento di fissaggio

## Guarnizioni

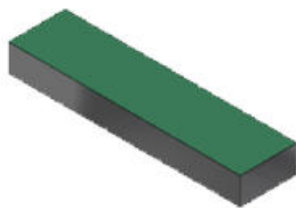
**TMZ35104**

Parte di tenuta HL/VL settori/  
angoli

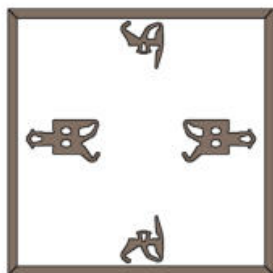
**TMZ35036**

Telaio vulcanizzato 10/4mm  
EPDM

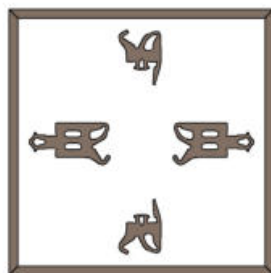
**TMZ35037**

Telaio vulcanizzato 12/6mm  
EPDM

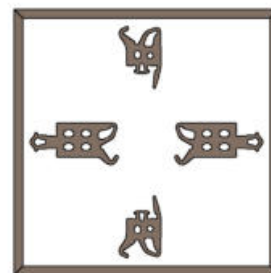
**TMZ36000**

Telaio vulcanizzato 14/8mm  
EPDM

## Profili in plastica



### **TMZ40009**

Profilo a taglio termico 6mm



### **TMZ40010**

Profilo a taglio termico 12mm



### **TMZ40011**

Profilo a taglio termico 18mm



### **TMZ40012**

Profilo a taglio termico 24mm



### **TMZ40013**

Profilo a taglio termico 30mm



### **TMZ40014**

Profilo a taglio termico 36mm



### **TMZ40015**

Profilo a taglio termico 42mm



### **TMZ40016**

Profilo a taglio termico 48mm



### **TMZ40017**

Profilo a taglio termico 54mm



### **TMZ40018**

Profilo a taglio termico 60mm



### **TMZ40033**

Profilo a taglio termico 30mm HI



### **TMZ40034**

Profilo a taglio termico 36mm HI



### **TMZ40035**

Profilo a taglio termico 42mm HI



### **TMZ40036**

Profilo a taglio termico 48mm HI



### **TMZ40037**

Profilo a taglio termico 54mm HI



### **TMZ40038**

Profilo a taglio termico 60mm HI



### **TMZ40000**

Profilo a taglio termico 1mm estensore



### **TMZ40001**

Profilo a taglio termico 2mm estensore



### **TMZ40002**

Profilo a taglio termico 3mm estensore



### **TMZ40003**

Profilo a taglio termico 4mm estensore

# PANORAMICA SUGLI ACCESSORI

domal

## Profili in plastica



### **TMZ40004**

Profilo a taglio termico 5mm estensore



### **TMZ40005**

Profilo a taglio termico 6mm estensore



### **TMZ40007**

Profilo a taglio termico 18mm estensore



### **TMZ40027**

Profilo compens. per battuta 22x6mm ABS



### **TMZ40028**

Profilo compens. per battuta 22x22mm ABS



### **TMZ40029**

Profilo compens. per battuta 22x28mm ABS



### **TMZ40030**

Profilo compens. per battuta 22x34mm ABS



### **TMZ40031**

Profilo compens. per battuta 22x40mm ABS



### **TMZ40032**

Profilo compens. per battuta 22x52mm ABS

SOMMARIO

# PANORAMICA SUGLI ACCESSORI

## Cavallotti



### **TMZ31001**

Cavallotto 55.2x61mm carico finale

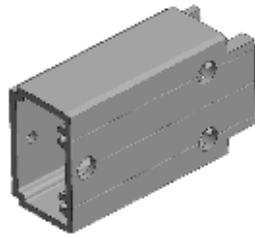

### **TMZ31002**

Cavallotto 55.2x101mm carico finale

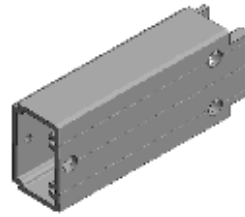

### **TMZ31003**

Cavallotto 55.2x141mm carico finale

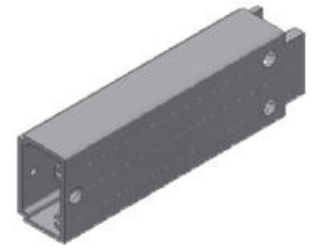

### **TMZ31021**

Cavallotto 55.2/179mm Estruso



### **TMZ31022**

Cavallotto 55.2/219mm Estruso



### **TMZ31000**

Antirotazione 60mm

# PANORAMICA SUGLI ACCESSORI

domal

## Elementi di fissaggio



### TMZ34006

Astina filettata M8x80mm scherm. solare



### TMZ34007

Astina filettata M8x85mm scherm. solare



### TMZ34008

Astina filettata M8x90mm scherm. solare



### TMZ34009

Astina filettata M8x95mm scherm. Solare



### TMZ34001

Astina filettata M8x100mm scherm. solare



### TMZ34002

Astina filettata M8x110mm scherm. solare



### TMZ34003

Astina filettata M8x120mm scherm. solare



### TMZ34004

Astina filettata M8x130mm scherm. solare



### TMZ34005

Astina filettata M8x140mm scherm. solare



### TCZ34003

Perno Ø4x16mm acciaio inossidabile



### TMZ34013

Perno Ø4x32mm acciaio inossidabile



### TMZ34012

Perno Ø8x18mm acciaio inossidabile



### TMZ33006

Asse Ø15x103mm alla struttura



### TMZ33007

Astina filettata Ø28x65.5mm alluminio



### TCZ34008

Clip di sicurezza T25



### TCZ80000

Astina filettata M8x1000mm acciaio inos.



### TMZ34010

Set di fissaggio schermatura solare

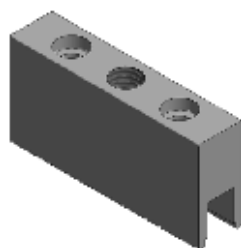

### TMZ30020

Parte fissaggio M12 guarnizione supporto



### TCZ34009

Perno Ø4x60mm



### T4070170

Vite a testa cil. cono C ST3.5x19, A2

SOMMARIO

## Elementi di fissaggio



**TAA3712**  
Vite a testa cil. cono C  
ST3.9x19,A2



**TCZ34002**  
Vite a testa cil. cono C  
ST3.9x25,A2



**TCZ34007**  
Vite a testa cil. cono C  
ST4.8x9,5,A2



**TCZ34006**  
Vite a testa cil. cono C  
ST4.8x11,A2



**TCZ34004**  
Vite a testa cil. cono C  
ST4.8x13,A2



**TAA3719**  
Vite a testa cil. cono C  
ST5.5x23,A2



**TAY0081**  
Vite a testa cil. cono C  
ST5.5x29,A2



**TVE066**  
Vite a testa cil. cono C  
ST5.5x35,A2



**TCZ34012**  
Vite a testa cil. cono C  
ST5.5x41,A2



**TCZ34013**  
Vite a testa cil. cono C  
ST5.5x47,A2



**TCZ34014**  
Vite a testa cil. cono C  
ST5.5x53,A2



**TCZ34015**  
Vite a testa cil. cono C  
ST5.5x59,A2



**TCZ34016**  
Vite a testa cil. cono C  
ST5.5x65,A2



**TCZ34017**  
Vite a testa cil. cono C  
ST5.5x71,A2



**TCZ34018**  
Vite a testa cil. cono C  
ST5.5x77,A2



**TCZ34030**  
Vite a testa cil. cono C  
ST5.5x83,A2



**TCZ34073**  
Vite a testa cil. cono C  
ST5.5x90,A4



**TCZ34078**  
Vite a testa cilindrica  
ST5.5x100,A4



**TCZ34019**  
Vite testa cilindrica  
ST5.5x23,A4



**TCZ34020**  
Vite testa cilindrica  
ST5.5x29,A4

# PANORAMICA SUGLI ACCESSORI

domal

## Elementi di fissaggio



**TCZ34021**  
Vite testa cilindrica  
ST5.5x35,A4



**TCZ34022**  
Vite testa cilindrica  
ST5.5x41,A4



**TCZ34032**  
Vite testa cilindrica  
ST5.5x43,A4



**TCZ34023**  
Vite testa cilindrica  
ST5.5x47,A4



**TCZ34033**  
Vite testa cilindrica  
ST5.5x49,A4



**TCZ34024**  
Vite testa cilindrica  
ST5.5x53,A4



**TCZ34034**  
Vite testa cilindrica  
ST5.5x55,A4



**TCZ34025**  
Vite testa cilindrica  
ST5.5x59,A4



**TCZ34035**  
Vite testa cilindrica  
ST5.5x61,A4



**TCZ34026**  
Vite testa cilindrica  
ST5.5x65,A4



**TCZ34036**  
Vite testa cilindrica  
ST5.5x67,A4



**TCZ34027**  
Vite testa cilindrica  
ST5.5x71,A4



**TCZ34037**  
Vite testa cilindrica  
ST5.5x73,A2



**TCZ34028**  
Vite testa cilindrica  
ST5.5x77,A4



**TCZ34038**  
Vite testa cilindrica  
ST5.5x79,A2



**TCZ34029**  
Vite testa cilindrica  
ST5.5x83,A4



**TCZ34005**  
Vite a testa cil. autoperf. ST5x-  
16,A2

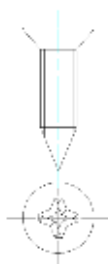

**TMY3759**  
Vite testa svasata cono C  
ST6.3x25,A2



**TMY3751**  
Vite testa cil. sen. Test Ø6,8x-  
20,Steel



**TMZ34000**  
Perno Ø6x60mm carico pe-  
sante

SOMMARIO

## Altri

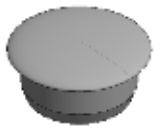

**TMZ32002**  
Coperchio per vite Ø15mm



**TMZ32003**  
Gommino 8mm passa cavo

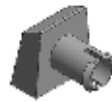

**TMZ32000**  
Tappo di drenaggio Ø10mm



**TMX3827**  
Accessorio di copertura  
8x15mm

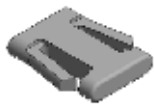

**TMZ32001**  
Clip di sicurezza carico pesante

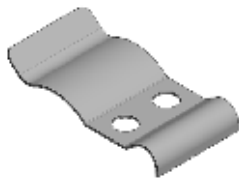

**TAZ0264**  
Morsetto per lamiera



**TMZ30019**  
Staffa schermatura solare

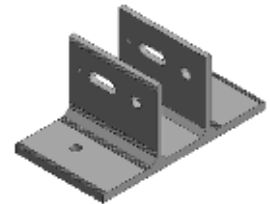

**TMZ33000**  
Ancoraggio type1 alla struttura

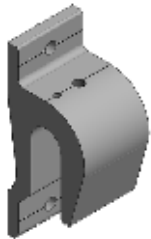

**TMZ33001**  
Ancoraggio type3 alla struttura

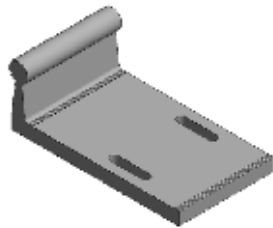

**TMZ33002**  
Ancoraggio type3 alla struttura

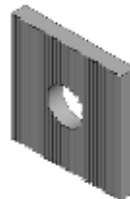

**TMZ33003**  
Rondella seghettata Ø13mm

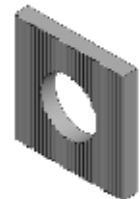

**TMZ33004**  
Rondella seghettata Ø20.5mm

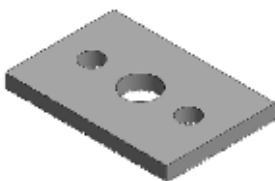

**TMZ33005**  
Rondella seghettata Ø13mm,  
2xØ8mm



**TMZ33008**  
Parte di fissaggio type3 alla  
struttura

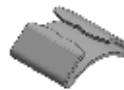

**TMZ33009**  
Parte di fissaggio alla struttura

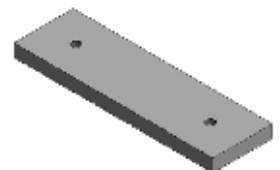

**TMZ30021**  
Parte di fissaggio 55x185mm  
struttura



**TMZ30016**  
Angolo con inserimento a molla  
8mm

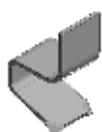

**TMZ30017**  
Angolo con inserimento a molla  
14mm

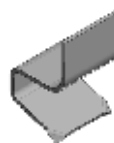

**TMZ30018**  
Angolo con inserimento a molla  
20mm

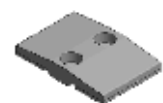

**TMZ30015**  
Pezzo a pressione puntuale  
HL/VL

# PANORAMICA SUGLI ACCESSORI

domal

Altri



**TMZ30014**

Clip di sicurezza tappo di copertura

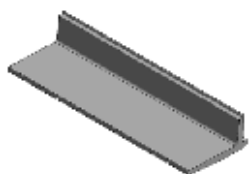

**TMZ30003**

Supporto per vetri 60/32.7mm

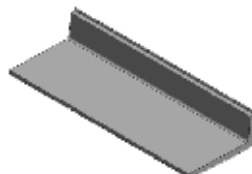

**TMZ30004**

Supporto per vetri 60/38.7mm

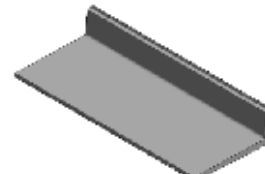

**TMZ30005**

Supporto per vetri 60/44.7mm

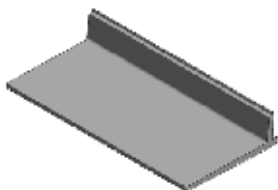

**TMZ30006**

Supporto per vetri 60/50.7mm

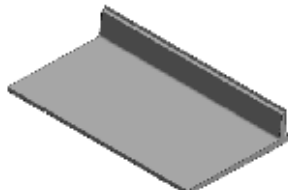

**TMZ30007**

Supporto per vetri 60/56.7mm



**TMZ30008**

Supporto per vetri 60/38.5mm rinforzato

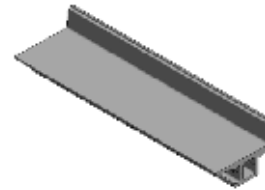

**TMZ30009**

Supporto per vetri 60/44.5mm rinforzato



**TMZ30010**

Supporto per vetri 60/50.5mm rinforzato



**TMZ30011**

Supporto per vetri 60/56.5mm rinforzato

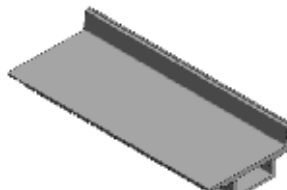

**TMZ30012**

Supporto per vetri 60/62.5mm rinforzato

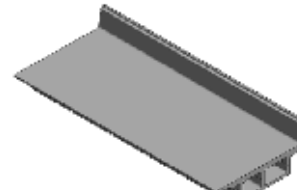

**TMZ30013**

Supporto per vetri 60/68.5mm rinforzato



**TMZ30022**

Accessorio di serraggio 10x80mm



**TMZ30023**

Accessorio di serraggio 16x80mm



**TMZ30024**

Accessorio di serraggio 22x80mm



**TMY3690**

Pezzo a pressione puntuale HL/VL

SOMMARIO

## Accessori in plastica

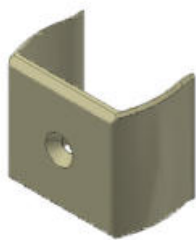





**TMZ30075**

Adattatore rinforzo in acciaio



# PANORAMICA SUGLI ACCESSORI

## Viti standard

Descrizione	Tipo	Lunghezza (mm)	Testa	Materiale	Riferimento
Vite testa svasata, 	M4	16	T20	A2	<b>TCZ34115</b>
	M5	6	T25	A2	<b>TAY0017</b>
	M5	10	T25	A2	<b>TGD3711</b>
	M5	12	T25	A2	<b>TCZ34116</b>
	M5	16	T25	A2	<b>T770026</b>
	M5	25	T25	A2	<b>TCZ34058</b>
	M5	40	T25	A2	<b>TCZ34351</b>
	M6	20	SW4	A2	<b>TCZ34146</b>
	M8	16	SW5	A2	<b>TCZ34147</b>
	M8	25	SW5	A2	<b>TCZ34048</b>
M8	30	SW5	A2	<b>T770060</b>	
Hexagon head, 	M8	45	SW13	A2	<b>TCZ34291</b>
	M8	65	SW13	A2	<b>TCZ34292</b>
	M8	80	SW13	A2	<b>TCZ34293</b>
	M8	100	SW13	A2	<b>TCZ34294</b>
	M8	130	SW13	A2	<b>TCZ34295</b>
Vite a testa cilindrica, 	M4	16	T20	A2	<b>TCZ34217</b>
Socket head screw, 	M6	16	SW5	A2	<b>TCZ34280</b>
	M6	16	SW5	A2	<b>TCZ34280</b>
	M6	35	SW5	A2	<b>TCZ34281</b>
	M6	50	SW5	A2	<b>TCZ34282</b>
	M8	12	SW6	A2	<b>TTY3724</b>
	M8	25	SW6	A2	<b>TTY3704</b>



# PANORAMICA SUGLI ACCESSORI

## Viti standard

Descrizione	Tipo	Lunghezza (mm)	Testa	Materiale	Riferimento
Socket head screw, 	M8	38	SW6	A2	TCZ34285
Vite testa svasata, cono C 	ST3.5	25	T10	A2	TCZ34101
	ST3.9	9.5	T15	A2	TFY3728
	ST3.9	13	T15	A2	TPW3707
	ST3.9	19	T15	A2	TCZ34244
	ST3.9	22	T15	A2	TCZ34245
	ST3.9	25	T15	A2	TCZ34246
	ST3.9	32	T15	A2	TCZ34247
	ST4.2	9.5	T20	A2	TCZ34248
	ST4.2	11	T20	A2	TPY3714
	ST4.2	16	T20	A2	TAY0056
	ST4.2	25	T20	A2	TAY0042
	ST4.2	38	T20	A2	TAY0403
	ST4.2	45	T20	A2	TPW3708
	ST4.2	50	T20	A2	TAY0402
	ST4.8	13	T25	A2	TMY3758
	ST4.8	19	T25	A2	TVM034
	ST4.8	22	T25	A2	TCZ34040
	ST4.8	25	T25	A2	TAA3713
	ST4.8	32	T25	A2	TZZ0053
	ST4.8	45	T25	A2	TZZ0055
	ST4.8	60	T25	A2	TAY0443
	ST4.8	78	T25	A2	TAY0400
	ST4.8	100	T25	A2	TCZ34164
	ST4.8	110	T25	A2	TCZ34249
	ST5.2	40	T25	A2	SSCZ814
	ST5.2	45	T25	A2	SSCZ809
	ST5.2	70	T25	A2	SSCZ817
	ST5.5	25	T25	A2	TAY0451
ST5.5	32	T25	A2	TCZ34111	
ST6.3	120	T25	A2	TCZ34252	
Vite testa svasata, autoperforazione 	ST3.9	13	T15	A2	TCZ34330
	ST4.2	32	T20	A2	T770011
	ST4.8	19	T25	A2	TFY3717



# PANORAMICA SUGLI ACCESSORI

## Viti standard

Descrizione	Tipo	Lunghezza (mm)	Testa	Materiale	Riferimento
Vite testa svasata, autoperforazione 	ST4.8	25	T25	A2	<b>TCZ34331</b>
	ST4.8	32	T25	A2	<b>TCZ34332</b>
	ST5.2	28	T20	A2	<b>T770072</b>
	ST5.2	28	T20	A2	<b>TCZ34110</b>
Vite a testa cilindrica, cono C 	ST3.5	6.5	T15	A2	<b>TCZ34201</b>
	ST3.5	16	T15	A2	<b>TCZ34064</b>
	ST3.5	19	T15	A2	<b>T4070170</b>
	ST3.9	9.5	T15	A2	<b>TZZ0054</b>
	ST3.9	13	T15	A2	<b>T4070040</b>
	ST3.9	19	T15	A2	<b>TAA3712</b>
	ST3.9	25	T15	A2	<b>TCZ34002</b>
	ST3.9	50	T15	A2	<b>TCZ34202</b>
	ST4.2	9.5	T20	A2	<b>TAY3700</b>
	ST4.2	19	T20	A2	<b>TCZ33706</b>
	ST4.2	22	T20	A2	<b>TAY0225</b>
	ST4.2	25	T20	A2	<b>TAY0047</b>
	ST4.2	45	T20	A2	<b>TCZ34049</b>
	ST4.2	50	T20	A2	<b>TCZ34203</b>
	ST4.2	55	T20	A2	<b>TCZ34204</b>
	ST4.2	60	T20	A2	<b>TCZ34205</b>
	ST4.2	70	T20	A2	<b>TCZ34065</b>
	ST4.8	9.5	T25	A2	<b>TCZ34007</b>
	ST4.8	11	T25	A2	<b>TCZ34006</b>
	ST4.8	13	T25	A2	<b>TCZ34004</b>
	ST4.8	16	T25	A2	<b>TFY3720</b>
	ST4.8	22	T25	A2	<b>TVE102</b>
	ST4.8	23	T25	A2	<b>TCZ34050</b>
	ST4.8	25	T25	A2	<b>TPY3724</b>
	ST4.8	27	T25	A2	<b>TCZ34067</b>
	ST4.8	32	T25	A2	<b>W4070050</b>
	ST4.8	41	T25	A2	<b>TVE067</b>
	ST4.8	60	T25	A2	<b>W4070051</b>
	ST4.8	65	T25	A2	<b>TCZ34206</b>
	ST4.8	75	T25	A2	<b>TCZ34066</b>
	ST5.5	16	T25	A2	<b>TCZ34068</b>
	ST5.5	23	T25	A2	<b>TAA3719</b>
ST5.5	29	T25	A2	<b>TAY0081</b>	

# PANORAMICA SUGLI ACCESSORI

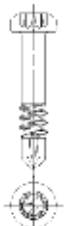
## Viti standard

Descrizione	Tipo	Lunghezza (mm)	Testa	Materiale	Riferimento
<p>Vite a testa cilindrica, cono C</p> 	ST5.5	35	T25	A2	TVE066
	ST5.5	38	T25	A2	TML3707
	ST5.5	41	T25	A2	TCZ34012
	ST5.5	45	T25	A2	TCZ34069
	ST5.5	47	T25	A2	TCZ34013
	ST5.5	50	T25	A2	TVM030
	ST5.5	53	T25	A2	TCZ34014
	ST5.5	59	T25	A2	TCZ34015
	ST5.5	60	T25	A2	TVM035
	ST5.5	65	T25	A2	TCZ34016
	ST5.5	71	T25	A2	TCZ34017
	ST5.5	77	T25	A2	TCZ34018
	ST5.5	83	T25	A2	TCZ34030
	ST6.3	25	T30	A2	TMY3745
	ST6.3	32	T25	A2	SSCA604
	ST6.3	39	T25	A2	TCZ34071
<p>Vite a testa cilindrica, autopercorazione</p> 	ST3.9	13	T15	A2	TCZ34053
	ST4.2	11	T20	A2	T770020
	ST4.2	13	T20	A2	TCZ34063
	ST4.2	16	T20	A2	T770021
	ST4.2	20	T20	A2	TCZ34054
	ST4.2	22	T20	A2	T770082
	ST4.2	24	T20	A2	TCZ34055
	ST4.2	34	T20	A2	TCZ34056
	ST4.2	35	T20	A2	TCZ34057
	ST4.2	40	T20	A2	TCZ34342
	ST4.2	45	T20	A2	T770074
	ST4.2	50	T20	A2	TCZ34344
	ST4.2	55	T20	A2	TCZ34345
	ST4.8	19	T25	A2	TVE177
	ST4.8	32	T25	A2	TTY3730
<p>Socket head screw, cono C</p> 	ST4.8	32	SW4	A2	TCZ34148
	ST5.5	23	T25	A2	TCZ34019
	ST5.5	29	T25	A2	TCZ34020
	ST5.5	35	T25	A2	TCZ34021
	ST5.5	41	T25	A2	TCZ34022
	ST5.5	47	T25	A2	TCZ34023
	ST5.5	51	T25	A2	TCZ34151
	ST5.5	53	T25	A2	TCZ34024
	ST5.5	59	T25	A2	TCZ34025

# PANORAMICA SUGLI ACCESSORI

domal













## Viti standard

Descrizione	Tipo	Lunghezza (mm)	Testa	Materiale	Riferimento
Socket head screw, cono C 	ST5.5	61	T25	A2	<b>TCZ34035</b>
	ST5.5	65	T25	A2	<b>TCZ34026</b>
	ST5.5	67	T25	A2	<b>TCZ34036</b>
	ST5.5	71	T25	A2	<b>TCZ34027</b>
	ST5.5	77	T25	A2	<b>TCZ34028</b>

SOMMARIO

# PANORAMICA DEI VALORI STATICI













## Profili montante Y-X axis

		$I_{x_{eff}}$ (cm <sup>4</sup> )	$I_y$ (cm <sup>4</sup> )	$W_{x_{eff}}$ (cm <sup>3</sup> )	$W_y$ (cm <sup>3</sup> )	 (dm <sup>2</sup> /m)	 (dm <sup>2</sup> /m)
	<b>TMZ26000</b>	67.02	39.97	14.11	13.32	433	199
	<b>TMZ26001</b>	121.21	47.02	21.59	15.67	473	239
	<b>TMZ26002</b>	194.87	54.06	29.99	18.02	513	279
	<b>TMZ26003</b>	314.04	62.55	40.74	20.85	553	319
	<b>TMZ26004</b>	444.2	71.58	51.24	23.86	593	359
	<b>TMZ26005</b>	598.44	78.93	62.21	26.31	633	399
	<b>TMZ26006</b>	780.86	86.29	73.83	28.76	673	439
	<b>TMZ26007</b>	1019.56	99.64	88.12	33.21	708	479
	<b>TMZ26008</b>	1343.24	109.01	104.22	36.34	748	519
	<b>TMZ26009</b>	1644.57	116.97	118.55	38.99	788	559

# PANORAMICA DEI VALORI STATICI

domal





## Profili traverso

		$I_{x_{eff}}$ (cm <sup>4</sup> )	$I_y$ (cm <sup>4</sup> )	$W_{x_{eff}}$ (cm <sup>3</sup> )	$W_y$ (cm <sup>3</sup> )	 (dm <sup>2</sup> /m)	 (dm <sup>2</sup> /m)
	<b>TMZ26010</b>	59.69	38.89	12.89	12.96	349	198
	<b>TMZ26011</b>	105.58	45.93	18.17	15.31	389	238
	<b>TMZ26012</b>	207.36	55.87	32.77	18.62	429	278
	<b>TMZ26013</b>	302.96	62.91	40.94	20.97	469	318
	<b>TMZ26014</b>	425.09	71.98	50.42	23.99	509	358
	<b>TMZ26015</b>	568.96	79.33	60.01	26.44	549	398
	<b>TMZ26016</b>	739.04	86.68	70.21	28.89	589	438
	<b>TMZ26017</b>	953.86	99.26	82.68	33.09	629	478
	<b>TMZ26018</b>	1188.28	107.23	94.54	35.74	669	518
	<b>TMZ26019</b>	1455.75	115.2	107.06	38.4	709	558

SOMMARIO

# PANORAMICA DEI VALORI STATICI





## Profili traverso Y-X axis

		$I_{x_{eff}}$ (cm <sup>4</sup> )	$I_y$ (cm <sup>4</sup> )	$W_{x_{eff}}$ (cm <sup>3</sup> )	$W_y$ (cm <sup>3</sup> )	 (dm <sup>2</sup> /m)	 (dm <sup>2</sup> /m)
	<b>TMZ26023</b>	359.14	68.02	46.65	22.67	458	318
	<b>TMZ26024</b>	501.45	77.07	57.24	25.69	498	358

# PANORAMICA DEI VALORI STATICI

domal













## Profili di rinforzo Y-X axis

		$I_{x_{eff}}$ (cm <sup>4</sup> )	$I_y$ (cm <sup>4</sup> )	$W_{x_{eff}}$ (cm <sup>3</sup> )	$W_y$ (cm <sup>3</sup> )	 (dm <sup>2</sup> /m)	 (dm <sup>2</sup> /m)
	TMZ26037	7.58	1.82	2.77	1.32	226	0

SOMMARIO

# PANORAMICA DEI VALORI STATICI







## Profili di rinforzo

		$I_{x_{eff}}$ (cm <sup>4</sup> )	$I_y$ (cm <sup>4</sup> )	$W_{x_{eff}}$ (cm <sup>3</sup> )	$W_y$ (cm <sup>3</sup> )	 (dm <sup>2</sup> /m)	 (dm <sup>2</sup> /m)
	TMZ26030	20.24	23.6	8.37	8.58	389	0
	TMZ26031	52.35	29.38	15.43	10.68	429	0
	TMZ26032	107.28	33.95	24.49	12.35	469	0
	TMZ26033	180.12	37.98	33.86	13.81	507	0
	TMZ26034	282.67	42.39	44.78	15.47	546	0
	TMZ26035	414.46	46.96	56.74	17.14	586	0
	TMZ26036	577.29	51.53	69.54	18.81	626	0
	TMZ26038	795.16	56.7	85.45	20.84	664	0
	TMZ26039	1105.64	65.9	107.87	24.23	700	0
	TMZ26040	1407.28	71.1	125.07	26.14	740	0

# PANORAMICA DEI VALORI STATICI

domal

## Profili supplementari

		$I_{x_{eff}}$ (cm <sup>4</sup> )	$I_y$ (cm <sup>4</sup> )	$W_{x_{eff}}$ (cm <sup>3</sup> )	$W_y$ (cm <sup>3</sup> )	 (dm <sup>2</sup> /m)	 (dm <sup>2</sup> /m)
	<b>T3000293</b>	10.58	21.31	5.87	7.72	181	0
	<b>TMZ26041</b>	16.43	29.49	6.62	10.68	287	0
	<b>TMZ20036</b>	420.4	1456.44	49.77	121.37	896	0
	<b>TMZ20009</b>	238.24	1.71	33.31	2.14	335	0

SOMMARIO





By  Hydro

[www.domal.it](http://www.domal.it)